

OMANIKU KÄSIRAAMAT

Kasutamine

Hooldus

Tehnilised andmed

Kogu käesolevas „Omaniku käsiraamatus“ toodud informatsioon oli kehtiv selle väljaandmise hetkel. Pideva tootearenduse võimaldamiseks jätab HYUNDAI endale siiski õiguse oma tooteid igal hetkel ette teatamata muuta.

See käsiraamat kehtib selle mudeli kõikide versioonide kohta ning siin on kirjeldatud nii standard- kui ka lisavarustuse kasutamist.

Seetõttu võite siit leida ka sellist infot, mis teie isikliku sõiduki kohta ei kehti.

Juhime teie tähelepanu sellele, et osadel mudelitel asub rool paremal. Mõningad käesolevas käsiraamatus antud selgitused ja illustratsioonid on parempoolse rooliga mudelite puhul vastupidised.

ETTEVAATUST: TEIE HYUNDAI EHTITUSE MUUTMINE

Teie HYUNDAI ehitust ei tohi mingil moel muuta. Mis tahes auto ehituses tehtud muudatused võivad mõjuda halvasti teie HYUNDAI töökorrale, sõiduohutusele ja vastupidavusele ning võivad olla vastuolus autole antud garantiide tingimustega. Teatud ümberehitused võivad olla vastuolus ka Maanteeameti ja muude seadusandlike organite poolt kehtestatud õigusaktidega.

RAADIOSAATJA VÕI MOBIILTELEFONI PAIGALDAMINE AUTOSSE

Teie auto varustusse kuulub elektrooniline kütuse sissepritsesüsteem ja mitmed teised elektroonilised komponendid. Valesti paigaldatud või seadistatud raadiosaatja/mobiiltelefon võib selliste elektroonikasüsteemide töökorrale halvasti mõjuda. Seepärast soovitame järgida väga hoolikalt kõiki raadiosideseadme tootja juhiseid või küsida oma HYUNDAI edasimüüjalt nõu vajalike ettevaatusabinõude ja erijuhiste kohta, kui olete otsustanud sellise seadme oma autosse paigaldada.

HOIATUS! (KUI ON VARUSTUSES)

Teie auto on varustatud üleeuroopalise eCall-süsteemi seadmega, mis helistab õnnetuse korral hädaabiteenistusele. Üleeuroopalise eCall-süsteemi seadmeistiku, auto süsteemide ja nende osade igasugune omavoliline ja lubamatu muutmine ning auto tootja ja/või volitatud HYUNDAI müügiesinduse poolt heaks kiitmata varustuse paigaldamine võib põhjustada häireid üleeuroopalise eCall-süsteemi (ja autosisese seadme) töös. See võib põhjustada ekslikke hädaabikõnesid teie autost või autosisese seadme rikke liiklusõnnetuse või muude õnnetusjuhtumite korral, kui vajate kiiresti abi.

See võib olla väga ohtlik ning teie elu tõsiselt ohtu seada!

HOIATUSED JA OHUTUSNÕUDED

Sellest käsiraamatust leiata mitmeid lõike pealkirjadega OHTLIK, HOIATUS, ETTEVAATUST ja NB!.

Need pealkirjad tähendavad järgnevat:



OHTLIK

OHTLIK juhib tähelepanu ohtlikule olukorrale, milles antud info eiramine lõpeb raskete või surmavate kehavigastustega.



HOIATUS

HOIATUS juhib tähelepanu ohtlikule olukorrale, milles antud info eiramine võib põhjustada raskeid või surmavaid kehavigastusi.



ETTEVAATUST

ETTEVAATUST juhib tähelepanu ohtlikule olukorrale, milles antud info eiramine võib põhjustada kergemaid või keskmise raskusega kehavigastusi.

NB!

NB! juhib tähelepanu olukorrale, milles antud info eiramine võib kahjustada teie autot.

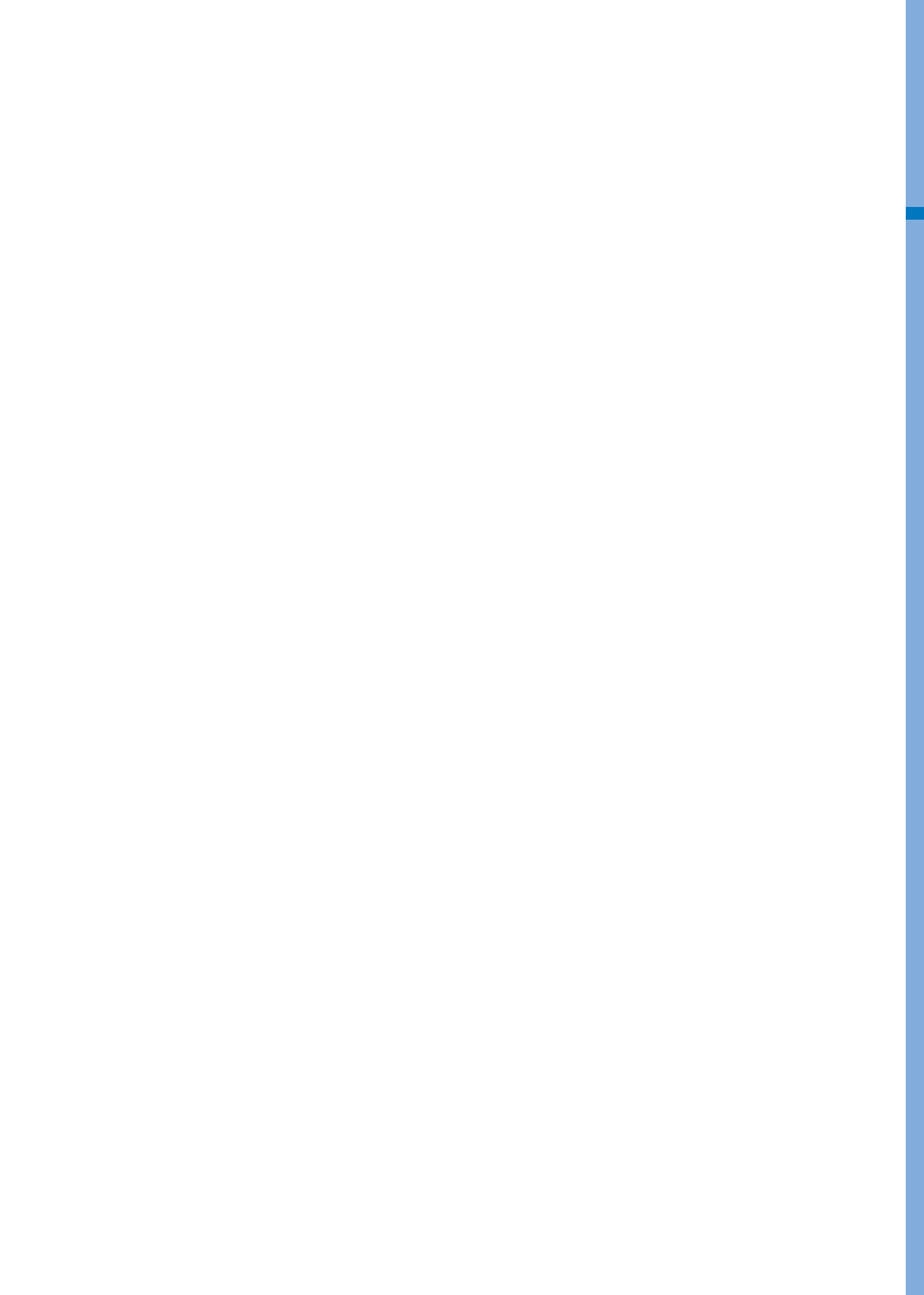

Sisukord

Eessõna	1
Auto osad ja tehnilised andmed	2
Turvasüsteem	3
Näidikuplokk	4
Auto varustus	5
Auto juhtimine	6
Juhiabisüsteemid	7
Hädaolukorrad	8
Hooldus	9
Aineregister	A

EESSÕNA

Õnnitleme teid uue auto puhul ja täname HYUNDAI sõiduki valimise eest! Meil on hea meel öelda teile tere tulemast kõigi nende hulka, kes sõitu HYUNDAIga hinnata oskavad. Eesrindlikud tehnilised lahendused ja erakordselt kvaliteetne teostus, mis iseloomustavad iga meie valmistatud autot, lasevad meil HYUNDAI üle tõelist uhkust tunda.

Käesolev „Omaniku käsiraamat“ tutvustab teile teie uue HYUNDAI funktsioone ja varustust ning nende kasutamist. Oma uue HYUNDAIga tutvumiseks lugege see käsiraamat enne esimest sõidukorda tähelepanelikult läbi, et saaksite sõitu oma uue autoga täielikult nautida.

See käsiraamat sisaldab tähtsat ohutusala teavet ning juhiseid auto juhtseadmete ja turvavarustuse kasutamiseks, mida järgides on autosõit lihtne ja ohutu.

Lisaks leiate sellest käsiraamatust teavet hooldustööde kohta, mille abil saate hoida oma auto laitmatu korras veel pikki aastaid. Kõik vajalikud auto hooldus- ja remonttööd on soovitatav teostada volitatud HYUNDAI margiesinduses. Ametlikud HYUNDAI esindused on ette valmistatud tipptasemel teeninduse, kvaliteetse hoolduse ja igasuguse muu vajaliku abi osutamiseks.

„Omaniku käsiraamat“ tuleb pidada teie auto lahutamatuks osaks. Hoidke seda alati autos, et saaksite sellest vajadusel igal hetkel abi otsida. Auto müümise korral tuleb see käsiraamat autosse jätta, et ka järgmine omanik saaks tähtsa ohutusala info ning auto kasutamist ja hooldamist puudutava teabega tutvuda.

HYUNDAI MOTOR COMPANY



ETTEVAATUST

HYUNDAI tehnilistele nõuetele mittevastavate madala kvaliteediga kütuste ja määrdeainete kasutamine võib lõppeda mootori ja jõuülekandesüsteemi tõsiste kahjustustega. Kasutage alati vaid kõrge kvaliteediga kütuseid ja määrdeaineid, mille tehnilised näitajad vastavad käsiraamatu peatükis „Auto osad ja tehnilised andmed“ (lk 2-24) toodud andmetele.

Copyright 2021 HYUNDAI Motor Company. Kõik õigused kaitstud. Ühtki selle väljaande osa ei tohi ilma HYUNDAI Motor Company eelneva kirjaliku loata mis tahes kujul ja mis tahes meetodiga reprodutseerida, taasesituseks salvestada ega edastada.

KUIDAS SEDA KÄSIRAAMATUT KASUTADA

Soovime, et saaksite sõitu oma autoga alati täielikult nautida. See „Omaniku käsiraamat“ võib teile seejuures mitmeti abiks olla. Soovitame käsiraamatu kindlasti algusest lõpuni läbi lugeda. Eriti tähelepanelikult tuleb läbi lugeda kõik käsiraamatu need lõigud, mis on tähistatud pealkirjadega OHTLIK, HOIATUS ja ETTEVAATUST, et oskaksite vältida tõsisemaid või koguni surmavaid kehavigastusi.

Teksti täiendavad selles käsiraamatus rohked illustratsioonid, et auto kohta võimalikult täpseid selgitusi anda. Käsiraamatust leiате infot auto varustuse, tähtsate ohutusnõuete ning auto juhtimise kohta erinevates teeoludes.

Käsiraamatu ülesehitusest annab hea ülevaate „Sisukord“. Mingi kindla teema kiireks leidmiseks kasutage aga aineregistrit – siin on tähestikulises järjekorras loetelu kogu käsiraamatus olevast informatsioonist.

Peatükid: see käsiraamat koosneb üheksast peatükist ja aineregistrist. Iga peatükk algab lühikese sisukorraga, nii et teil on ühe pilguga selge, kas selles peatükis on olemas teile vajalik teave või mitte.

HOIATUSED JA OHUTUSNÕUDED

Teie ja kõigi kaasliiklejate ohutus on väga tähtis. See „Omaniku käsiraamat“ sisaldab mitmeid kasulikke ohutusnõudeid ja ettevaatusabinõusid. Nendega juhitakse teie tähelepanu võimalikele ohtudele, mille tõttu teie ise või teised inimesed võivad viga saada või teie auto kahjustuda.

Autosse kinnitatud hoiatuskleebised ja selles käsiraamatus toodud hoiatused kirjeldavad selliseid ohte ning annavad nõu, kuidas neid vältida ja riske vähendada.

Kõik hoiatused ja juhtnõõrid, mida käesolev käsiraamat sisaldab, on mõeldud teie igakülgse ohutuse tagamiseks. Ohutusnõuete ja kirjeldatud ettevaatusabinõude eiramine võib lõppeda raskete või surmavate kehavigastustega.

Eriti olulisele infole tähelepanu juhtimiseks on selles käsiraamatus kasutatud läbivalt HOIATUSSÜMBOLIT ja pealkirju OHTLIK, HOIATUS, ETTEVAATUST ja NB!.



See on hoiatussümbol. Seda kasutatakse teie hoiatamiseks ohtude eest, mille tagajärjeks võivad olla tõsised ja isegi surmavad kehavigastused. Vigastuste vältimiseks järgige kõiki sellele sümbolile järgnevaid ohutusnõudeid ja juhiseid väga hoolikalt. Hoiatussümbol eelneb alati ka pealkirjadele OHTLIK, HOIATUS ja ETTEVAATUST.



OHTLIK

OHTLIK juhib tähelepanu ohtlikule olukorrale, milles antud info eiramine lõppeb raskete või surmavate kehavigastustega.



HOIATUS

HOIATUS juhib tähelepanu ohtlikule olukorrale, milles antud info eiramine võib põhjustada raskeid või surmavaid kehavigastusi.



ETTEVAATUST

ETTEVAATUST juhib tähelepanu ohtlikule olukorrale, milles antud info eiramine võib põhjustada kergemaid või keskmise raskusega kehavigastusi.



NB! juhib tähelepanu olukorrale, milles antud info eiramine võib kahjustada teie autot.

NÕUDED KÜTUSELE

Bensiinimootor

Pliivaba bensiin

Euroopa mudelid

Auto optimaalse suutlikkuse tagamiseks soovime kasutada pliivaba bensiini, mille oktaanarv (RON) on vähemalt 95 ja detonatsioonikindluse indeks (AKI) 91 või kõrgem. Võite kasutada ka pliivaba bensiini, mille oktaanarv jääb vahemikku 91–94 ja detonatsioonikindluse indeks vahemikku 87–90, kuid see võib põhjustada auto suutlikkuse kergest langust. (Ärge kasutage metanooli sisaldavaid kütuseid.)

Välja arvatud Euroopa mudelid

Teie uus auto on ette nähtud töötama pliivaba bensiiniga, mille oktaanarv (RON) on vähemalt 91 ja detonatsioonikindluse indeks (AKI) 87 või kõrgem. (Ärge kasutage metanooli sisaldavaid kütuseid.)

Teie auto vajab maksimaalse suutlikkuse saavutamiseks PLIIVABA KÜTUST, mis vähendab ühtlasi kahjulike heitgaaside teket ning süüteküünalde määrdumist.



ETTEVAATUST

ÄRGE KASUTAGE KUNAGI PIIID SISALDAVAT KÜTUST! Pliid sisaldava kütuse kasutamine mõjub kahjulikult katalüüsmuundurile, kahjustab mootori juhtsüsteemi hapnikuandurit ja tekitab häireid heitgaaside kontrollsüsteemi töös.

Ärge lisage kütusepaaki kunagi mingeid toitesüsteemi puhastusaineid, kui need pole ette nähtud spetsiaalselt teie autole (soovitame küsida täpsemat teavet volitatud HYUNDAI teenindusest).



HOIATUS

- Kui tankimispüstol on kütuse juurdevoolu automaatselt katkestanud, ärge lisage paaki rohkem kütust.
- Kontrollige alati üle, kas kütusepaagi kork on korralikult kinni, et vältida kütuse väljumist paagist avarii korral.

Pliid sisaldav bensiin (sõltuvalt mudelist)

Teatud riikidele mõeldud mudelid on ette nähtud töötama pliibensiiniga. Kui kavatsete kasutada pliibensiini, küsige ametlikust HYUNDAI esindusest üle, kas pliibensiini võib teie autos kasutada või mitte.

Nõutav oktaanarv on pliibensiini puhul sama kui pliivabal bensiinil.

Etanooli ja metanooli sisaldav bensiin

Bensiini ja etanooli (teraviljapiirituse) segu ning metanooli (puupiiritust) sisaldavat bensiini turustatakse mitmetes riikides pliivaba või pliid sisaldava bensiini asemel või nendega paralleelselt.

Ärge kasutage bensiini ja etanooli segu, milles on üle 10% etanooli, ega metanooli sisaldavaid kütuseid. Mõlemad eelkirjeldatud kütusesegud võivad põhjustada probleeme sõitmisel ning kahjustada toitesüsteemi, mootori juhtsüsteemi ja heitgaaside kontrollsüsteemi.

Kui sõitmisel tekivad probleemid, lõpetage otsekohe bensiini ja alkoholi igat liiki segude kasutamine.

Tootjapoolne garantii ei pruugi katta kahjustusi või sõitmist takistavaid tehnilisi rikkeid, kui nende põhjuseks on:

1. Üle 10% etanooli sisaldav bensiin,
2. Bensiin või bensiini-etanooli segu, mis sisaldab metanooli,
3. Pliibensiin või pliid ja etanooli sisaldav bensiin.



ETTEVAATUST

Ärge kasutage kunagi metanooli sisaldavat bensiini-etanooli segu ega mis tahes bensiini ja alkoholi segu, kui see mõjub halvasti auto sõiduomadustele.

Muud kütused

Kui kasutate oma autos kütust, kuhu on lisatud:

- Räniühendeid,
- Mangaaniühendeid (Mn, MMT),
- Ferrotseeni vm rauda sisaldavaid või
- Muid metallipõhiseid kütuselisandeid,

võib see põhjustada vahelejätmisi mootori töös, kiirendusvõime halvenemist, mootori väljasuremist, ebatavalist roostetamist ning kahjustada katalüsaatorit ja mootorit, mille tulemusel kogu jõuülekandesüsteemi ja mootori tööiga võib lüheneda.

NB!

Teie uue auto piiratud garantii ei pruugi katta toitesüsteemi kahjustusi ega suutlikkuse probleeme, kui nende põhjuseks on mõni eelnevalt kirjeldatud kütusest.

MTBE-sisaldusega kütus

HYUNDAI soovib mitte kasutada oma autos kütuseid, mis sisaldavad üle 15 mahuprotsendi MTBE-d (metüültertsiaarbutüületrit) (hapnikusisaldusega 2,7 massiprotsenti).

Kütus, mis sisaldab üle 15 mahuprotsendi MTBE-d (hapnikusisaldusega 2,7 massiprotsenti), võib mõjuda halvasti auto suutlikkusele, tekitada auruluku ja põhjustada raskusi käivitamisel.



ETTEVAATUST

Teie uue auto piiratud garantii ei pruugi katta toitesüsteemi kahjustusi ega suutlikkuse probleeme, kui nende põhjuseks on kütus, mis sisaldab metanooli või üle 15 mahuprotsendi MTBE-d (metüültertsiaarbutüületrit) (hapnikusisaldusega 2,7 massiprotsenti).

Ärge kasutage metanooli!

Teie autos ei tohi kasutada kütuseid, mis sisaldavad metanooli (puupiiritust). Selline kütus võib vähendada mootori jõudlust ning kahjustada toitesüsteemi komponente, mootori juhtsüsteemi ja heitgaaside kontrollsüsteemi.

Kütuselisandid

HYUNDAI soovib teil kasutada pliivaba bensiini, mille oktaanarv (RON) on vähemalt 95 ja detonatsioonikindluse indeks (AKI) 91 või kõrgem (Euroopa mudelid) või pliivaba bensiini, mille oktaanarv (RON) on vähemalt 91 ja detonatsioonikindluse indeks (AKI) 87 või kõrgem (välja arvatud Euroopa mudelid).

Autoomanikel, kes ei kasuta regulaarselt ei kvaliteetsset bensiini ega kütuselisandeid ning kelle autol tekivad seetõttu käivitusprobleemid või mootor ei tööta enam ühtlaselt, soovitame lisada kütusepaaki vastavalt hooldusgraafikule ühe pudeli kütuselisandit (vt 9. peatüki osa „Regulaarse tehnohoolduse tavagraafik“).

Kütuselisandeid saate osta volitatud HYUNDAI esindustest, kust teile antakse ka täpsed juhtnõid nende kasutamiseks. Ärge segage kokku erinevaid kütuselisandeid.

Auto kasutamine välismaal

Kui asute oma autoga reisile välismaale, kontrollige:

- millised nõuded kehtivad teises riigis auto registreerimisele ja kindlustusele,
- kas sihtriigis on saada vajalikku tüüpi kütust.

AUTO EHTUSE MUUTMINE

- Seda autot ei tohi ise ümber ehitada. Teie auto ehituse muutmise võib vähendada selle suutlikkust, vastupidavust ja sõiduohutust ning auto ei pruugi seejärel enam vastata riiklikele ohutust ja heitgaase puudutavatele normatiividele.
Lisaks ei kata ka garantii mis tahes ümberehitusest tulenevaid kahjustusi või tehnilisi probleeme.
- Kui kasutate autos tootja poolt heaks kiitmata elektroonikaseadmeid, võib see põhjustada aku kiiremat tühenemist ja häireid auto töös ning kahjustada elektrisüsteemi, mille tulemusel auto võib süttida. Igakülgse ohutuse tagamiseks soovime teil oma autos selleks heaks kiitmata elektroonikaseadmeid mitte kasutada.
- Kütusekulu säästmine ja mootori jõudlus võivad varieeruda sõltuvalt sõiduki harjumisprotsessi ajal ja need stabiliseeruvad pärast 6000 km (4000 miili) läbimist. Uued mootorid võivad sõiduki harjumisprotsessi ajal tarbida rohkem õli.

AUTO SISSESÕITMISE PROTSESS

Kui järgite esimese 1000 km läbimisel paari lihtsat ettevaatusabinõud, võite parandada oma auto suutlikkust ja ökonoomsust ning pikendada sõiduki tööiga.

- Ärge laske mootoril asjatult täisvõimsusel töötada.
- Hoidke mootori pöörded sõidu ajal vahemikus 2000–4000 p/min.
- Ärge sõitke pikka aega järjest ühesuguse – väikese või suure – kiirusega. Mootori töökiiruse muutmise on kasulik selle korralikuks sissetöötamiseks.
- Vältige järsku pidurdamist, välja arvatud hädaolukordades, et võimaldada piduritel korralikult paika minna.
- Ärge vedage esimese 2000 km jooksul oma autoga järelhaagist.
- Kütusekulu säästmine ja mootori jõudlus võivad varieeruda sõltuvalt sõiduki harjumisprotsessi ajal ja need stabiliseeruvad pärast 6000 km (4000 miili) läbimist. Uued mootorid võivad sõiduki harjumisprotsessi ajal tarbida rohkem õli.

KASUTUSELT KÕRVALDATUD SÕIDUKITE TAGASTAMINE (EUROOPAS)

HYUNDAI edendab romusõidukite keskkonnasõbralikku käitlemist ning on valmis vastu võtma teie kasutuselt kõrvaldatud Hyundai auto vastavalt Euroopa Liidus kehtivale direktiivile kasutuselt kõrvaldatud sõidukite kohta.

Täpsemat teavet saate oma kohalikul HYUNDAI kodulehelt.

2. Auto osad ja tehnilised andmed

Välisvaade (I)	2-2
Välisvaade (II)	2-3
Sisevaade (I)	2-8
Sisevaade (II)	2-9
Armatuurilaua ülevaade (I).....	2-12
Armatuurilaua ülevaade (II).....	2-13
Mootoriruum	2-16
Mõõtmed.....	2-19
Mootori tehnilised andmed.....	2-19
Lampide võimsused.....	2-20
Rehvid ja veljed	2-21
Konditsioneer	2-22
Rehvide kandevõimed ja kiirusklassid.....	2-22
Auto täismass (Registrimass).....	2-23
Pakiruumi maht.....	2-23
Soovitavad määrdeained ja täitemahud	2-24
Soovitav SAE-viskoossusklass.....	2-26
Auto identifitseerimisnumber (VIN)	2-27
Auto tüübikinnitusel silt.....	2-27
Rehvide tehniliste andmete ja rõhkude kleebis.....	2-28
Mootori number	2-28
Konditsioneeri kompressori silt	2-29
Kasutatava kütuse silt.....	2-29
Vastavusdeklaratsioon.....	2-30

VÄLISVAADE (I)

- Eestvaade
- 5-ukseline mudel



Auto võib tegelikkuses pildil kujutatust erineda.

OBC3010001

1. Kapott	5-36
2. Esituli.....	9-71
3. Esiudutuli	9-75
4. Rehvid ja veljed	9-44
5. Küljepeegel.....	5-24
6. Esiklaasi puhastid.....	9-39
7. Aknad	5-27
8. Eesmised ultraheliandurid.....	7-128

VÄLISVAADE (II)

- Tagantvaade
- 5-ukseline mudel



Auto võib tegelikkuses pildil kujutatust erineda.

OBC3010002

1. Antenn.....	5-94
2. Uksed	5-13
3. Kütusepaagi täiteava luuk	5-39
4. Tagumised ultraheliandurid	7-128
5. Kõrge lisapidurituli	9-89
6. Tagurduskaamera*	7-103
7. Tagaklaasi puhasti*	9-39
8. Tagaluuk.....	5-37

- Eestvaade
- N-line



Auto võib tegelikkuses pildil kujutatust erineda.

OBC3TN011001

1. Kapott	5-36
2. Esituli.....	9-71
3. Esiudutuli	9-75
4. Rehvid ja veljed	9-44
5. Küljepeegel.....	5-24
6. Esiklaasi puhastid.....	9-39
7. Aknad	5-27
8. Eesmised ultraheliandurid.....	7-128

- Tagantvaade
- N-line



Auto võib tegelikkuses pildil kujutatust erineda.

OBC3TN011002

1. Antenn.....	5-94
2. Uksed	5-13
3. Kütusepaagi täiteava luuk	5-39
4. Tagumised ultraheliandurid	7-128
5. Kõrge lisapidurituli	9-89
6. Tagurduskaamera*	7-103
7. Tagaklaasi puhasti*	9-39
8. Tagaluuk.....	5-37
9. Tagumine udutuli	9-85

- Eestvaade
- CUV



Auto võib tegelikkuses pildil kujutatust erineda.

OBC3V011001

1. Kapott	5-36
2. Esituli.....	9-71
3. Rehvid ja veljed	9-44
4. Küljepeegel.....	5-24
5. Esiklaasi puhastid.....	9-39
6. Aknad	5-27
7. Eesmised ultraheliandurid.....	7-128

- Tagantvaade
- CUV

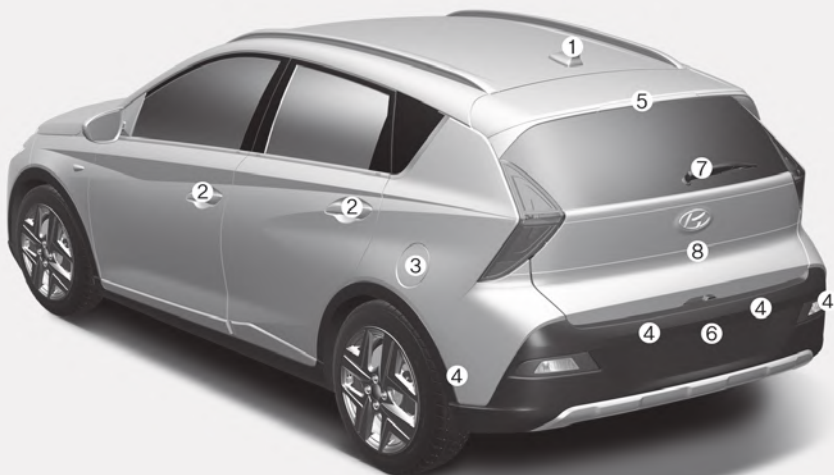

Auto võib tegelikkuses pildil kujutatust erineda.

OBC3V011002

1. Antenn.....	5-94
2. Uksed	5-13
3. Kütusepaagi täiteava luuk	5-39
4. Tagumised ultraheliandurid	7-128
5. Kõrge lisapidurituli	9-89
6. Tagurduskaamera*	7-103
7. Tagaklaasi puhasti*	9-39
8. Tagaluuk.....	5-37

SISEVAADE (I)

■ Vasakpoolse rooliga mudel



Auto võib tegelikkuses pildil kujutatust erineda.

OBC3010003

1. Ukselink.....	5-15
2. Küljepeeglite reguleerimislüliti	5-25
3. Küljepeeglite kokkuklappimislüliti	5-26
4. Elektriliste aknatõstukite lülitid	5-28
5. Elektriliste aknatõstukite lukustuslüliti.....	5-31
6. Kapoti avamishoob	5-36
7. Esitulede kõrguse regulaator	5-47
8. Roolisoojenduse lüliti.....	5-22
9. ISG-süsteemi sisse- ja väljalülituslüliti	6-45
10. Elektroonilise stabiilsuskontrolli süsteemi (ESC) lüliti	6-38
11. Rehvirõhu kontrollisüsteem (TPMS).....	8-11
12. Kaitsmeplokk.....	9-53
13. Rool.....	5-20
14. Istmed.....	3-4
15. Armatuurlaua valgustuse regulaator.....	4-4

SISEVAADE (II)

■ Parempoolse rooliga mudel



Auto võib tegelikkuses pildil kujutatust erineda.

OBC3010003R

1. Ukselink.....	5-15
2. Küljepeeglite reguleerimislüliti	5-25
3. Küljepeeglite kokkuklappimislüliti	5-26
4. Elektriliste aknatõstukite lülitid	5-28
5. Elektriliste aknatõstukite lukustuslüliti.....	5-31
6. Kapoti avamishoob	5-36
7. Esitulede kõrguse regulaator	5-47
8. Roolisoojenduse lüliti.....	5-22
9. ISG-süsteemi sisse- ja väljalülituslüliti	6-45
10. Elektroonilise stabiilsuskontrolli süsteemi (ESC) lüliti	6-38
11. Rehvirõhu kontrollisüsteem (TPMS).....	8-11
12. Kaitsmeplokk.....	9-53
13. Rool.....	5-20
14. Istmed.....	3-4
15. Armatuurlaua valgustuse regulaator.....	4-44

- Vasakpoolse rooliga mudel
- N-line

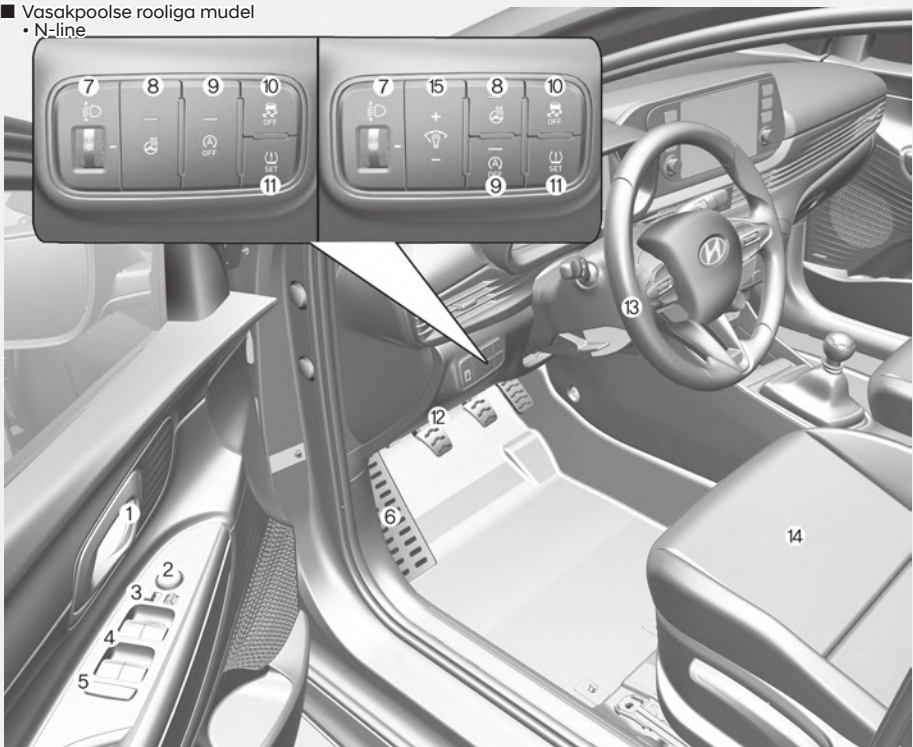

Auto võib tegelikkuses pildil kujutatust erineda.

OBC3TN011003

1. Ukselink.....	5-15
2. Küljeppeeglite reguleerimislüliti	5-25
3. Küljeppeeglite kokkuklappimislüliti	5-26
4. Elektriliste aknatõstukite lülitid.....	5-28
5. Elektriliste aknatõstukite lukustuslüliti.....	5-31
6. Kapoti avamishoob	5-36
7. Esitulede kõrguse regulaator	5-47
8. Roolisoojenduse lüliti.....	5-22
9. ISG-süsteemi sisse- ja väljalülituslüliti	6-45
10. Elektroonilise stabiilsuskontrolli süsteemi (ESC) lüliti	6-38
11. Rehvirõhu kontrollisüsteem (TPMS).....	8-11
12. Kaitsmeplokk.....	9-53
13. Rool.....	5-20
14. Istmed.....	3-4
15. Armatuurlaia valgustuse regulaator.....	4-4

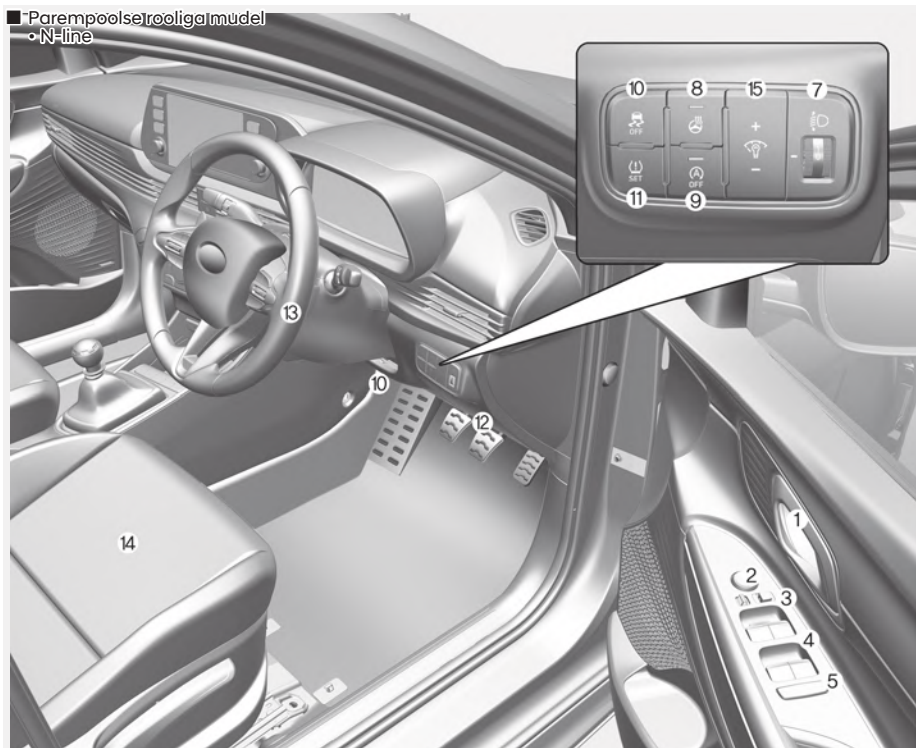

Auto võib tegelikkuses pildil kujutatust erineda.

OBC3TN011003R

1. Ukselink.....	5-15
2. Küljepeeglite reguleerimislüüti	5-25
3. Küljepeeglite kokkuklappimislüüti	5-26
4. Elektriliste aknatõstukite lülitid.....	5-28
5. Elektriliste aknatõstukite lukustuslüüti.....	5-31
6. Kapoti avamishoob	5-36
7. Esitulede kõrguse regulaator	5-47
8. Roolisoojenduse lüüti.....	5-22
9. ISG-süsteemi sisse- ja väljalülituslüüti	6-45
10. Elektroonilise stabiilsuskontrolli süsteemi (ESC) lüüti	6-38
11. Rehvirõhu kontrollisüsteem (TPMS).....	8-11
12. Kaitsmeplokk.....	9-53
13. Rool.....	5-20
14. Istmed.....	3-4
15. Armatuurlaia valgustuse regulaator.....	4-4

ARMATUURLAUJA ÜLEVADE (I)

■ Vasakpoolse rooliga mudel

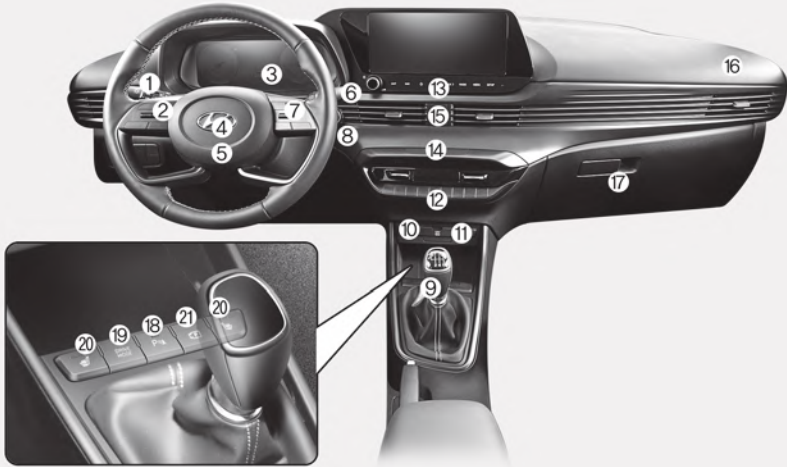

Auto võib tegelikkuses pildil kujutatust erineda.

OBC3010004

- | | | | |
|---|------------------|---|-------|
| 1. Tulede lülituskang/
suunatulede lülituskang | 5-42 | 13. Info- ja meelelahutussüsteem | 5-94 |
| 2. Helisüsteemi lülitid roolil* | 5-95 | 14. Ohutulede lüli | 8-3 |
| 3. Näidikuplokk | 4-2 | 15. Uste kesklukustuse lüli | 5-15 |
| 4. Signaal | 5-22 | 16. Kaasõitja esiturvapadi | 3-44 |
| 5. Juhi esiturvapadi | 3-44 | 17. Kindalaegas | 5-83 |
| 6. Klaasipuhastite ja -pesurite
lülituskang | 5-54 | 18. Parkimisabisüsteemi lüli | 7-128 |
| 7. Juhiabisüsteemide lülitid ... | 7-31, 7-77, 7-99 | 19. Sõidurežiimi valikulüli | 6-54 |
| 8. Süütelukk | 6-5 | 20. Istmesoojenduse lüli | 3-17 |
| 9. Käigukang | 6-13 | 21. Tagurduskaamera ekraanivaate/
iseparkimissüsteemi lüli | 7-103 |
| 10. USB-pesa | 5-94 | | |
| 11. USB-laadija | 5-87 | | |
| 12. Kliimaseade* | 5-57, 5-66 | | |

ARMATUURLAUA ÜLEVAADE (II)

■ Parempoolse rooliga mudel

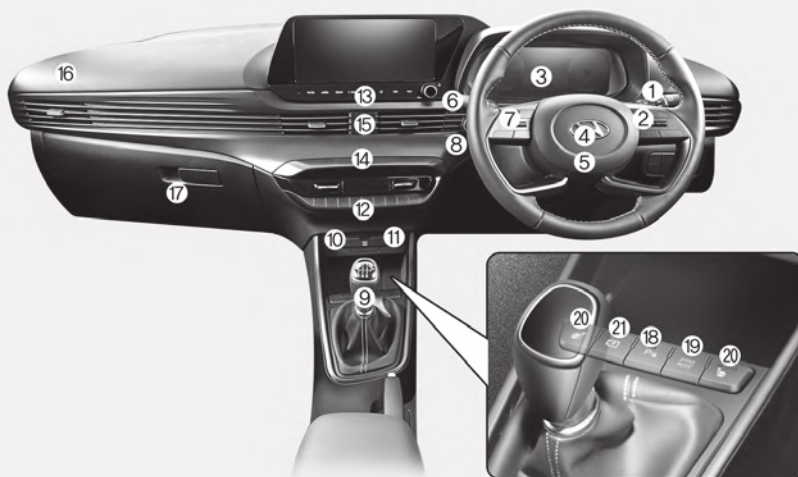

Auto võib tegelikkuses pildil kujutatust erineda.

OBC3010004R

- | | | | |
|---|------------------|--|-------|
| 1. Tulede lülituskang/
suunatulede lülituskang | 5-42 | 13. Info- ja meelelahutussüsteem | 5-94 |
| 2. Helisüsteemi lülitid roolil* | 5-95 | 14. Ohutulede lüli | 8-3 |
| 3. Näidikuplokk..... | 4-2 | 15. Uste kesklukustuse lüli | 5-15 |
| 4. Signaal | 5-22 | 16. Kaassõitja esiturvapadi | 3-44 |
| 5. Juhi esiturvapadi..... | 3-44 | 17. Kindalaegas..... | 5-83 |
| 6. Klaasipuhastite ja -pesurite
lülituskang | 5-54 | 18. Parkimisabisüsteemi lüli | 7-128 |
| 7. Juhiabisüsteemide lülitid ... | 7-31, 7-77, 7-99 | 19. Sõidurežiimi valikulüli | 6-54 |
| 8. Süütelukk | 6-5 | 20. Istmesoojenduse lüli | 3-17 |
| 9. Käigukang | 6-13 | 21. Tagurduskaamera ekraanivaate/
iseparkimissüsteemi lüli..... | 7-103 |
| 10. USB-pesa..... | 5-94 | | |
| 11. USB-laadija..... | 5-87 | | |
| 12. Kliimaseade* | 5-57, 5-66 | | |

- Vasakpoolse rooliga mudel
- N-line

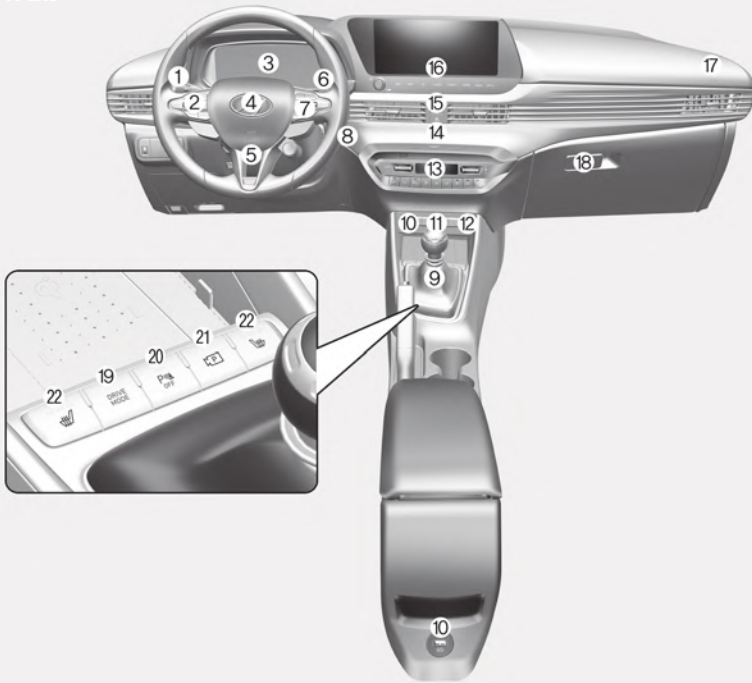

Auto võib tegelikkuses pildil kujutatust erineda.

OBC3TN011004

1. Tulede lülituskang/ suunatud tuled lülituskang	5-42	12. USB-pesa.....	5-94
2. Helisüsteemi lülitid roolil*	5-95	13. Kliimaseade.....	5-57, 5-66
3. Näidikuplokk.....	4-2	14. Ohutulede lüliti	8-3
4. Signaal	5-22	15. Uste kesklukustuse lüliti.....	5-15
5. Juhi esiturvapadi.....	3-44	16. Info- ja meelelahutussüsteem	5-94
6. Klaasipuhastite ja -pesurite lülituskang	5-54	17. Kaassõitja esiturvapadi	3-44
7. Juhiabisüsteemide lülitid	7-31, 7-77, 7-99	18. Kindalaegas.....	5-83
8. Süütelukk.....	6-5	19. Elektroonilise stabiilsuskontrolli süsteemi (ESC) lüliti.....	6-38
9. Käigukang	6-13	20. Parkimisabisüsteemi lüliti	7-128
10. USB-laadija.....	5-87	21. Tagurduskaamera ekraanivaate/ iseparkimissüsteemi lüliti.....	3-17
11. Voolupesa.....	5-86	22. Istmesoojenduse lüliti	7-103

- Parempoolse rooliga mudel
- N-line

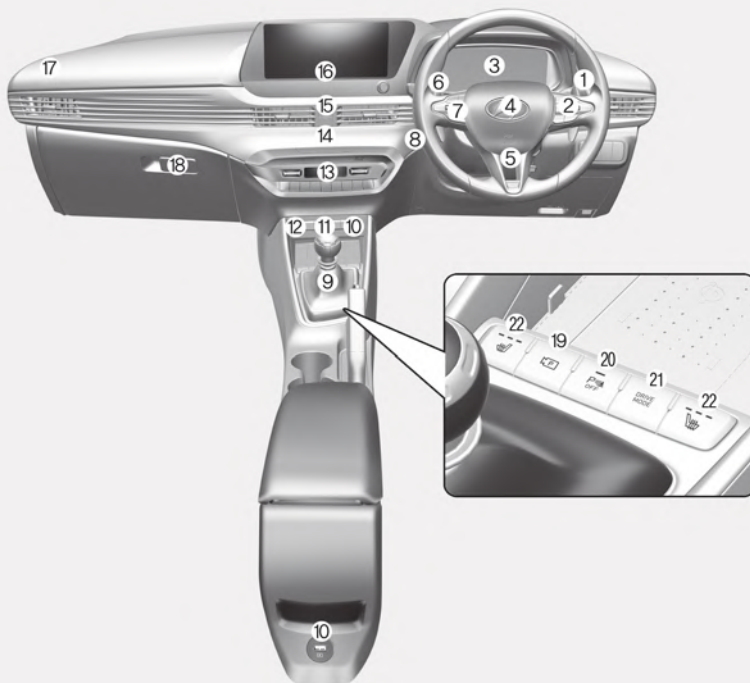

Auto võib tegelikkuses pildil kujutatust erineda.

OBC3TN011004R

- | | | | |
|---|------------------|---|------------|
| 1. Tulede lülituskang/
suunatulede lülituskang | 5-42 | 12. USB-pesa..... | 5-94 |
| 2. Helisüsteemi lülitid roolil* | 5-95 | 13. Kliimaseade..... | 5-57, 5-66 |
| 3. Näidikuplokk..... | 4-2 | 14. Ohutulede lülitid | 8-3 |
| 4. Signaal | 5-22 | 15. Uste kesklukustuse lülitid..... | 5-15 |
| 5. Juhi esiturvapadi..... | 3-44 | 16. Info- ja meelelahutussüsteem | 5-94 |
| 6. Klaasipuhastite ja -pesurite
lülituskang | 5-54 | 17. Kaassõitja esiturvapadi | 3-44 |
| 7. Juhiabisüsteemide lülitid | 7-31, 7-77, 7-99 | 18. Kindlaeegas..... | 5-83 |
| 8. Süütelukk | 6-5 | 19. Elektroonilise stabiilsuskontrolli
süsteemi (ESC) lülitid..... | 6-38 |
| 9. Käigukang | 6-13 | 20. Parkimisabisüsteemi lülitid | 7-128 |
| 10. USB-laadija..... | 5-87 | 21. Tagurduskaamera ekraanivaate/
iseparkimissüsteemi lülitid..... | 3-17 |
| 11. Voolupesa..... | 5-86 | 22. Istmesoojenduse lülitid | 7-103 |

ENGINE COMPARTMENT

- Smartstream G 1.0 T-GDi / Smartstream G1.0 T-GDi (48V) MHEV
- Vasakpoolse rooliga mudel

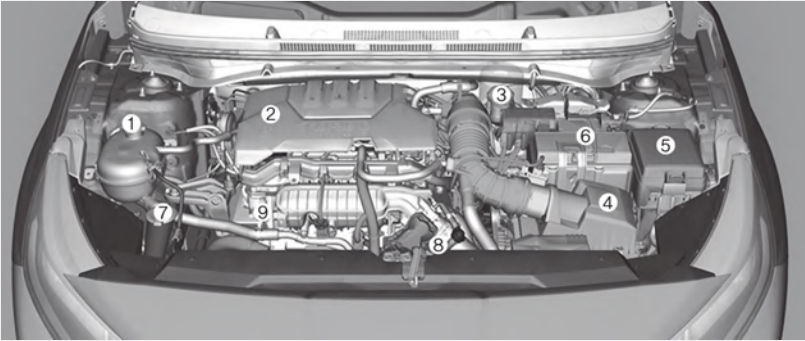

- Parempoolse rooliga mudel

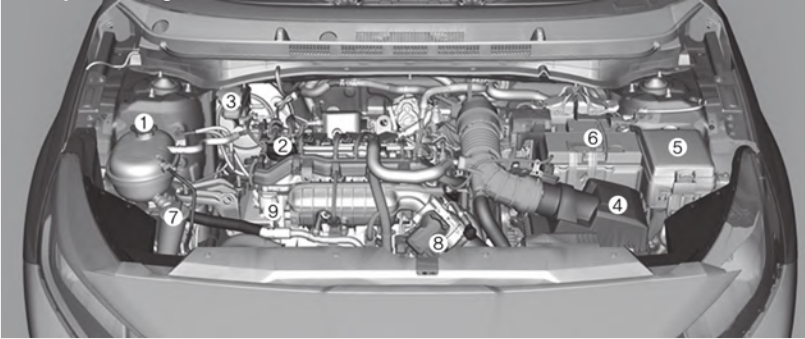

The actual engine room in the vehicle may differ from the illustration.

OBC3090001/OBC3090001R

1. Mootori jahutusvedeliku paak.....	9-27
2. Mootoriõli täiteava kork.....	9-25
3. Piduri-/sidurivedeliku* paak	9-31
4. Õhufilter	9-35
5. Kaitsmeplokk.....	9-53
6. Aku	9-40
7. Klaasipesuvedeliku paak	9-34
8. Radiaatori kork	9-28
9. Mootoriõli mõõtevarras	9-25

■ Smartstream G1.2
- Vasakpoolse rooliga mudel

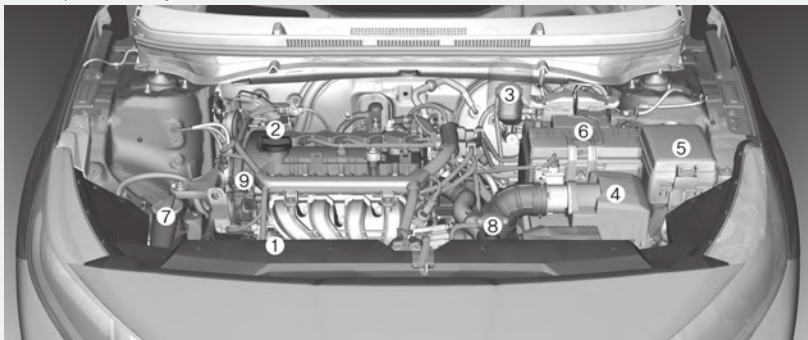

- Parempoolse rooliga mudel

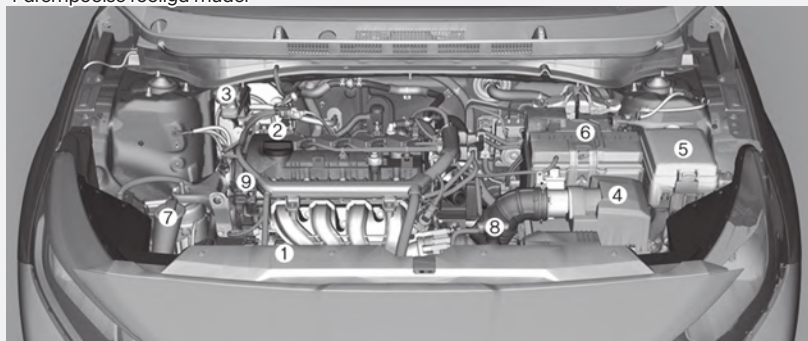

The actual engine room in the vehicle may differ from the illustration.

OBC3090003/OBC3090003R

1. Mootori jahutusvedeliku paak.....	9-27
2. Mootoriõli täiteava kork.....	9-25
3. Piduri-/sidurivedeliku* paak	9-31
4. Õhufilter	9-35
5. Kaitsmeplokk.....	9-53
6. Aku	9-40
7. Klaasipesuvedeliku paak	9-34
8. Radaatori kork	9-28
9. Mootoriõli mõõtevarras	9-25

- Bensiin 1.4
- Vasakpoolse rooliga mudel

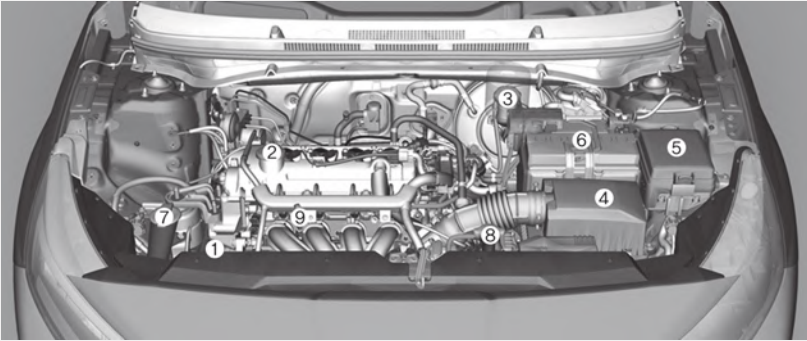

- Parempoolse rooliga mudel

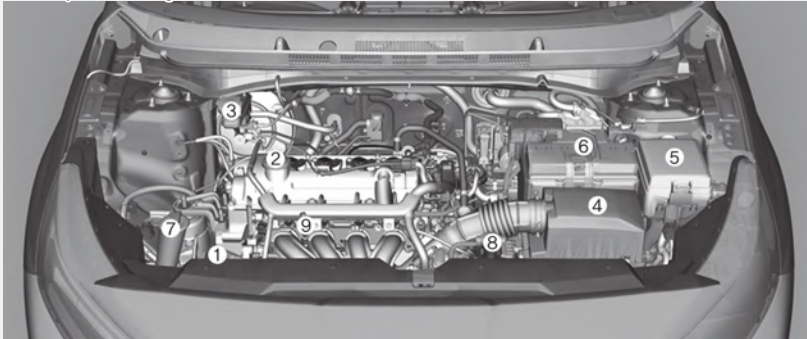

The actual engine room in the vehicle may differ from the illustration.

OBC3090004/OBC3090004R

1. Mootori jahutusvedeliku paak.....	9-27
2. Mootoriõli täiteava kork.....	9-25
3. Piduri-/sidurivedeliku* paak	9-31
4. Õhufilter	9-35
5. Kaitsmeplokk.....	9-53
6. Aku	9-40
7. Klaasipesuvedeliku paak	9-34
8. Radiaatori kork.....	9-28
9. Mootoriõli mõõtevarras	9-25

* : kui on varustuses

MÕÕTMED

mm

Mõõde		5-ukseline mudel	N-line	CUV
Kogupikkus		4,040	4,075	4,180
Kogulaius		1,775	1,775	1,775
Kogukõrgus		1,450	1,455	1,490 / 1,500*
Eesmine rööbe	185/65R15	1,545	-	1,551
	195/55R16	1,539	-	1,545
	215/45R17	1,531	1,531	-
	205/55R17	-	-	1,546
Tagumine rööbe	185/65R15	1,549	-	1,557
	195/55R16	1,543	-	1,551
	215/45R17	1,536	1,536	-
	205/55R17	-	-	1,552
Teljevahe		2,580	2,580	2,580

*: Kui sõiduk on varustatud tavalise katuseluugiga.

MOOTORI TEHNILISED ANDMED

Parameeter	Smartstream G 1.0 T-GDi/ Smartstream G1.0 T-GDi (48V) MHEV	Smartstream G1.2	Bensiin 1.4
Töömaht cc ³	998	1,197	1,368
Silindri läbimõõt x kolvikäik mm	71.0 x 84.0	71.0 x 75.6	72.0 x 84.0
Tööjärjekord	1-2-3	1-3-4-2	1-3-4-2
Silindrite arv	3	4	4

LAMPIDE VÕIMSUSED

Tuli		Lambi tüüp	Võimsus, W	
Ees	Tüüp A	Esituli (lähituli/kaugtuli)	H19	60/55
		Suunatuli	PY21W	21
		Ääretuli (kui on varustuses)	W5W	5
	Tüüp B	Esituli (kaugtuli/lähituli)	LED	LED
		Suunatuli	LED	LED
		Päevatuli ja ääretuli	LED	LED
		Staatiline kurvituli	LED	LED
	Päevatuli (hõõglamp)		P21W	21
	Päevatuli (leedlamp)		LED	LED
	Külgsuunatuli		WY5W	5
Udutuli (kui on varustuses)		HB4	51	
Taga	Tüüp A	Tagatuli	W5W	5
		Tagatuli/pidurituli	P21/5W	5/21
		Suunatuli	PY21W	21
	Tagurdustuli		P21W	21
	Tüüp B	Tagatuli	LED	LED
		Pidurituli	LED	LED
		Suunatuli	PY21W	21
		Tagurdustuli	W16W	16
	Udutuli		P21W	21
	Kõrge lisapidurituli		W5W	5
Numbrimärgi tuli		W5W	5	
Sisevalgustus	Laetuli		W5W	8
	Kaardilugemistuli		FESTOON	10
	Pakiruumi tuli		FESTOON	10

Tüüp A : Mitmefookuselise reflektoriga (MFR) esituled.

REHVID JA VELJED

Parameeter	Rehvi mõõt	Velje mõõt	Rehvirõhk, bar (psi, kPa)				Rattamutrite pingutusmoment kgf·m (lbf·ft, N·m)
			Normaalkoormus*1		Suurim koormus		
			Ees	Taga	Ees	Taga	
Täismõõdus ratas	185/65R15 (5DR/CUV)	6.0J X 15	2.35 (34, 235)	2.15 (31, 215)	2.4 (35, 240)	2.5 (36, 250)	11-13 (79-94, 107-127)
	195/55R16 (5DR/CUV)	6.0J X 16	2.35 (34, 235)	2.15 (31, 215)	2.4 (35, 240)	2.6 (38, 260)	
	215/45R17 (5DR/N-line)	7.0J X 17	2.35 (34, 235)	2.15 (31, 215)	2.4 (35, 240)	2.6 (38, 260)	
	205/55R17 (CUV)	6.5J X 17	2.35 (34, 235)	2.15 (31, 215)	2.4 (35, 240)	2.6 (38, 260)	
Täismõõdus ratas (ECO-pakett)	185/65R15	6.0J X 15	2.5 (36, 250)	2.3 (33, 230)	2.5 (36, 250)	2.5 (36, 250)	
Temporary tire	T125/80D15	3.5JX15	4.2 (60, 420)				
	T125/80D16 (CUV)	4.0T X 16	4.2 (60, 420)				

*1 : Normaalkoormus: kuni 3 inimest

NB!

- Kui lähiajal on oodata külma ilma, võib normikohasele rehvirõhule lisada 20 kPa (3 psi). Rõhk langeb rehvides temperatuuri alanemisel reeglina 7 kPa (1 psi) iga 7 °C kohta. Kui on oodata suuri temperatuurikõikumisi, kontrollige rõhku auto rehvides vastavalt vajadusele uuesti, et hoida rõhk rehvides õigel tasemel.
 - Suurtel kõrgustel üle merepinna õhurõhk üldjuhul langeb. Niisiis – kui kavatsete sõita kõrgele mägedesse, kontrollige enne sõitu rehvirõhku.
- Vajadusel täitke need õige rõhuni: vastavalt kõrguse muutumisele tuleb lisada 10 kPa iga 1000 meetri tõusu kohta (2,4 psi ühe miili tõusu kohta).



ETTEVAATUST

Kui vahetate rehve, kasutage ALATI oma auto originaalrehvidega samas mõõdus, sama tüüpi, sama ehituse ja sama turvisemustriga sama kaubamärgi rehve. Originaalrehvidest erinevate rehvide kasutamine võib kahjustada auto veermikuga seotud osi või põhjustada häireid nende töös.

KONDITSIONEER

Aine	Mahukaal	Klassifikatsioon
Külmaaine g	470 ± 25 g	R-1234yf
	500 ± 25 g	R-134a
Kompressori määreõli g	100	PAG

Üksikasjalikuma teabe saamiseks võtke ühendust volitatud HYUNDAI teenindusega.

REHVIDE KANDEVÕIMED JA KIIRUSKLASSID

Ratas	Rehvi mõõt	Velje mõõt	Kandevõime		Kiirusklass	
			KI* ¹	kg	KK* ²	km/h
Täismõõdus ratas	185/65R15 (5DR/CUV)	6.0J X 15	88	560	H	210
	195/55R16 (5DR/CUV)	6.0J X 16	87	545	H	210
	215/45R17 (5DR/N-line)	7.0J X 17	91	615	V	240
					Y	300
205/55R17 (CUV)	6.5Jx17	91	615	V	240	
Ajutine varuratas	T125/80D15	3.5JX15	95	690	M	130
	T125/80D16 (CUV)	4.0T X 16	97	730	M	130

*¹ KI: Koormusindeks

*² KK: Kiirusklassi tähis

AUTO TÄISMASS (REGISTRIMASS)

kg

Smartstream G 1.0 T-GDi		Smartstream G 1.0 T-GDi (48V) MHEV		Smartstream G 1.2	Bensiin 1.4	
6 M/T	7 DCT	6 M/T	7 DCT	5 M/T	6 M/T	6 A/T
1,600	1,630	1,620	1,650	1,550	1,560	1,590

- CUV

Smartstream G 1.0 T-GDi		Smartstream G 1.0 T-GDi (48V) MHEV		Smartstream G 1.2	Bensiin 1.4	
6 M/T	7 DCT	6 M/T	7 DCT	5 M/T	6 M/T	6 A/T
1630	1660	1660	1680	1580	1590	1620

MT: Käsikäigukast

AT: Automaatkäigukast

DCT: Topeltsiduriga käigukast

PAKIRUUMI MAHT

VDA	l	MIN.	352 / 401*
		MAX.	1,165 / 1205*

Min: tagaistme taga, tagaistme seljatoe ülaservani.

Maks: esiistmete taga, laeni.

* : CUV

SOOVITATAVAD MÄÄRDEAINED JA TÄITEMAHUD

Mootori ja jõuülekandesüsteemi parima töökorra ja vastupidavuse tagamiseks kasutage ainult ettenähtud kvaliteetseid määrdeaineid. Õige õli aitab parandada ka mootori kasutegurit, mille tulemuseks on väiksem kütusekulu.

Teie autos soovitatakse kasutada järgnevaid määrdeaineid ja vedelikke.

Määrdeaine		Kogus	Klassifikatsioon
Mootoriõli* ¹ (õlivahetusel) 	Smartstream G 1.0 * ² T-GDi/Smartstream G1.0 T-GDi (48V) MHEV	3.6 l (3.8 US qt.)	SAE 0W20, API SN PLUS/SP või ILSAC GF-6
	Smartstream G1.2 * ²	3.4 l (3.6 US qt.)	
	Bensiin 1.4 * ³	3.5 l (3.7 US qt.)	SAE 5W20, uusim API (uusim ILSAC)
Käikgukasti vedelik	Smartstream G 1.0 T-GDi/Smartstream G1.0 T-GDi (48V) MHEV	1.5–1.6 l (1.58–1.69 US qt.)	API GL-4, SAE 70W - SK : HK SYN MTF 70W - H.K.SHELL : SPIRAX S6 GHME 70W MTF - GS CALTEX : GS MTF HD 70W
	Smartstream G 1.2	1.3–1.4 l (1.37–1.48 US qt.)	
	Bensiin 1.4	1.5–1.6 l (1.58–1.69 US qt.)	
Intelligentse käikgukasti süsteemi ajami vedelik	Smartstream G1.0 T-GDi (48V) MHEV	0.082 l (0.087 US qt.)	SAE J1704 DOT-4 LV, ISO4925 CLASS-6, FMVSS116 DOT-4, FMVSS116 DOT-3
Automaatkäi- gukasti vedelik	Bensiin 1.4	7.2 l (7.6 US qt.)	ATF SP-IV - SK ATF SP-IV - MICHANG ATF SP-IV - NOCA ATF SP-IV - Hyundai algupärane ATF SP-IV - GS ATF SP-IV
Topeltsiduriga käikgukasti vedelik	Smartstream G 1.0 T-GDi/Smartstream G1.0 T-GDi (48V) MHEV	1.6–1.7 l (1.69–1.78 US qt.)	API GL-4, SAE 70W HK D DCTF TGO-10 (SK) SPIRAX S6 GHDE 70W DCTF (H.K.SHELL) 7 DCTF HKM (S-OIL)
Jahutusvedelik	Smartstream G 1.0 T-GDi/	5.77 l (6.09 US qt.)	Antifriisi ja destilleeritud vee segu (etüleenglükoolipõhine jahutusvedelik alumiiniumradiaatorile)
	Smartstream G1.0 T-GDi (48V) MHEV	5.85 l (6.18 US qt.)	
	Smartstream G 1.2	5M/T 4.66 l (4.92 US qt.)	
	Bensiin 1.4	6A/T 4.50 l (4.75 US qt.)	
		6M/T 4.35 l (4.59 US qt.)	

Määrdeaine	Kogus	Klassifikatsioon
Piduri-/sidurivedelik	0.7–0.8 l (0.7–0.8 US qt.)	FMVSS116 DOT-4
Kütus	40 l (10.56 US gal.)	-

*1 : Vaadake soovitatud SAE viskoossusklasse järgmiselt leheküljelt.

*2: Vajab API SN PLUS (või kõrgema) klassi täissünteesilist mootoriõli. Madalama klassi mootoriõli (mineraalõli, sh poolsünteesilise õli) kasutamisel tuleb mootoriõli ja mootoriõli filtrit vahetada vastavalt hooldusgraafikule, mis kehtib raskete kasutustingimuste korral.

*3: Vajab uusimale API (uusimale ILSAC) standardile vastavat täissünteesilist mootoriõli. Madalama klassi mootoriõli (mineraalõli, sh poolsünteesilise õli) kasutamisel tuleb mootoriõli ja mootoriõli filtrit vahetada vastavalt hooldusgraafikule, mis kehtib raskete kasutustingimuste korral.

Soovitav SAE-viskoosusklass



ETTEVAATUST

Enne mis tahes määrdeaine kontrollimist või väljalaskmist puhastage vastava täite- või tühjendusava korgi või mõõtevarda ümbrus kindlasti ära. See on eriti tähtis tol- mustes ja liivastes piirkondades ning juhul, kui sõidetakse kõvakatteta teedel. Tehes avade ümbruse puhtaks, hoiate ära mustuse ja liivaterade sattumise mootorisse ning muudesse mehhanismidesse, mis võiksid muidu kahjustuda.

Mootoriõli viskoosus (paksus) avaldab mõju kütusekulule ning mootori tööle kül- ma ilmaga (käivitamisele ja õli voolavusele). Väiksema viskoosusega mootoriõlid vähendavad kütusekulu ning parandavad mootori tööd külma ilmaga, samas suurema viskoosusega mootoriõlid on vajalikud rahuldavaks määrimiseks palava ilmaga. Soo- vitatud viskoosusest erineva viskoosusega mootoriõlide kasutamine võib lõppeda mootoririkkega.

Õli valimisel võtke aluseks temperatuurivahemik, milles teie auto kuni järgmise õliva- hetuseni sõidab.

Seejärel valige soovitatud viskoosusega õli järgneva tabeli abil.

SAE viskoosusklassidele vastavad temperatuurivahemikud										
Temperatuur	°C	-30	-20	-10	0	10	20	30	40	50
	(°F)	-10	0	20	40	60	80	100	120	
Smartstream G1.2/ G1.0 T-GDI/48V MHEV *1		0W-20								
Bensiin 1.4 *1		20W-50								
		15W-40								
		10W-30								
		0/5W-20, 0/5W-30								

*1: Kui kasutatakse mineraal- või poolsünteetilist mootoriõli, tuleb mootoriõli vahetada vastavalt hooldusgraafikule, mis kehtib raskete kasutustingimuste korral.



Mootoriõlid, mis kannavad seda Ameerika naftainstituudi (API) sertifikaadi märki, vastavad rahvusvahelise määrdeainete stan- dardimis- ja sertifitseerimiskomitee (ILSAC) nõuetele. Soovitav on kasutada ainult neid mootoriõlisid, mis kannavad seda API sertifikaadi märki.

AUTO IDENTIFITSEERIMIS- NUMBER (VIN)



Auto identifitseerimisnumber (VIN) on number, mida kasutatakse teie auto registreerimisel, aga ka kõikide muude auto omandiõigusega seotud küsimuste lahendamisel.

Number on pressitud põrandale parempoolse esiistme alla. Numbri vaatamiseks avage kate.

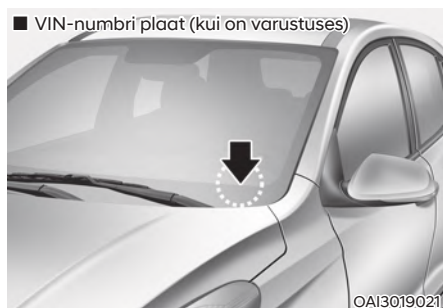

VIN-number on kirjas ka armatuurlaua peale kinnitatud plaadil. Plaadil olev number on hästi nähtav väljastpoolt läbi esiklaasi.

AUTO TÜÜBIKINNITUSE SILT



Auto tüübi kinnituse silt asub juhipoolel (või kaassõitjapoolisel) keskipiilaril. Ka sellele on märgitud auto identifitseerimisnumber (VIN).

REHVIDE TEHNILISTE ANDMETE JA RÕHKUDE KLEEBIS



Teie uue auto rehvid on valitud nii, et igapäevasel tavalisel sõidul oleks tagatud parimad sõiduomadused.

Rehvide tehniliste andmete ja rõhkude kleebisel, mis asub vasakpoolisel keskpilaril, on kirjas teie auto soovitatavad rehvirõhud.

MOOTORI NUMBER

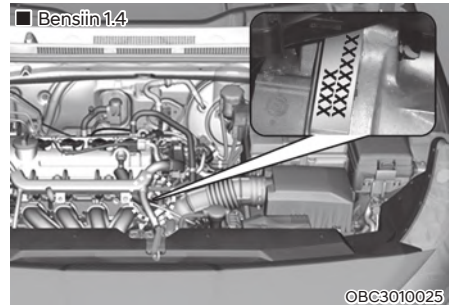
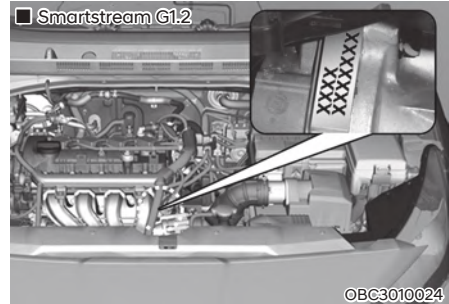
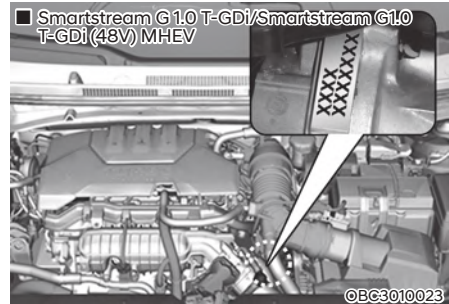

Mootori number on vermitud mootoriplokile, nagu näha juuresoleval pildil.

KONDISIONEERI KOMPRESSORI SILT

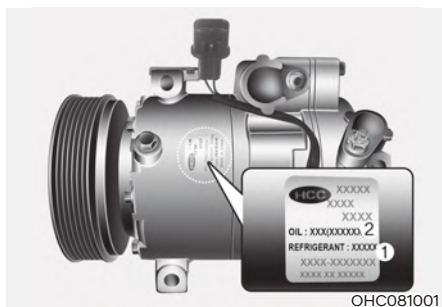

Kompressori sildil on kirjas andmed teie auto varustusse kuuluva konditsioneeride kompressori tüübi kohta: mudel, tarnija tootekood, tootmisnumber, külmaaine (1) ja õli (2).

KASUTATAVA KÜTUSE SILT (KUI ON VARUSTUSES)

Kasutatava kütuse silt on kinnitatud kütusepaagi luugi siseküljele.

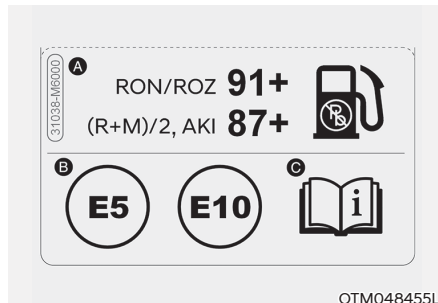

- A. Pliivaba bensiini oktaanarv
- 1) RON/ROZ: oktaanarv
 - 2) (R+M)/2, AKI: detonatsioonikindluse indeks
- B. Bensiinipõhiste kütuste tähised
- × See sümbol tähistab sobivat kütust. Ärge kasutage mingeid muid kütuseid!
- C. Täpsemat teavet leiate 1. peatüki osast „Nõuded kütusele“.

VASTAVUSDEKLARATSIOON (KUI ON VARUSTUSES)



Kõik auto osad, mis kasutavad oma töös erinevaid raadiosagedusi, vastavad direktiivi 1995/5/EÜ nõuetele ja sellest tulenevatele teistele asjakohastele sätetele.

Täiendav teave, sh tootja vastavusdeklaratsioon, on kättesaadav Hyundai veebilehel:

<http://service.hyundai-motor.com>

3. Turvasüsteem

Tähtsad ohutusnõuded.....	3-2
Kinnitage alati oma turvavöö	3-2
Kinnitage kõik lapsed autos oma kohale	3-2
Turvapatjadega seotud ohud.....	3-2
Ärge kaotage tähelepanu	3-2
Jälgige oma sõidukiirust.....	3-3
Hoidke oma auto ohutus seisukorras	3-3
Istmed.....	3-4
Ohutusnõuded.....	3-6
Esiistmed	3-7
Tagaiste	3-11
Peatoed	3-13
Istmesoojendus	3-17
Hõivatud tagaistme märguanne (ROA).....	3-18
Turvavööd	3-20
Ohutusnõuded turvavööde kasutamisel	3-20
Turvavöö hoiatustuli.....	3-21
Turvavööde süsteem.....	3-23
Eelpingutiga turvavööd.....	3-25
Täiendavad ohutusnõuded turvavööde kasutamisel	3-28
Turvavööde hooldus.....	3-30
Laste turvavarustus.....	3-31
Meie soovitus: lapsed alati tagaistmele!	3-31
Sobiva turvahälli, -tooli või istmekõrgenduse valimine.....	3-32
Lapse turvaistme paigaldamine autosse.....	3-34
Turvapadjad – Täiendav turvasüsteem.....	3-42
Kus asuvad turvapadjad?	3-44
Kuidas turvapatjade süsteem töötab?	3-49
Mis järgneb turvapatjade täitumisele?	3-52
Ärge paigaldage lapse turvahälli, -tooli või istmekõrgendust esiistmele!	3-53
Miks minu turvapadi kokkupõrkes ei täitunud?	3-53
Turvapatjade süsteemi hooldus	3-58
Täiendavad ohutusnõuded.....	3-59
Turvapatjade hoiatuskleebised	3-59

TÄHTSAD OHUTUSNÕUDED

Järgnevast osast ja kogu käesolevast käsiraamatust leiате palju erinevaid ohutuskõuDED ja ettevaatusabinõusid. Selles osas toodud ohutuskõuDED kuuluvad kõige tähtsamate hulka.

Kinnitage alati oma turvavöö

Turvavöö on parim kaitsevahend mis tahes tüüpi liiklusõnnetuse korral. Turvapadjad on välja töötatud turvavööde täiendamiseks, mitte nende asendamiseks. Hoolimata sellest, et teie auto on varustatud turvapatjadega, kontrollige ALATI üle, et teie ja kõikide kaassõitjate turvavööd oleksid kinnitatud ja õiges asendis.

Kinnitage kõik lapsed autos oma kohale

Kõik alla 13-aastased lapsed peavad sõitma auto tagaistmel, kasutades nõuetekohast turvavarustust. Ärge pange alla 13-aastaseid lapsi istuma esiistmele! Imikud ja väikelapsed tuleb autos kohale kinnitada vanusele ja kasvule vastava turvahälli või -tooliga. Suuremad lapsed peavad kasutama istmekõrgendust koos auto turvavööga seni, kuni nende kasv võimaldab kasutada auto turvavööd õiges asendis ilma istmekõrgenduseta.

Turvapatjadega seotud ohud

Kuigi turvapadjad võivad päästa elusid, võivad need tekitada ka raskeid ja isegi surmavaid kehavigastusi, kui sõitja istub neile liiga lähedal või ei ole end korralikult kohale kinnitanud. Turvapadja täitumisest põhjustatud vigastused ohustavad kõige enam imikuid, väikelapsi ja lühikest kasvu täiskasvanuid. Järgige hoolikalt kõiki selles käsiraamatus toodud juhiseid ja hoiatusi.

Ärge kaotage tähelepanu

Kui juht kaotab tähelepanu, võivad sellel olla väga tõsised ja koguni eluohtlikud tagajärjed, eriti juhul, kui roolis on kogematu autojuht. Igakülgne ohutus peab autojuhi jaoks olema alati esikohal. Juhid peavad olema teadlikud asjaoludest, mille tõttu nad võivad sõidu ajal tähelepanu kaotada – näiteks söömine, unisus, kosmeetikatoodete kasutamine, kõrvaliste esemete kättevõtmine, teised kaassõitjad või mobiiltelefoni kasutamine.

Autojuht võib tähelepanu kaotada, kui pöörab pilgu teelt või tõstab käed roolilt, et tegeleda auto juhtimise asemel millegi muuga. Tähelepanu kaotamise ja õnnetuste vältimiseks:

- Seadistage oma kaasaskantavaid seadmeid (nt MP3-mängijaid, telefone, naviseadmeid vms) ALATI siis, kui auto on pargitud või ohutus kohas peatatud.
- Kasutage oma kaasaskantavaid seadmeid AINULT siis, kui seadus seda lubab, ning tingimustes, milles nende kasutamine on ohutu.

Ärge kirjutage sõnumeid ega e-kirju KUNAGI sõidu ajal. Enamikus riikides on see ka seadusega keelatud. Mitmetes riikides ja linnades on käes hoitava telefoni kasutamine autoroolis üldse keelatud.

- Ärge laske KUNAGI ühelgi kaasaskantaval seadmel oma tähelepanu autojuhtimiselt kõrvale juhtida. Teil on kohustus nii oma kaassõitjate kui ka teiste liiklejate ees sõita alati ohutult, hoides oma käed roolil ja pilgu teel ning keskendudes täielikult vaid auto juhtimisele.

Jälgige oma sõidukiirust

Liigne kiirus on üks peamisi kehavigastuste ja surmaga lõppevate avariide põhjusi. Üldjuhul kehtib reegel – mida suurem kiirus, seda suurem vigastuste oht, kuid raskeid kehavigastusi võib saada ka väikestel kiirustel. Ärge ületage kunagi ohutut sõidukiirust ning lähtuge kiiruse valikul hetke sõiduoludest, mitte suuri-
mast lubatud sõidukiirusest.

Hoidke oma auto ohutus seisukorras

Rehvi purunemine või mõni ootamatu mehaaniline rike võib olla äärmiselt ohtlik. Selliste ohtude vältimiseks kontrollige regulaarselt ja piisavalt sageli rehvide seisundit ja rõhku ning viige õigeaegselt läbi kõik auto graafikujärgsed hooldused.

ISTMED

■ Vasakpoolse rooliga mudel

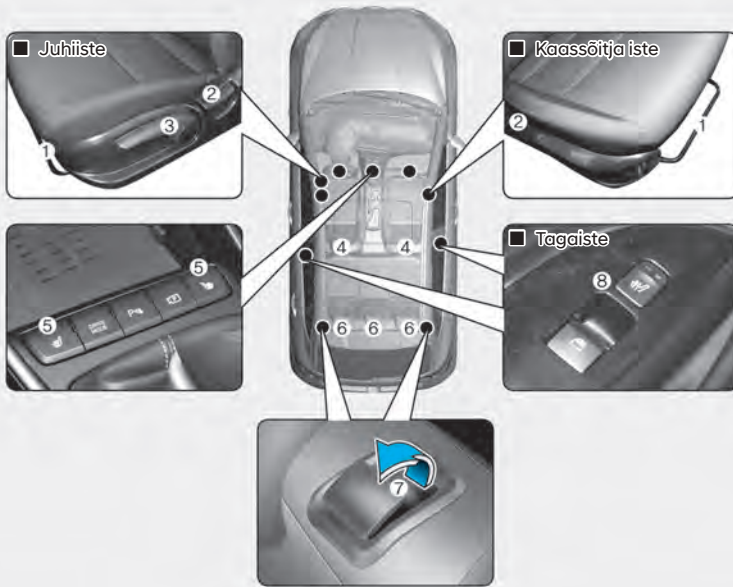

Auto osad võivad tegelikkuses pildil kujutatust erineda.

OBC303001

Esiistmed

1. Istme nihutamine ette- või tahapoole
2. Seljatoe kallutamine
3. Istmepadja kõrguse reguleerimine*
4. Peatoed
5. Istmesoojendus*

Tagaiste

6. Peatoed (äärmised ja/või keskmine*)
7. Seljatoe kokkuklappimine
8. Istmesoojendus*

* : kui on varustuses

■ Parempoolse rooliga mudel

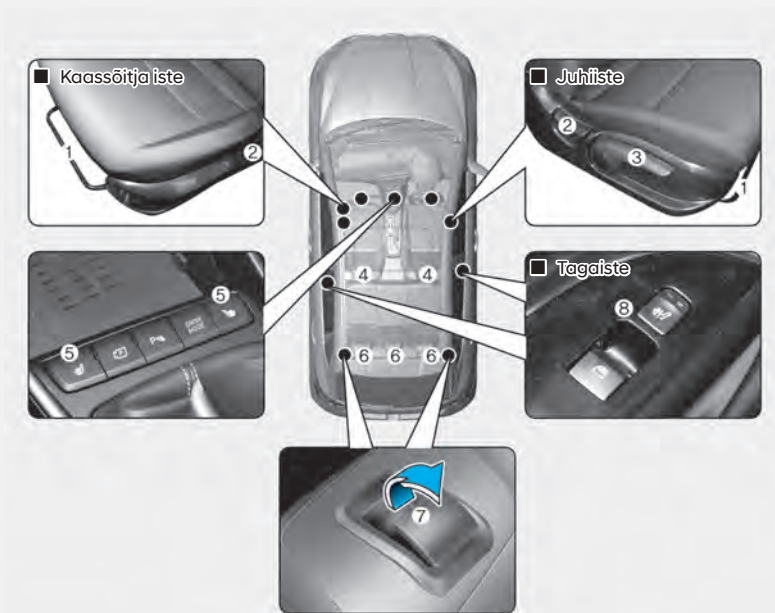

Auto osad võivad tegelikkuses pildil kujutatust erineda.

OBC3030001R

Esiistmed

1. Istme nihutamine ette- või tahapoole
2. Seljatoe kallutamine
3. Istmepadja kõrguse reguleerimine*
4. Peatoed
5. Istmesoojendus*

Tagaiste

6. Peatoed (äärmised ja/või keskmine*)
7. Seljatoe kokkuklappimine
8. Istmesoojendus*

* : kui on varustuses

Ohutusnõuded

Õigesti reguleeritud istmed, mis tagavad turvalise ja mugava istumisasendi, mähkivad koos turvavööde ja turvapatjadega väga tähtsat rolli juhi ja kaassõitjate kaitsmisel liiklusõnnetuse korral.



HOIATUS

Ärge kasutage istmetel mingeid libedaid lisakatteid või patju. Istuja puusad võivad avarii või järsu pidurdamise korral turvavöö vöörihma alt välja libiseda. Selle tagajärjeks võivad olla rasked või surmavad sisemised kehavigastused, kuna turvavöö ei saa istujat enam korralikult kaitsta.

Turvapatjad

Täituva turvapatja poolt põhjustatud vigastuste riski on teil endal võimalik edukalt vähendada. Risk turvapatjade täitumise korral viga saada kasvab märgatavalt, kui istute turvapatjale liiga lähedal. Nihutage oma iste esiturvapatjast võimalikult kaugele, kuid nii, et mugav juhtimisasend säiliks.



HOIATUS

Täituva turvapatja poolt põhjustatud raskete ja eluohtlike vigastuste riski vähendamiseks järgige alltoodud ettevaatusabinõusid:

- Nihutage juhiiste nii taha kui võimalik, jälgides, et saaksite siiski normaalselt autot juhtida.
- Nihutage ka kaassõitja esiiste võimalikult kaugele taha.
- Käte kaitsmiseks võimalike vigastuste eest hoidke roolirattast kinni alati väljastpoolt, paigutades oma käed roolil kella üheksale ja kolmele vastavasse asendisse.
- Ärge pange KUNAGI midagi ega kedagi iseenda ja turvapatja vahele.
- Võimalike jalavigastuste vältimiseks ärge lubage esiistmel istuval kaassõitjal kunagi oma jalgu armatuurlaual hoida.

Turvavööd

Kinnitage enne sõidu alustamist alati oma turvavöö.

Kõik kaassõitjad peavad alati istuma püstise seljatoega istmel ning kinnitama korralikult oma turvavöö. Imikud ja väikelapsed tuleb kohale kinnitada vanusele ja kasvule vastava turvahälli või -tooliga. Täiskasvanud ja lapsed, kes on istmekõrgenduse kasutamiseks juba liiga suured, peavad kasutama enda kinnitamiseks auto turvavööid.



HOIATUS

Järgige turvavööde kasutamisel alltoodud ettevaatusabinõusid:

- Ärge kasutage KUNAGI ühte turvavööd mitme inimese kinnitamiseks.
- Pange istme seljatugi alati püstiasendisse ning turvavöö vöörihm madalalt üle puusade tihedalt vastu keha.
- Ärge lubage täiskasvanutel imikuid või väikelapsi KUNAGI sõidu ajal süles hoida.
- Ärge pange turvavööd kunagi üle oma kaela, üle teravate servadega esemete ega paigutage turvavöö õlarihma enda kehast eemale.
- Hoolitsege selle eest, et turvavöö ei jääks millegi taha või vahele kinni.

Esiistmed

Esiistme asendit saab reguleerida istme-
padja välisküljel asuvate reguleerimiskan-
gide või -lülitite abil. Reguleerige istme
asend enne sõidu alustamist sobivaks, nii
et teil oleks mugav rooli keerata, pedaale
vajutada ning kõiki juhtseadmeid ja lüli-
teid kasutada.



HOIATUS

Järgige istme asendi reguleerimisel all-
toodud ettevaatusabinõusid:

- Ärge reguleerige juhiistme asendit KUNAGI sõidu ajal, sest iste võib väga ootamatult liikuda. See võib põhjustada kontrolli kaotamise auto üle ning avarii.
- Ärge pange esiistmete alla mingeid esemeid. Juhi jalaruumis asuvad lahtised esemed võivad segada jalgpedaalide kasutamist ning selle tulemusel võib juhtuda liiklusõnnetus.
- Ärge pange autosse esemeid, mis ei lase istme seljatuge selle normaalses fikseeritud asendis hoida.
- Ärge pange valgumihklit auto istmele või põrandale. Istme asendi muutmisel võib valgumihkel viga saada, gaas sellest välja pääseda ja põlema süttida.
- Kui püüate kätte saada istmete alla või istme ja keskkonsooli vahele sattunud väikeseid esemeid, olge äärmiselt ettevaatlik. Võite oma käsi vastu istme mehhanismi teravaid servi vigastada.

- Olge esiistme asendi reguleerimisel ettevaatlik, kui keegi istub samal ajal tagaistmel.
- Pärast istme asendi reguleerimist kontrollige, et iste oleks kindlalt kohale fikseeritud. Vastasel juhul võib iste ootamatult liikuda ja õnnetuse põhjustada.



ETTEVAATUST

Vigastuste vältimiseks:

- Ärge reguleerige oma istme asendit siis, kui teie turvavöö on kinnitatud. Kui nihutate istet ettepoole, võib turvavöö avaldada väga tugevat survet teie alakehale.
- Olge istmete liigutamisel alati äärmiselt ettevaatlik, et käed ega sõrmed istme mehhanismide vahele ei jääks.

Istme nihutamine ette- ja tahapoole

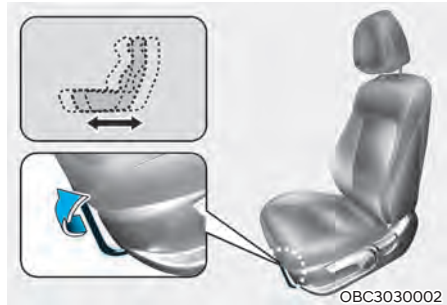

Istme nihutamiseks ette- või tahapoole:

1. Tõmmake istmepadja esiserva all olev istme asendi reguleerimiskang üles ning hoidke üleväl.
2. Nihutage iste soovitud asendisse.
3. Vabastage kang ja kontrollige, et iste oleks kohale fikseeritud. Proovige selleks istet kangi tõmbamata ette- ja tahapoole liigutada. Kui iste liigub, pole see korralikult kohale fikseeritud.

Seljatoe kalde reguleerimine

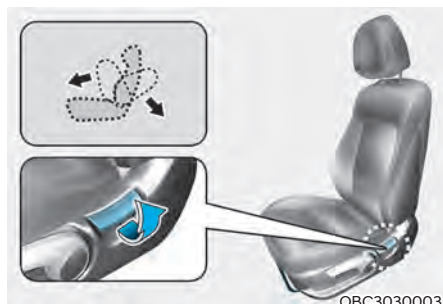

Seljatoe kallutamiseks:

1. Kummarduge veidi ettepoole ja tõstke üles istme väliskülje taganurgas asuv seljatoe reguleerimiskang.
2. Toetuge kergelt seljatoele ning reguleerige see soovitud asendisse.
3. Vabastage kang ja kontrollige, et seljatugi oleks kohale fikseeritud. (Reguleerimiskang PEAB seljatoe asendi fikseerimiseks oma algasendis- se tagasi minema.)

Seljatoe kallutamisega seotud ohud

Istmel, mille seljatugi on taha kallutatud, on ohtlik sõita. Hoolimata sellest, et olete kinnitanud oma turvavöö, väheneb auto turvasüsteemide (turvavööde ja -patjade) poolt pakutav kaitse märgatavalt, kui istme seljatugi on taha kallutatud.

HOIATUS

Ärge sõitke KUNAGI taha kallutatud seljatoega istmel.

Sõitmine kallutatud seljatoega istmel suurendab avarii või äkkpidurdamise korral raskete või surmavate kehavigastuste riski.

Juht ja kõik kaassõitjad peavad istuma ALATI selg vastu seljatuge, turvavöö korralikult kinni ja seljatugi püstiasendis.

Et parimat kaitset pakkuda, peab turvavöö olema tihedalt ümber istuja puusade ja rindkere. Kui istme seljatugi on taha kallutatud, ei saa turvavöö õlarihm oma ülesannet täita, kuna ei ole siis korralikult istuja rindkere vastas, vaid asub sellest eespool.

Õnnetuse korral võib turvavöö keerduda ümber kasutaja, põhjustades kaela- või muid vigastusi.

Mida suurem on seljatoe kalle, seda suurem on oht, et istuja puusad võivad turvavöö vöörihma alt välja libiseda või istuja pea turvavöö õlarihma taha kinni jääda.

Juhiistme istmepadja kõrguse reguleerimine (kui on varustuses)

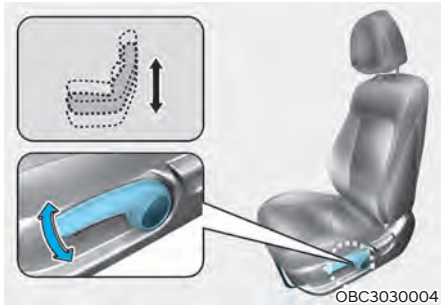

Istmepadja kõrguse muutmiseks:

- Vajutage reguleerimiskangi korduvalt allapoole, kui soovite istmepadja allapoole lasta.
- Tõmmake reguleerimiskangi korduvalt ülespoole, kui soovite istmepadja ülespoole kergitada.

Tasku seljatoe tagaküljel (kui on varustuses)



Esiistme seljatoe tagaküljel asub tasku väikeste esemete hoidmiseks.



ETTEVAATUST

Ärge pange seljatagedel asuvasse taskutesse raskeid ega teravaid esemeid. Avarii korral võivad need taskust välja lennata ja sõitjaid vigastada.

Tagaiste (kui on varustuses)

Tagaistme seljatoe saab pikkade esemete autosse mahutamiseks või pakiruumi suurendamiseks ettepoole kokku klappida.

HOIATUS

- Ärge lubage kaassõitjatel kunagi sõidu ajal kokkuklapitud seljatoe peal istuda, kuna selline istumisasend pole turvaline ning turvavõid pole võimalik kasutada. Äkkpidurdamine või avarii võib sellisel juhul lõppeda üliiraskete või surmavate kehavigastustega.
- Kokkuklapitud tagaistmel transporditavad esemed ei tohi ulatuda esiistmete seljatugedest kõrgemale. Vastasel juhul võib pagas järsul pidurdamisel ettepoole paiskuda ning esiistmetel istujaid ja autot vigastada.

1. Pange esiistmete seljatoed kõige püstisemasse asendisse ning nihutage esiistmeid vajadusel ettepoole.
2. Pange tagaistme peatoed kõige madalamasse asendisse (kui varustuses on reguleeritava kõrgusega peatoed).

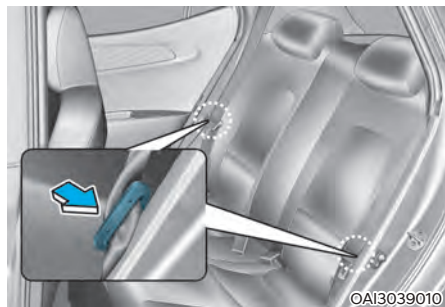

3. Pange tagaistme äärmiste turvavööde keeleplaadid istme kõrval asuvatesse hoidikutesse. Nii ei jää turvavööd seljatoele selle kokkuklappimisel ette.



4. Tõmmake seljatoe vabastushooba üllespoole ja keerake seljatugi ettepoole maha.

Kui soovite tagaistet taas istumiseks kasutada, tõstke seljatugi üles ja lükake tagasi taha. Lükake seljatuge tugevalt tahapoole, kuni see klõpsatusega püstiasendis oma kohale fikseerub. Kontrollige, kas seljatugi on korralikult kohale fikseeritud.

Kui panete tagaistme seljatoe püstiasendisse tagasi, ärge unustage ka tagaistme turvavööd tagasi oma õigele kohale panna.



HOIATUS

Kui panete tagaistme seljatoe pärast kokkuklappimist tagasi püstiasendisse:

Olge ettevaatlik, et te ei vigastaks turvavöö pannalt ega rihma. Jälgige, et turvavöö rihm ja pannal ei jääks tagaistme osade vahele. Kontrollige, kas tagaistme seljatugi on korralikult püstisesse asendisse fikseeritud, proovides seda ülaservast kõigutada. Kui seljatugi pole kohale fikseeritud, võib see äkkpidurduse või avarii korral ettepoole vajuda ja pagas reisijatesalongi tungida, mille tulemusel võivad sõitjad eluohtlikult viga saada.

NB!

- Kui panete tagaistme seljatoe püstiasendisse tagasi, ärge unustage ka tagaistme turvavööid tagasi oma õigele kohale panna.
- Turvavöö rihma suunamine läbi tagaistme turvavöö juhiku aitab hoida turvavööid istmete taha või alla takerdumast.



HOIATUS

Pagas

Pagas peab olema alati korralikult kohale kinnitatud, et vältida kokkupõrke korral selle liikumist ning autos istujate vigastamist. Ärge pange mingeid esemeid ega pakke tagaistmele, kuna neid pole võimalik seal korralikult kohale kinnitada ja avarii korral võivad need vastu esiistmetel istujaid paiskuda.



HOIATUS

Pagasi laadimine

Alati, kui laadite autosse/autost pagasit, kontrollige esmalt üle, et mootor seisaks, käigukang oleks automaatkäigukasti/topeltsiduriga käigukasti puhul pandud neutraalasendisse N või käsikäigukasti puhul asendisse 1 (esimene käik) või R (tagasikäik) ning seisupidur oleks rakendatud. Kui eelnevaid nõudeid ei täideta, võib auto ootamatult liikuma hakata, kui käigukang kogemata mõnda teise asendisse lükatakse.

Peatoed

Auto esi- ja tagaistmed on varustatud reguleeritavate peatugedega. Peatoed teevad autosõidu mugavamaks, kuid ennekõike on need ette nähtud sõitjate kaitsmiseks avarii korral kaela- ja lülisambavigastuste eest, eriti juhul, kui auto saab löögi tagant.



HOIATUS

Raskete ja eluohtlike vigastuste riski vähendamiseks avarii korral järgige peatugede reguleerimisel alltoodud ettevaatusabinõusid:

- Reguleerige kõikide sõitjate peatoed alati õigesse asendisse ENNE sõidu alustamist.
- Ärge laske KUNAGI kellelgi sõita istmel, mille peatugi on eemaldatud.



- Reguleerige peatoed asendisse, milles nende keskkohk on samal kõrgusel istuja silmadega.
- Ärge reguleerige juhiistme peatõe asendit KUNAGI sõidu ajal.
- Reguleerige peatugi asendisse, milles see on istuja peale võimalikult lähedal. Ärge kasutage mingeid täiendavaid istmepatju, mis keha seljatoest eemal hoiavad.
- Kontrollige pärast peatõe asendi reguleerimist üle, et peatugi oleks selles asendis korralikult kohale fikseeritud.

NB!

Peatugede kahjustamise vältimiseks ärge lööge KUNAGI peatugesid ega tõmke neid liiga tugevalt.



ETTEVAATUST

Kui tagaistmel kedagi ei istu, pange tagaistme peatoed kõige madalasse asendisse, sest muidu võivad need takistada vaadet auto taha.

Esiistmete peatoed

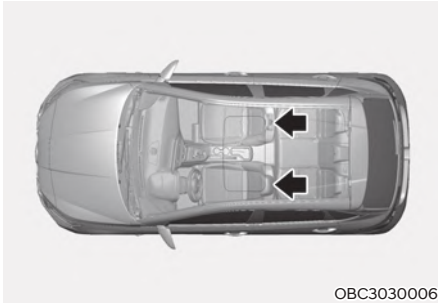

Mõlemad esiistmed on varustatud reguleeritavate peatugedega, mis teevad sõidu ohutumaks ja mugavamaks.

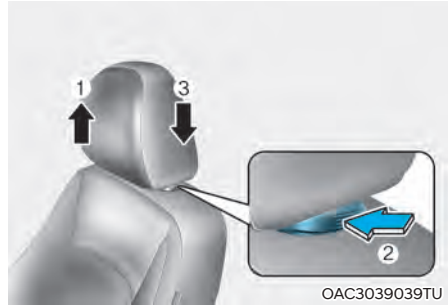

Peatoe kõrguse reguleerimine

Peatoe tõstmiseks:

1. Tõmmake peatugi lihtsalt ülespoole soovitud asendisse (1).

Peatoe allapoole laskmiseks:

1. Vajutage ja hoidke all peatoe jala juures seljatoel asuvat vabastusnuppu (2).
2. Suruge nüüd peatugi allapoole soovitud asendisse (3).

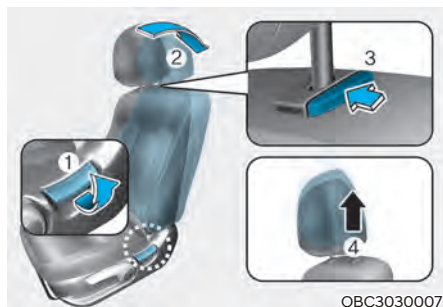

Peatõe eemaldamine ja paigaldamine

Peatõe eemaldamiseks:

1. Kallutage seljatugi taha (2), kasutades seljatõe reguleerimiskangi (1).
2. Tõmmake peatugi lõpuni üles.
3. Vajutage peatõe vabastusnuppu (3) ja tõmmake peatuge samal ajal ülespoole (4).



HOIATUS

Ärge lubage KUNAGI kellelgi sõita istmel, mille peatugi on eemaldatud.

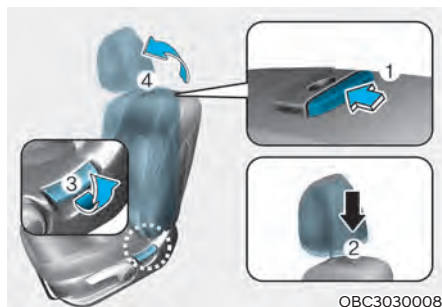

Peatõe paigaldamiseks:

1. Kallutage seljatugi taha.
2. Pange peatõe jalad (2) seljatõe ülarserval olevatesse avadesse, vajutades samal ajal vabastusnuppu (1).
3. Reguleerige peatugi sobivale kõrgusele.
4. Pange seljatugi algasendisse tagasi (4), kasutades seljatõe reguleerimiskangi (3).



HOIATUS

Kontrollige pärast peatõe paigaldamist ja õigesse asendisse reguleerimist üle, et peatugi oleks selles asendis korralikult kohale fikseeritud.

Tagaistme peatoed

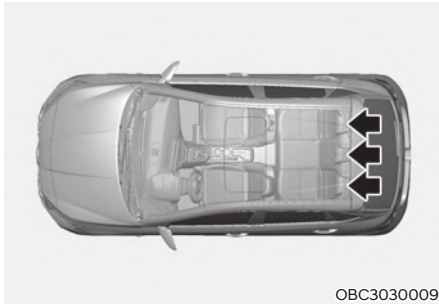

OBC3030009

Tagaistme kõik istekohad on varustatud peatugedega, et sõit tagaistmel oleks ohutum ja mugavam.

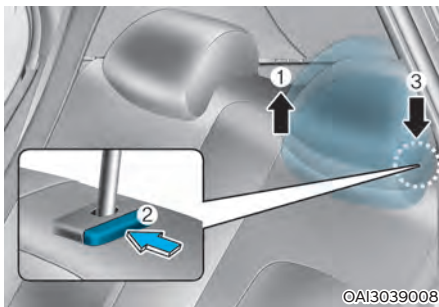

©AI3039008

Peatoe kõrguse reguleerimine

Peatoe tõstmiseks:

1. Tõmmake peatugi lihtsalt ülespoole soovitud asendisse (1).

Peatoe allapoole laskmiseks:

1. Vajutage ja hoidke all peatoe jala juures seljatoel asuvat vabastusnuppu (2).
2. Suruge nüüd peatugi allapoole soovitud asendisse (3).

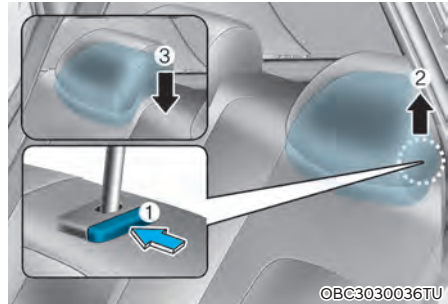

©BC3030036TU

Peatoe eemaldamine ja paigaldamine

Peatoe eemaldamiseks:

1. Tõmmake peatugi lõpuni üles.
2. Vajutage peatoe vabastusnuppu (1) ja tõmmake peatuge samal ajal ülespoole (2).

Peatoe paigaldamiseks:

1. Pange peatoe jalad seljatoe ülaseral olevatesse avadesse (3), vajutades samal ajal vabastusnuppu (1).
2. Reguleerige peatugi sobivale kõrgusele.

Istmesoojendus (kui on varustuses)

Istmesoojendus on ette nähtud istmete soojendamiseks külma ilmaga.



HOIATUS

Istmesoojendus võib tekitada tõsiseid PÕLETUSI – isegi madalatel temperatuuridel, eriti juhul, kui seda kasutatakse pikka aega järjest.

Sõitjad peavad olema võimelised ise tundma, kui iste läheb liiga kuumaks, et nad saaksid istmesoojenduse vajadusel õigeaegselt välja lülitada.

Eriti ettevaatlikud peavad olema inimesed, kes ei taju temperatuurimuutusi või ei tunne nahal valu, sh järgnevat tüüpi kaassõitjad:

- Lapsed, vanurid, haiged või puuetega inimesed,
- Tundliku nahaga inimesed, kellel tekivad põletused väga kergesti,
- Üleväsinud inimesed,
- Joobeseisundis isikud,
- Inimesed, kes on võtnud unisust ja uimasust tekitavaid ravimeid.



HOIATUS

Kui istmesoojendus on sisse lülitatud, ärge pange istme peale KUNAGI mingeid soojust isoleerivaid esemeid, nt tekke, patju ega lisaistmekatteid. See võib põhjustada istmesoojenduse ülekuumenemise, mille tulemusel iste võib kahjustuda või põlema süttida.

NB!

Istmete ja istmesoojenduse kahjustamise vältimiseks:

- Ärge kasutage istmete puhastamiseks kunagi mingeid lahusteid, sh värvivedeldit, benseeni, alkoholi ega bensiini.
- Ärge pange istmesoojendusega varustatud istmetele mingeid raskeid või teravaid esemeid.
- Ärge vahetage ise istmekatteid. Võite sel moel istmesoojenduse või ventiilerimissüsteemi osi kahjustada.



Kui mootor töötab, vajutage juhi või kaas-sõitja esiistme soojendamiseks vastavat istmesoojenduse lülilit.

Kui ilm ei ole külm või kui istmesoojendust pole vaja kasutada, hoidke lüliteid väljalülitatud asendis.

- Iga lülitivajutusega muutub istme temperatuuriseadistus järgnevalt:

VÄLJAS → KÕRGE (☀️☀️☀️☀️☀️) → KESKMINE (☀️☀️☀️☀️) → MADAL (☀️☀️☀️)
↑

- Pärast süüte sisselülitamist on istmesoojendus alati välja lülitatud.
- Kui lülilit vajutatakse istmesoojenduse töötamise ajal üle 1,5 sekundi järjest, lülitub istmesoojendus välja.

Hõivatud tagaistme märguanne (ROA) (kui on varustuses)

Hõivatud tagaistme märguanne (ROA – Rear Occupant Alert) aitab juhil autost väljuda kedagi tagaistmele unustamata.

Süsteemi sisselülitamine

Hõivatud tagaistme märguandesüsteemi kasutamiseks tuleb see esmalt info- ja meelelahutussüsteemi seadistuste menüüs sisse lülitada. Valige ekraanil:

- “Setup“ (Seaded) → “Vehicle Settings“ (Auto seadistused) → “Convenience“ (Sõidumugavus) → “Rear Occupant Alert“ (Hõivatud tagaistme märguanne).

Süsteemi töö

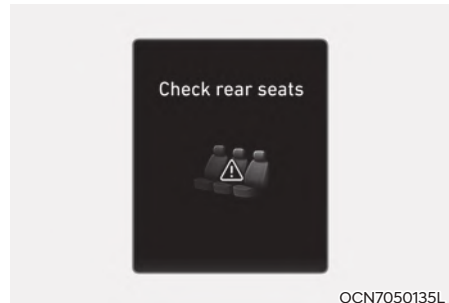

Kui avate pärast tagaukse avamist ja sulgemist ning mootori seiskamist esiukse, ilmub näidikuploki ekraanile teade “Check rear seats“ (Kontrollige tagaistmeid).



HOIATUS

Hõivatud tagaistme märguandesüsteem ei tuvasta tegelikult tagaistmel istujaid või sellel olevaid esemeid. Kasutades tagaukse avamise ja sulgemise kohta salvestatud teavet, informeerib süsteem juhti, et keegi või miski võib olla tagaistmel.



ETTEVAATUST

Hõivatud tagaistme märguandesüsteem kasutab tagaukse avamise ja sulgemise kohta salvestatud teavet.

Salvestatud andmed kustuvad pärast seda, kui juht lülitab süüte tavapärasel viisil välja, väljub autost ja lukustab ukсед puldiga kaugjuhtimise teel. Kui tagaust enne andmete kustumist uuesti ei avata, võib hõivatud tagaistme märguanne ikkagi tööle hakata.

Näiteks võib hõivatud tagaistme märguanne uuesti tööle hakata, kui juht ei lukusta pärast märguannet uksi ja hakkab siis uuesti autoga sõitma.

TURVAVÖÖD

Selles osas antakse ülevaade turvavööde õigest kasutamisest. Siin kirjeldatakse ka seda, mida turvavööde kasutamisel teha ei tohiks.

Ohutusnõuded turvavööde kasutamisel

Kinnitage enne sõidu alustamist alati oma turvavöö ning kontrollige, et seda teeksid ka kõik kaassõitjad. Turvapadjad (kui on varustuses) on täiendava kaitsevahendina välja töötatud turvavööde täiendamiseks, mitte nende asendamiseks. Enamikus riikides on turvavööde kasutamine kõikidele autos viibijatele kohustuslik.



HOIATUS

Alati, kui auto liigub, peavad **KÕIK** sõitjad kinnitama oma turvavöö. Järgige turvavööde kasutamisel alltoodud ettevaatusabinõusid:

- Kinnitage alla 13-aastased lapsed nõuetekohast turvavarustust kasutades **ALATI** tagaistmele.
- Ärge lubage lastel **KUNAGI** sõita esiistmel. Kui üle 13-aastane laps on vaja panna istuma esiistmele, nihutage iste lõpuni taha ja kinnitage laps turvavööga korralikult kohale.
- Ärge lubage täiskasvanutel imikuid või lapsi **KUNAGI** sõidu ajal süles hoida.
- Ärge sõitke **KUNAGI** taha kallutatud seljatoega istmel.
- Ärge lubage lastel mitmekesi ühel istmel istuda ega üht turvavööd kasutada.
- Ärge pange turvavöö õlarihma kunagi läbi käsivarre alt ega selja tagant.
- Jälgige turvavöö kinnitamisel, et selle alla ei jääks kunagi mingeid kergesti purunevaid esemeid. Kui auto järsult pidurdab või toimub kokkupõrge, võib turvavöö selliseid esemeid vigastada.
- Ärge kinnitage turvavööd, kui see on keerdus. Kui juhtub avarii, ei suuda keerdus turvavöö teid korralikult kaitsta.

- Ärge kasutage turvavööd, kui selle rihm või mehhanism on kahjustatud.
- Ärge kinnitage turvavööd mõne teise istekohta jaoks mõeldud pandlasse.
- Ärge tehke turvavööd **KUNAGI** sõidu ajal lahti. Võite kaotada kontrolli auto liikumise üle ning põhjustada avarii.
- Kontrollige, et pandlasse ei oleks sattunud mingeid keeleplaadi kinnitamist segavaid võõrkehi. Vastasel juhul ei lähe turvavöö korralikult kinni.
- Kasutaja ei tohi turvavööde ehitust mingil juhul ise muuta ega täiendada. Vastasel juhul ei pruugi turvavöö enam korralikult pingule tõmbuda ega pingul püsida.



HOIATUS

Kui turvavööd või nende mehhanismid on viga saanud, ei tööta need enam korralikult. Asendage alati uutega kõik:

- Kulunud, rikutud või kahjustatud rihmad,
- Kahjustatud mehhanismid ja kinnitusdetailid,
- Turvavööde täiskomplektid, kui turvavöö on avarii ajal kasutusel olnud, isegi juhul, kui nähtavaid vigastusi pole märgata.

Turvavöö hoiatustuli

Juhi turvavöö

■ Näidikuplokk



1GQA2083

Meeldetuletuseks autojuhile süttib turvavöö hoiatustuli umbes 6 sekundiks iga kord, kui süüde sisse lülitatakse (asendisse ON), sõltumata sellest, kas turvavöö on kinnitatud või mitte.

Kui juhi turvavöö ei ole kinnitatud hetkel, kui süüde sisse lülitatakse, või kui juht avab oma turvavöö pärast süüte sisselülitamist, põleb turvavöö hoiatustuli seni, kuni turvavöö kinnitatakse.

Kui alustate sõitu turvavööd kinnitamata või avate turvavöö, kui sõidate kiirusega alla 20 km/h, põleb turvavöö hoiatustuli seni, kuni oma turvavöö kinnitate.

Kui jätkate sõitu kinnitamata turvavööga või avate turvavöö, kui sõidukiirus on kerkinud üle 20 km/h, kostab lisaks umbes 100 sekundi pikkune turvavöö hoiatussignaal ning hoiatustuli hakkab vilkuma.

Esiistmel istuva kaassõitja turvavöö (kui on varustuses)

Meeldetuletuseks eesmisele kaassõitjale süttib esiistmel istuva kaassõitja turvavöö hoiatustuli umbes 6 sekundiks iga kord, kui süüde sisse lülitatakse (asendisse ON), sõltumata sellest, kas turvavöö on kinnitatud või mitte.

Kui turvavöö ei ole kinnitatud hetkel, kui süüde sisse lülitatakse, või kui kaassõitja avab oma turvavöö pärast süüte sisselülitamist, põleb turvavöö hoiatustuli seni, kuni turvavöö kinnitatakse.

Kui kaassõitja turvavöö on sõidu alustamisel kinnitamata või kaassõitja on avanud oma turvavöö kiirusel alla 20 km/h, põleb vastav turvavöö hoiatustuli seni, kuni kaassõitja oma turvavöö kinnitab.

Kui kaassõitja jätkab sõitu kinnitamata turvavööga või avab oma turvavöö, kui sõidukiirus on kerkinud üle 20 km/h, kostab lisaks umbes 100 sekundi pikkune turvavöö hoiatussignaal ning vastav hoiatustuli hakkab vilkuma.



HOIATUS

Esiistmel istuva kaassõitja turvavöö hoiatussüsteemi normaalne töö on häiritud, kui inimese istumisasend esiistmel on vale. On väga tähtis, et juht selgitaks kaassõitjatele vastavalt käesoleva käsiraamatu juhiste, milline on õige istumisasend.



Kasulik teave

- Turvavöö hoiatustuli süttib 6 sekundiks ka juhul, kui kaassõitja esiistmel keegi ei istu. Kui eesmine kaassõitja väljub autost siis, kui turvavöö hoiatus on tööle hakanud, võib hoiatus jätkuda veel 6 sekundit pärast kaassõitja väljumist.
- Esiistmel istuva kaassõitja turvavöö hoiatus võib hakata tööle ka juhul, kui kaassõitja esiistmele on pandud mõni raske kott, sülearvuti või mõni muu elektroonikaseade.

Tagaistmel istujate turvavööde hoiatused (kui on varustuses)

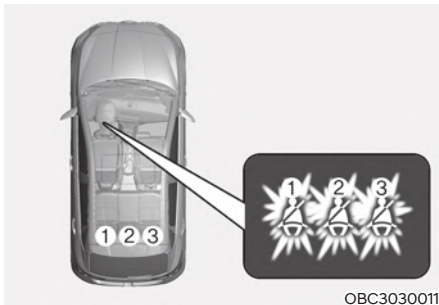

Tagumine iste, keskmine (või kõik tagumised istmed)

Meeldetuletuseks tagaistmel istuvatele kaassõitjatele süttivad tagaistme turvavööde hoiatustuled umbes 6 sekundiks iga kord, kui süüde sisse lülitatakse (asendisse ON), sõltumata sellest, kas turvavööd on kinnitatud või mitte.

Kui turvavöö ei ole kinnitatud hetkel, kui süüde sisse lülitatakse, põleb vastav turvavöö hoiatustuli seni, kuni turvavöö kinnitatakse.

Kui tagaistuja turvavöö on sõidu alustamisel kinnitamata või tagaistuja on avanud oma turvavöö kiirusel alla 20 km/h, põleb vastav turvavöö hoiatustuli seni, kuni tagaistuja oma turvavöö kinnitab.

Kui tagaistuja jätkab sõitu kinnitamata turvavööga või avab oma turvavöö, kui sõidukiirus on kerkinud üle 20 km/h, kostab umbes 35 sekundi pikkune turvavöö hoiatussignaali ning vastav hoiatustuli hakkab vilkuma.

Kui turvavöö avatakse sõidu ajal, süttib vastav hoiatustuli juhul, kui sõidukiirus on väiksem kui 20 km/h.

Kui sõidukiirus on 20 km/h või suurem, hakkab vastav turvavöö hoiatustuli vilkuma ning kostab 35 sekundi pikkune hoiatussignaali.

Tagumine iste, vasak / parem (kui on varustuses)

Meeldetuletuseks tagaistmel istuvatele kaassõitjatele süttivad tagaistme turvavööde hoiatustuled umbes 6 sekundiks iga kord, kui süüde sisse lülitatakse (asendisse ON), sõltumata sellest, kas turvavööd on kinnitatud või mitte.

Sõltumata sellest, kas istmel istub keegi või mitte:

Kui turvavöö ei ole kinnitatud hetkel, kui süüde sisse lülitatakse (asendisse ON), süttib vastav turvavöö hoiatustuli ja põleb siis umbes 70 sekundit.

Kui sõitu alustatakse kinnitamata turvavööga, jääb vastav hoiatustuli sõidukiirusest sõltumata veel umbes 70 sekundiks põlema.

Kui turvavöö avatakse kiirusel alla 20 km/h, siis vastav turvavöö hoiatustuli süttib ja põleb umbes 70 sekundit. Kui turvavöö avatakse siis, kui sõidukiirus on kerkinud üle 20 km/h, kostab umbes 35 sekundi pikkune turvavöö hoiatussignaali ning vastav hoiatustuli hakkab vilkuma.

Kui aga kiirusel alla 20 km/h avatakse auto tagaüks, siis pärast kiiruse kerkimist üle 20 km/h turvavöö hoiatustuli ja hoiatussignaali enam tööle ei hakka.

HOIATUS

Tagaistmel istujate turvavööde hoiatussüsteemi normaalne töö on häiritud, kui inimeste istumisasend tagaistmel on vale. On väga tähtis, et juht selgitaks kaassõitjatele vastavalt käesoleva käsiraamatu juhiste, milline on õige istumisasend.

i Kasulik teave

- Turvavöö hoiatustuli süttib 6 sekundiks ka juhul, kui tagaistme äärmisel istekohal keegi ei istu.
- Tagaistmel istuva kaassõitja turvavöö hoiatus võib hakata tööle ka juhul, kui tagaistme äärmisele istekohale on pandud mõni raske kott, sülearvuti või mõni muu elektroonikaseade.

Turvavööde süsteem

Turvavöö: vöö- ja õlarihm

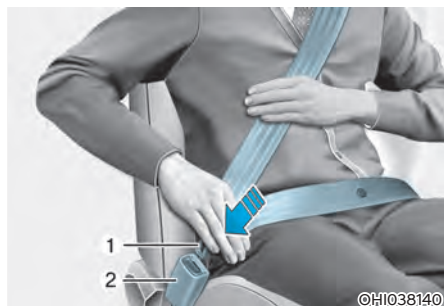

Turvavöö kinnitamiseks:

Tõmmake turvavöö tagasitõmbemehhanismist välja ja lükake metallist keeleplaat (1) pandlasse (2). Kui keeleplaat pandlas lukustub, kostab klõpsatus.

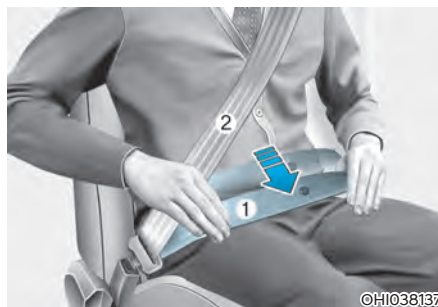

Paigutage turvavöö vöörihm (1) üle oma puusade ja õlarihm (2) diagonaalselt üle oma rindkere.

Kui olete turvavöö vöörihma ümber puusade parajalt pingule reguleerinud, tõmbab turvavöö tagasitõmbemehhanism üleliigse osa rihmast automaatselt tagasi ning hoiab rihma pingul. Kui kummardute aeglase liigutusega ettepoole, siis rihm pikeneb ja liigub koos teiega.

Kui aga auto järsult pidurdab või toimub kokkupõrge, siis turvavöö lukustub. Samuti lukustub turvavöö juhul, kui proovite väga järsult ettepoole kummarduda.

NB!

Kui teil ei õnnestu turvavööd piisavas pikkuses sujuvalt välja tõmmata, tõmmake vööd korraks tugevalt ja laske see siis tagasi sisse kerida. Seejärel saate turvavöö uuesti sujuvalt välja tõmmata.

HOIATUS



Vales asendis turvavööd võivad avarii korral suurendada raskete kehavigastuste riski. Järgige turvavööde kasutamisel alltoodud ettevaatusabinõusid:

- Paigutage turvavöö vöörihm võimalikult madalalt üle puusade, mitte üle vöökohta, ja reguleerige korralikult pingule. See võimaldab tugeval vaagnaluul kokkupõrke korral suurema osa löögijõust enda peale võtta ning vähendada sisemiste kehavigastuste riski.
- Üks käsivars peab asuma õlarihma all ja teine selle peal, nagu näha juuresoleval joonisel.
- Kontrollige alati üle, et turvavöö õlarihma kinnituspunkt oleks õigel kõrgusel ja kohale fikseeritud.
- Ärge pange turvavöö õlarihma kunagi üle kaela või näo.

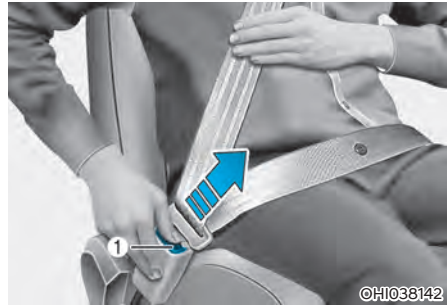

Turvavöö avamiseks:

Vajutage pandlal olevat avamisnuppu (1). Pärast avamist peab tagasitõmbemehhanism turvavöö automaatselt tagasi sisse tõmbama. Kui seda ei juhtu, kontrollige, ega turvavöö pole keerdu läinud. Seejärel proovige uuesti.

Tagaistme keskmine turvavöö (kui on varustuses)



OAC3039044TU

Tagaistme keskmise turvavöö kinnitamiseks peab kindlasti kasutama pannalt, mis on tähistatud kirjaga „CENTER“.

i Kasulik teave

Kui teil ei õnnestu turvavööd välja tõmmata, tõmmake vööd korraks tugevalt ja laske see siis tagasi sisse kerida. Seejärel saate turvavöö uuesti sujuvalt välja tõmmata.

Eelpingutiga turvavööd (kui on varustuses)



OJX1039118

[1] : Eelpingutiga turvavööd

Teie auto varustusse kuuluvad juhi ja esiistmel istuva kaassõitja eelpingutiga turvavööd. Eelpinguti ülesandeks on tõmmata turvavöö teatud tüüpi esi- ja külgekokkupõrgete korral tihedalt vastu istuja keha. Turvavööde eelpingutid võivad rakenduda tööle koos turvapatjadega, kui eest või küljelt saadav löök on piisavalt tugev.

Kui auto peatub väga äkki või kui istuja proovib järsult ettepoole kummarduda, lukustab turvavöö tagasitõmbemehhanism turvavöö fikseeritud asendisse.

Teatud esikokkupõrgete korral rakendub tööle ka eelpinguti, mis tõmbab turvavöö tugevamalt vastu istuja keha.

Kui süsteem tuvastab eelpingutite tööerakendumisel liigse survet juhi või esiistmel istuva kaassõitja turvavööle, annab eelpingutisisene koormuse piiraja survet vähendamiseks vastavat turvavööd pisut järele (kui varustuses on koormuse piirajad).



ETTEVAATUST

Lisaks esikokkupõrkele rakenduvad eelpingutid tööle ka küljelt saadava löögi korral, kui auto varustusse kuuluvad külgturvapadjad või turvakardinad.



HOIATUS

- Kinnitage alati oma turvavöö ja istuge korralikult oma istmel.
- Ärge kasutage turvavööd, mis on keerduv või ei tõmbu pingule. Kui juhtub avarii, ei suuda keerduv või lõtv turvavöö teid korralikult kaitsta.
- Ärge pange kinnituspandla lähedale mingeid esemeid. Need võivad pannalt kahjustada ja selle töökorrale halvasti mõjuda.
- Asendage eelpingutid pärast töölerakendumist või liiklusõnnetust alati uutega.
- Ärge kontrollige, hooldage, parandage ega asendage eelpinguteid KUNAGI ise. Soovitame teil lasta oma auto eelpinguteid kontrollida, hooldada, parandada või asendada volitatud HYUNDAI teeninduses.
- Ärge lööge ega põrutage eelpingutiga turvavööde mehhanisme.



HOIATUS

Ärge puudutage turvavööde eelpingutite mehhanisme pärast nende töölerakendumist enne, kui need on jõudnud mõni minut jahtuda. Kui turvavööde eelpingutid kokkupõrke korral tööle rakenduvad, siis nende mehhanismid kuumenevad ja võivad teid põletada.



ETTEVAATUST

Auto esiosa kallal teostatavad keretööd võivad eelpingutitega turvavööde süsteemi kahjustada. Seepärast soovitame teil lasta oma autot hooldada volitatud HYUNDAI teeninduses.

■ Vasakpoolse rooliga mudel

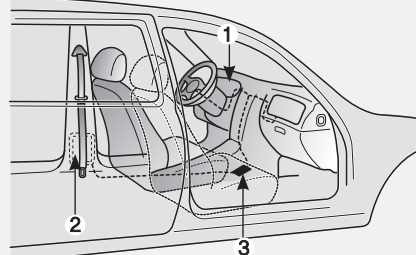

OLMB033040/Q

■ Parempoolse rooliga mudel

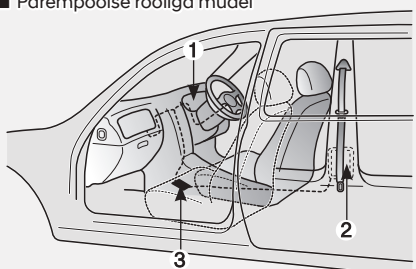

8KMB331I/H

Eelpingutitega turvavööde süsteem koosneb järgnevalt loetletud põhikomponentidest. Nende osade asukohad on näha ülaltoodud joonisel:

- (1) Turvapadja hoiatustuli
- (2) Esiistme turvavöö eelpinguti mehhanism (kui on varustuses)
- (3) SRS-juhtmoodul

■ Taga

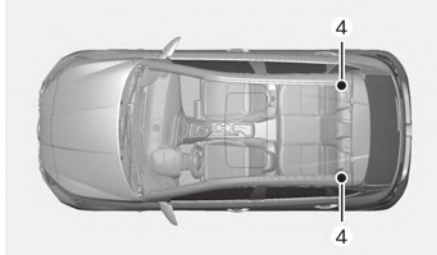

OBC3030012

- (4) Tagaistme turvavöö eelpinguti mehhanism (kui on varustuses)

NB!

Andur, mis aktiveerib turvapadja, on ühendatud turvavöö eelpingutiga. Turvapadja hoiatustuli näidikuplokis süttib umbes 6 sekundiks iga kord, kui süüde sisse lülitatakse (asendisse ON). Seejärel peab hoiatustuli kustuma.

Kui mõni eelpingutitest korralikult ei tööta, süttib hoiatustuli ka juhul, kui viga ei ole turvapatjade süsteemis. Kui turvapadja hoiatustuli pärast süüde sisselülitamist ei sütti või jääb põlema rohkem kui 6 sekundiks või põleb sõidu ajal, laske eelpingutiga turvavööd ja/või turvapatjade süsteem esimesel võimalusel volitatud HYUNDAI teeninduses üle kontrollida.

NB!

- Turvavööde eelpingutid võivad aktiveerida teatud esi- või külgakokkupõrkedel.
- Turvavööde eelpingutite töölerakendamisel võib kuulda tugevat müra ning autosalongis võib näha peent tolmu, mis sarnaneb suitsule. Need on normaalse töö kaasnähud ega ole ohtlikud.
- Kuigi see tolm ei ole mürgine, võib see põhjustada nahaärritusi ning seda ei tohiks sisse hingata pikka aega järjest. Pärast avariid, milles eelpingutid tööle rakendusid ja eraldus sellist tolmu, peske oma käed, nägu ja muud rõivastega katmata kehaosad korralikult puhtaks.

Täiendavad ohutusnõuded turvavööde kasutamisel

Turvavöö kasutamine lapseootuse ajal

Ka lapseootuse ajal on turvavöö kasutamine kohustuslik. Parim viis oma sündimata lapse kaitsmiseks on kaitsta iseenast, kinnitades alati oma turvavöö.

Rasedad naised peavad kasutama alati vöö- ja õlarihmast koosnevat turvavööd. Paigutage turvavöö õlarihm kaelast eemale üle õla keskkoha ja suunake oma rindade vahelt läbi üle rindkere. Vöörihm pange läbi kõhukumeruse alt, nii et see jookseks üle vaagnaluu ja oleks tihedalt vastu puusi, mitte vastu kõhtu.



HOIATUS

Oma sündimata lapse kaitsmiseks raskete või surmavate kehavigastuste eest liiklusõnnetuse korral ei tohi lapseootel naised paigutada turvavöö vöörihma KUNAGI kõhu ülaosale ega üle alakeha selle piirkonna, kus asub loode.

Lapsed ja turvavöö kasutamine

Imikud ja väikelapsed

Enamikus riikides nõuavad kehtivad seadused laste sõidutamisel autos heaks kiidetud turvavarustuse (nt turvatooli, istmekõrgenduse jms) kasutamist. Vanus, millal on lubatud hakata laste turvavarustuse asemel kasutama auto turvavööid, on eri riikides erinev. Niisiis viige end kurssi oma riigis kehtivate erinõuetega, teistesse riikidesse reisimisel aga ka sihtriikide nõuetega. Imikute ja väikelaste turvavarustus tuleb paigaldada tagaistmele ja seal õigesti kohale kinnitada. Lisateavet leiate selle peatüki osast „Laste turvavarustus“.



HOIATUS

Kinnitage imikud ja väikelapsed ALATI korralikult lapse kasvule ja kaalule vastavasse turvahälli või -tooli.

Laste ja teiste kaassõitjate raskete või surmavate kehavigastuste riski vähendamiseks ärge hoidke last KUNAGI liikuvast autos oma süles ega käes. Kokkupõrkes mõjuvad jõud rebivad lapse teie käte vahelt lahti ja paiskavad vastu auto sisemust.

Väikelapsed on avari korral vigastuste eest kõige paremini kaitstud, kui nad on pandud istuma tagaistmele turvaistmega, mis vastab kasutusriigis kehtivatele ohutusstandarditele. Enne turvaistme ostmist kontrollige üle, kas sellel on kleebis või märg, mis kinnitab vastavust teie riigis kehtivatele ohutusstandarditele. Lapse turvaiste peab vastama teie lapse kasvule ja kaalule. Kontrollige neid andmeid turvaistmel olevalt etiketilt. Lisateavet leiate selle peatüki osast „Laste turvavarustus“.

Suuremad lapsed

Alla 13-aastased lapsed ja lapsed, kes on oma kasvult istmekõrgenduse kasutamiseks juba liiga suured, peavad istuma alati tagaistmel ja kasutama auto turvavööid. Turvavöö vöörihm peab jooksmas üle reite ülaosa, õlarihm tihedalt üle õla ja rindkere, et laps oleks turvaliselt oma kohale kinnitatud. Kontrollige regulaarselt, kas turvavöö on lapsele paras ja asub õiges asendis, kuna lapsed võivad kohal niheledes turvavöö paigast ära lükata. Lapsed on avari korral vigastuste eest kõige paremini kaitstud, kui nad on pandud istuma tagaistmele sobivasse turvaistmesse ja/või kinnitatud auto turvavööga.

Kui suurem, üle 13-aastane laps on vaja panna istuma esiistmele, tuleb esiistme turvavöö lapsele parajaks reguleerida ja korralikult kinnitada ning iste tuleb nihutada lõpuni taha.

Kui turvavöö õlarihm puutub kergelt vastu lapse kaela või nägu, proovige panna laps istuma rohkem auto keskkoha poole. Kui õlarihm ikka lapse kaela või nägu puudutab, peab laps istuma tagasi tagaistmele, kasutades sobivat istmekõrgendust.



HOIATUS

- **Kontrollige alati üle, et suuremate laste turvavööd oleks neile parajaks reguleeritud ja kinnitatud.**
- **Ärge laske turvavöö õlarihm KUNAGI vastu lapse kaela või nägu puutuda.**
- **Ärge lubage lastel mitmekesi üht turvavööd kasutada.**

Turvavöö kasutamine, kui inimene on vigastatud

Vigastatud inimese transportimisel tuleb tema turvavöö kindlasti kinnitada. Vajadusel küsige nõu ja täpsemaid soovitusi raviarstilt.

Üks inimene – üks turvavöö

Kaks inimest (sh lapsed) ei tohi end kunagi kinnitada ühe turvavööga. Avarii korral võib see põhjustada raskemaid kehavigastusi.

Ärge heitke pikali

Istmel, mille seljatugi on taha kallutatud, on ohtlik sõita. Hoolimata sellest, et olete kinnitanud oma turvavöö, väheneb auto turvasüsteemide (turvavööde ja -patjade) poolt pakutav kaitse märgatavalt, kui istme seljatugi on taha kallutatud.

Et parimat kaitset pakkuda, peab turvavöö olema tihedalt ümber istuja puusade ja rindkere. Õnnetuse korral võib turvavöö keerduda ümber kasutaja, põhjustades kaela- või muid vigastusi.

Mida suurem on seljatoe kalle, seda suurem on oht, et istuja puusad võivad turvavöö vöörihma alt välja libiseda või istuja pea turvavöö õlarihma taha kinni jääda.



HOIATUS

- Ärge sõitke **KUNAGI** taha kallutatud seljatoega istmel.
- Sõitmine kallutatud seljatoega istmel suurendab avarii või äkkpidurdamise korral raskete või surmavate kehavigastuste riski.
- Juht ja kõik kaassõitjad peavad istuma alati selg vastu seljatuge, turvavöö korralikult kinni ja seljatugi püstiasendis.

Turvavööde hooldus

Turvavööde mehhanisme ei tohi kunagi ise lahti võtta ega nende ehitust muuta. Lisaks peab jälgima, et istmete liigutatavad osad, ukсед jms turvavööid ning nende osi ei kahjustaks.

Regulaarne kontroll

Võimalike kahjustuste ja kulumise õigeaegseks avastamiseks peab kõiki turvavööid regulaarselt kontrollima. Kõik vigastatud osad tuleb esimesel võimalusel uutega asendada.

Hoidke rihmad puhtad ja kuivad

Hoidke turvavööd alati puhtad ja kuivad. Kui rihmad määruvad, võib neid puhastada õrnatoimelise puhastusvahendi ja sooja veega. Valgendajaid, värvaineid ning kangeid ja abrasiivseid puhastusvahendeid ei tohi kasutada, kuna need kahjustavad rihma materjali ja vähendavad selle vastupidavust.

Millal tuleks turvavööd uutega asendada?

Kui autoga on juhtunud avarii, peab kogu turvavöö komplekti/komplektid uutega asendama. Seda peab tegema ka juhul, kui vigastusi pole silmaga näha. Soovitame selleks pöörduda volitatud HYUNDAI teeninduse poole.

LASTE TURVAVARUSTUS

**Meie soovitus:
lapsed alati tagaistmele!**



HOIATUS

Kinnitage lapsed nõuetekohase turvavarustusega alati auto tagaistmele või kaassõitja esiistmele, eeldusel, et selle ees olev turvapadi on välja lülitatud.

Tagaiste on kõige turvalisem koht igas vanuses lapsele. Laps, kes istub juhi kõrval esiistmel, võib saada tugeva löögi täituvalt turvapadjalt, mille tagajärjeks on RASKED või SURMAVAD KEHAVIGASTUSED.

Autos sõitvad alla 13-aastased lapsed peavad istuma alati tagaistmel ja olema alati korralikult kohale kinnitatud, et vältida äkkpidurdamisel, järsul manöövril või avariis saadavate vigastuste riski. Vastavalt avariide statistikale on lastel hoolimata nõuetekohase turvavarustuse kasutamisest siiski ohutum istuda tagaistmel, mitte esiistmel. Lapsed, kes on turvatooli või istmekõrgenduse kasutamiseks juba liiga suured, peavad kasutama auto turvavõid.

Enamikus riikides nõuavad kehtivad seadused laste sõidutamisel autos spetsiaalse turvavarustuse (turvahälli, -tooli, istmekõrgenduse) kasutamist. Vanus või pikkus ja kaal, mille ületamisel on lubatud hakata laste turvaistmete asemel kasutama auto turvavõid, on eri riikide seadustes erinev. Niisiis viige end kurssi oma riigis kehtivate erinõuetega, teistesse riikidesse reisimisel aga ka sihtriikide nõuetega.

Lapse turvaiste (s.o turvahäll, -tool, istmekõrgendus) tuleb paigaldada tagaistmele ja seal õigesti kohale kinnitada. Kasutage vaid selliseid laste turvaistmeid, mis vastavad teie riigis kehtivatele ohutusstandarditele.

Üldiselt on lapse turvaiste (turvahäll, -tool, istmekõrgendus) oma ehituselt ette nähtud kinnitamiseks auto istmele kas turvavöö vöörihmaga, vöö- ja õlarihmaga või ülemise kinnitusrühmaga ja/või auto tagaistmesse paigaldatud ISOFIX-kinnitustega.

Lapse turvahäll, -tool või istmekõrgendus alati tagaistmele

Imikud ja väikelapsed tuleb kinnitada sõidu ajaks näoga või seljaga sõidusuunas paigaldatud sobivat tüüpi turvaistmesse (turvahälli, -tooli või istmekõrgendusele), mis on eelnevalt nõuetekohaselt auto tagaistmele kinnitatud. Lugege läbi ja järgige alati kõiki turvaistmega kaasasolevaid tootjapoolseid paigaldus- ja kasutusjuhiseid.



HOIATUS

- Järgige alati kõiki lapse turvavarustuse tootja paigaldus- ja kasutusjuhiseid.
- Kinnitage laps alati korralikult tema vanusele ja kasvule vastavasse turvaistmesse.
- Ärge kasutage imikute kandetoole ega lapseistmeid, mis kinnitatakse konkude abil ainult üle seljatoe. Need ei pruugi avariiis piisavat kaitset tagada.
- Kui on juhtunud avarii, soovitame lasta lapse turvaistme, turvavööd, turvaistme ülemise kinnitusrihma ja selle kinnituse ning auto ISOFIX-kinnitused volitatud HYUNDAI teeninduses üle kontrollida.

Sobiva turvahälli, -tooli või istmekõrgenduse valimine

Kui valite oma lapsele turvahälli, -tooli või istmekõrgendust:

- Kontrollige kindlasti üle, kas sellel on kleebis või märged, mis kinnitab vastavust teie riigis kehtivatele ohutusstandarditele;
- Valige see alati vastavalt oma lapse pikkusele ja kaalule (pikkust ja kaalu puudutav teave on tavaliselt kirjas tootele kinnitatud etiketil või kasutusjuhendis);
- Kontrollige, kas see sobib teie autos istekohale, kus kavatsete seda kasutama hakata;
- Lugege läbi ja järgige alati kõiki kaasasolevaid tootjapoolseid paigaldus- ja kasutusjuhiseid ning hoiatusi.

Laste turvaistmete tüübid

Laste turvaistmete kolm peamist tüüpi on: seljaga sõidusuunas kasutatavad turvahällid ja -toolid, näoga sõidusuunas kasutatavad turvatoolid ning istmekõrgendused. Need on klassifitseeritud omakorda eraldi rühmadesse vastavalt lapse vanusele, pikkusele ja kaalule.

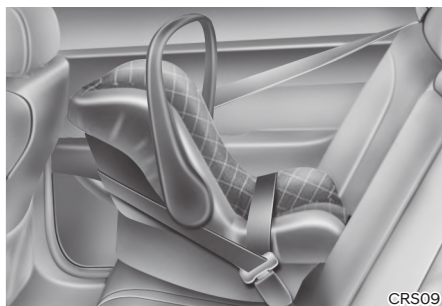

CR509

Seljaga sõidusuunas kasutatav turvahäll või -tool

Seljaga sõidusuunas paigaldatud turvahäll või -tool kaitseb last eriti hästi tänu istumispinnale, mis on tugevalt lapse selja ja pea vastas. Rihmade süsteem hoiab last oma kohal kinni ning tagab avarii korral lapse õige asendi, vähendades survet õrnale kaelale ja selgroole.

Kõik alla üheaastased lapsed peavad sõitma alati seljaga sõidusuunas paigaldatud turvahällis või -toolis. Seljaga sõidusuunas kasutatavaid laste turvahälle ja -toole on mitut eri tüüpi. Imikutele mõeldud turvahälle tohib kasutada ainult seljaga sõidusuunas. Kuid on olemas ka ümberpööratavad ja nn kolm ühes turvatoolid, mille tootjapoolsed pikkuse ja kaalu ülempiirid nende kasutamiseks seljaga sõidusuunas on üldjuhul suuremad, võimaldades teil oma last kauem seljaga sõidusuunas sõidutada.

Kasutage turvahälli või -tooli seljaga sõidusuunas senikaua, kuni lapsed mahuvad veel tootja poolt lubatud pikkuse ja kaalu maksimumpiiridesse.



©IB034017

Näoga sõidusuunas kasutatav turvatool

Näoga sõidusuunas paigaldatud turvatool kaitseb last peamiselt oma turvarihmadega, mis kinnitatakse ümber lapse keha. Sõidutage oma last näoga sõidusuunas kasutatavas turvarihmadega turvatoolis senikaua, kuni tema pikkus või kaal ületab turvatooli tootja poolt lubatud ülempiiri.

Kui teie laps on näoga sõidusuunas kasutatavast turvatoolist välja kasvanud, on ta valmis istmekõrgenduse kasutamiseks.

Istmekõrgendus

Istmekõrgendus on välja töötatud selleks, et auto turvavöö jääks lapse ümber õigesse asendisse. Tänu istmekõrgendusele saab turvavöö kinnitada ümber lapse nii, et see jookseb ettenähtud viisil üle lapse tugevamate kehaosade. Kasutage istmekõrgendust lapse sõidutamiseks senikaua, kuni auto turvavöö jääb ümber lapse õigesse asendisse ka ilma selleta.

Turvavöö on õiges asendis siis, kui vöörihm on mugavalt vastu reite ülaosa, mitte vastu kõhtu. Turvavöö õlarihm peab jooksuma üle õla ja rindkere, mitte üle kaela või näo. Autos sõitvad alla 13-aastased lapsed peavad olema alati nõuetekohase turvavarustuse abil korralikult kohale kinnitatud, et vähendada äkkpidurdamisel, järsul manöövril või avariiis saadavate vigastuste riski.

Lapse turvaistme paigaldamine autosse



HOIATUS

Enne oma lapse turvaistme paigaldamist autosse:

Lugege läbi ja järgige alati kõiki turvaistmega kaasasolevaid tootjapoolseid paigaldus- ja kasutusjuhiseid.

RASKETE või SURMAVATE KEHAVIGASTUSTE risk suureneb avarii korral märgatavalt, kui kõiki hoiatusi ja juhiseid ei järgita.



HOIATUS

Kui auto istme peatugi takistab lapse turvahälli, -tooli või istmekõrgenduse nõuetekohast paigaldamist, tuleb peatugi eemaldada või reguleerida asendis, milles see turvaistme paigaldamist ei takista.

Kui olete lapsele sobiva turvaistme (s.o turvahälli, -tooli või istmekõrgenduse) välja valinud ja kontrollinud, et see sobib teie auto tagaistmele, saate selle vastavalt tootja juhistele autosse paigaldada. Turvaistme õige paigaldamine koosneb kolmest põhietapist:

- **Kinnitage turvaiste korralikult autosse.** Kõik laste turvaistmed tuleb kinnitada autosse kas turvavöö vöörihmaga, vöö- ja õlarihmaga või ülemise ISOFIX-kinnitusrihmaga ja/või auto tagaistmesse paigaldatud alumiste ISOFIX-kinnitustega.

- **Kontrollige, kas turvaiste on tugevalt oma kohal kinni.** Pärast turvaistme paigaldamist autosse proovige seda ette-taha ja küljelt küljele liigutada, et kontrollida, kas see püsib autoistmel kindlalt paigal. Auto turvavööga paigaldatav turvaiste tuleb kinnitada kohale võimalikult tugevalt. Vähesel määral võib see siiski küljelt küljele liikuda.

Turvaistme paigaldamisel reguleerige auto istme asendit (üles-alla, ette-taha) nii, et laps mahuks mugavalt turvaistmesse istuma ja tunneks end seal hästi.

- **Kinnitage laps korralikult turvaistmesse.** Kontrollige, et laps oleks vastavalt turvaistme tootja juhistele turvarihmadega õigesti turvaistmesse kinnitatud.



ETTEVAATUST

Lapse turvaiste võib palava ilmaga suletud autos tugevalt kuumeneda. Kontrollige turvahälli, -tooli või istmekõrgenduse pealispind ja turvarihmade pandlad põletuste vältimiseks alati üle, enne kui lapse sinna istuma panete.

Auto erinevate istekohtade sobivus turvaistmete paigaldamiseks auto turvavööga või ISOFIX-kinnitussüsteemiga vastavalt ÜRO eeskirjadele (Teave auto kasutajatele ja laste turvavarustuse tootjatele)

- Jah: koht sobib vastava kategooria turvaistme paigaldamiseks
- Ei: koht ei sobi vastava kategooria turvaistme paigaldamiseks
- -: turvaistme paigaldamine sellele kohale pole võimalik
- Tabeli aluseks on võetud vasakpoolse rooliga mudel. Sama tabel kehtib ka parempoolse rooliga mudeli kohta, välja arvatud kaassõitjapoolset esistset puudutavad andmed. Parempoolse rooliga mudeli kaassõitjapoolse esistme kohta kehtivad andmed, mis on kirjas istekohta number 3 puudutavas veerus.

Turvaistmete kategooriad	Istekohad						
	1	2	3			5	6
			Turvapadi sisse lülitatud	Turvapadi välja lülitatud	Turvapadi		
Universaalkategooria turvaiste, mis kinnitatakse auto turvavööga ¹⁾	-	-	Ei	Jah ¹⁾ (N, S)	Jah (N, S)	Jah ²⁾ N, S	Jah (N, S)
i-Size-turvaiste				Ei	Jah (N, S)	Ei	Jah (N, S)
ISOFIX-turvahäll (paigaldamiseks küljega sõidusuunas)				Ei	Ei	Ei	Ei
ISOFIX-turvatool (imikutele)				Ei	Ei	Jah (S)	Jah (S)
ISOFIX-turvatool – väiksemas moods				Ei	Ei	Jah (N, S)	Jah (N, S)
ISOFIX-turvatool – täismõõdus* (*: v.a istmekõrgendus)				Ei	Ei	Jah (N, S)	Jah (N, S)
Istmekõrgendus – kitsam tüüp			Jah	Jah	Jah	Jah	Jah
Istmekõrgendus – täislai			Jah	Jah	Jah	Jah	Jah
N: näoga sõidusuunas							
S: seljaga sõidusuunas							

Märkus¹⁾: Universaalkategooria turvaistme paigaldamiseks tagaistmele tuleb esistte esmalt piisavalt kaugale ette nihutada.

Märkus²⁾: Ärge paigaldage tugijalaga turvalistet kunagi tagaistme keskmisele istekohale.

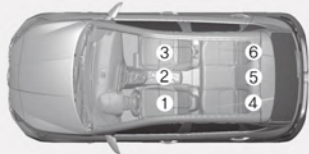
Istekoha number	Asukoht autos	Istekohad
1	Ees vasakul	
2	Ees keskel	
3	Ees paremal	
4	2. istmereas vasakul	
5	2. istmereas keskel	
6	2. istmereas paremal	

* Kui auto istme peatugi takistab lapse turvahälli, -tooli või istmekõrgenduse nõuetekohast paigaldamist, tuleb peatugi eemaldada või reguleerida asendisse, milles see turvaistme paigaldamist ei takista.

* Ärge paigaldage seljaga sõidusuunas kasutatavat lapse turvahälli või -tooli kunagi esiistmele, kui selle ees asuvat turvapatja pole välja lülitatud.

Teie auto jaoks vastavalt ÜRO eeskirjadele soovitatud laste turvavarustus

(Teave auto kasutajatele ja laste turvavarustuse tootjatele)

Kaalurühm	Nimetus	Tootja	Kinnituse tüüp	Euroopa Majanduskomisjoni (ECE) tüübikinnitus number
Kaalurühm 0+	BABY-SAFE 2 i-SIZE ja BABY-SAFE i-SIZE BASE	Britax Römer	ISOFIX koos tugijalaga, seljaga sõidusuunas	R129/00 - E1 - 000008
Kaalurühm 1	Duo Plus	Britax Römer	ISOFIX ja ülemine kinnitusrihm	R44/04 - E1 - 04301133
Kaalurühm 2	KidFix III S	Britax Römer	ISOFIX ja auto turvavöö, kasutades turvatooli vöörihma suunajat	R44/04 - E1 - 04301304
Kaalurühm 3	Junior III	Graco	Auto turvavöö	R44/04 - E11 - 03.44.165

Turvaistme (s.o turvahälli, -tooli, istmekõrgenduse) tootja teave

Britax: <http://www.britax.com>

Graco: <http://www.gracobaby.com>

ISOFIX-kinnitussüsteem (ISOFIX-kinnitused ja ülemise kinnitusrihma kinnituspunkt) laste turvaistmete paigaldamiseks

ISOFIX-kinnitussüsteem hoiab lapse turvaistet kinni nii sõidu ajal kui ka liiklusõnnetuse korral. See süsteem on välja töötatud selleks, et turvaistme paigaldamine oleks lihtsam ning võimalus seda vaalesti teha oleks väiksem.

ISOFIX-süsteem koosneb autos asuvatest kinnituspunktidest ja lapse turvaistme küljes olevatest kinnitustest. Tänu ISOFIX-süsteemile pole auto turvavõid turvaistme kinnitamiseks tagaistmele enam vaja kasutada.

ISOFIX-kinnituspunktid on autosse sisse ehitatud metallist aasad. Auto igal ISOFIX-istekohal on kaks alumist kinnituspunkti, mille külge saab paigaldada ühe ISOFIX-kinnitustega varustatud turvaistme.

Oma auto ISOFIX-süsteemi kasutamiseks peab teie lapse turvaiste (või selle alus) olema varustatud ISOFIX-kinnitustega. (ISOFIX-kinnitustega turvaistme võib autosse paigaldada vaid juhul, kui see on heaks kiidetud vastavalt ECE-R44 või ECE-R129 üldistele või sõidukispetsiifilistele nõuetele.)

Lapse turvaistmega on kaasas valmistajapoolsed juhised selle kinnitamiseks auto ISOFIX-kinnituspunktide külge.

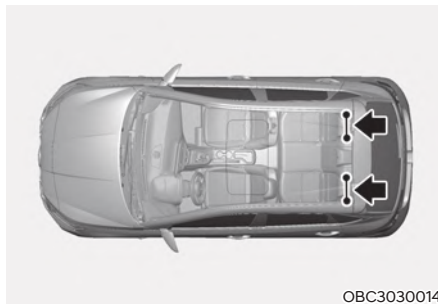

Teie auto tagaistme mõlemal äärmisel istekohal asub üks paar ISOFIX-kinnituspunkte. Nende asukohad on näha juuresoleval joonisel. Tagaistme keskmisel istekohal ISOFIX-kinnituspunkte ei ole.

⚠ HOIATUS

Ärge proovige paigaldada lapse turvaistet ISOFIX-kinnitussüsteemi abil tagaistme keskmisele istekohale. Sellel istekohal ei ole ISOFIX-kinnituspunkte. Kui lapse turvaistme kinnitamiseks tagaistme keskmisele istekohale kasutatakse tagaistme äärmiste istekohtade ISOFIX-kinnituspunkte, võivad need viga saada.

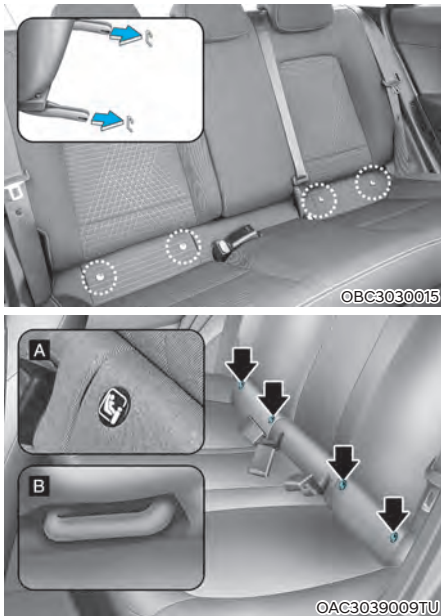

[A] : ISOFIX-kinnituspunkti asukohta tähis,
[B] : ISOFIX-kinnituspunkt

Tagaistme mõlema äärmise istekoha istmepadjal asuvad ISOFIX-kinnituste sümbolid, mis näitavad ISOFIX-kinnituspunktide asukohti teie autos (joonisel tähistatud nooltega). Tagaistme mõlemal äärmisel istekohal asub üks paar ISOFIX-kinnituspunkte ning lisaks asub mõlema istekoha seljatoe tagaküljel kinnituspunkt ka turvaistme ülemise kinnitusrihma jaoks.

(Vastavalt ECE-R44 või ECE-R129 üldistele nõuetele heaks kiidetud turvaistmed peab kinnitama lisaks ka üle seljatoe pandud kinnitusrihmaga, mis kinnitatakse vastava kinnituspunkti külge tagaistme seljatoe tagaküljel.)

ISOFIX-kinnituspunktid asuvad tagaistme äärmiste istekohtade istmepadja ja seljatoe vahel.

ISOFIX-kinnituspunktide kasutamiseks avage tõmblukk (kui on varustuses).

Turvaistme kinnitamine ISOFIX-kinnitussüsteemiga

ISOFIX-kinnitustega varustatud turvaistme paigaldamiseks tagaistme äärmisele istekohale:

1. Võtke turvavööde pandlad ISOFIX-kinnituspunktide eest ära ja paigutage neist võimalikult kaugele.
2. Eemaldage kinnituspunktide juurest kõik esemed, mis võiksid takistada lapse turvaistme kinnitamist ISOFIX-kinnituspunktide külge.
3. Asetage lapse turvaistme auto tagaistmele ning kinnitage vastavalt selle tootja juhistele auto ISOFIX-kinnituspunktide külge.
4. Lapse turvaistme õigeks paigaldamiseks ja selle küljes olevate kinnituste ühendamiseks auto ISOFIX-kinnituspunktidega kaasasolevaid tootjapoolseid juhiseid.

HOIATUS

Järgige ISOFIX-kinnitussüsteemi kasutamisel alltoodud ettevaatusabinõusid:

- Lugege läbi ja järgige kõiki lapse turvaistmega kaasasolevaid paigaldusjuhiseid.
- Kõik tagaistme turvavööd, mida parajasti ei kasutata, tuleb pandlasse kinnitada ning pingule reguleerida, et laps sisse kerimata turvavöödest kinni ei saaks haarata. Kui lapsel õnnestub turvavöö õlarihmast kinni haarata, võib see ümber lapse kaela minna ja pingule tõmbudes last kägistada.
- Ärge kinnitage ühe kinnituspunkti külge KUNAGI mitut turvaistet. ISOFIX-kinnitused võivad puruneda ning turvaiste võib lahti pääseda.
- Laske ISOFIX-kinnitussüsteem pärast iga liiklusõnnetust oma autoteeninduses üle kontrollida. ISOFIX-süsteem võib avariis viga saada ega pruugi turvaistet enam korralikult kinni hoida.

Lapse turvaistme kinnitamine ülemise kinnitusrihma abil

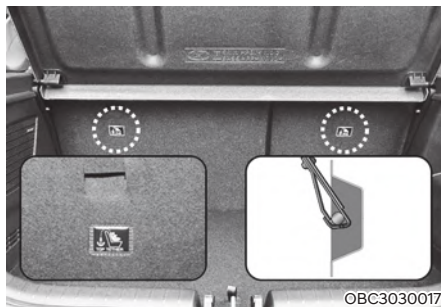

Turvaistme ülemise kinnitusrihma jaoks mõeldud kinnituspunktid asuvad tagaistme seljatoe tagaküljel.



1. Pange turvaistme ülemine kinnitusrihm üle tagaistme seljatoe.
Kui tagaistmel on reguleeritavad peatoed, pange rihtm läbi peatoe alt, peatoe jalgade vahelt. Kui peatuge pole, pange kinnitusrihm lihtsalt üle seljatoe ülaserava.
2. Kinnitage rihtm seljatoe tagaküljel asuva kinnituspunkti külge ning reguleerige rihtm vastavalt turvaistme tootja juhistele pingule, et turvaiste kindlalt oma kohal püsiks.

HOIATUS

Järgige ülemise kinnitusrihma paigaldamisel alltoodud ettevaatusabinõusid:

- Lugege läbi ja järgige kõiki lapse turvaistmega kaasasolevaid paigaldusjuhiseid.
- Ärge kinnitage ülemise kinnitusrihma jaoks mõeldud kinnituspunkti külge KUNAGI mitut turvaistet. Kinnituspunkt võib puruneda ning kinnitusrihm võib lahti pääseda.
- Kinnitage ülemine kinnitusrihm üksnes vastava istekoha seljatoe tagaküljel asuva õige kinnituspunkti külge. Kui kinnitate rihma kuhugi mujale, ei pruugi see oma ülesannet täita.
- Lapse turvaistme kinnituspunktid on ette nähtud vastu pidama vaid õigesti paigaldatud turvaistme poolt avaldatavale koormusele.

Neid kinnituspunkte ei tohi mingil juhul kasutada täiskasvanute turvavööde või kinnitusrihmade jaoks ega mis tahes esemete või varustuse kinnitamiseks autosse.

Turvaistme paigaldamine turvavööga

Kui turvaistme paigaldamiseks ei kasutata ISOFIX-kinnitussüsteemi, tuleb lapse turvaiste kinnitada auto tagaistmele auto turvavööga.

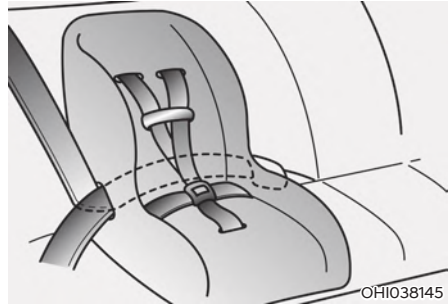

Turvaistme paigaldamine turvavööga (vöö- ja õlarihmaga)

Lapse turvaistme paigaldamiseks auto tagaistmele toimige järgnevalt:

1. Asetage turvaiste soovitud kohale tagaistmel. Pistke turvavöö vöö- ja õlarihm vastavalt paigaldusjuhendile läbi turvaistme kinnituskohtade. Kontrollige, et turvavöö rihm ei oleks keerdus.

Kasulik teave

Enne tagaistme keskmise turvavöö kasutamist lugege kindlasti läbi ka käesoleva peatüki osa „Tagaistme keskmine turvavöö (kolmepunktiturvavöö)“.

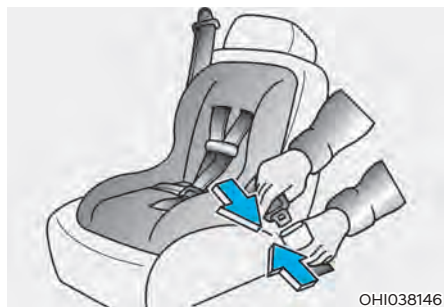

2. Lükake turvavöö keeleplaat pandlasse, nii et kuulete sulgumisklõpsatust.

i Kasulik teave

Pange pandla avamisnupp asendisse, milles sellele hädaolukorras kiiresti ligi pääseb.



3. Reguleerige turvavöö võimalikult tugevalt pingule, surudes turvaistet allapoole vastu tagaistet ning tõmmates turvavöö õlarihma samal ajal üles tagasitõmbemehanismi poole.
4. Proovige turvaistet igas suunas liigutada, et kontrollida, kas turvavöö hoiab seda kindlalt oma kohal.

Kui teie turvaistme tootja juhiste kohaselt on lisaks auto turvavööle vaja kasutada ka ülemist kinnitusrihma, vt juhiseid lk 3-36.

Lapse turvaistme eemaldamiseks autost vajutage turvavöö pandlal olevat avamisnuppu, tõmmake turvavöö turvaistme kinnituskohtadest välja ning laske lõpuni tagasi sisse kerida.

TURVAPADJAD – TÄIENDAV TURVASÜSTEEM

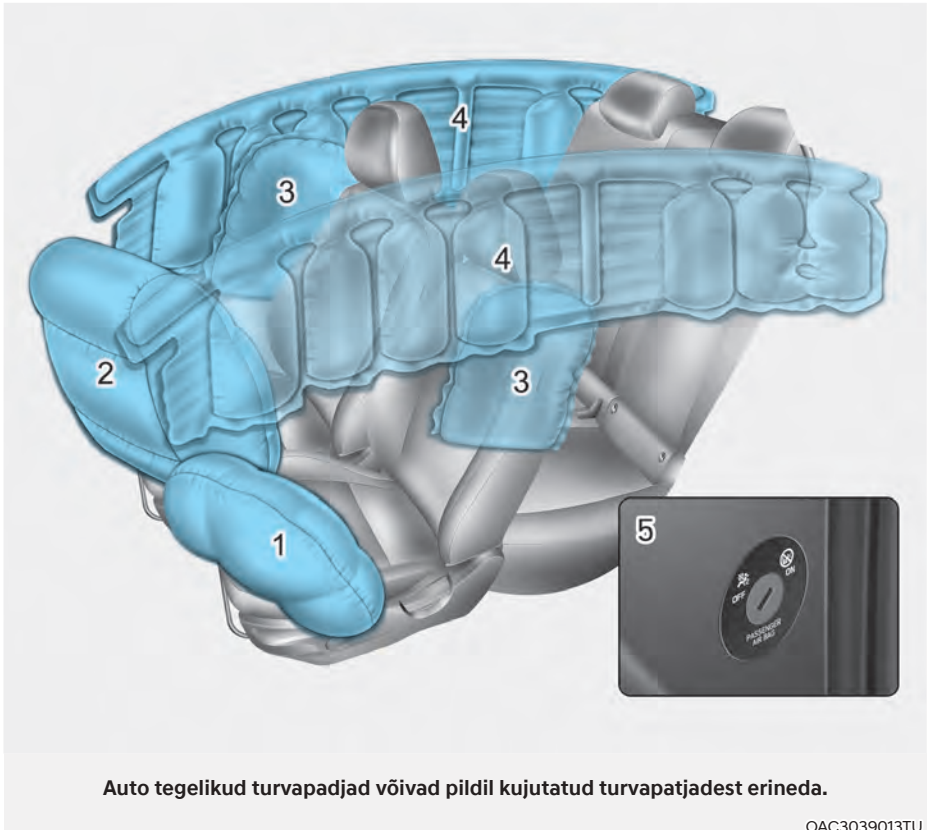

Auto tegelikud turvapadjad võivad pildil kujutatud turvatpatjadest erineda.

OAC3039013TU

1. Juhi esiturvapadi
2. Kaassõitja esiturvapadi*
3. Külgturvapadi*
4. Turvakardin*
5. Kaassõitja esiturvapadja sisse- ja väljalülituslüüti*

* : kui on varustuses

Auto on varustatud mõlema esiistme jaoks mõeldud turvapatjade süsteemiga.

Juhi ja kaassõitja esiturvapatjad on välja töötatud esiistmete kolmepunkti-turvavööde täiendamiseks. Need turvapatjad kaitsevad istujaid vaid juhul, kui nende turvavööd on sõidu ajal korralikult kinni.

Kui te pole oma turvavööd kinnitanud, võite avarii korral hoolimata turvapatjadest raskelt või surmavalt viga saada. Turvapatjad on välja töötatud turvavööde täiendamiseks, mitte nende asendamiseks. Lisaks ei täitu turvapatjad iga kokkupõrke korral. Niisiis on mõningate liiklusõnnetuste korral turvavöö ainus vahend, mis teid kaitseb.



HOIATUS

TURVAPATJU PUUDUTAVAD OHUTUSNÕUDED

Kasutage ALATI turvavööid ja laste turvavarustust – igal reisiril, iga kord, igaüks! Kuigi autos on olemas turvapatjad, võite avariiis sellegipoolest raskelt või surmavalt viga saada, kui te pole turvapatjade täitumise hetkel turvavööga kinnitatud või olete oma turvavöö kinnitanud valesti.

Ärge pange last KUNAGI ühegi turvahälli, -tooli või istmekõrgendusega istuma esiistmele. Täituv turvapadi võib anda imikule või lapsele väga tugeva löögi, põhjustades raskeid või surmavaid kehavigastusi.

Pange alla 13-aastased lapsed nõuetekohast turvavarustust kasutades alati istuma tagaistmele. See on igas vanuses lapsele autosõiduks kõige turvalisem koht. Kui 13-aastane või vanem laps on vaja panna istuma esiistmele, tuleb laps korralikult turvavööga kohale kinnitada ja esiiste lõpuni taha nihutada.

Kõik kaassõitjad peavad istuma sirge seljaga püstise seljatoega istmel istmepadja keskel ning kinnitama alati oma turvavöö. Jalad peab panema mugavasse asendisse nii, et jalatallad on vastu põrandat. Sellises asendis peab istuma seni, kuni auto on pargitud ja mootor seisatud. Kui sõitja pole avarii hetkel õiges asendis, võib kiiresti täituv turvapadi anda talle tugeva löögi, põhjustades raskeid või surmavaid kehavigastusi.

Juht ja ükski kaassõitja ei tohi kunagi istuda turvapatjadele liiga lähedal ega toetuda nende peale, samuti ei tohi toetuda vastu uksi ega keskkonsooli.

Nihutage oma iste esiturvapatjast võimalikult kaugele, kuid nii, et mugav juhtimisasend säilib.

Kus asuvad turvapadjad?

Juhi ja kaassõitja esiturvapadjad (kui on varustuses)



Teie auto mõlemad esiistmed on varustatud esiturvatjadega ning õla- ja vöörihmast koosnevate turvavöödega.

Turvapadjad on paigaldatud polstri alla rooliratta keskele ja kindalaeka kohale armatuurlauda kaassõitja poolel. Turvatjad asukohad on tähistatud nende katetesse pressitud kirjaga „AIR BAG“.

Esiturvatjad ülesandeks on kaitsta juhti ja tema kõrval istuvat kaassõitjat, pakkudes lisaks turvavöödele täiendavat kaitset piisavalt tugevate esikokkupõrgete korral.

HOIATUS

Täitvate esiturvatjadega poolt põhjustatud raskete ja eluohtlike vigastuste riski vähendamiseks järgige alltoodud ettevaatusabinõusid:

- Kõik sõitjad peavad alati kinnitama oma turvavöö, sest see aitab neid avarii korral õiges asendis hoida.
- Nihutage oma iste esiturvatjad võimalikult kaugemale, kuid nii, et mugav juhtimisasend säiliks.
- Ärge toetuge kunagi vastu ust või keskkonsooli.
- Ärge lubage esiistmel istuval kaassõitjal kunagi oma jalgu armatuurlaual hoida.
- Roolile, esiklaasile ning juhi ette ja kindalaeka kohale armatuurlaual turvatjadega moodulite peale või lähedale ei tohi panna mingeid esemeid (nt telefoni- või topsihoidikuid, lõhnastajaid, kleebiseid, lisakatteid jms). Kokkupõrkes, milles turvatjad täituvad, võivad sellised esemed täiendavaid vigastusi tekitada.
- Ärge kinnitage mingeid esemeid esiklaasi ega tahavaatepeegli külge.
- Käte kaitsmiseks võimalike vigastuste eest hoidke roolirattast kinni nii, et käed asuksid roolil kella üheksale ja kolmele vastavas asendis.



©AC3039014TU

Kaassõitja esiturvapadja sisse- ja väljalülituslülit (kui on varustuses)

See lülit on ette nähtud kaassõitjapoolse esiturvapadja väljalülitamiseks, et esiistmel saaks transportida sõitjaid, kellel on oma vanuse, kasvu või tervisliku seisundi tõttu suurem oht turvapadja täitumisel viga saada.

■ Tüüp A



©BC3030021

■ Tüüp B



©BC3030034

Kaassõitja esiturvapadja väljalülitamiseks: Pistke võti või mõni muu sarnase kuju- ja kõva ese kaassõitja esiturvapadja väljalülituslülitisse ja keerake asendisse OFF. Välja lülitatud turvapadja indikaator tuli (☹️) süttib ja põleb seni, kuni kaassõitja esiturvapadi tagasi sisse lülitatakse.

■ Tüüp A



■ Tüüp B



Kaassõitja esiturvapadja sisselülitamiseks: Pistke võti või mõni muu sarnase kujuga kõva ese kaassõitja esiturvapadja lülitisse ja keerake asendisse ON. Sisse lülitatud turvapadja indikaatorituli (☒) süttib ja põleb umbes 60 sekundit.

HOIATUS

Kui välja lülitatud esiturvapadja indikaatorituli põleb, ärge lubage ühelgi täiskasvanul esiistmel sõita. Kui see indikaatorituli põleb, siis kokkupõrke korral esiturvapadi ei täitu. Lülitage kaassõitja esiturvapadi tagasi sisse või laske oma kaassõitjal tagaistmele istuda.

HOIATUS

Järgnevad tunnused viitavad sellele, et kaassõitja esiturvapadja sisse- ja väljalülituslülitit ei tööta korralikult:

- Näidikuplokis süttib turvatäite hoiatustuli (☒).
- Välja lülitatud esiturvapadja indikaatorituli (☒) ei sütti, kuid sisse lülitatud esiturvapadja indikaatorituli (☒) süttib ja kustub siis umbes 60 sekundi möödudes. Sellisel juhul täitub kaassõitja esiturvapadi esikokkupõrke korral isegi siis, kui kaassõitja esiturvapadja sisse- ja väljalülituslülitit on asendis OFF.
- Kui esineb mõni kirjeldatud tunnustest, soovime teil lasta kaassõitja esiturvapadja lüliti ja turvatäite süsteemi esimesel võimalusel volitatud HYUNDAI teeninduses üle kontrollida.

Külgturvapadjad (kui on varustuses)

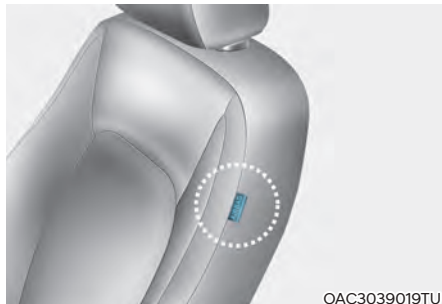

OAC3039019TU

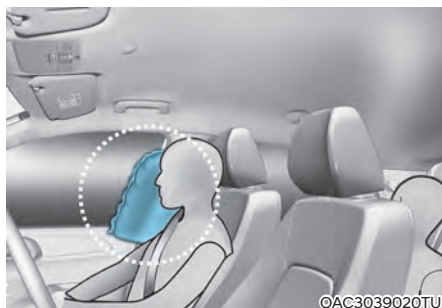

OAC3039020TU

Teie auto on varustatud külgturvapatjadega, mis asuvad mõlema esiistme välisküljes.

Külgturvapatjade ülesandeks on pakkuda juhile ja eesmisele kaassõitjale täiendavat kaitset lisaks turvavööde poolt pakutavale kaitsele.

Külgturvapadjad on konstrueeritud täituma kokkupörke raskusastmest sõltuvalt vaid teatud tüüpi külglöökidest korral.

Külgturvapadjad ei ole mõeldud kõigi külkkokkupõrgete korral aktiveerimiseks.

HOIATUS

Täituva külgturvapatja poolt põhjustatud raskete ja eluohtlike vigastuste riski vähendamiseks järgige alltoodud ettevaatusabinõusid:

- Kõik sõitjad peavad alati kinnitama oma turvavöö, sest see aitab neid avarii korral õiges asendis hoida.
- Ärge lubage kaassõitjatel oma pead või keha vastu ust toetada, käsi ukse peale panna, käsi aknast välja sirutada või mingeid esemeid istmete ja uste vahele panna.
- Ärge paigaldage istmetele mingeid lisaistmekatteid. Need võivad süsteemi efektiivsust vähendada või selle tööd takistada.
- Ärge pange turvapatjade asukohtade peale või turvapatjade ja iseenda vahele kunagi mingeid esemeid. Samuti ärge kinnitage mingeid esemeid turvapatjade täitumispiirkonda (uste, ukseklaaside ning esi- ja tagapiilari külge).
- Ärge pange mingeid esemeid ukse ja istme vahele. Sellised esemed võivad külgturvapatja täitumisel kohalt paiskuda ja kedagi vigastada.
- Ärge paigaldage külgturvapatjade kõrvale või lähedusse mingit lisavarustust.
- Ärge pange mingeid esemeid piirkonda, mis jääb külgturvapatjasildi ja istmepadja vahele. Kokkupõrkes, milles turvapadjad täituvad, võivad sellised esemed täiendavaid vigastusi tekitada.
- Kui süüde on sisse lülitatud (asendisse ON), vältige tugevaid lööke vastu uksti, sest sellised löögid võivad külgturvapatja täituma panna.
- Kui iste või istmekate on viga saanud, soovime lasta auto volitatud HYUNDAI teeninduses üle kontrollida ja kahjustused kõrvaldada.

Turvakardinad (kui on varustuses)

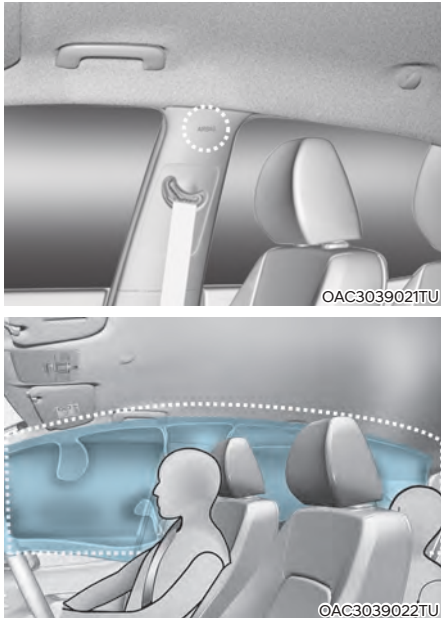

Turvakardinad asuvad esi- ja tagauste kohal laeservades auto mõlemal küljel.

Need on ette nähtud esiistmetel ja tagaistme äärmistel kohtadel istuvate sõitjate peade kaitsmiseks teatud tüüpi külgkõkkupõrgete korral.

Turvakardinad on konstrueeritud täituma kokkupõrke raskusastmest sõltuvalt vaid teatud tüüpi külglöökide korral.

Ülemised külgturvapadjad ei ole mõeldud kõigi külgkõkkupõrgete korral aktiveerimiseks.

Ohutuse tagamiseks ärge riputage riidenagidesse liiga raskeid esemeid.

HOIATUS

Täituvate turvakardinate poolt põhjustatud raskete ja eluohtlike vigastuste riski vähendamiseks järgige alltoodud ettevaatusabinõusid:

- Kõik sõitjad peavad alati kinnitama oma turvavöö, sest see aitab neid avarii korral õiges asendis hoida.
- Paigaldage lapse turvahäll, -tool või istmekõrgendus alati uksest võimalikult kaugele.
- Ärge pange midagi turvapadjade asukohtade peale. Samuti ärge kinnitage mingeid esemeid turvapadjade täitumispiirkonda (uste, ukseklaaside, esi- ja tagapiilari külge ning laeservadesse).
- Ärge riputage riidenagisse midagi muud peale rõivaste – eriti mingeid kõvu või kergesti purunevaid esemeid. Sellised esemed võivad avarii korral autot kahjustada või sõitjaid vigastada.
- Ärge lubage kaassõitjatel oma pead või keha vastu ust toetada, käsi ukse peale panna, käsi aknast välja sirutada või mingeid esemeid istmete ja uste vahele panna.
- Ärge avage ega remontige turvakardinaid kunagi ise.

Kuidas turvatäpadjade süsteem töötab?



Täiendav turvasüsteem (SRS – Supplemental Restraint System) koosneb järgnevatest osadest:

- (1) Juhi esiturvapadja moodul
- (2) Kaassõitja esiturvapadja moodul*
- (3) Külgturvatäpadjade moodulid*
- (4) Turvakardinate moodulid*
- (5) Turvavööde eelpingutite mehhanismid*
- (6) Turvatäpadjade hoiatustuli
- (7) SRS-juhtmoodul (SRSCM)/ ümberpaiskumisandur*
- (8) Eesmised löögiandurid
- (9) Külgmised löögiandurid*
- (10) Külgmised surveandurid*
- (11) Välja lülitatud turvatäpadja indikaatorituli (näitab ainult eesmise kaassõitja esiturvapadja seisundit)*
- (12) Kaassõitja esiturvapadja sisse- ja väljalülituslülitid*

* : kui on varustuses

Kui süüde on sisse lülitatud (asendisse ON), jälgib täiendava turvasüsteemi juhtmoodul (SRSCM) pidevalt kõiki süsteemi osi, et teha kindlaks, kas kokkupõrkes saadud löök on piisavalt tugev turvatäpadjade täitmiseks või eelpingutite töölerakendamiseks.



Turvatäpadjade hoiatustuli

Näidikuplokis asuv turvatäpadjade hoiatustuli kujutab juuresoleval joonisel näidatud turvatäpadja sümbolit. SRS-süsteem kontrollib pidevalt turvatäpadjade elektrisüsteemi töökorda. Hoiatustuli näitab, et turvatäpadjade süsteemis on tekkinud potentsiaalne probleem. See tuli näitab, et teie turvatäpadjade süsteemiga tekkis potentsiaalne probleem.



HOIATUS

Kui täiendava turvasüsteemi (SRS) töös on tekkinud häire, ei pruugi turvatäpadjad avarii korral normaalselt täituda, suurendades raskete või surmavate kehavigastuste riski.

Kui esineb mõni järgnevalt loetletud tunnustest, annab see märku häirest SRS-süsteemi töös.

- Hoiatustuli ei sütti ega jää pärast süüte sisselülitamist (asendisse ON) umbes 6 sekundiks põlema.
- Hoiatustuli põleb edasi ka pärast 6 sekundi möödumist selle süttimisest.
- Hoiatustuli süttib sõidu ajal.
- Hoiatustuli vilgub, kui mootor töötab.

Kui esineb mõni nimetatud tunnustest, soovitame lasta täiendava turvasüsteemi (SRS) esimesel võimalusel volitatud HYUNDAI teeninduses üle kontrollida.

Esikokkupõrke korral tuvastavad andurid sõidukiiruse järsu vähenemise. Kui liikumine aeglustub piisavalt kiiresti, paneb juhtmoodul esiturvapadjad õigel hetkel vajaliku jõuga täituma.

Esiturvapadjad aitavad kaitsta juhti ja juhi kõrval istuvat kaassõitjat eest saadavate tugevate löökide korral, mille puhul turvavööd üksi ei suudaks piisavalt kaitset tagada. Vajadusel külgturvapadjad annavad kaitset külgkokkupõrke korral.

- Turvapadjad töötavad (s.t on täitumiseks valmis) ainult juhul, kui süüde on sisse lülitatud (asendisse ON).
 - Turvapadjad täituvad teatud tüüpi esivõi külgkokkupõrke korral, et kaitsta sõitjaid raskete kehavigastuste eest.
 - Turvapatjade täitumine sõltub üldjuhul kokkupõrke tugevusest ja löögi suunast. Need kaks tegurit määravad, kas andurid saavad välja elektroonilise avamis- ja täitmissignaali või mitte.
 - Esiturvapadjad täituvad ja tühjenevad täielikult silmapilkselt. Tegelikuses on teil avariil hetkel võimatu turvapatjade täitumist näha. Tõenäolisem on, et näete pärast kokkupõrget lihtsalt tühjenenud turvapatju, mis oma asukohtadest välja ripuvad.
- Lisaks täitumisele tugevate külgkokkupõrgete korral täituvad ümberpaiskumisanduriga varustatud mudelite külgturvapadjad ja/või turvakardinaid ka juhul, kui andur tuvastab auto ümberpaiskumise või üle katuse rullumise. Ümberpaiskumise ja/või üle katuse rullumise tuvastamisel püsivad turvakardinaid täis veel mõnd aega pärast täitumist, et pakkuda kaitset väljapaiskumise eest, seda just juhul, kui kasutusel on ka turvavööd (kui varustuses on ümberpaiskumisandur).
 - Sõitjate kaitsmiseks kokkupõrke korral peavad turvapadjad viivitamatult täituma. Turvapadja täitumine peab toimuma väga kiiresti, kuna aeg, mille jooksul turvapadi peab sõitja ja autoosade vahele jõudma, enne kui sõitja end nende vastu ära lööb, on äärmiselt lühike. Turvapadja suur täitumiskiirus vähendab raskete ja eluohtlike vigastuste riski ning on seega turvapadja konstruktsiooni puhul hädavajalik. Kuna turvapatjade selline täitumiskiirus paneb turvapadjad paisuma väga suure jõuga, võib turvapadi põhjustada ka vigastusi, nagu näiteks marrastusi näol, muljumisi, luumurde või veelgi raskemaid traumasid.
 - Esineb isegi olukordi, milles kokkupõrge turvapadjaga võib põhjustada surmavaid vigastusi, eriti juhul, kui inimene asub turvapadjale liiga lähedal. Täituva turvapadja poolt põhjustatud vigastuste riski on teil endal võimalik edukalt vähendada. Oht on kõige suurem, kui istute turvapadjale liiga lähedal. Turvapadi vajab täitumiseks ruumi. Juhul on soovitatav istuda roolist võimalikult kaugel, et rooli keskkoha ja rindkere vahele jääks piisavalt suur vahe, ent säiliks siiski mugav juhtimisasend.

■ Juhi esiturvapadi (1)

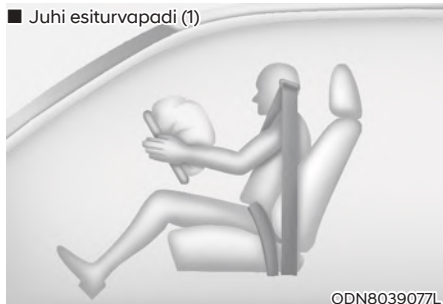

ODN8039077L

Kui juhtmoodul (SRSCM) tuvastab piisavalt tugeva löögi vastu autonina, täituvad automaatselt mõlemad esiturvapadjad.

■ Juhi esiturvapadi (2)

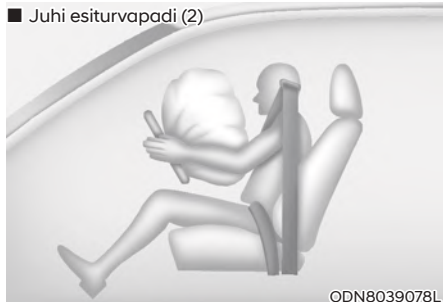

ODN8039078L

Täitumise korral rebenevad turvapadja täitumisest tuleneva surve mõjul otse turvapadjamoodulite peal asuvate katete keevisõemblused lahti. Kui katted on avanenud, saavad turvapadjad lõpuni täituda.

Täielikult täitunud turvapadi koos korralikult kinnitatud turvavööga aeglustab juhi ja/või eesmise kaassõitja ettepoole liikumist, vähendades sellega pea ja rindkere vigastuste riski.

■ Juhi esiturvapadi (3)

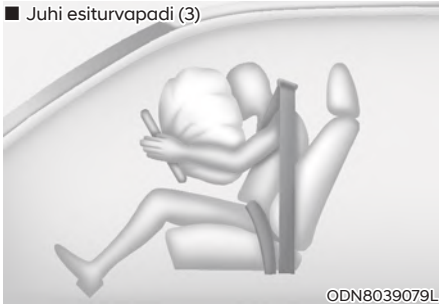

ODN8039079L

■ Kaassõitja esiturvapadi



ODN8039080L

Kohe, kui turvapadjad on täitunud, hõakavad need tühjenema, võimaldades juhil näha autost välja ning kasutada rooli ja muid juhtseadmeid.



HOIATUS

Kaassõitja esiturvapadja täitumisel võivad autos olevad esemed kohalt paiskuda ja tekitada sõitjatele raskeid kehavigastusi. Selle vältimiseks:

- Ärge kinnitage ega asetage mingeid esemeid (topsi- või CD-hoidikuid, kleebiseid jms) kindalaeka kohale armatuurlauale, kus asub kaassõitja esiturvapadi.
- Ärge kinnitage vedelikuga täidetud õhuvärskendajaid näidikuploki lähedale ega armatuurlaua peale.

Mis järgneb turvapadjade täitumisele?

Kui esi- või külgturvapadi on täitunud, hakkab see väga kiiresti taas tühjenema. Nii ei takista turvapadi juhil läbi esiklaasi välja vaadata või rooli keerata. Seevastu turvakardinad võivad ka veidi aega pärast täitumist osaliselt täis püsida.



HOIATUS

Pärast turvapadja täitumist järgige alltoodud ettevaatusabinõusid:

- Avage pärast kokkupõrget esimesel võimalusel ukсед ja/või aknad, et hoiduda pikemaajasest viibimisest turvapadja täitumisel õhku paiskunud pulbri ja suitsu sees.
- Ärge puudutage vahetult pärast turvapadja täitumist selle paigalduskohas olevaid sisemisi detaile. Osad, mis on täituva turvapadjaga kokku puutunud, võivad olla väga kuumad.
- Peske rõivastega katmata kehaosad kindlasti hoolikalt külma vee ja õrnatoimelise seebiga puhtaks.
- Laske turvapadjad pärast täitumist esimesel võimalusel volitatud HYUNDAI teeninduses uutega asendada. Turvapadjad on konstrueeritud töötama vaid üks kord.

Turvapadja täitumisest põhjustatud müra ja suits

Kui turvapadjad täituvad, kostab tugev müra ning autosisesesse õhku võib paiskuda lenduvat pulbrit ja tekkida suits. See on normaalne ning tekib turvapadja täite-seadme süüteprotsessi tulemusel. Pärast turvapadja täitumist võite tunda hingamisel tugevat ebamugavust. Seda põhjustab nii rindkere kokkupuude turvavöö ja turvapadjaga kui ka suitsu ning pulbri sissehingamine. Lenduv pulber võib osadel inimestel kutsuda esile astmahoo-ge. Kui teil tekivad pärast turvapadjade täitumist hingamisprobleemid, pöörduge viivitamatult arsti poole.

Kuigi suits ja pulber ei ole mürgised, võivad need põhjustada ärritusi (nt nahal, silmades, ninas ja kurgus jm). Kui teil tekivad sellised ärritusnähud, peske ärritunud kohad otsekohe külma veega puhtaks ning pöörduge sümptomite püsides arsti poole.

Ärge paigaldage lapse turvahälli, -tooli või istmekõrgendust esiistmele!



Ärge paigaldage lapse turvahälli, -tooli või istmekõrgendust kunagi esiistmele! Täituv turvapadi võib anda turvaistmele või lapsele väga tugeva löögi, mille tulemusena võib laps raskelt või surmavalt vigi saada.

HOIATUS

- Eriti ohtlik! Ärge kasutage seljaga sõidusuunas paigaldatavat lapse turvahälli või -tooli kunagi auto esiistmel, mida kaitseb selle ees asuv turvapadi!
- **ÄRGE** kasutage seljaga sõidusuunas paigaldatavat lapse turvahälli või -tooli **KUNAGI** istmel, mida kaitseb eestpoolt **TÖÖVALMIS TURVAPADI!** **LAPS VÕIB RASKELT VIGA SAADA VÕI HUKKUDA!**
- Ärge paigaldage lapse turvahälli, -tooli või istmekõrgendust kunagi esiistmele! Juhul, kui esiturvapadi täitub, võib see lapsele raskeid või surmavaid vigastusi tekitada.

Miks minu turvapadi kokkupõrkes ei täitunud?

On mitut tüüpi avariisid, milles turvapadjal ei tulegi oodata mingit lisakaitset. Sellised on löögid tagant, teine või kolmas löök ahelkokkupõrgetes ning samuti väikestel kiirustel saadud löögid. Sõidukile tekitatud kahjustused peegeldavad löögienergia neeldumist ega näita seda, kas turvapadi oleks pidanud täituma või mitte.

Turvapatjade süsteemi andurid

HOIATUS

Turvapadja ootamatu täitumise ja sellest põhjustatud raskete või surmavate vigastuste vältimiseks:

- Vältige lööke turvapatjade ja andurite paigalduskohtade pihta ning ärge laske mingitel esemetel suure hooga nende vastu paiskuda.
- Ärge hooldage ise turvapatjade andureid ega mingeid muid osi nende vahetus läheduses. Kui andurite asukohta või asendit mingilgi moel muudetakse, võivad turvapadjad täituda siis, kui selleks vajadust pole, või mitte täituda, kui selleks vajadus tekib.
- Kaitseraudadele täiendava kaitsevarustuse (nt nn kangururaua) paigaldamine või kaitseraua asendamine mingite originaalist erinevate toodetega võib teie auto turvapatjade töökorrale väga halvasti mõjuda.

Turvapatjade süsteemi tõrgeteta töö tagamiseks soovime asendada kaitseraua vajadusel ainult **HYUNDAI** algpärase või sellega samaväärse kaitserauaga, mis on ette nähtud just teie auto jaoks.

- Kui lasete oma autot pukseerida, lülitage süüde turvapatjade soovimatu täitumise vältimiseks kindlasti välja (asendisse **LOCK/OFF** või **ACC**).
- Soovime tungivalt lasta kõik turvapatjade remont- ja hooldustööd läbi viia volitatud **HYUNDAI** teeninduses.

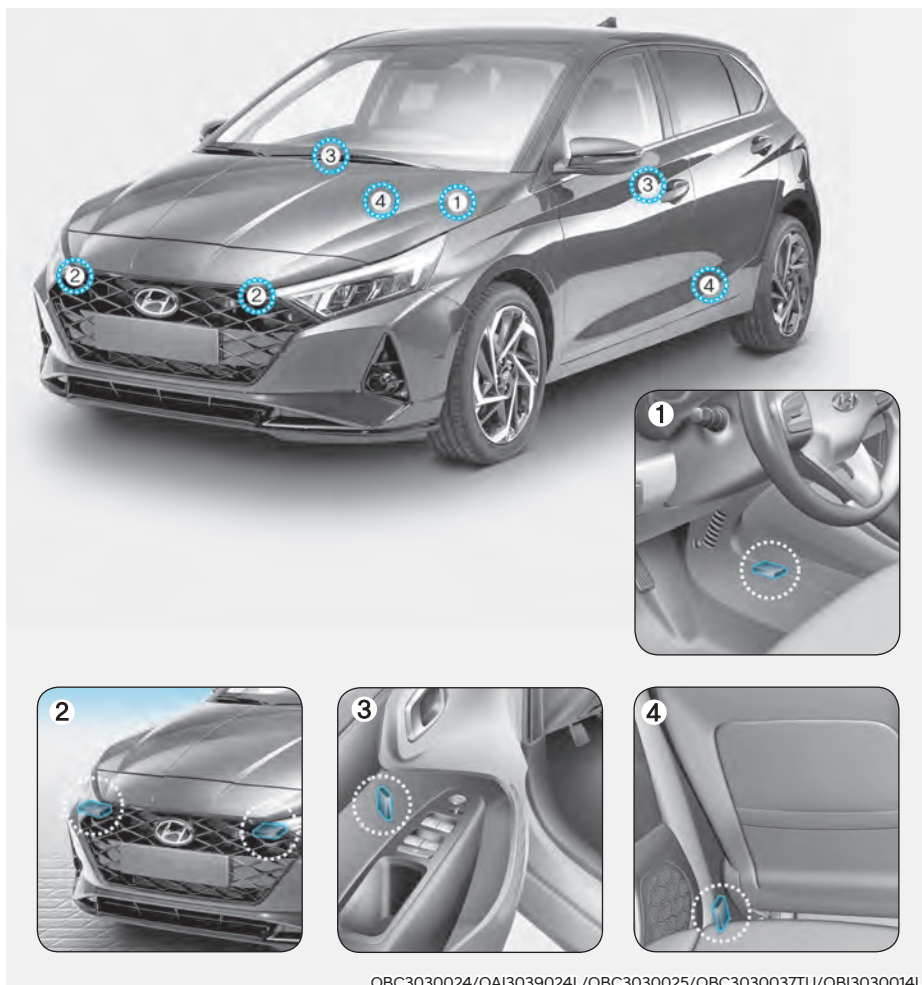

OBC3030024/OAI3039024L/OBC3030025/OBC3030037TU/OBI3030014L

1. SRS-juhtmoodul*
 2. Eesmine löögiandur
 3. Külgmise surveandur*
 4. Külgmise löögiandur*
- * : kui on varustuses

Turvapatjade täitumise tingimused



Esiturvapadjad

Juhi ja juhi kõrval istuva kaassõitja esiturvapadjad on konstrueeritud täituma piisavalt tugeva eest saadud löögi korral.



©BC3030028



©AC3039029TU

Külgturvapadjad ja turvakardinad

Külgturvapadjad ja turvakardinad on konstrueeritud täituma juhul, kui külgmised löögiandurid tuvastavad piisavalt tugeva löögi küljelt. Kuigi juhi ja juhi kõrval istuva kaassõitja esiturvapadjad on konstrueeritud täituma esikokkupõrkes, võivad need täituda mis tahes tüüpi kokkupõrkes, kui eesmised löögiandurid tuvastavad piisavalt tugeva löögi. Ülemised külgturvapadjad ja külgturvapadjad on mõeldud täitumiseks ainult külgkokkupõrgete korral, kuid nad võivad täituma ka muudel kokkupõrgetel, kui külglöögi andurid tuvastavad selleks piisava löögi. Ka juhul, kui auto veermik saab halvas seisundis teekattel löögi läbi aukude või üle suurte ebatasasuste sõites, võivad turvapadjad täituda. Seega – sõitke soovimatu turvapadjade täitumise vältimiseks viletsatel teedel ja kohtades, mis ei ole sõidukitele liiklemiseks ette nähtud, väga ettevaatlikult.

Turvapatjade mittetäitumise tingimused



Teatud väikestel kiirustel toimuvate kokkupõrgete puhul turvapadjad ei täitu. Turvapadjad on konstrueeritud sellistes olukordades mitte täituma, sest sõitjate kaitsmiseks piisab turvavöödest ja turvapadjad ei pakuks mingit lisakaitset.



Esiturvapadjad ei ole ette nähtud täituma tagant saadava löögi korral, sest sõitjad paiskuvad sellise löögi mõjul tahapoole. Sellises olukorras ei pakuks turvapadjad mingit lisakaitset.



Esiturvapadjad ei pruugi täituda külgekupörkes, kuna sõitjad paiskuvad saadud löögi suunas küljele ning esiturvapadjad ei pakuks sellises olukorras mingit lisakaitset.

Selle asemel võivad sõltuvalt kokkupõrke tugevusest täituda hoopis külgturvapadjad ja turvakardinad.

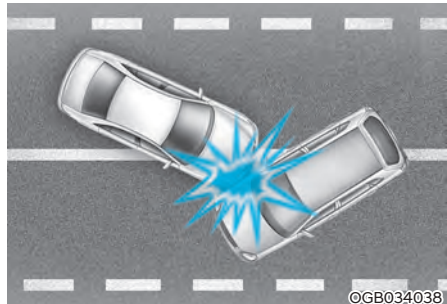

Kokkupõrkes, kus löök saadakse vildakuti eest või küljelt, võib löögi jõud paisata sõitjad suunas, kus turvapadjad ei suudaks pakkuda mingit lisakaitset ning seetõttu ei pruugi andurid turvatju aktiveerida ning need ei täitu.



Vahetult enne kokkupõrget pidurdavad autojuhid reflektorselt väga tugevalt. Sellise tugeva pidurdamise tulemusel vajutab pidurdusjõud auto esiosa madalamale ning auto võib sõita kõrgema kliirensiga sõiduki alla. Sellises olukorras ei pruugi turvapadjad täituda, sest andurid ei tuvasta lööki või andurite poolt tuvasutatud aeglustusjõud pole piisav.



Turvapadjad ei pruugi täituda, kui auto sõidab nt vastu posti või puud. Sellisel juhul tabab löök vaid üht kitsast piirkonda autoninal ning löögienergia hajutatakse auto kerekonstruktsiooni poolt.



Esiturvapadjad ei pruugi täituda ka auto ümberpaiskumisel ja üle katuse rullumisel, sest esiturvapadjad ei pakuks sõitjatele sel juhul lisakaitset.

i Kasulik teave

Külgturvapadjad ja/või turvakardinad (kui on varustuses) võivad täituda, kui sõiduk paiskub ümber või rullub üle katuse küljelt saadud löögi tulemusel.

Turvapatjade süsteemi hooldus

Teie auto täiendav turvasüsteem (SRS-süsteem) on praktiliselt hooldusvaba. Sellele ei ole osi, mida võiksite ise hooldada. Kui turvapatjade hoiatustuli pärast süüte sisselülitamist (asendisse ON) ei sütti või jääb püsivalt põlema, soovitame lasta süsteemi esimesel võimalusel volitatud HYUNDAI teeninduses üle kontrollida.

Soovitame kõik SRS-süsteemiga, sh turvapatjadega seotud tööd, nagu näiteks osade eemaldamine, paigaldamine või remont, ning igasugused rooli, armatuurlaua, esiistmete ja lae servapolstriga seotud tööd jätta volitatud HYUNDAI teeninduse hooleks. SRS-süsteemi väär käsitlemine võib lõppeda raskete kehavigastustega.



HOIATUS

Raskete ja eluohtlike vigastuste riski vähendamiseks järgige alltoodud ettevaatusabinõusid:

- Ärge proovige täiendava turvasüsteemi (SRS) osi või juhtmestikku ise muuta ega lahti ühendada, samuti ärge kinnitage turvapatjade katetele mingeid märke või kleebiseid ega muutke autokere ehitust.
- Ärge pange mingeid esemeid roolis ja kindalaeka kohal armatuurlauas asuvate turvapatjade moodulite peale või lähedale.
- Puhastage turvapatjade katepolstreid puhtas vees niisutatud pehme lapiga. Lahustid ja puhastusained võivad turvapatjade katteid kahjustada, see aga võib hiljem turvapatjade normaalset täitumist takistada.
- Kui turvapadjad on täitunud, soovitame lasta need volitatud HYUNDAI teeninduses uutega asendada.
- Kui mingeid turvapatjade süsteemi osi on vaja hävitada või kogu auto on vaja lammutada ja vanametalliks toimetada, peab järgima teatud ohutusnõudeid. Vajaliku info saamiseks soovitame teil pöörduda volitatud HYUNDAI teeninduse poole. Ohutusnõuete eiramine võib lõppeda raskete kehavigastustega.

Täiendavad ohutusnõuded

Kaassõitjad ei tohi sõidu ajal istmetelt tõusta ega istekohti vahetada. Sõitja, kes ei ole kokkupõrke või avariipidurdamise hetkel turvavööga kohale kinnitatud, võib paiskuda vastu auto sisemust, vastu teisi kaassõitjaid või autost välja.

Ärge kinnitage turvavööde külge mingit lisavarustust. Varustus, mis peaks istumise mugavamaks muutma või turvavöö asendit parandama, võib turvavöö poolt pakutavat kaitset hoopis vähendada ning suurendada avarii korral raskete kehavigastuste riski.

Ärge muutke esiistmete ehitust. Esiistmete ehituse muutmine võib mõjuda halvasti turvapatjade süsteemi andurite või külgturvapatjade töökorrale.

Ärge pange esiistmete alla mingeid esemeid. Esiistmete alla pandud esemed võivad segada turvapatjade süsteemi andurite tööd ning kahjustada elektri-juhtmestikku.

Vältige tugevaid lööke vastu uksi. Kui süüde on sisse lülitatud (asendisse ON), võib ukse pihta antud löök turvapadjad täituma panna.

Lisavarustuse paigaldamine või turvapatjadega varustatud auto ümberehitamine

Kui muudate oma auto ehitust, muutes auto alusraami, kaitseraudade süsteemi, auto esiosa, kerepaneeli külgedel või auto kliirensit, võib see mõjuda väga halvasti teie auto turvapatjade süsteemi töökorrale.

Turvapatjade hoiatuskleebised (kui on varustuses)

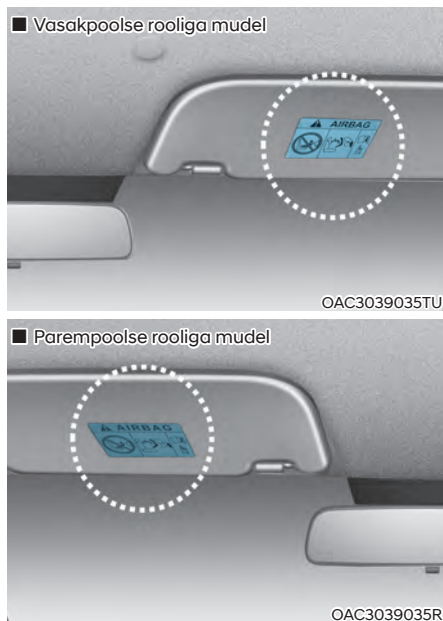

Turvapatjade hoiatuskleebiste ülesandeks on tuletada sõitjatele meelde potentsiaalset ohte, mida turvapatjade süsteem endast autos viibijatele kujutab.

Lugege palun kindlasti läbi kogu selles käsiraamatus toodud teave teie autosse paigaldatud turvapatjade kohta.

4. Näidikuplokk

Näidikuplokk	4-2
Näidikuploki kasutamine	4-4
Mõõdikud ja näidikud	4-5
Käigukasti näidik	4-9
Hoiatus- ja indikaatorlambid	4-10
LCD-ekraani teated ja hoiatused	4-21
LCD-ekraan (tüüp A)	4-26
LCD-ekraani kasutamine	4-26
LCD-ekraani režiimid	4-27
Kasutaja seadistuste režiim	4-30
Teekonna kompuuter	4-36
LCD-ekraan (tüüp B)	4-40
LCD-ekraani kasutamine	4-40
LCD-ekraani režiimid	4-41
Auto seadistused (info- ja meelelahutussüsteemi ekraanil)	4-45

NÄIDIKUPLOKK

■ Tüüp A



OBC3040001

1. Tahhomeeter
2. Spidomeeter
3. Mootori jahutusvedeliku temperatuuri mõõdik
4. Kütusemõõdik
5. Hoiatus- ja indikaatorituled
6. LCD-ekraan (sh teekonna kompuuter)

Auto tegelik näidikuplokk võib pildil kujutatud näidikuplokkist erineda. Täiendavat teavet leiate selle peatüki osast „Mõõdikud ja näidikud“.

■ Tüüp B

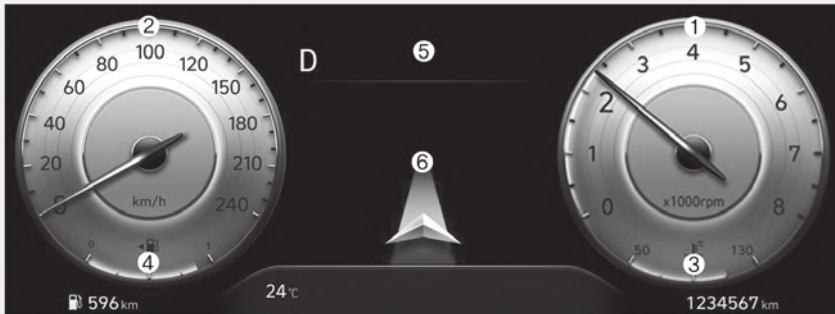

OBC3040020

1. Tahhomeeter
2. Spidomeeter
3. Mootori jahutusvedeliku temperatuuri mõõdik
4. Kütusemõõdik
5. Hoiatus- ja indikaatortuled
6. LCD-ekraan

**Auto tegelik näidikuplokk võib pildil kujutatud näidikuplokkist erineda.
Täiendavat teavet leiata selle peatüki osast „Mõõdikud ja näidikud“.**

Näidikuploki kasutamine

Tüüp A



Kui auto ääretuled või esituled põlevad, vajutage armatuurlaua valgustuse reguleerimiseks valgustuse reguleerimislülitit.

Kui vajutate armatuurlaua valgustuse reguleerimislülitit, muutub tugevamaks või nõrgemaks ka salongis asuvate lülitite valgustus.

Tüüp B

Kui süüde on sisse lülitatud, saate armatuurlaua valgustust reguleerida LCD-ekraani kasutaja seadistuste režiimil („Lights“ (Tuled) → „Illumination“ (Valgustus)). Kui auto ääretuled või esituled põlevad, muutub tugevamaks või nõrgemaks ka salongis asuvate lülitite valgustus ning salongi meeleolulvalgustus.

Kui auto on varustatud täiendava navigatsioonisüsteemiga, leiate lisateavet autoga eraldi kaasa antud info- ja meelelahutussüsteemi kasutusjuhendist.



HOIATUS

Ärge reguleerige näidikuploki valgustust ega muutke näidikuploki seadistusi kunagi sõidu ajal. Võite kaotada kontrolli auto liikumise üle ning põhjustada suurte varaliste kahjude, tõsiste kehvastuste või surmaga lõppeva avarii.

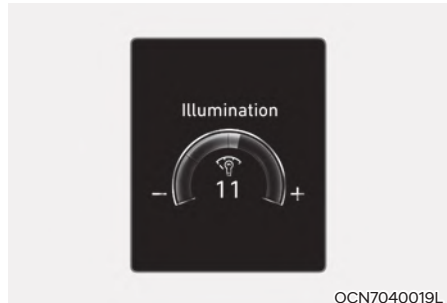

- Armatuurlaua valgustuse valgustugevuse tase on näha ekraanil.
- Kui valgustugevus jõuab maksimum- või miinimumtasemeni, kostab helisignaali.



HOIATUS

Ärge reguleerige näidikuploki valgustust ega muutke näidikuploki seadistusi kunagi sõidu ajal. Võite kaotada kontrolli auto liikumise üle ning põhjustada suurte varaliste kahjude, tõsiste kehvastuste või surmaga lõppeva avarii.

Mõõdikud ja näidikud

Spidomeeter

3,5-tolline

■ km/h



■ mph



OAC3049002TU/OAC3049003TU

10,25-tolline

■ km/h



■ mph



OBC3040004/OBC3040005

Spidomeeter näitab auto sõidukiirust ning on kalibreeritud kilomeetrite tunnis (km/h) ja/või miilidele tunnis (mph).

Tahhomeeter

■ 3,5-tolline



■ 10,25-tolline



OAC3049004TU/OBC3040006

Tahhomeeter näitab ligikaudset mootori pöörde arvu minutis (p/min).

Kasutage tahhomeetrit õige käiguvahtuse hetke valimiseks ja mootori ülekoormamise vältimiseks.

NB!

Ärge laske mootoril töötada, kui tahhomeetri osuti on PUNASEL ALAL. See võib mootorit tõsiselt kahjustada.

Mootori jahutusvedeliku temperatuuri mõõdik

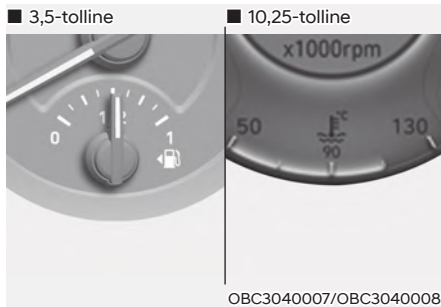

See mõõdik näitab mootori jahutusvedeliku temperatuuri, kui süüde on sisse lülitatud (asendisse ON).

NB!

Kui mõõdiku osuti liigub normaalvahemikust väljapoole, numbril „130“ lähedale, näitab see ülekuumenemist, mis võib mootorit kahjustada.

Ärge jätkake sõitmist ülekuumenenud mootoriga. Kui mootor kuumeneb üle, lugege läbi 8. peatüki osa "Kui mootor kuumeneb üle".

! HOIATUS

Ärge eemaldage radiaatorilt ega jahutusvedeliku paagilt korki kunagi siis, kui mootor on kuum. Mootori jahutusvedelik on rõhu all ja võib avamisel välja pritsida, tekitades raskekujulisi põletusi. Enne jahutusvedeliku lisamist oodake alati seni, kuni mootor on jahtunud.

Kütusemõõdik

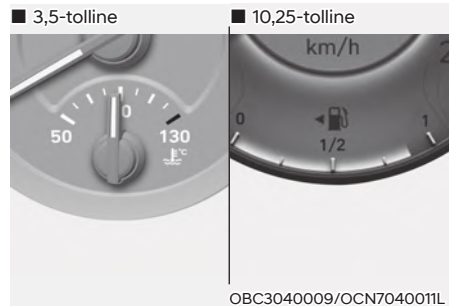

Kütusemõõdik näitab ligikaudset kütusepaagis olevat kütusekogust.

i Kasulik teave

- Andmed kütusepaagi mahu kohta on toodud 2. peatükis.
- Kütusemõõdikut täiendab kütuse lõppemise hoiatustuli, mis süttib, kui kütusepaak on peaaegu tühi.
- Kallakutel ja kurvides võib kütusemõõdiku näit kõikuda ning kütuse lõppemise hoiatustuli võib süttida varem kui tavaliselt, kuna kütus paagis loksus.

! HOIATUS

Kütuse lõppemine võib autos viibijad ohtu seada.

Niipea, kui kütuse lõppemise hoiatustuli süttib või kütusemõõdiku näit langeb tasemeni „0“, peate tegema esimesel võimalusel peatuse ja lisama paaki kütust.

NB!

Vältige sõitmist, kui kütusepaaki on jäänud väga vähe kütust. Kütuse lõppemine võib põhjustada mootoris vahelejätku, see võib aga kahjustada katalüüs- ja muundurit.

Välistemperatuuri näidik

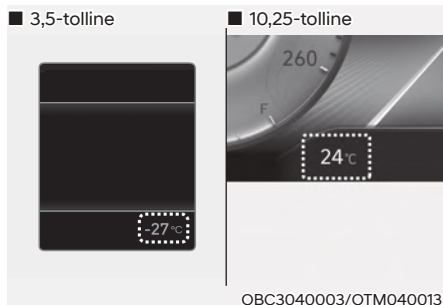

See näidik näitab Celsiuse (°C) või Fahrenheiti (°F) kraadides hetke välis-temperatuuri.

- Temperatuuri mõõtmisvahemik:
-40 °C – +60 °C (-40 °F – +140 °F)

Arvestage sellega, et temperatuurinäit ei pruugi ekraanil muutuda sama kiiresti kui temperatuur väljaspool autot (temperatuurinäit võib muutuda väikese viivitusega).

Näidikuploki seadistuste menüü kaudu saab temperatuuri mõõtühikut muuta. Valige ekraanil:

- „Setup“ (Seaded) → „Unit“ (Ühik) → „Temperature Unit“ (Temperatuuriühik) → °C/°F

Automaatse kliimaseadmega mudelites saate ühikut muuta ka nii:

- Hoidke kliimaseadme juhtpaneelil all OFF-lülitit ning vajutage siis 3 sekundit järjest AUTO-lülitit.

Temperatuuriühik muutub seejärel nii näidikuploki kui ka kliimaseadme ekraanil.

Läbisõidumõõdik (hodomeeter)

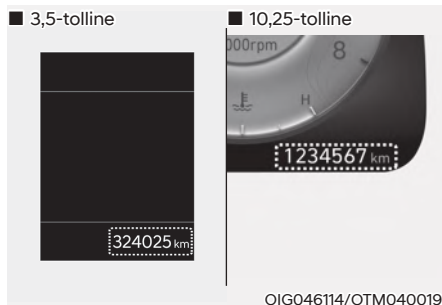

Läbisõidumõõdik ehk hodomeeter näitab auto poolt läbitud kogukilometraazi ning selle abil tuleks pidada arvestust korraliste hoolduste tähtaegade üle.

Sõiduulatus paagi tühjenemiseni

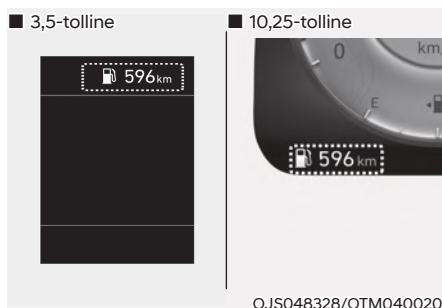

- Sõiduulatus paagi tühjenemiseni on arvestuslik vahemaa, mida saab paagis oleva kütusekogusega veel läbida.
- Kui arvestuslik läbitav vahemaa jääb alla 1 km (1 miili), asendub see teekonna kompuutri näit ekraanil näiduga „--“.

i Kasulik teave

- Sõiduulatus paagi tühjenemiseni võib olla ebatäpne, kui sõiduk ei ole tasasel pinnal või kui akutoide on vahepeal katkestatud.
- Sõiduulatus paagi tühjenemiseni on vaid arvestuslik vahemaa, mis võib erineda tegelikult läbitavast teepikkusest.
- Kui paaki lisatakse alla 6 liitri kütust, ei pruugi teekonna kompuuter lisatud kütusekogust registreerida.
- Paagi tühjenemiseni läbitav vahemaa võib sõidutingimustest, sõidumaneerist ja auto seisundist tulenevalt tugevalt kõikuda.

Kütusekulu näit (10,25-tolline näidikuplokk)



Näidikuploki alaservas näidatakse auto keskmist (1) ja jooksvat kütusekulu (2).

Näidu automaatne nullimine

Keskmise kütusekulu näidu automaatseks nullimiseks tehke info- ja meelelahutussüsteemi seadistuste menüüs (Settings) soovitud valik: automaatne nullimine pärast süüte väljalülitamist (After Ignition) või pärast tankimist (After Refuelling).

Käigukasti näidik

Käsiikäigukasti / intelligentse käsiikäigukasti käiguvahetuse näidik (kui on varustuses)

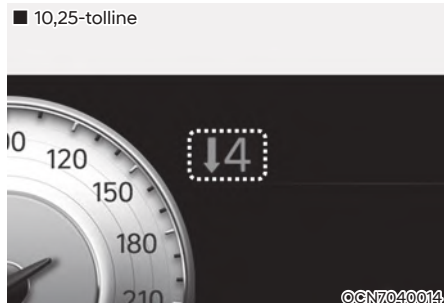

See näidik näitab, milline käik tuleks valida, et sõit oleks võimalikult säästlik.

- Tuleks valida kõrgem käik:
▲2, ▲3, ▲4, ▲5, ▲6
- Tuleks valida madalam käik:
▼1, ▼2, ▼3, ▼4, ▼5

Näiteks:

- ▲↔: Näitab, et säästlikumaks sõiduks tuleks vahetada käik kõrgemaks ja valida 3. käik (hetkel sõidetakse 2. või 1. käiguga);
- ▼↔: Näitab, et säästlikumaks sõiduks tuleks vahetada käik madalamaks ja valida 3. käik (hetkel sõidetakse 4., 5. või 6. käiguga).

Kui süsteem korralikult ei tööta, siis seda näitu ei kuvata.

Automaatkäigukasti käigunäidik (kui on varustuses)

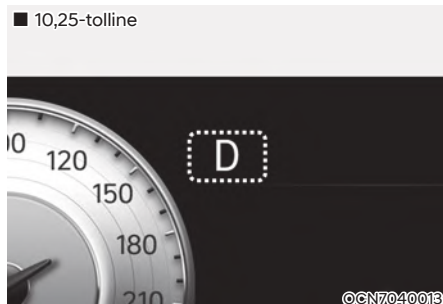

Käigunäidik näitab, millises asendis automaatkäigukasti käigukang hetkel on.

- Parkimisasend: P
- Tagasikäik: R
- Neutraalasend: N
- Sõiduasend: D
- Käsiikäiguvahetuse režiim: 1, 2, 3, 4, 5, 6

Topeltsiduriga käigukasti käigunäidik (kui on varustuses)

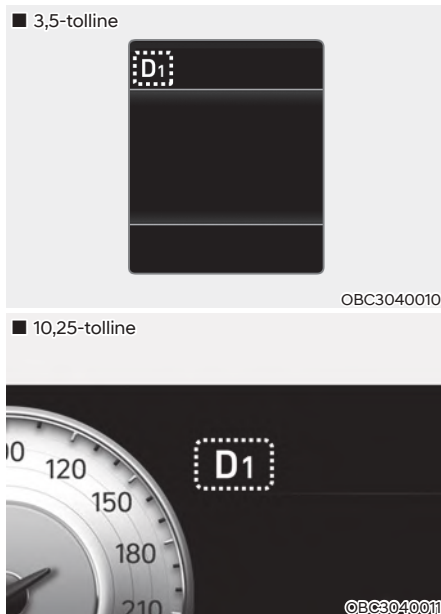

Käigunäidik näitab, millises asendis käigukang hetkel on.

- Parkimisasend: P
- Tagasikäik: R
- Neutraalasend: N
- Sõiduasend: D
- Käisikäiguvahetuse režiim: D1, D2, D3, D4, D5, D6, D7

Hoiatus- ja indikaatortuled

Kasulik teave

Kontrollige, et kõik hoiatustuled oleks pärast mootori käivitamist kustunud. Kui mõni tuli jääb põlema, viitab see probleemile, millele tuleb kindlasti tähelepanu pöörata.

Turvapatjade hoiatustuli



See hoiatustuli põleb:

Kui lülitate mootori start/stopp-lüliti asendisse ON. Turvapatjade hoiatustuli põleb umbes 6 sekundit ja kustub siis pärast süsteemi enesediagnostika läbiviimist.

Kui turvapatjade süsteemis (täiendavas turvasüsteemis (SRS)) on tekkinud häire, jääb turvapatjade hoiatustuli püsivalt põlema.

Sellisel juhul soovitame teil lasta oma auto volitatud HYUNDAI teeninduses üle kontrollida.

Turvavöö hoiatustuli



See hoiatustuli annab juhile ja esistmel istuvalle kaassõitjale märku, et turvavöö on kinnitamata.

Täpsemat teavet leiate 3. peatüki osast „Turvavööd“.

Seisupiduri ja pidurivedeliku madala taseme hoiatustuli



See hoiatustuli põleb:

- Kui keerate süüteluku või lülitate mootori start/stopp-lüliti asendisse ON;
 - Seisupiduri ja pidurivedeliku madala taseme hoiatustuli põleb umbes 3 sekundit ja kustub siis juhul, kui seisupidur on vabastatud.
- Kui seisupidur on rakendatud;
- Kui pidurivedeliku tase pidurivedeliku paagis on madal.
- Kui hoiatustuli jääb põlema ka pärast seisupiduri vabastamist, näitab see, et pidurivedeliku tase paagis on madal.

Kui pidurivedeliku tase pidurivedeliku paagis on madal:

1. Sõitke ettevaatlikult esimese turvalise peatumiskohani ja peatage auto.
2. Kontrollige kohe pärast mootori seiskamist pidurivedeliku taset ja lisage vajalik kogus pidurivedelikku (**täpsemat teavet selle kohta leiate 9. peatüki osast „Pidurivedelik“**). Pärast pidurivedeliku lisamist kontrollige võimalike lekete leidmiseks üle kõik pidurisüsteemi komponendid. Kui avastate pidurivedeliku lekke või kui hoiatustuli jääb ikka põlema või kui pidurid ei tööta korralikult, ärge oma autoga enam sõitke. Sellisel juhul soovitage teil lasta oma auto volitatud HYUNDAI teeninduses üle kontrollida.

Kahe diagonaalse ajamiharuga pidurisüste

Teie auto on varustatud pidurisüsteemiga, millel on kaks diagonaalset ajamiharu. See tähendab, et saate kahe rattaga pidurdada ka siis, kui üks kahest harust enam ei tööta.

Kui kahest ajamiharust töötab vaid üks, peate vajutama pedaali pidurdamiseks suurema jõuga ja sügavamale alla kui tavaliselt.

Samuti on pidurdusteekond sel juhul tavalisest pikem.

Kui pidurid lakkavad töötamast sõidu ajal, pange mootoriga pidurdamiseks sisse madalam käik ja peatage auto esimesel ohutul võimalusel.



HOIATUS

Seisupiduri ja pidurivedeliku madala taseme hoiatustuli

Kui see hoiatustuli põleb, on autoga sõita ohtlik. Kui seisupiduri ja pidurivedeliku madala taseme hoiatustuli põleb, kuigi seisupidur on vabastatud, näitab see, et pidurivedeliku tase paagis on madal.

Sellisel juhul soovitage teil lasta oma auto volitatud HYUNDAI teeninduses üle kontrollida.

Blokeerumisvastase pidurisüsteemi (ABS) hoiatustuli



See hoiatustuli põleb:

- Kui keerate süüteluku või lülitate mootori start/stopp-lüliti asendisse ON;
 - Blokeerumisvastase pidurisüsteemi (ABS) hoiatustuli põleb umbes 3 sekundit ja siis kustub.
- Kui ABS-süsteemis on tekkinud häire.
NB! Auto hüdrauliline pidurisüsteem töötab normaalselt edasi ka siis, kui blokeerumisvastases süsteemis on tekkinud häire.

Sellisel juhul soovitame teil lasta oma auto volitatud HYUNDAI teeninduses üle kontrollida.

Elektroonilise pidurdusjõu jaotussüsteemi (EBD) hoiatustuli



Need kaks hoiatustuld põlevad sõidu ajal samaaegselt:

- Kui nii ABS-süsteemi hoiatustuli kui ka seisupiduri hoiatustuli põlevad samaaegselt, annab see märku probleemist elektroonilises pidurdusjõu jaotussüsteemis.

Sellisel juhul soovitame teil lasta oma auto volitatud HYUNDAI teeninduses üle kontrollida.

HOIATUS

Elektroonilise pidurdusjõu jaotussüsteemi (EBD) hoiatustuli

Kui nii ABS-süsteemi hoiatustuli kui ka seisupiduri ja pidurivedeliku madala taseme hoiatustuli põlevad samaaegselt, ei tööta auto pidurisüsteem korralikult. Äkkpidurdamisel ei pruugi pidurid oma ülesannet täita ning ootamatult võib tekkida väga ohtlik olukord.

Vältige sel juhul suuri kiiruseid ja järsku pidurdamist.

Soovitame teil lasta oma auto esimesel võimalusel volitatud HYUNDAI teeninduses üle kontrollida.

Kasulik teave

Elektroonilise pidurdusjõu jaotussüsteemi (EBD) hoiatustuli

Kui ABS-süsteemi hoiatustuli põleb või nii ABS-süsteemi kui ka seisupiduri ja pidurivedeliku madala taseme hoiatustuli põlevad, võib spidomeeter, läbisõidumõõdik või distantsimõõdik töötamast lakata. Lisaks võib süttida ka elektrilise roolivõimendi (EPS) hoiatustuli ja rooli keeramine võib muutuda normaalsest raskemaks või kergemaks.

Sellisel juhul soovitame teil lasta oma auto esimesel võimalusel volitatud HYUNDAI teeninduses üle kontrollida.

Elektrilise roolivõimendi (EPS) hoiatustuli



See hoiatustuli põleb:

- Kui keerate süüteluku või lülitate mootori start/stopp-lüliti asendisse ON;
 - Elektrilise roolivõimendi hoiatustuli põleb umbes 3 sekundit ja siis kustub.
- Kui elektrilise roolivõimendi (EPS) töös on tekkinud häire.
Sellisel juhul soovitame teil lasta oma auto volitatud HYUNDAI teeninduses üle kontrollida.

Häire hoiatustuli



See hoiatustuli põleb:

- Kui keerate süüteluku või lülitate mootori start/stopp-lüliti asendisse ON;
 - Häire hoiatustuli põleb umbes 3 sekundit ja siis kustub.
- Kui on tekkinud heitgaaside kontrollsüsteemi, mootori või jõuülekandesüsteemiga seotud häire.
Sellisel juhul soovitame teil lasta oma auto volitatud HYUNDAI teeninduses üle kontrollida.

NB!

- Sõitmine põleva häire hoiatustulega võib heitgaaside kontrollsüsteemi kahjustada ning see võib mõjuda väga halvasti auto sõiduomadustele ja/või kütusekulule.
- Kui mootori kaitsesüsteem aktiveerub mootoriõli puudumise tõttu, mootori võimsus on piiratud. Kui selline seisund jätkub korduvalt, süttib Rikke Indikaatorlamp.



ETTEVAATUST

Kui häire hoiatustuli põleb, võib tegu olla katalüüsmuunduri kahjustusega, mille tulemusel võib mootori võimsus langeda.

Sellisel juhul soovitame teil lasta oma auto esimesel võimalusel volitatud HYUNDAI teeninduses üle kontrollida.

Laadimissüsteemi hoiatustuli



See hoiatustuli põleb:

Kui generaatori või elektrilise laadimissüsteemi töös on tekkinud häire.

Kui generaatori või elektrilise laadimissüsteemi töös on tekkinud häire:

1. Sõitke ettevaatlikult esimese turvalise peatumiskohani ja peatage auto.
2. Seisake mootor ja kontrollige, ega generaatori rihm pole lõtvunud või purunenud.

Kui rihm on terve ja korralikult reguleeritud, võib probleem olla elektrilises laadimissüsteemis.

Sellisel juhul soovitame teil lasta oma auto esimesel võimalusel volitatud HYUNDAI teeninduses üle kontrollida.

Mootori õlirõhu hoiatustuli



See hoiatustuli põleb:

Kui mootori õlirõhk on madal.

Kui mootori õlirõhk on madal:

1. Sõitke ettevaatlikult esimese turvalise peatumiskohani ja peatage auto.
2. Seisake mootor ning kontrollige mootori õlitaset (**täpsemat teavet selle kohta leiate 9. peatüki osast „Mootoriõli“**). Kui õlitase on liiga madal, lisage vajalik kogus õli.

Kui hoiatustuli jääb põlema ka pärast õli lisamist või kui õli ei ole käepärast, soovitame pöörduda auto kontrollimiseks viivitamatult volitatud HYUNDAI teenindusse.

***i* Kasulik teave**

Kui mootoriõli rõhk langeb ebapiisava mootoriõli jms tõttu, süttib Mootoriõli Rõhu hoiatustuli. Lisaks aktiveerib mootori võimsust piirav mootori kaitsesüsteem. Kui mootoriõli rõhk on taastatud, Mootoriõli Rõhu hoiatustuli ja mootori kaitsesüsteem lülituvad välja.

NB!

- Kui mootorit kohe pärast õilirõhu hoiatustule süttimist ei seisata, võib mootor tõsiselt kahjustuda.
- Kui mootori õilirõhu hoiatustuli põleb mootori töötamise ajal pidevalt, näitab see, et tegu võib olla mootori tõsise kahjustuse või rikkega. Sellisel juhul:
 1. Peatage esimesel ohutul võimalusel auto.
 2. Seisake mootor ja kontrollige õlitaset. Kui õlitase on madal, lisage õli kuni ettenähtud tasemeni.
 3. Käivitage uuesti mootor. Kui tuli pärast mootori käivitamist ikka põleb ega kustu, seisake otsekohe mootor. Sellisel juhul soovitame teil lasta oma auto volitatud HYUNDAI teeninduses üle kontrollida.

Kütuse lõppemise hoiatustuli**See hoiatustuli põleb:**

Kui kütusepaak on peaaegu tühi. Lisage kütust esimesel võimalusel.

NB!

Sõidu jätkamine, kui kütuse lõppemise hoiatustuli põleb või kui kütusemõõdiku näit on langenud nullist (0) allapoole, võib põhjustada vahelejätte mootori töös ja kahjustada katalüüsmuundurit (kui on varustuses).

Üldine hoiatustuli**See hoiatustuli põleb:**

Kui on tekkinud mõni järgnevalt loetletud probleem:

- Esikokkupõrke vältimissüsteemis (FCA) on tekkinud häire (kui on varustuses);
- Esikokkupõrke vältimissüsteemi (FCA) radar on blokeeritud (kui on varustuses);
- Pimenurga hoiatussüsteemis (BCW) on tekkinud häire (kui on varustuses);
- Pimenurga hoiatussüsteemi (BCW) radar on blokeeritud (kui on varustuses);
- LED-esituled ei tööta korralikult (kui on varustuses);
- Kaugtulede automaatlülituse süsteemis (HBA) on tekkinud häire (kui on varustuses);
- Intelligentne isekohanduv kiirushoidik (SCC) ei tööta korralikult (kui on varustuses);
- Intelligentse isekohanduva kiirushoidiku (SCC) radar on blokeeritud (kui on varustuses);
- Rehvirõhu kontrollisüsteemis (TPMS) on tekkinud häire.

Hoiatuse täpsemat sisu näete LCD-ekraanilt.

Madala rehvirõhu hoiatustuli



See hoiatustuli põleb:

- Kui keerate süüteluku või lülitate mootori start/stopp-lüliti asendisse ON;
 - Tuli põleb umbes 3 sekundit ja siis kustub.
- Kui rehvirõhk on ühes või mitmes rehvis langenud märgatavalt allapoole nõutavat taset. (LCD-ekraanil on näha, millises rehvis on rõhk liiga madal.)

Täpsemat teavet leiate 8. peatüki osast „Rehvirõhu kontrollsüsteem (TPMS)“.

See hoiatustuli jääb pärast umbes üheminutilise vilkumist püsivalt põlema või vilgub umbes 3-sekundiliste vahedega:

- Kui rehvirõhu kontrollsüsteemis (TPMS) on tekkinud häire.

Sellisel juhul soovitame teil lasta oma auto esimesel võimalusel volitatud HYUNDAI teeninduses üle kontrollida.

Täpsemat teavet leiate 8. peatüki osast „Rehvirõhu kontrollsüsteem (TPMS)“.

Bensiinimootori kübemefiltri (GPF) hoiatustuli (ainult bensiinimootoriga mudelil, kui on varustuses)



See hoiatustuli põleb:

- Kui kübemefiltrisse on kogunenud teatud hulk põlemata tahmaosakesi.
- Kui see hoiatustuli on süttinud, võib see kustuda pärast seda, kui sõidate autoga umbes 30 minutit järjest kiirusega üle 80 km/h (kolmandast käigust kõrgema käiguga mootoripööretel 1500–4000 p/min).

Kui see hoiatustuli hakkab pärast eelkirjeldatud viisil sõitmist vilkuma (ja samal ajal ilmub LCD-ekraanile asjakohane hoiatus), soovitame lasta kübemefiltri süsteemi volitatud HYUNDAI teeninduses üle kontrollida.

NB!

Kui jätkate veel pikka aega sõitmist vilkuva kübemefiltri hoiatustulega, võib kübemefiltri süsteem kahjustuda ja kütusekulu suurened.



HOIATUS

Ohutu peatumine

- Rehvirõhu kontrollsüsteem (TPMS) ei suuda teid hoiatada väliste tegurite mõjul tekkinud ootamatute rehvi-gastuste eest.
- Kui märkate, et auto liikumine on muutunud ebastabiilseks, võtke jalga otsekohe gaasipedaalilt ära, vajutage pikkamisi kerge survega piduripedaali ja sõitke aeglaselt turvalisse peatumiskohta tee servale.

Elektroonilise stabiilsuskontrolli süsteemi (ESC) indikaatorituli



See indikaatorituli põleb:

- Kui keerate süüteluku või lülitate mootori start/stopp-lüliti asendisse ON;
 - Elektroonilise stabiilsuskontrolli süsteemi (ESC) indikaatorituli põleb umbes 3 sekundit ja siis kustub.
- Kui elektroonilises stabiilsuskontrolli süsteemis (ESC) on tekkinud häire. Sellisel juhul soovitage teil lasta oma auto volitatud HYUNDAI teeninduses üle kontrollida.

See indikaatorituli vilgub:

- Kui elektrooniline stabiilsuskontrolli süsteem (ESC) parajasti töötab.

Täpsemat teavet leiate 6. peatüki osast „Elektrooniline stabiilsuskontrolli süsteem (ESC)“.

Välja lülitatud elektroonilise stabiilsuskontrolli süsteemi (ESC) indikaatorituli



See indikaatorituli põleb:

- Kui keerate süüteluku või lülitate mootori start/stopp-lüliti asendisse ON;
 - Välja lülitatud ESC-süsteemi indikaatorituli põleb umbes 3 sekundit ja siis kustub.
- Kui lülitate elektroonilise stabiilsuskontrolli süsteemi ESC OFF-lülitiga välja.

Täpsemat teavet leiate 6. peatüki osast „Elektrooniline stabiilsuskontrolli süsteem (ESC)“.

ESC SPORT indikaatorituli (kui on varustuses)



See indikaatorituli põleb:

- Kui ESC SPORT on aktiveeritud.

Täpsemat teavet leiate 6. peatüki osast „Elektrooniline stabiilsuskontrolli süsteem (ESC)“.

Mootori automaatse seiskamise indikaatorituli (kui on varustuses)



See indikaatorituli põleb:

See indikaatorituli põleb:

Kui mootor on ISG-süsteemi (Idle Stop and Go) poolt automaatselt seisatud.

See indikaatorituli vilgub:

Kui mootor on automaatselt uuesti käivitunud, hakkab mootori automaatse seiskamise indikaatorituli näidikuplokis vilkuma ja vilgub u 5 sekundit.

Täpsemat teavet leiate 6. peatüki osast „ISG-süsteem (Idle Stop and Go)“.

i Kasulik teave

Kui mootor ISG-süsteemi poolt automaatselt uuesti käivitatakse, võivad mõned hoiatustuled (ABS, ESC, ESC OFF, EPS või seisupiduri hoiatustuli) paariks sekundiks süttida.

Selle põhjuseks on madal akupinge, tegu ei ole süsteemi häirega.

**Immobilisaatori
indikaatortuli (ilma
targa võtmepuldita
mudelil) (kui on
varustuses)**



See indikaatortuli põleb:

- Kui süütelukk on keeratud asendisse ON ning immobilisaatorisüsteem on tuvastanud süsteemi juurde kuuluva õige süütevõtme.
 - Nüüd saate käivitada mootori.
 - Pärast mootori käivitamist indikaatortuli kustub.

See indikaatortuli vilgub:

- Kui immobilisaatorisüsteemis on tekkinud häire.
Sellisel juhul soovitame teil lasta oma auto volitatud HYUNDAI teeninduses üle kontrollida.

**Immobilisaatori
indikaatortuli (targa
võtmepuldiga mudelil)
(kui on varustuses)**



See indikaatortuli põleb kuni 30 sekundit:

- Kui mootori start/stopp-lüliti on asendis ACC või ON ning immobilisaatorisüsteem on tuvastanud autos õige võtmepuldi.
 - Nüüd saate käivitada mootori.
 - Pärast mootori käivitamist indikaatortuli kustub.

See indikaatortuli vilgub paar sekundit:

- Kui tarka võtmepulti ei ole hetkel autos.
 - Sel juhul pole võimalik mootorit käivitada.

See indikaatortuli põleb 2 sekundit ja siis kustub:

- Kui mootori start/stopp-lüliti on lülitatud asendisse ON, kuid immobilisaatorisüsteem ei suuda tuvastada autos olevat tarka võtmepulti.
Sellisel juhul soovitame teil lasta oma auto volitatud HYUNDAI teeninduses üle kontrollida.

See indikaatortuli vilgub:

- Kui immobilisaatorisüsteemis on tekkinud häire.
Sellisel juhul soovitame teil lasta oma auto volitatud HYUNDAI teeninduses üle kontrollida.

Suunatud indikaator tuli

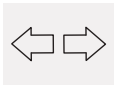

See indikaator tuli vilgub:

- Kui suunatud on sisse lülitatud.

Kui esineb mõni järgnevalt loetletud tunnustest, annab see märku võimalikust häirest suunatud süsteemis.

- Indikaator tuli ei vilgu, vaid põleb pidevalt.
- Indikaator tuli vilgub kiiremini kui tavaliselt.
- Indikaator tuli ei sütti üldse.

Kui esineb mõni loetletud tunnustest, soovitage teil lasta oma auto volitatud HYUNDAI teeninduses üle kontrollida.

Lähitulede indikaator tuli



See indikaator tuli põleb:

Kui esituled on sisse lülitatud.

Kaugtulede indikaator tuli



See indikaator tuli põleb:

- Kui sisselülitatud esituled on lülitatud kaugtuledele;
- Kui suunatud kang on tõmmatud tulede vilgutamiseks juhi poole fikseerimata asendisse.

Kaugtulede automaatlülituse süsteemi (HBA) indikaator tuli (kui on varustuses)



See indikaator tuli põleb:

Kui tulede lüliti on asendis AUTO ja kaugtuled põlevad.

Kui eespool tuvastatakse teine sõiduk, lülitab kaugtulede automaatlülituse süsteem (HBA) esituled automaatselt kaugtuledelt lähituledele.

Täpsemat teavet leiate 5. peatüki osast „Kaugtulede automaatlülituse süsteem (HBA)“.

Põlevate tulede indikaator tuli



See indikaator tuli põleb:

Kui tagatuled on sisse lülitatud.

Esiudutulede indikaator tuli (kui on varustuses)



See indikaator tuli põleb:

Kui esiudutuled on sisse lülitatud.

Tagumiste udutulede indikaator tuli (kui on varustuses)



See indikaator tuli põleb:

Kui tagumised udutuled on sisse lülitatud.

Esikokkupõrke vältimissüsteemi (FCA) hoiatustuli (kui on varustuses)



See hoiatustuli põleb:

- Kui keerate süüteluku või lülitate mootori start/stopp-lüliti asendisse ON;
 - Esikokkupõrke vältimissüsteemi (FCA) hoiatustuli põleb umbes 3 sekundit ja siis kustub.
- Kui esikokkupõrke vältimissüsteemis (FCA) on tekkinud häire.

Sellisel juhul soovitame teil lasta oma auto volitatud HYUNDAI teeninduses üle kontrollida.

Täpsemat teavet leiate 7. peatüki osast „Esikokkupõrke vältimissüsteem (FCA)“.

Sõidurajal püsimise abisüsteemi (LKA) indikaatortuli (kui on varustuses)



See indikaatortuli põleb:

- Rohelise tulega, kui funktsiooni tööks vajalikud tingimused on täidetud;
- Valge tulega, kui funktsiooni tööks vajalikud tingimused ei ole täidetud;
- Kollase tulega, kui sõidurajal püsimise abisüsteemis on tekkinud häire.

Sellisel juhul soovitame teil lasta oma auto volitatud HYUNDAI teeninduses üle kontrollida.

Täpsemat teavet leiate 7. peatüki osast „Sõidurajal püsimise abisüsteem (LKA)“.

Kiirusehoidja indikaatortuli (kui on varustuses)



See indikaatortuli põleb:

- Kui kiirusehoidik on sisse lülitatud.

Täpsemat teavet leiate 7. peatüki osast "Kiirusehoidik (CC)".

SPORT-sõidureži indikaatortuli (kui on varustuses)



See indikaatortuli põleb:

- Kui valite "SPORT" sõidurežiimi.

Täpsemat teavet sõidurežiimide kohta leiate 6. peatüki osast "Sõidurežiimi valikusüsteem".

SMART-sõidureži indikaatortuli (kui on varustuses)



See indikaatortuli põleb:

- Kui valite "SMART" sõidurežiimi.

Täpsemat teavet sõidurežiimide kohta leiate 6. peatüki osast "Sõidurežiimi valikusüsteem".

**ECO-sõidureži
indikaatortuli (kui on
varustuses)**



See indikaatortuli põleb:

- Kui valite "ECO" sõidurežiimi.

Täpsemat teavet sõidurežiimide kohta leiate 6. peatüki osast "Sõidurežiimi valikusüsteem".

**CUSTOM-sõidureži
indikaatortuli (kui on
varustuses)**



See indikaatortuli põleb:

- Kui valite "CUSTOM" sõidurežiimi.

Täpsemat teavet sõidurežiimide kohta leiate 6. peatüki osast "Sõidurežiimi valikusüsteem".

LCD-ekraani teated ja hoiatused

„Key not in vehicle“ (Võti ei ole autos) (võtmevaba käivitussüsteemi puhul)

See hoiatus ilmub ekraanile, kui tarka võtmepulti pole autos, ent süüde on sees (mootori start/stopp-lüliti on asendis ACC või ON) ning avate või sulgete autoukse. Kui tark võtmepult ei asu autos ja sulgete ukse, kostab lisaks ka hoiatussignaal.

Auto käivitamiseks peab tark võtmepult teil alati autos kaasas olema.

„Key not detected“ (Võtit ei tuvastatud) (võtmevaba käivitussüsteemi puhul)

See hoiatus ilmub ekraanile, kui võtmevaba käivitussüsteem ei suuda tarka võtmepulti mootori start/stopp-lüliti vajutamise hetkel tuvastada.

„Press START button with key“ (Vajutage käivituslülitit targa võtmepuldiga) (võtmevaba käivitussüsteemi puhul)

See teade ilmub ekraanile, kui vajutate mootori start/stopp-lüliti siis, kui ekraanil on hoiatus „Key not detected“ (Võtit ei tuvastatud).

Samal ajal vilgub ka immobilisaatori indikaatortuli.

„Low key battery“ (Võtmepuldi patarei on tühi) (võtmevaba käivitussüsteemi puhul)

See hoiatus ilmub ekraanile süüte väljalülitamisel (mootori start/stopp-lüliti lülitamisel asendisse OFF), kui targa võtmepuldi patarei on tühjenenud.

**„Press brake pedal to start engine“
(Vajutage mootori käivitamiseks
piduripedaali) (võtmevaba
käivitussüsteemi ja automaat- või
topeltsiduriga käigukasti puhul)**

See teade ilmub ekraanile, kui mootori start/stopp-lüliti lülitub pärast selle korduvat vajutamist juba kaks korda järjest asendisse ACC, kuna te ei vajutanud piduripedaali.

Vajutage auto käivitamiseks kõigepealt piduripedaal alla.

**„Press clutch pedal to start engine“
(Vajutage mootori käivitamiseks
siduripedaali) (võtmevaba
käivitussüsteemi ja käsikäigukasti
puhul)**

See teade ilmub ekraanile, kui mootori start/stopp-lüliti lülitub pärast selle korduvat vajutamist juba kaks korda järjest asendisse ACC, kuna te ei vajutanud siduripedaali.

Vajutage mootori käivitamiseks siduripe-
daal alla.

**„Press START button again“
(Vajutage käivituslülitit veel kord)
(võtmevaba käivitussüsteemi puhul)**

See teade ilmub ekraanile, kui teil ei õnnestunud autot mootori start/stopp-lüliti vajutusega käivitada.

Vajutage sel juhul mootori käivitamiseks start/stopp-lülitit veel kord.

Kui see teade ilmub ekraanile iga kord, kui vajutate mootori start/stopp-lülitit, soovitame teil lasta oma auto volitatud HYUNDAI teeninduses üle kontrollida.

**„Shift to N to start engine“ (Pange
käigukang mootori käivitamiseks
asendisse N) (võtmevaba
käivitussüsteemi ja automaat- või
topeltsiduriga käigukasti puhul)**

See teade ilmub ekraanile, kui proovite käivitada mootorit, panemata käigukangi esmalt neutraalasendisse N.



Kasulik teave

Mootori saab käivitada siis, kui käigukang on neutraalasendis N.

**„Check BRAKE SWITCH fuse“
(Kontrollige pidurilüliti kaitset)
(võtmevaba käivitussüsteemi
ja automaat- või topeltsiduriga
käigukasti puhul)**

See teade ilmub ekraanile, kui pidurilüliti kaitse on läbi põlenud või oma kohalt eemaldatud.

Peate kaitsme uuega asendama. Kui see pole võimalik, saate mootori käivitada, vajutades mootori start/stopp-lülitit asendis ACC 10 sekundit järjest.

Lahtise ukse, kapoti ja/või tagaluugi hoiatus

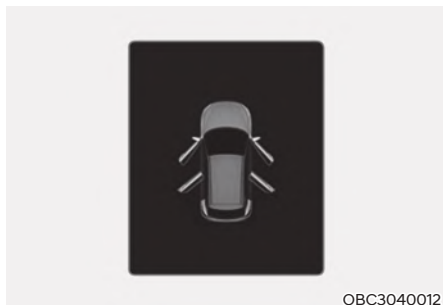

OBC3040012

See hoiatus ilmub ekraanile, kui mõni uks, kapott või tagaluuk on lahti jäänud (mis nimelt, näete ekraanil olevalt kujutiselt).



ETTEVAATUST

Enne sõidu alustamist kontrollige alati üle, et auto uksed, kapott ja tagaluuk oleksid korralikult suletud. Lisaks kontrollige, ega näidikuplokis ei põle lahtiste uste, kapoti või tagaluugi hoiatustuli ning ega ekraanil ei ole vastavat teadet.

Tulede režiim

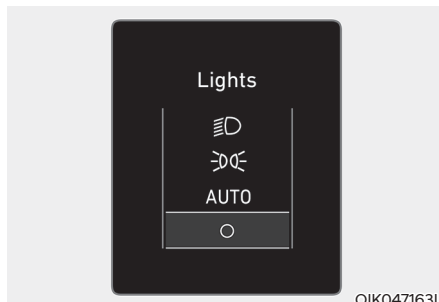

OIK047163L

See näit näitab, millisesse asendisse on tuled lüüti keeratud.

Klaasipuhastite režiim



OCN7040039L

See näit näitab, milline pühkimisrežiim on klaasipuhastite juhtkangiga valitud.

„Turn on FUSE SWITCH“ (Lülitage kaitsmelüliti sisse)

See teade ilmub ekraanile, kui rooli all olevas kaitsmekarbis asuv kaitsmelüliti on välja lüüritatud (asendis OFF).

See tähendab, et peate kaitsmelüliti sisse lülitama.

Täpsemat teavet leiате 9. peatüki osast „Kaitsmed“.

„Low pressure“ (Madal rehvirõhk)



See hoiatus ilmub ekraanile, kui rõhk on mõnes rehvis liiga madal. Madala rõhuga rehvi on ekraanikujutisel valgustatud.

Täpsemat teavet leiate 8. peatüki osast „Rehvirõhu kontrollsüsteem (TPMS)“.

„Heated Steering Wheel turned off“ (Roolisoojendus on välja lülitatud) (kui on varustuses)

See teade ilmub ekraanile, kui roolisoojenduse sisselülitamisest on möödunud umbes 30 minutit ning see lülitub automaatselt välja.

Täpsemat teavet leiate 5. peatüki osast „Roolisoojendus“.

„Low fuel“ (Kütus on lõppemas)

See hoiatus ilmub ekraanile, kui kütusepaak on peaaegu tühi.

Samal ajal, kui see teade ekraanile ilmub, süttib näidikuplokis ka kütuse lõppemise hoiatustuli.

Sel juhul tuleks esimesel võimalusel lähimasse tanklasse sõita ja paaki kütust lisada.

„Low engine oil“ (Mootori õlitase on madal) (kui on varustuses)

See hoiatus ilmub ekraanile, kui on vaja kontrollida mootori õlitaset.

Kui ekraanil on see hoiatus, kontrollige õlitaset esimesel võimalusel ja lisage vajadusel vajalik kogus õli.

Lisage soovitatud õli vähehaaval leetri kaudu.

Kasutage ainult teie autole sobivat mootoriõli. (Täpsemat teavet leiate 2. peatüki osast „Soovitatavad määrdeained ja täitemahud“.)

Ärge lisage liiga palju mootoriõli. Kontrollige, et õlitase ei kerkiks üle mõõtevardal oleva F-tähe.

NB!

Kui see teade jääb ekraanile ka pärast mootoriõli lisamist, kuigi autoga on läbitud umbes 50–100 km ja mootor on soojenenud, soovime viia auto süsteemi kontrollimiseks volitatud **HYUNDAI** teenindusse.

„Engine has overheated“ (Mootor on üle kuumenenud) (kui on varustuses)

See hoiatus ilmub ekraanile, kui mootori jahutusvedeliku temperatuur on kerkinud üle 120 °C. See tähendab, et mootor on üle kuumenenud ning võib selle tulemusel kahjustuda.

Kui mootor on üle kuumenenud, lugege läbi 8. peatüki osa „Ülekuumenemine“.

„Check headlight“ (Kontrollige esitulesid) (kui on varustuses)

See teade ilmub ekraanile, kui esituled normaalselt ei tööta.

Kui normaalselt ei tööta mõni muu tuli (nt suunatuli vms), ilmub ekraanile sama teade vastava mittetöötava tule (nt suunatule vms) kohta. Vastava tule lamp on sel juhul vaja ilmselt uuega asendada.

Asendage läbipõlenud lamp alati vaid täpselt sama võimsusega uue lambiga.

„Check brake light“ (Kontrollige piduritulesid) (kui on varustuses)

See teade ilmub ekraanile, kui pidurituled normaalselt ei tööta. Piduritule lamp on ilmselt vaja uuega asendada.

Asendage läbipõlenud lamp alati vaid täpselt sama võimsusega uue lambiga.

Kontrollige Aktiivset Õhuklapi süsteemi (kui on varustuses)

Seda teadet kuvatakse järgmistes olukordades:

- Täituri klapi on rike
- Täituri õhuklapi kontrolleri on rike
- Õhuklapp ei avane

Hoiatus kaob, kui kõik ülaltoodud seisundid on parandatud.

LCD-EKRAAN (TÜÜP A)

LCD-ekraani kasutamine







OBC3050050

LCD-ekraani saab ühelt režiimilt teisele ümber lülitada ekraani juhtlüliteid kasutades.

Lüliti	Funktsioon
	Režiimilüliti ümberlülituseks ühelt režiimilt teisele
	Otsingulüliti menüüdes liikumiseks
OK	Valiku- ja nullimisüliti valitud seadistuse kinnitamiseks või nullimiseks

LCD-ekraani režiimid

Režiimid	Sümbol	Selgitus
Teekonna kompuuter		Sellel režiimil näitab ekraan sõitmist puudutavat infot, nt läbitud teepikkust, keskmist ja jooksvat kütusekulu jms. Täpsemat teavet leiате selle peatüki osast „Teekonna kompuuter“.
Navigeerimisinfo		Sellel režiimil näitab ekraan navigeerimisega seotud teavet.
Juhiabisüsteemid		<ul style="list-style-type: none"> - Intelligentne isekohanduv kiirushoidik (SCC) - Juhi tähelepanu hajumise hoiatussüsteem (DAW) - Intelligentne piirkiiruse hoiatussüsteem (ISLW)
Kasutaja seadistused		Sellel režiimil saate muuta ukسلukkude, tulede jpm auto seadistusi.
Hoiatused		<ul style="list-style-type: none"> - Sellel režiimil näitab ekraan erinevaid hoiatusi, mis annavad märkuauto eri süsteemides tekkinud probleemidest ja häiretest. - Rehvirõhu andmed ja hoiatused

Näidatav teave võib sõltuvalt auto varustusest varieeruda.

Teekonna kompuutri režiim

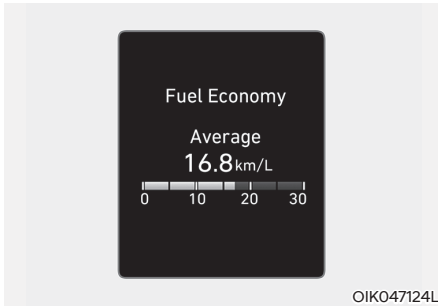

Teekonna kompuutri režiimil näitab ekraan sõitmist puudutavaid andmeid, nt kütusekulu, läbitud teepikkust, sõidukiirust jms.

Täpsemat teavet leiate selle peatüki osast „Teekonna kompuuter“.

Navigeerimisinfo režiim

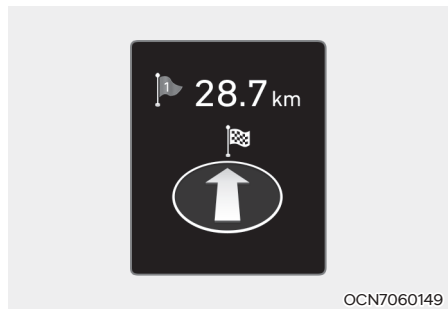

Sellel režiimil näitab ekraan navigeerimisega seotud teavet.

Juhiabisüsteemide režiim



SCC/ISLA

Sellel režiimil näitab ekraan intelligentse isekohanduva kiirushoidiku ja piirkiiruse järgimise abisüsteemi teavet.

Täpsemat teavet leiate 7. peatüki vastavatest osadest.

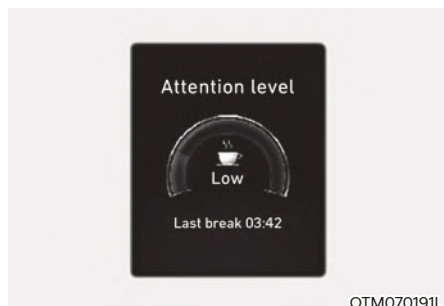

Juhi tähelepanu hajumise hoiatussüsteem (DAW) (kui on varustuses)

Sellel režiimil näitab ekraan juhi tähelepanu hajumise hoiatussüsteemiga (DAW) seotud teavet.

Täpsemat teavet leiate 7. peatüki osast „Juhi tähelepanu hajumise hoiatussüsteem (DAW)“.

Hoiatuste režiim

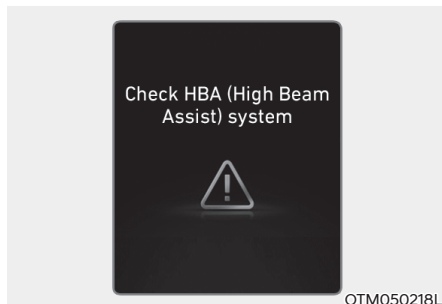

Sellel režiimil ilmuvad ekraanile hoiatused järgnevalt kirjeldatud probleemide korral:

- Esikokkupõrke vältimissüsteemis (FCA) on tekkinud häire (kui on varustuses);
- Esikokkupõrke vältimissüsteemi (FCA) radar on blokeeritud (kui on varustuses);
- Pimenurga hoiatussüsteemis (BCW) on tekkinud häire (kui on varustuses);
- Pimenurga hoiatussüsteemi (BCW) radar on blokeeritud (kui on varustuses);
- Mõni auto tuledest ei tööta korralikult (kui on varustuses);
- Kaugtulede automaatlülituse süsteemis (HBA) on tekkinud häire (kui on varustuses);
- Intelligentne isekohanduv kiirushoidik (SCC) ei tööta korralikult (kui on varustuses);
- Rehvirõhu kontrollisüsteemis on tekkinud häire (kui on varustuses).

Kui esineb mõni eelnevalt nimetatud probleemidest, süttib ka üldine hoiatus-tuli.

Sellisel juhul ilmub LCD-ekraanile kasutaja seadistuste režiimi sümboli (⚙️) kõrvale hoiatuse sümbol (⚠️).

Kui probleem(id) on lahendatud, lülitub üldine hoiatus-tuli välja ja hoiatuse sümbol kaob ekraanilt.



Rehvirõhuga

See režiim kuvab rehvirõhuga (TPMS).

Täpsemat teavet leiate 8. peatüki osast „Rehvirõhu kontrollsüsteem (TPMS)“.

Kasutaja seadistuste režiim (kui on varustuses)

Sellel režiimil saate muuta näidikuploki, ukسلukkude, tulede jpm auto seadistusi.

1. Juhiabisüsteemide seadistused (Driver Assistance)
2. Näidikuploki seadistused (Cluster)
3. Tulede seadistused (Lights)
4. Ukسلukkude seadistused (Door)
5. Sõidumugavust lisavad seadistused (Convenience)
6. Ühikute valik (Units)
7. Keele valik (Language)
8. Algseadistuste taastamine (Reset)

Kasutaja seadistuste režiimi menüüvalikud võivad sõltuvalt auto varustusest varieeruda.

Ekraaniteade „Shift to P to edit settings“ (Seadistuste muutmiseks pange käigukang parkimisasendisse P) / „Engage parking brake to edit settings“ (Seadistuste muutmiseks rakendage seisupidur)

See hoiatus ilmub ekraanile, kui proovite muuta seadistusi kasutaja seadistuste režiimil sõidu ajal.

- Automaatkäigukast / intelligentne käsi-käigukast
Ohutuse tagamiseks muutke seadistusi kasutaja seadistuste režiimil ainult siis, kui auto on pargitud, seisupidur on rakendatud ja käigukang on parkimisasendis P.
- Käsikäigukast
Ohutuse tagamiseks muutke seadistusi kasutaja seadistuste režiimil ainult siis, kui seisupidur on rakendatud.

Kiirjuhend (abiinfo)

Kiirjuhend annab lühikese selgituse kasutaja seadistuste režiimil valitud funktsiooni või süsteemi kohta.

Valige soovitud funktsioon või süsteem ja vajutage kiirjuhendi vaatamiseks siis pikalt OK-lülitit.

Iga funktsiooni ja süsteemi kohta saate täpsemat teavet selle käsiraamatu vastavatest osadest.

1. Juhiabisüsteemide seadistused (Driver Assistance)

Menüüvalik	Selgitus
Drive convenience (sõidumugavus)	Auto highway speed control (sõidukiiruse automaatne reguleerimine maanteel) Saate maanteeõiduks mõeldud kiiruse automaatreguleerimise funktsiooni sisse või välja lülitada. Täpsemat teavet leiate 7. peatüki osast „Navigeerimisinfol põhinev intelligentne isekohanduv kiirushoidik (NSCC)“.
Speed limit (piirkiirus)	Saate muuta piirkiiruse järgimise abisüsteemi seadistusi. <ul style="list-style-type: none"> • Speed limit tolerance (piirkiiruse hälve) • Auto speed change (kiiruse automaatreguleerimine) • Speed limit assist (piirkiiruse järgimise abi) • SLW (Speed Limit Warning) (piirkiiruse hoiatus) • Off (välja lülitatud) Täpsemat teavet leiate 7. peatüki osast „Intelligentne piirkiiruse järgimise abisüsteem (ISLA)“.
Warning timing (hoiatuse ajastus)	Saate muuta juhiabisüsteemi hoiatuse ajastust. <ul style="list-style-type: none"> • Normal (normaalne)/Later (hiljem)
Warning volume (hoiatussignaali helitugevus)	Saate muuta juhiabisüsteemi hoiatussignaali helitugevust. <ul style="list-style-type: none"> • High (vali)/Medium (keskmine)/Low (vaikne)/Off (välja lülitatud)
DAW (Driver attention warning) (juhi tähelepanu hajumise hoiatus)	<ul style="list-style-type: none"> • Leading vehicle departure alert (eesoleva sõiduki eemaldumise märguanne) Saate eesoleva sõiduki eemaldumise märguande sisse või välja lülitada. <ul style="list-style-type: none"> • Inattentive driving warning (tähelepanematu sõitmise hoiatus) Saate juhi tähelepanu hajumise hoiatuse sisse või välja lülitada. Täpsemat teavet leiate 7. peatüki osast „Juhi tähelepanu hajumise hoiatussüsteem (DAW)“.
Forward safety (ohutus ettepoole liikumisel)	Saate muuta esikokkupõrke vältimissüsteemi (FCA) töörežiimi. <ul style="list-style-type: none"> • Active Assist (aktiivne kokkupõrke vältimisabi) • Warning Only (ainult hoiatus) • Off (väljalülitus) Täpsemat teavet leiate osast „Esikokkupõrke vältimissüsteem (FCA)“ 7. peatükis.
Lane safety (ohutus sõidurajal)	Saate muuta sõidurajal püsimise abisüsteemi (LKA) töörežiimi. <ul style="list-style-type: none"> • Lane Keeping Assist (sõidurajal püsimise abi) • Lane Departure Warning (sõidurajalt väljumise hoiatus) • Off (väljalülitus) Täpsemat teavet leiate 7. peatüki osast „Sõidurajal püsimise abisüsteem (LKA)“.
Blind-spot safety (ohutus pimenurgas)	Pimenurga nägemise vaate aktiveerimiseks või deaktiveerimiseks. <ul style="list-style-type: none"> • Active Assist (aktiivne kokkupõrke vältimisabi) • Warning Only (ainult hoiatus) • Off (väljalülitus) Täpsemat teavet leiate 7. peatüki osadest „Pimenurga hoiatussüsteem (BCW)“ ja „Pimenurgas tuvastatud sõidukiga kokkupõrke vältimissüsteem (BCA)“.

Menüüvalik	Selgitus
Parking safety (ohutus parkimisel)	<ul style="list-style-type: none"> • Parking distance warning auto ON (parkimisabisüsteemi automaatne sisselülitus) <p>Täpsemat teavet leiate 7. peatüki osast „Parkimisabisüsteem juhi abistamiseks ette- ja tahapoole manööverdamisel“.</p> <ul style="list-style-type: none"> • Rear cross-traffic safety (ohutus tagurdamisel tuvastatud ristsuunalise liikluse korral) <p>Saate tagurdamisel tuvastatud ristsuunalise liiklusega kokkupõrke vältimissüsteemi (RCCA) sisse või välja lülitada.</p> <ul style="list-style-type: none"> • Active assist (aktiivne kokkupõrke vältimisabi) • Warning only (ainult hoiatus) • Off (väljalülitus) <p>Täpsemat teavet leiate 7. peatüki osast „Tagurdamisel tuvastatud ristsuunalise liiklusega kokkupõrke vältimissüsteem (RCCA)“.</p>

✳ Kuvatavad Menüüvalikud võivad sõltuvalt auto varustusest varieeruda.

2. Näidikuploki seadistused (Cluster)

Menüüvalik	Selgitus
Fuel economy (kütusekulu)	<ul style="list-style-type: none"> • After vehicle re-start (pärast auto korduvat käivitamist) • After refueling (pärast tankimist) • Average Fuel Economy (keskmise kütusekulu) <p>Täpsemat teavet leiate selle peatüki osast „Teekonna kompuuter“.</p>
Fuel economy auto reset (keskmise kütusekulu automaatne nullimine)	<ul style="list-style-type: none"> • Off (väljalülitus) • At driving (sõitmisel) • At refueling (tankimisel) <p>Täpsemat teavet leiate selle peatüki osast „Teekonna kompuuter“.</p>
Wiper/ Lights display (klaasipuhastite/ tulede režiimi näit ekraanil)	Saate klaasipuhastite/tulede režiimi näidu sisse või välja lülitada. Kui see funktsioon on sisse lülitatud, ilmub valitud klaasipuhastite või tulede režiim LCD-ekraanile iga kord, kui muudate klaasipuhastite või tulede lüliti asendit.
Traffic signs (liiklusmärgid)	Saate valida, kas liiklusmäärke näidatakse ekraanil või mitte.
Icy road warning (jäise tee hoiatus)	Saate jäise tee hoiatusfunktsiooni sisse või välja lülitada.
Welcome sound (tervitussignaal)	Saate tervitussignaali funktsiooni sisse või välja lülitada.
Theme selection (teema valik)	Saate valida näidikuploki jaoks soovitud kujunduse. <ul style="list-style-type: none"> • B-tüüpi näidikuplokk: Link to Drive Mode (sõidurežiimile vastav)/ Theme A (teema A)/ Theme B (teema B) / Theme C (teema C)/ Theme D (teema D)

3. Tulede seadistused (Lights)

Menüüvalik	Selgitus
Illumination (valgustus)	Saate muuta valgustugevuse taset. • Level 1–20 (tase 1–20)
One touch turn indicator (ühe puudutusega käivitata suunatud vilkumine)	• Off (väljalülitus): ühe puudutusega käivitata suunatud vilkumiskordade arv 3, 5, 7): suunatud vilguvad 3, 5 või 7 korda, kui suunatud kangi kergelt vajalik suunas liigutatakse. Täpsemat teavet leiate 5. peatüki osast „Tuled“.
Ambient light brightness (meeleoluvalgustuse heledus)	• Off (väljalülitus) • Level 1/2/3/4 (tase 1/2/3/4)
HBA (High Beam Assist) (kaugtulede automaatlülitus)	Saate kaugtulede automaatlülituse süsteemi (HBA) sisse või välja lülitada. Täpsemat teavet leiate 5. peatüki osast „Kaugtulede automaatlülituse süsteem (HBA)“.

✱ Kuvatavad Menüüvalikud võivad sõltuvalt auto varustusest varieeruda.

4. Ukselukkude seadistused (Door)

Menüüvalik	Selgitus
Automatically lock (uste automaatne lukustamine)	• Enable on Shift (käiguvahetusega aktiveeritav lukustusfunktsioon): kõik ukсед lukustatakse automaatselt, kui käigukang pannakse parkimisasendist P asendisse R (tagasikäik), N (neutraal) või D (sõit) (ainult siis, kui mootor töötab). • Enable on Speed (kiirustundlik lukustusfunktsioon): kõik ukсед lukustatakse automaatselt, kui auto sõidukiirus kerkib üle 15 km/h. • Off (väljalülitus): uste automaatne lukustusfunktsioon lülitatakse välja.
Automatically unlock (uste automaatne lukust avamine)	• On Shift to P (käiguvahetusega aktiveeritav avamisfunktsioon): kõik ukсед avatakse automaatselt lukust, kui käigukang pannakse parkimisasendisse P (ainult siis, kui mootor töötab). • On key out/On vehicle off (võtme eemaldamise või süüte väljalülitamisega aktiveeritav avamisfunktsioon): kõik ukсед avatakse automaatselt lukust, kui süütevõti eemaldatakse süütelukust või süüde lülitatakse mootori start/stop-lülitiga välja (OFF). • Off (väljalülitus): ukselukkude automaatne avamisfunktsioon lülitatakse välja.

5. Sõidumugavust lisavad seadistused (Convenience)

Menüüvalik	Selgitus
Rear occupant alert (hõivatud tagaistme märguanne)	Saate hõivatud tagaistme märguande sisse või välja lülitada. Täpsemat teavet leiate 5. peatüki osast „Hõivatud tagaistme märguanne (ROA)“.
Welcome mirror (peeglite tervitusfunktsioon)	<ul style="list-style-type: none"> • On door unlock (uste avamisel lukust): kui ukсед avatakse lukust, klapitakse küljepeeglid automaatselt lahti (sõiduasendisse). • On driver approach (juhi lähenemisel): kui lähenete koos targa võtmepuldiga autole, klapitakse küljepeeglid automaatselt lahti (sõiduasendisse). Täpsemat teavet leiate 5. peatüki osast „Tervitussüsteem“.
Wireless charging system (juhtmevaba laadimissüsteem)	Saate keskkonsoolis asuva juhtmevaba laadimissüsteemi sisse või välja lülitada. Täpsemat teavet leiate 5. peatüki osast „Mobiiltelefoni juhtmevaba laadimissüsteem“.
Auto rear wiper (in R) (tagaklaasi automaatne pühkimisfunktsioon tagurdamisel)	Saate funktsiooni sisse või välja lülitada. Kui see on sisse lülitatud ja panete käigukangi asendist D asendisse R (tagasikäik) sel ajal, kui esiklaasi puhastid parajasti töötavad, hakkab tagaklaasi puhasti automaatselt tööle. Kui panete seejärel käigukangi asendist R tagasi asendisse D, lõpetab tagaklaasi puhasti töö.
Advanced anti-theft (täiustatud vargusvastane kaitse)	Saate täiustatud vargusvastase kaitsefunktsiooni sisse või välja lülitada.
Vehicle auto-shut Off (auto automaatne väljalülitus)	Saate auto automaatse väljalülitusfunktsiooni sisse või välja lülitada.
Service interval (hooldusintervall)	<ul style="list-style-type: none"> • Service interval (hooldusintervall) Saate hooldusintervalli funktsiooni sisse või välja lülitada. <ul style="list-style-type: none"> • Adjust interval (intervalli muutmine) Kui hooldusintervalli funktsioon on sisse lülitatud, saate muuta hooldusintervalli pikkust (aega ja läbisõitu). <ul style="list-style-type: none"> • Reset (algväärtuste taastamine) Saate taastada kehtinud hooldusintervalli.

Kasulik teave

Hooldusintervalli sisestamiseks soovime teil küsida nõu volitatud HYUNDAI teenindusest. Kui hooldusintervalli funktsioon on sisse lülitatud ning aeg ja läbisõit sisestatud, ilmuvad järgnevalt kirjeldatud olukordades ekraanile alltoodud teated iga kord, kui auto käivitatakse.

- **Service in** (korralise hoolduse aeg): see teade näitab autojuhile auto korralise hoolduseni jäänud kilomeetrite ja päevade arvu.
- **Service required** (auto vajab hooldust): see teade ilmub ekraanile, kui korralise hoolduse aeg on käes või möödunud (kilomeetrite ja päevade arv on nulli jõudnud).

Kasulik teave

Hoolduseni jäänud kilomeetrite ja päevade arvud võivad olla ebatäpsed, kui:

- aku juhtmed on lahti ühendatud või
- aku on tühjenenud.

6. Ühikute valik (Units)

Menüüvalik	Selgitus
Speed unit (kiirusühik)	Saate valida soovitud kiirusühiku (km/h või mph).
Temperature unit (temperatuuriühik)	Saate valida soovitud temperatuuriühiku (°C või °F).
Fuel economy unit (kütusekulu ühik)	Saate valida soovitud kütusekulu ühiku (km/l, l/100 km, MPG).
Tire pressure unit (rehvirõhu ühik)	Saate valida soovitud rehvirõhu ühiku (psi, kPa või bar).

7. Keele valik (Language) (kui on varustuses)

Menüüvalik	Selgitus
Language (keel)	Valige soovitud keel.

8. Algseadistuste taastamine (Reset)

Menüüvalik	Selgitus
Reset (algseadistuste taastamine)	Selle valikuga saate taastada kõik kasutaja seadistuste režiimi algseadistused, kui olete neid muutnud. Kõik kasutaja seadistuste režiimi tehase seaded ennistatakse, välja arvatud valitud keel ja hooldusintervall.

Teekonna kompuuter

Teekonna kompuuter on mikroarvuti poolt juhitud infosüsteem, mis näitab juhile näidikuploki ekraanil sõitmiseiga seotud teavet.

i Kasulik teave

Kui aku ühendatakse lahti, siis osa teekonna kompuutri poolt salvestatud sõiduinfore (näiteks keskmine sõidukiirus) nullitakse.

Teekonna kompuutri režiimid

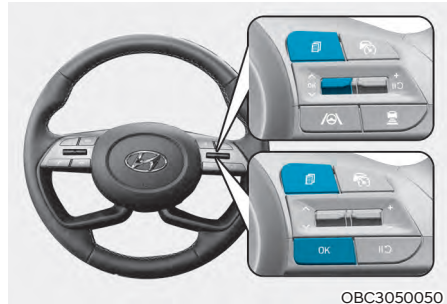
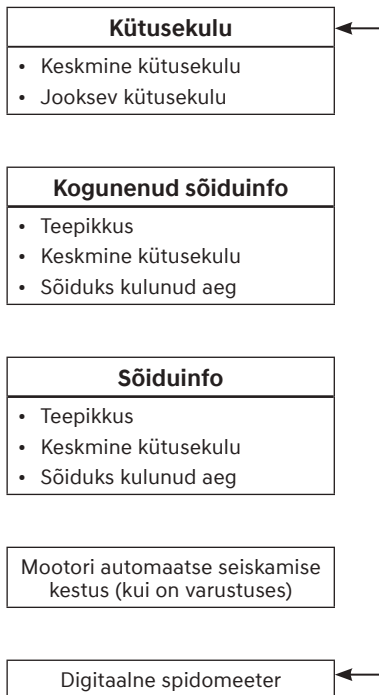

OBC3050050

Teekonna kompuutri ümberlülitamiseks ühelt režiimilt teisele vajutage roolil asuvat otsingulülitit „^, v“ üles- või allapoole.

Kütusekulu

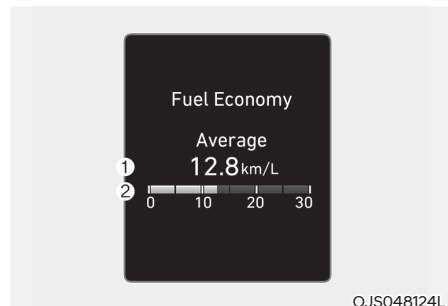

OJS048124L

Keskmine kütusekulu (1)

- Auto keskmine kütusekulu arvestatakse välja alates keskmise kütusekulu viimasest nullimisest läbitud teepikkuse ja kulunud kütusekoguse põhjal.
- Keskmise kütusekulu näitu saab nullida nii käsitsi kui ka automaatselt.

Käsitsi nullimine

Vajutage keskmise kütusekulu näidu nullimiseks üle 1 sekundi järjest roolil asuvat OK-lülitit, kui keskmise kütusekulu näit on parajasti ekraanil.

Automaatne nullimine

Keskmise kütusekulu näidu automaatselt nullimiseks valige LCD-ekraani kasutaja seadistuste (User Settings) menüüs keskmise kütusekulu automaatne nullimine (Fuel Econ. Auto Reset).

- Pärast süüte väljalülitamist (After ignition): keskmise kütusekulu näit nullitakse automaatselt iga kord, kui mootori seiskamisest on möödunud 4 tundi.
- Pärast tankimist (After refueling): keskmise kütusekulu näit nullitakse automaatselt, kui pärast rohkem kui 6 liitri kütuse tankimist kerkib auto sõidukiirus üle 1 km/h.



Kasulik teave

Keskmise kütusekulu näit võib olla ebatäpne, kui alates mootori start/stopp-lüliti lülitamisest asendisse ON on läbitud alla 300 meetri.

Jooksev kütusekulu (2)

- See näit näitab kütusekulu viimase paari sekundi jooksul, kui auto sõidukiirus on suurem kui 10 km/h.

Kogunenud sõiduinfo näit

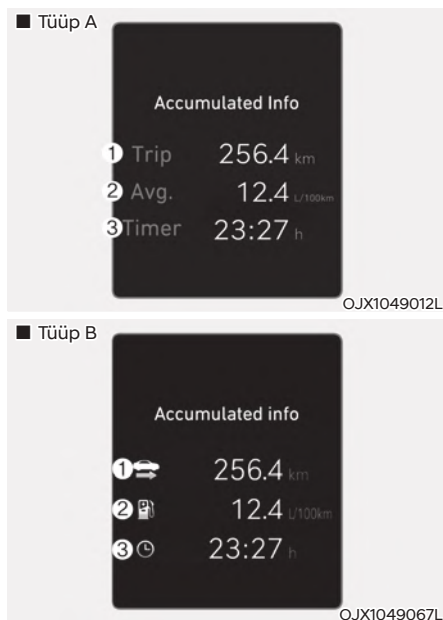

See näit näitab kogunenud läbisõitu (1), keskmist kütusekulu (2) ja kogu sõidu-aega (3).

Neid andmeid arvestatakse kumuleeruvalt alates nende viimasest nullimisest.

Saate need andmed ise nullida, vajutades pikalt OK-lülitit, kui kogunenud sõiduinfo näit on parajasti ekraanil. Läbitud teepikkus, keskmine kütusekulu ja sõiduaeg nullitakse samaaegselt.

Kogunenud sõiduinfo arvestus jätkub ka siis, kui auto seisab töötava mootoriga paigal (näiteks valgusfoori ees või ummikus).

Kasulik teave

Sõidukiga tuleb sõita pärast eelmist käivitamist vähemalt 300 meetrit, süütetsükkel kirjutatakse üle.

Sõiduinfo näit

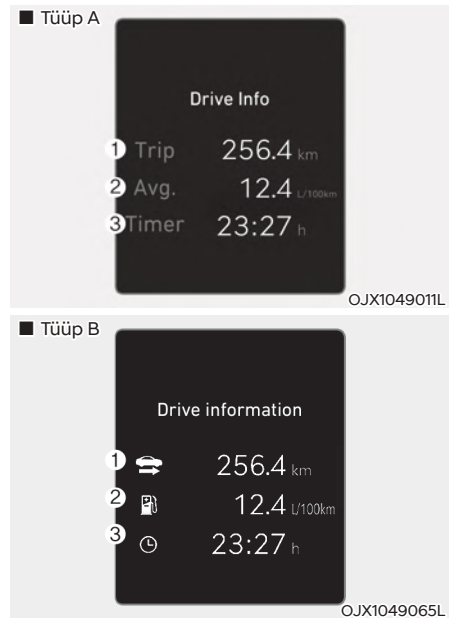

See näit näitab kogunenud läbisõitu (1), keskmist kütusekulu (2) ja kogu sõiduaega (3).

Näidatavad andmed arvestatakse välja auto iga sõidukorra (süütetsükli) kohta. Andmed nullitakse automaatselt, kui mootor ei ole vähemalt 4 tundi töötanud. Saate need andmed ka ise nullida, vajutades pikalt OK-lülitit, kui sõiduinfore näit on parajasti ekraanil. Läbitud teepikkus, keskmine kütusekulu ja sõiduaeg nullitakse samaaegselt.

Sõiduinfore arvestus jätkub ka siis, kui auto seisab töötava mootoriga paigal (näiteks valgusfoori ees või ummikus).

i Kasulik teave

Sõidukiga tuleb sõita pärast eelmist käivitamist vähemalt 300 meetrit, süütetsükkel kirjutatakse üle.

Digitaalne spidomeeter

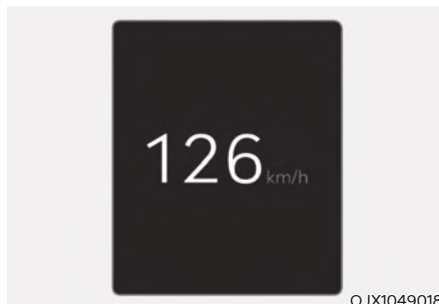

See ekraaninäit näitab auto liikumiskiirust (ühikuks kilomeetrid tunnis (km/h) või miilid tunnis (MPH)).

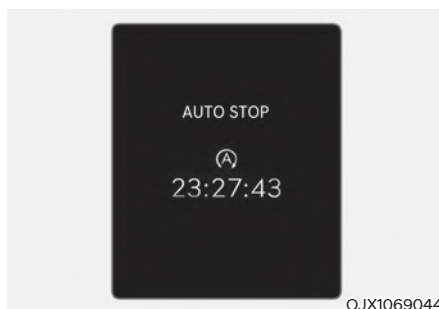

Mootori automaatse seiskamise kestus (kui on varustuses)

See ekraaninäit näitab aega, kui kaua on mootor olnud ISG-süsteemi (Idle Stop and Go) poolt automaatselt seisatud.

Täpsemat teavet leiате 6. peatüki osast „ISG-süsteem (Idle Stop and Go)“.

LCD-EKRAAN (TÜÜP B)

LCD-ekraani kasutamine

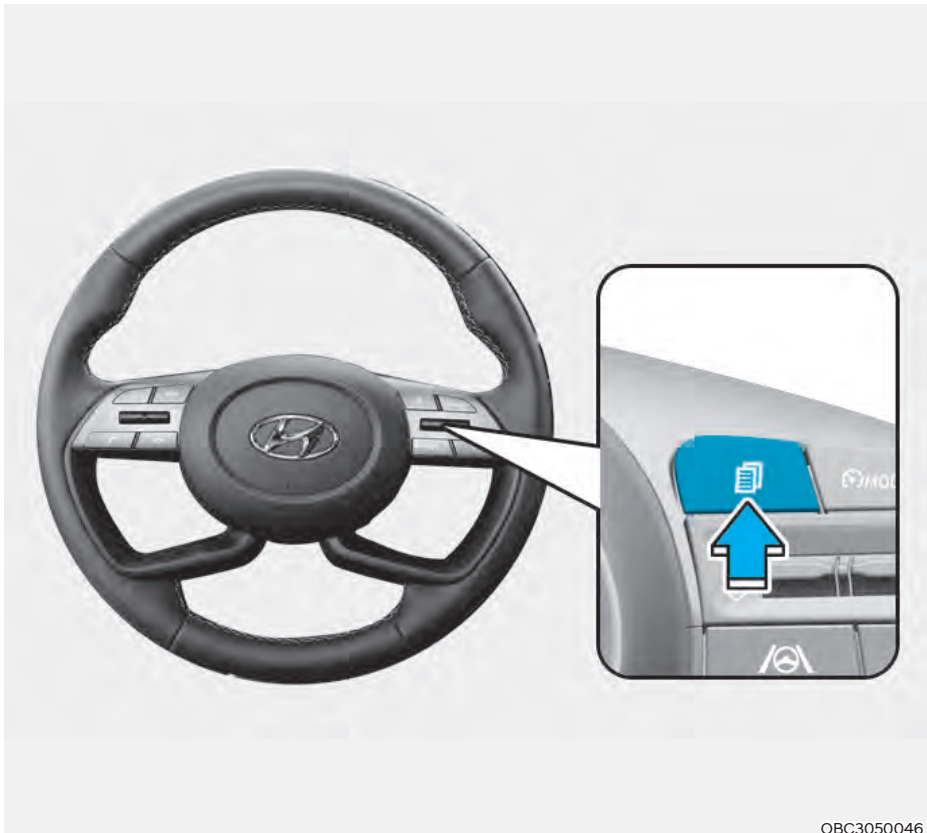

OBC3050046

LCD-ekraani saab ühelt režiimilt teisele ümber lülitada ekraani juhtlüliteid kasutades.

Lüliti	Kasutamine	Funktsioon
	Lühike vajutus	Režiimilüliti ümberlülituseks ühelt ekraanirežiimilt teisele
^, v	Lühike vajutus	Otsingulüliti praktilise info eri ekraanivaadete valimiseks ja liikumiseks lisavalikute menüüdes
OK	Lühike vajutus	Valiku- ja nullimisülilite valikute tegemiseks lisavalikute menüüs
	Pikk vajutus	Valiku- ja nullimisülilite abiinfo vaatamiseks ning valitud andmete nullimiseks

LCD-ekraani režiimid

Režiimid	Funktsioon
Praktiline info	Sellel režiimil näitab ekraan sõitmist puudutavat infot, nt läbitud teepikkust, keskmist ja jooksvat kütusekulu jms.
Juhiabisüsteemid	Sellel režiimil näitab ekraan auto juhiabisüsteemide tööga seotud teavet.
Navigeerimisinfo	Sellel režiimil näitab ekraan navigeerimisega seotud teavet.

Näidatav teave võib sõltuvalt auto varustusest varieeruda.

Praktilise info režiim

Kui ekraan on praktilise info režiimil, saate vaadata erinevaid sõitmist puudutavaid andmeid, vajutades eri ekraanivaadete vahel liikumiseks otsingulüliti „^“, „v“ üles- või allapoole.

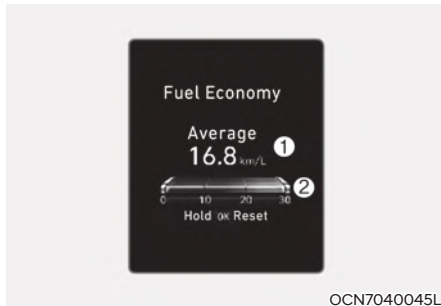

Kütusekulu

Sellel ekraanivaatel näete auto keskmist (1) ja jooksvat kütusekulu (2).

- Käsitsi nullimine

Vajutage keskmise kütusekulu näidu nullimiseks üle 1 sekundi järjest roolil asuvat OK-lüliti, kui keskmise kütusekulu näit on parajasti ekraanil.

- Automaatne nullimine

Keskmise kütusekulu näidu automaatselt nullimiseks tehke info- ja meelelahutussüsteemi seadistuste menüüs (Settings) soovitud valik: automaatne nullimine pärast süüte väljalülitamist (After Ignition) või pärast tankimist (After Refueling).

- Pärast süüte väljalülitamist (After Ignition): keskmise kütusekulu näit nullitakse automaatselt, kui mootor ei ole vähemalt 4 tundi töötanud.

- Pärast tankimist (After Refueling): keskmise kütusekulu näit nullitakse automaatselt, kui pärast rohkem kui 6 liitri kütuse tankimist kerkib auto sõidukiirus üle 1 km/h.

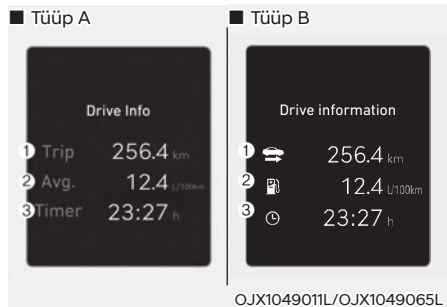

Sõiduinfo

Sellel ekraanivaatel näete läbitud teepikkust (1), keskmist kütusekulu (2) ja kogu sõiduaega (3).

Näidatavad andmed arvestatakse välja auto iga sõidukorra (süütetsükli) kohta. Andmed nullitakse automaatselt, kui mootor ei ole vähemalt 4 tundi töötanud.

Saate need andmed ka ise nullida, vajutades üle 1 sekundi järjest roolil asuvat OK-lüliti, kui sõiduinfo näit on parajasti ekraanil.

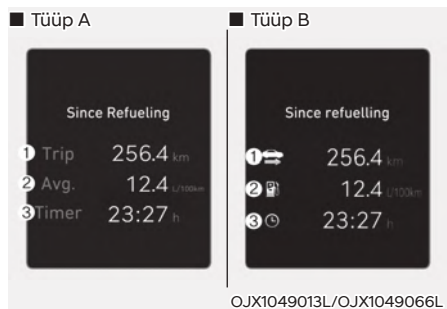

Sõiduinfo alates tankimisest

Sellel ekraanivaatel näete alates tankimisest läbitud teepikkust (1), keskmist kütusekulu (2) ja kogunenud sõiduaega (3).

Andmete nullimiseks vajutage üle 1 sekundi järjest roolil asuvat OK-lüliti, kui alates tankimisest arvestatud andmete näit on parajasti ekraanil.

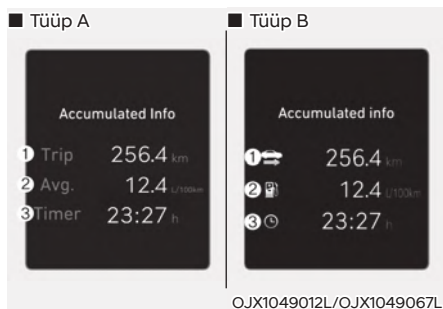

Kogunenud sõiduinfo

Sellel ekraanivaatel näete kogunenud läbisõitu (1), keskmist kütusekulu (2) ja kogu sõiduaega (3).

Neid andmeid arvestatakse kumuleeruvalt alates nende viimasest nullimisest.

Andmete nullimiseks vajutage üle 1 sekundi järjest roolil asuvat OK-lülitit, kui kogunenud sõiduinfo näit on parajasti ekraanil.

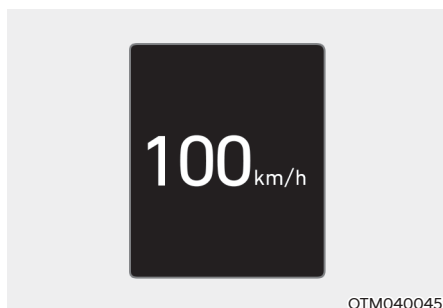

Digitaalne spidomeeter

See ekraaninäit näitab auto liikumiskiirust.



Tähelepanelikkuse tase (kui on varustuses)

See ekraaninäit näitab juhi tähelepanelikkuse taset, mille aluseks on juhi sõiduvõtted ja tegevus autojuhtimisel.

Täpsemat teavet leiате 7. peatüki osast „Juhi tähelepanu hajumise hoiatussüsteem (DAW)“.

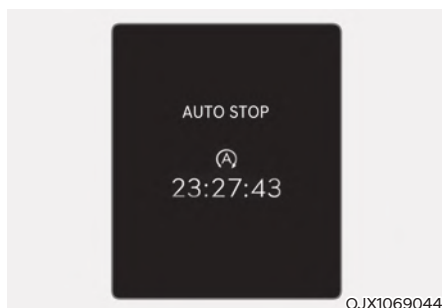

Mootori automaatse seiskamise kestus (kui on varustuses)

See ekraaninäit näitab aega, kui kaua on mootor olnud ISG-süsteemi (Idle Stop and Go) poolt automaatselt seisatud.

Täpsemat teavet leiате 6. peatüki osast „ISG-süsteem (Idle Stop and Go)“.



Piirkiiruse hoiatus (kui on varustuses)

Juht saab vaadata ekraanil intelligentse piirkiiruse järgimise abisüsteemi (ISLA) poolt antavat teavet.

Täpsemat teavet leiate 7. peatüki osast „Intelligentne piirkiiruse järgimise abisüsteem (ISLA)“.



Mootori temperatuur

Mootori jahutusvedeliku temperatuuri mõõdik näitab mootori jahutusvedeliku temperatuuri, kui mootor töötab.

Täiendavad infonäidud

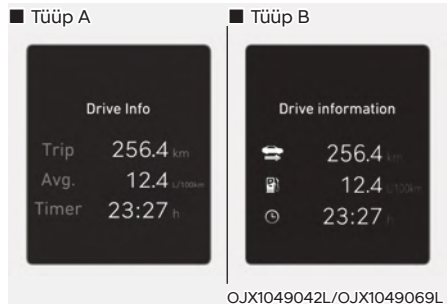

Sõiduinfo

Need andmed ilmuvad pärast mootori väljalülitamist 4 sekundiks ekraanile.

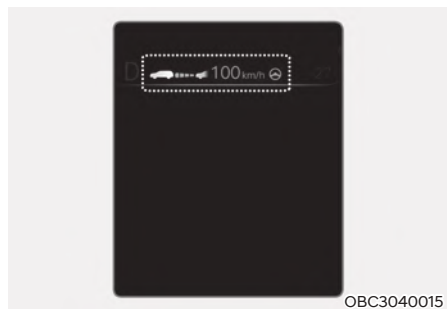

Juhibisüsteemide info

Ekraanil on näha piirkiiruse järgimise abisüsteemi, kiirushoidiku, intelligentse isekohanduva kiirushoidiku, sõiduraja jälgimise abisüsteemi jms juhibisüsteemide jooksev info.

Juhiabisüsteemide režiim



OBC3070041

Kui ekraan on juhiabisüsteemide režiimil, näidatakse ekraanil piirkiiruse järgimise abisüsteemi, kiirushoidiku, intelligentse isekohanduva kiirushoidiku, sõiduraja jälgimise abisüsteemi jms juhiabisüsteemide seisundit.

Täpsemat teavet leiate 7. peatüki vastavatest osadest.

Navigeerimisinfo režiim

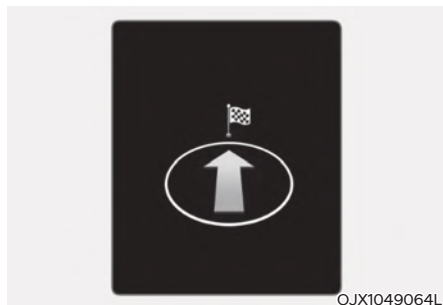

OJX1049064L

Kui ekraan on navigeerimisinfo režiimil, näidatakse ekraanil sõidujuhiseid ning sihtkohani jäänud teepikkust ja sõiduaega.

Auto seadistused (info- ja meelelahutussüsteemi ekraanil)

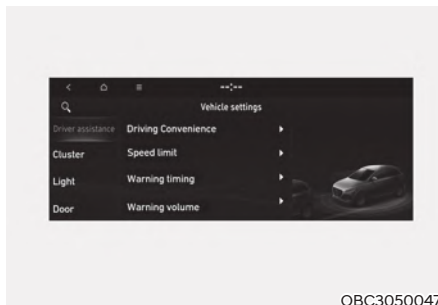

OBC3050047

Auto seadistuste menüü info- ja meelelahutussüsteemi ekraanil võimaldab kasutajal muuta mitmeid erinevaid auto seadistusi, sh uste lukustamis- ja avamisfunktsioonide, sõidumugavust lisavate funktsioonide, juhiabisüsteemide jms seadistusi.

Auto seadistuste menüü

1. Juhiabisüsteemide seadistused (Driver Assistance)
2. Piirkiirus (Speed limit)
3. Näidikuploki seadistused (Cluster)
4. Tulede seadistused (Lights)
5. Ukselukkude seadistused (Door)
6. Sõidumugavust lisavad seadistused (Convenience)
7. Tehaseseaded (Default)

Kuvatavad menüüvalikud võivad sõltuvalt auto varustusest varieeruda.



HOIATUS

Ärge kasutage auto seadistuste menüüd sõidu ajal. Võite kaotada tähelepanu ning teha avarii.

Auto seadistuste muutmine



1. Vajutage klahvi SETUP info- ja meelelahutussüsteemi juhtpaneelil.



2. Valige „Vehicle“ (Sõiduk) ja muutke seejärel soovitud funktsioonide seadistusi.



Üksikasjalikud juhised leiate autoga kaasasolevast eraldi juhendist.

5. Auto varustus

Autosse sisenemine	5-4
Harilik võtmepult	5-4
Tark võtmepult	5-7
Immobilsaatorisüsteem	5-12
Ukselukud	5-13
Ukselukkude avamine ja sulgemine väljastpoolt	5-13
Ukselukkude avamine ja sulgemine seestpoolt	5-15
Ukselukkude automaatsüsteemid	5-16
Laste turvalukud tagaustel	5-17
Ukse lukustamine hädaolukorras	5-17
Hõivatud tagaistme märguanne (ROA)	5-18
Vargusvastane alarmsüsteem	5-19
Rool	5-20
Elektriline roolivõimendi (EPS)	5-20
Rooli kalde ja sügavuse reguleerimine	5-21
Roolisoojendus	5-22
Signaal	5-22
Peeglid	5-23
Sisemine tahavaatepeegel	5-23
Küljepeeglid	5-24
Aknad	5-27
Elektriliste tõstukitega aknad	5-27
Katuseluuk	5-32
Kapott	5-36
Kapott	5-36
Tagaluuk	5-37
Tagaluugi varuavaja	5-39
Kütusepaagi täiteava luuk	5-39
Välised tuled	5-42
Kaugtulede Automaatlülituse Süsteem (HBA)	5-49
Süsteemi sisse- ja väljalülitamine	5-49
Süsteemi töö kirjeldus	5-49
Häired süsteemi töös ja süsteemi tööd piiravad tegurid	5-50
Salongi valgustus	5-52

Klaasipuhastid ja -pesurid.....	5-54
Esiklaasi puhastid.....	5-54
Esiklaasi pesur.....	5-55
Tagaklaasi puhasti ja pesur.....	5-56
Käsitsi juhitud kliimaseade.....	5-57
Salongi soojendamine ja jahutamine.....	5-58
Kliimaseadme kasutamine.....	5-62
Süsteemi hooldus.....	5-64
Automaatne kliimaseade.....	5-66
Salongi automaatne soojendamine ja jahutamine.....	5-67
Käsitsi juhitud soojendamine ja jahutamine.....	5-68
Kliimaseadme kasutamine.....	5-72
Süsteemi hooldus.....	5-75
Esiklaasi soojendus ja udu kõrvaldamine.....	5-77
Käsitsi juhitud kliimaseade.....	5-77
Automaatne kliimaseade.....	5-78
Automaatne udu kõrvaldussüsteem (ainult koos automaatse kliimaseadmega, kui on varustuses).....	5-79
Tagaklaasi soojendus.....	5-80
Panipaigad.....	5-82
Hoiulaegas keskkonsoolis.....	5-82
Kindalaegas.....	5-83
Salongi varustus.....	5-84
Tuhatoos.....	5-84
Topsihoidikud.....	5-84
Liugkäetugi.....	5-85
Päikesesirmid.....	5-85
Voolupesa.....	5-86
USB-laadija.....	5-87
Mobiiltelefoni juhtmevaba laadimissüsteem.....	5-87
Kell.....	5-90
Riidenagid.....	5-90
Põrandamattide kinnituskonks(ud).....	5-91
Pagasivõrgu hoidikud.....	5-92
Pakiruumi kate.....	5-92

5. Auto varustus

Välisvarustus	5-93
Katusereelingud	5-93
Info- ja meelelahutussüsteem	5-94
USB-pesa	5-94
Antenn.....	5-94
Helisüsteemi lülitid roolil	5-95
Hääljuhtimine	5-97
Juhtmevaba Bluetooth®- tehnoloogiaga vabakäesüsteem	5-97
Kuidas autoraadio töötab	5-98

AUTOSSE SISENEMINE

Harilik võtmepult (kui on varustuses)



Teie HYUNDAI juurde kuulub võtmepult, millega saate lukustada ja avada lukust kõik uksed (ja tagaluugi). Kasutades võtmepuldil olevat võtit, saate käivitada auto mootori.

- (1) Uste lukustusnupp
- (2) Uste avamisnupp
- (3) Tagaluugi avamisnupp

Lukustamine

Uste lukustamiseks:

1. Sulgege kõik uksed, kapott ja tagaluuk.
2. Vajutage võtmepuldil olevat uste lukustusnuppu (1).
3. Auto uksed lähevad lukku. Ohutuled vilguvad üks kord. Juhul, kui LCD-ekraani kasutaja seadistuste režiimil on vastav valik tehtud, klappitakse automaatselt kokku ka küljepeeglid. Täpsemat teavet leiate 4. peatüki osast „LCD-ekraan“.
4. Veenduge, et uksed on lukus, kontrollides ukse lukustusnupu asendit auto sees.



HOIATUS

Ärge jätke võtmeid autosse, kui lapsed on seal omapead. Järelevalveta jäetud lapsed võivad võtme süütelukku pista ning hakata kasutama elektriajamiga aknaid ja muid lüliteid või panna auto koguni liikuma, mille tagajärjeks võivad olla rasked või surmavad kehavigastused.

Lukust avamine

Uste avamiseks lukust:

1. Vajutage võtmepuldil olevat uste avamisnuppu (2).
2. Auto uksed avanevad lukust. Ohutuled vilguvad kaks korda. Juhul, kui LCD-ekraani kasutaja seadistuste režiimil on vastav valik tehtud, klappitakse automaatselt lahti (tagasi sõiduasendisse) ka küljepeeglid. Täpsemat teavet leiate 4. peatüki osast „LCD-ekraan“.



Kasulik teave

Kui ühtki ust pärast lukust avamist 30 sekundi jooksul ei avata, lähevad kõik uksed automaatselt uuesti lukku.

Tagaluugi avamine lukust

Luku avamiseks:

1. Vajutage pikalt (üle 1 sekundi järjest) võtmepuldil olevat tagaluugi avamisnuppu (3).
2. Ohutuled vilguvad kaks korda. Kui tagaluuk tehakse lahti ja pannakse siis tagasi kinni, lukustub see automaatselt uuesti.



Kasulik teave

- Kui tagaluuk on lukustamata, lukustub see automaatselt.
- Tagaluugi avamisnupul olev kiri „HOLD“ (hoia) näitab, et peate seda nuppu vajutama pikalt (üle 1 sekundi järjest).

Mootori käivitamine

Täpsemat teavet leiate 6. peatüki osast „Võtmekeeratav süütelukk“.

NB!

Võtmepuldi kahjustamise vältimiseks:

- Hoidke võtmepulti veest ja muudest vedelikest ning lahtisest tulest eemal. Kui võtmepult saab seest märjaks (jookide või niiskuse tõttu) või kuumeneb liigselt, võivad selle sisemised elektroonikaskeemid kahjustuda ning selliseid kahjustusi garantii ei kata.
- Ärge loopige võtmepulti ega laske sellel maha kukkuda.
- Kaitske võtmepulti äärmuslike temperatuuride eest.

Tavavõti

■ Tüüp A

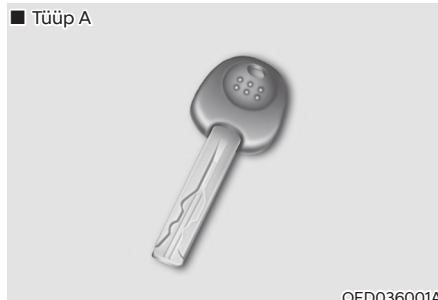

OED036001A

■ Tüüp B



OTLE045002

Kui võtmepult normaalselt ei tööta, saate ukseid lukustada ja lukust avada tavavõtme abil.

Võtme väljakeeramiseks puldist vajutage puldil olevat vabastusnuppu. Võti tuleb automaatselt puldist välja.

Kui soovite võtme kokku panna, vajutage ja hoidke vabastusnuppu all ning keerake võti käsitsi puldi sisse tagasi.

Tüüp B

Võtme väljakeeramiseks puldist vajutage puldil olevat vabastusnuppu. Võti tuleb automaatselt puldist välja.

Kui soovite võtme kokku panna, vajutage ja hoidke vabastusnuppu all ning keerake võti käsitsi puldi sisse tagasi.

NB!

Ärge keerake võtit puldist välja või puldi sisse vabastusnuppu vajutamata. See võib puldi või võtit kahjustada.

Ohutusnõuded võtmepuldi kasutamisel

Võtmepult ei tööta juhul, kui:

- Võti on süütelukus,
- Puldi kaugus autost ületab tööraadiust (umbes 30 m),
- Võtmepuldi patarei on peaaegu tühi,
- Teised sõidukid või objektid takistavad signaali levimist,
- Ilm on väga külm,
- Olete võtmepuldiga liiga lähedal mõnele raadiosaatjale, nt raadiojaamale või lennujaamale. Need võivad häirida puldi normaalset tööd.

Kui võtmepult korralikult ei tööta, avage ja sulgege üks tavavõtme. Kui teil tekib võtmepuldi kasutamisel probleeme, soovitame võtta ühendust volitatud HYUNDAI teenindusega.

Kui võtmepult asub teie mobiiltelefoni vahetus läheduses, võib telefoni tavapärase töö puldi signaali blokeerida. See võib olla eriti märgatav hetkel, kui telefon on aktiivses kasutuses, nt poolelioleva kõne ajal, sõnumite ja/või e-kirjade saatmisel ning vastuvõtul. Seepärast ärge hoidke võtmepulti ja telefoni samas kohas (nt ühes püksi- või jopetaskus) ning proovige neid üksteisest alati võimalikult kaugel hoida.

i Kasulik teave

Muudatused või modifikatsioonid, mida tehnilise kooskõlastuse eest vastutav osapool pole selgesõnaliselt heaks kiitnud, võivad tühistada tarbija õiguse vastava varustuse kasutamisele. Kui võtmevaba sisenemissüsteem (võtmepult) lakkab töötamast tehnilistele nõuetele mittevastavate ja heaks kiitmata muudatuste tulemusel, siis tootjapoolne garantiid seda ei hüvita.

NB!

Hoidke võtmepulti eemal elektromagnetlaineid segavatest materjalidest, mis ei lase elektromagnetlainetel puldini jõuda.

Patarei vahetamine

Kui võtmepluss enam normaalselt ei tööta, asendage selles olev patareid uuega.



Patareid tüüp: CR2032

Patareid vahetamiseks:

1. Pistke puldi pilusse mõni väike õhuke tööriist ja väänake puldi kate ettevaatlikult lahti.
2. Võtke vana patareid välja ja pange uus asemele. Kontrollige, et patareid oleks õigetpidi õiges asendis.
3. Paigaldage ja sulgege puldi tagumine kate.

Kui teil on tekkinud kahtlus, et võtmepluss on võinud viga saada või see ei tööta korralikult, soovitame pöörduda volitatud HYUNDAI teeninduse poole.

Kasulik teave



Valesse kohta minema visatud patareid võivad kahjustada keskkonda ja inimeste tervist. Seepärast viige vanad patareid alati selleks ettenähtud ametlikku jäätmekogumispunkti.

Tark võtmepluss (kui on varustuses)



Teie HYUNDAI juurde kuulub nn tark võtmepluss, millega saate lukustada ja avada lukust kõik ukseid (ja tagaluugi) ning käivitada auto mootori.

- (1) Uste lukustusnupp
- (2) Uste avamisnupp
- (3) Tagaluugi avamisnupp

Lukustamine



Uste lukustamiseks:

1. Sulgege kõik uksed, kapott ja tagaluuk.
2. Kontrollige, et tark võtmepult oleks teil kaasas.
3. Vajutage nuppu välisel ukseingil või uste lukustusnuppu tagal võtmepuldil.
4. Ohutuled vilguvad. Juhul, kui LCD-ekraani kasutaja seadistuste režiimil on tehtud valikud „Convenience“ (Sõidumugavus) → „Welcome mirror“ (Peegli tervitusfunktsioon) → „On door unlock“ (Uste avamisel lukust), klappitakse automaatselt kokku ka küljepeeglid. Täpsemat teavet leiate 4. peatüki osast „LCD-ekraan“.
5. Kontrollige üle, kas uksed läksid lukku, tõmmates välist ukselinki.

Kasulik teave

Ukseingil asuv nupp töötab vaid juhul, kui tark võtmepult asub välisele ukseingile lähemal kui 0,7–1 m.

Järgnevatel juhtudel ei lähe uksed lukku ja kostab 3 sekundi pikkune hoiatussignaal, kuigi vajutate nuppu välisel ukseingil:

- Tark võtmepult on jäänud autosse,
- mootori start/stopp-lüliti on asendis ACC või ON,
- Mõni uks, välja arvatud tagaluuk, on lahti.



HOIATUS

Ärge jätke tarka võtmepulti autosse, kui lapsed on seal omapead. Järelevalveta jäetud lapsed võivad vajutada mootori start/stopp-lüliti ning hakata kasutama elektriajamiga aknaid ja muid lüliteid või panna auto koguni liikuma, mille tagajärjeks võivad olla rasked või surmavad kehavigastused.

Lukust avamine



Uste avamiseks lukust:

1. Kontrollige, et tark võtmepult oleks teil kaasas.
2. Vajutage nuppu välisel ukseingil või uste avamisnuppu targal võtmepuldil.
3. Auto ukсед avanevad lukust. Ohutuled vilguvad kaks korda. Juhul, kui LCD-ekraani kasutaja seadistuste režiimil on tehtud valikud „Convenience“ (Sõidumugavus) → „Welcome mirror“ (Peeglite tervitusfunktsioon) → „On door unlock“ (Uste avamisel lukust), klapitakse automaatselt lahti (tagasi sõiduasendisse) ka küljepeeglid. Täpsemat teavet leiate 4. peatüki osast „LCD-ekraan“.

i Kasulik teave

- Ukseingil asuv nupp töötab vaid juhul, kui tark võtmepult asub välisele ukseingile lähemal kui 0,7–1 m. Kui see tingimus on täidetud, saavad uksi avada ka teised inimesed, kellel tegelikult ei ole tarka võtmepulti.
- Kui ühtki ust pärast lukust avamist 30 sekundi jooksul ei avata, lähevad kõik ukсед automaatselt uuesti lukku.

Tagaluugi avamine lukust

Luku avamiseks:

1. Kontrollige, et tark võtmepult oleks teil kaasas.
2. Vajutage tagaluugi käepidemel asuvat nuppu või üle 1 sekundi järjest targal võtmepuldil olevat tagaluugi avamisnuppu.
3. Ohutuled vilguvad kaks korda.

Kui tagaluuk tehakse lahti ja pannakse siis tagasi kinni, lukustub see automaatselt uuesti.

i Kasulik teave

Kui tagaluuki pärast lukust avamist 30 sekundi jooksul ei avata, läheb see automaatselt uuesti lukku.

Mootori käivitamine

Saate käivitada auto mootori, kasutamata selleks süütevõtit. Täpsemat teavet leiate 6. peatüki osast „Mootori start/stopp-lüliti“.

NB!

Targa võtmepuldi kahjustamise vältimiseks:

- Hoidke tarka võtmepulti veest ja muudest vedelikest ning lahtisest tulest eemal. Kui võtmepult saab seest märjaks (jookide või niiskuse tõttu) või kuumeneb liigselt, võivad selle sisemised elektroonikaskemid kahjustuda ning selliseid kahjustusi garantii ei kata.
- Ärge loopige tarka võtmepulti ega laske sellel maha kukkuda.
- Kaitske tarka võtmepulti äärmuslike temperatuuride eest.

NB!

Võtke tark võtmepult autost väljudes alati endaga kaasa. Kui tark võtmepult jääb autosse või selle lähedale, võib auto aku tühjeneda.

Tavavõti

Kui tark võtmepult normaalselt ei tööta, saate ukseid lukustada ja lukust avada tavavõtme abil.

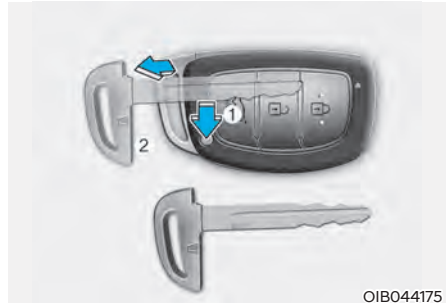

OIB044175

Vajutage ja hoidke all puldil olevat vabastusnuppu (1) ning tõmmake tavavõti (2) puldist välja. Pistke võti uksele asuvasse lukuauku.

Kui soovite tavavõtme puldi sisse tagasi panna, pistke võti oma avasse ja lükake puldi sisse, kuni kostab klõpsatus.

Kui tark võtmepult kaob

Iga auto juurde saab registreerida maksimaalselt 2 tarka võtmepulti. Kui olete oma targa võtmepuldi kogemata ära kaotanud, soovitame teil oma auto ja alles jäänud võtmepuldiga viivitamatult volitatud HYUNDAI esindusse pöörduda. Vajadusel peate auto sinna pukseerima.

Ettevaatusabinõud targa võtmepuldi kasutamisel

Tark võtmepult ei tööta juhul, kui:

- Olete targa võtmepuldiga liiga lähedal mõnele raadiosaatjale (nt raadiojaamale või lennujaamale), mis võib häirida puldi normaalset tööd;
- Targa võtmepuldi läheduses kasutatakse mobiiltelefoni või raadiosaatjat;
- Teie auto läheduses kasutatakse mõne teise sõiduki samalaadset võtmepulti.

Kui tark võtmepult korralikult ei tööta, avage ja sulgege uks tavavõtmega. Kui teil tekib targa võtmepuldi kasutamisel probleeme, soovime võtta ühendust volitatud HYUNDAI teenindusega.

Kui tark võtmepult asub teie mobiiltelefoni vahetus läheduses, võib telefoni tavapärase töö puldi signaali blokeerida. See võib olla eriti märgatav hetkel, kui telefon on aktiivses kasutuses, nt poolelioleva kõne ajal, sõnumite ja/või e-kirjade saatmisel ning vastuvõtul. Seepärast ärge hoidke tarka võtmepulti ja telefoni samas kohas (nt ühes püksi- või jopetaskus) ning proovige neid üksteisest alati võimalikult kaugel hoida.

i Kasulik teave

Muudatused või modifikatsioonid, mida tehnilise kooskõlastuse eest vastutav osapool pole selgesõnaliselt heaks kiitnud, võivad tühistada tarbija õiguse vastava varustuse kasutamisele. Kui võtmevaba sisenemissüsteem (võtmepult) lakkab töötamast tehnilistele nõuetele mittevastavate ja heaks kiitmata muudatuste tulemusel, siis tootjapoolne garantiid seda ei hüvita.

NB!

Hoidke tarka võtmepulti eemal elektromagnetlaineid segavatest materjalidest, mis ei lase elektromagnetlainetel puldi ni jõuda.

Patarei vahetamine



Kui tark võtmepult enam normaalselt ei tööta, asendage selles olev patarei uuega.

Patarei tüüp: CR2032

Patarei vahetamiseks:

1. Väänake puldi tagumine kate lahti.
2. Võtke vana patarei välja ja pange uus asemele. Kontrollige, et patarei oleks õigepidi õiges asendis.
3. Paigaldage ja sulgege puldi tagumine kate.

Kui teil on tekkinud kahtlus, et tark võtmepult on võinud viga saada või see ei tööta korralikult, soovime pöörduda volitatud HYUNDAI teeninduse poole.

i Kasulik teave



Valesse kohta minema visatud patareid võivad kahjustada keskkonda ja inimeste tervist. Seepärast viige vanad patareid alati selleks ettenähtud ametlikku jäätmekogumispunkti.

Immobilisaatorisüsteem

Immobilisaatorisüsteem kaitseb teie autot ärandamise eest. Kui teie auto käivitamiseks kasutatakse valesti kodeeritud võtit (või mõnd muud vahendit), lakkab mootori toitesüsteem töötamast.

Süüte sisselülitamisel asendisse ON peab immobilisaatorisüsteemi indikaatortuli korraks põlema süttima ning siis uuesti kustuma. Kui indikaatortuli hakkab vilkuma, ei ole süsteem võtme koodi ära tundnud.

Lülitage süüde välja (asendisse LOCK/OFF) ja seejärel uuesti sisse (asendisse ON).

Süsteem ei pruugi teie võtme koodi tuvastada, kui võtme läheduses asub mõne teise immobilisaatorisüsteemi juurde kuuluv võti või mõni metallise (nt võtmehoidja). Metall võib transponderi signaalilevi takistada ning mootori käivitamine võib ebaõnnestuda.

Kui süsteemil ei õnnestu korduvalt teie võtme koodi tuvastada, soovime teil pöörduda volitatud HYUNDAI teenindusse.

Ärge proovige immobilisaatorisüsteemi ise muuta ega seda mingite muude seadmetega täiendada. Võite sel moel tekitada probleeme elektrisüsteemis, mille tulemusel auto enam ei käivitu.



HOIATUS

Auto ärandamise vältimiseks ärge jätke oma varuvõtmeid autosse. Teie immobilisaatori salasõnaks on kordumatu kood, mida tuleb võõraste eest salajas hoida.

NB!

Teie võtmes olev transponder on väga tähtis immobilisaatorisüsteemi osa. See on valmistatud aastatepikkuseks probleemideta tööks, kuid sellegipoolest tuleks vältida võtme hoolimatut käsitsemist, staatilisse elektrivälja sattumist ja märjaks saamist. Vastasel juhul võivad immobilisaatorisüsteemis tekkida häired.

UKSELUKUD

Ukselukude avamine ja sulgemine väljastpoolt

Tavavõtmeaga

■ Hariilik võtmepult

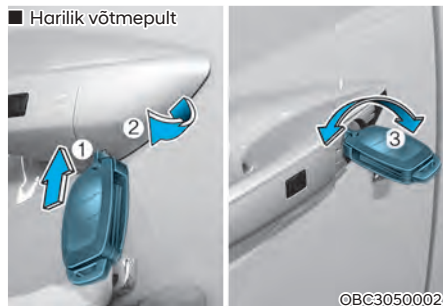

OBC3050002

■ Tark võtmepult

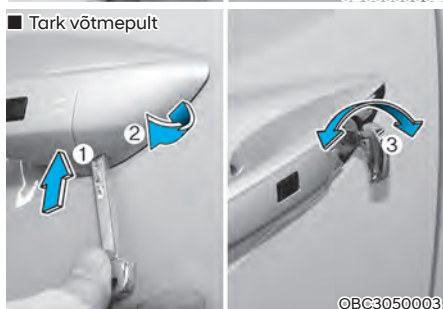

OBC3050003

1. Vajutage kätte all asuvat hooba tavavõtme sissepoole. (1)
2. Surudes hooba sissepoole nii, et tavavõti ei saa kattes olevast avast välja tulla, lükake seda aeglaselt ülespoole ja eemaldage siis kate. (2)
3. Pärast kätte eemaldamist saab tavavõtmeaga lukustada või lukust avada ainult juhiukse.
4. Keerake võtit lukustamiseks auto tagaosa poole, avamiseks aga esiosa poole. (3)

Kui lukustate või avate juhiukse lukust tavavõtmeaga, lukustuvad või avanevad lukust automaatselt kõik auto ukсед.

Niipea, kui ukсед on lukust avatud, saate need ukselingist tõmmates lahti teha.

Ukse sulgemiseks lükake uks käega kinni. Kontrollige, kas uks läks korralikult kinni.

i Kasulik teave

- Olge ukse lukustamisel tavavõtmeaga ettevaatlik – tavavõtmeaga saab lukustada ja lukust avada ainult juhiust.
- Kui kõik ukсед on tavavõtme abil lukust avatud, lukustage kõik ukсед auto sees asuva kesklukustuse lülitiga. Avage juhiuks selle sisemist ukselinki kasutades. Seejärel sulgege juhiuks ning lukustage see tavavõtmeaga.
- Uste lukustamiseks seestpoolt leiate täpsemad juhised 5. peatüki osast „Ukselukude avamine ja sulgemine seestpoolt“.

i Kasulik teave

- Olge kätte eemaldamisel ettevaatlik, et te värvi ei kriimustaks ega katet ära ei kaotaks.
- Kui luku kate on jääs ega avane, koputage kergelt vastu katet või soojendage seda kaudselt (nt käesoojusega).
- Ärge avaldage uksele ja ukselingile liigset survet ega kasutage liigset jõudu. Vastasel juhul võite autot kahjustada.

Hariliku võtmepuldiga



Vajutage uste lukustamiseks võtmepuldil olevat lukustusnuppu (1).

Vajutage uste avamiseks lukust võtmepuldil olevat avamisnuppu (2).

Niipea, kui uksed on lukust avatud, saate need ukselingist tõmmates lahti teha.

Ukse sulgemiseks lükake uks käega kinni. Kontrollige, kas uks läks korralikult kinni.

i Kasulik teave

- Väga külma ja niiske ilmaga ei pruugi ukseelukud ja -mehhanismid külmumise tõttu korralikult töötada.
- Kui uks lukustatakse ja avatakse lukust võtme või ukse lukustusnupuga kiiresti mitu korda järjest, võib süsteem ajutiselt töötamast lakata, et kaitsta vastavat vooluahelat ja vältida süsteemi osade kahjustamist.

Targa võtmepuldiga



- (1) Uste lukustusnupp
- (2) Uste avamisnupp
- (3) Tagaluugi avamisnupp

Uste lukustamiseks vajutage nuppu välisel ukselingil (eeldusel, et tark võtmepult on teil kaasas) või uste lukustusnuppu targa võtmepuldil.

Uste avamiseks lukust vajutage nuppu välisel ukselingil (eeldusel, et tark võtmepult on teil kaasas) või uste avamisnuppu targa võtmepuldil.

Niipea, kui uksed on lukust avatud, saate need ukselingist tõmmates lahti teha.

Ukse sulgemiseks lükake uks käega kinni. Kontrollige, kas uks läks korralikult kinni.

i Kasulik teave

- Väga külma ja niiske ilmaga ei pruugi ukسلukud ja -mehhanismid külmumise tõttu korralikult töötada.
- Kui uks lukustatakse ja avatakse lukust võtme või ukse lukustusnupuga kiiresti mitu korda järjest, võib süsteem ajutiselt töötamast lakata, et kaitsta vastavat vooluahelat ja vältida süsteemi osade kahjustamist.

Ukselukude avamine ja sulgemine seestpoolt

Sisemise ukسلingiga



- Esiuksed
Kui uks on lukus ja tõmbate sisemist ukسلinki (1), läheb uks lukust lahti ja avaneb.
- Tagauksed
Kui uks on lukus ja tõmbate üks kord sisemist ukسلinki, läheb uks lukust lahti.
Kui tõmbate sisemist ukسلinki veel üks kord, siis uks avaneb.

Uste kesklukustuse lülitiga

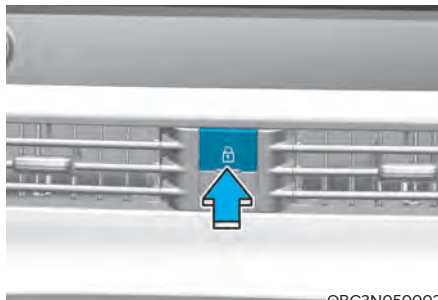

- Kui ukسلed ei ole lukus
 - Kui vajutate uste kesklukustuse lülitit, lukustatakse kõik auto ukسلed ja indikaatortuli lülitil süttib.
 - Kui mõni uks seisab lülitit vajutamise hetkel lahti, siis ukسلi ei lukustata.
- Kui kõik ukسلed on lukus
 - Kui vajutate uste kesklukustuse lülitit, avatakse kõik ukسلed lukust.
 - Kui mõni uks avatakse lukust, siis indikaatortuli kesklukustuse lülitil kustub.

i Kasulik teave

Kui mõni uks avatakse lukust või tagaluuk tehakse lahti, vilgub indikaatortuli lülitil umbes üks minut järjest.



HOIATUS

- Alati, kui auto liigub, peavad kõik ukсед olema korralikult kinni ja lukus. Kui ukсед on lukustamata, suureneb oht avarii korral autost välja paiskuda.
- Ärge tõmmake kummagi esiukse sise-mist ukselinki siis, kui auto liigub.



HOIATUS

Ärge jätke lapsi ega loomi autosse kunagi järelevalveta. Suletud sõidukis võib minna väga palavaks ning seetõttu võivad lapsed või loomad, kes ei saa autost välja, saada tõsiseid tervisekahjustusi või koguni surra.

Lisaks võivad lapsed autos kogemata midagi tööle panna, mis võib neid vigastada. Autosse võivad proovida sisse pääseda ka kuritegelike kavatsustega võõrad.



HOIATUS

Parkige ja lukustage auto korralikult!

Jättes auto lukustamata, annate varas-tele või teistele kurjategijatele võimalu-se oma autosse pääseda.

Kindlustunde tagamiseks soovitame enne auto juurest lahkumist tegutseda nii: hoidke piduripedaali all ja pange käigukang neutraalasendisse (N) (auto-maat- või topeltsiduriga käigukasti puhul) või pange sisse esimene (1) või tagasikäik (R) (käsikäigukasti puhul), seejärel rakendage seisupidur, lülitage süüde välja (asendisse LOCK/OFF), sul-gege kõik aknad, lukustage kõik ukсед ja võtke võti endaga kaasa.



HOIATUS

Kui viibite pargitud autos väga palava või külma ilmaga pikka aega järjest, ris-kite oma elu ja tervisega. Ärge lukusta-ge autot väljastpoolt, kui keegi on veel autos.



HOIATUS

Ukse avamine hetkel, kui mõni sõiduk või inimene teie autole läheneb, võib kurvvalt lõppeda. Olge autouste avamisel ettevaatlik ja kontrollige, et avatud uks ei jääks ette teistele lähenevatele auto-dele, mootorratastele, jalgratastele ega jalakäijatele.

Ukselukkude automaatfunktsioonid

Löögitundlik ukسلukkude avamissüsteem (kui on varustuses)

Kõik ukсед avanevad automaatselt lukust, kui auto saab löögi, mille tulemusel turva-padjad täituvad.

Kiirustundlik uste lukustussüsteem (kui on varustuses)

Kui auto sõidukiirus kerkib üle 15 km/h, lukustab see süsteem automaatselt kõik ukсед.

Saate ukسلukkude automaatfunktsioone ise välja ja tagasi sisse lülitada, muutes vastavaid seadistusi LCD-ekraani kasu-taja seadistuste režiimil. **Täpsemat tea-vet leiate 4. peatüki osast „LCD-ekraan“.** Kui auto on varustatud täiendava navi-gatsioonisüsteemiga, leiate lisateavet autoga eraldi kaasa antud info- ja mee-lelahutussüsteemi kasutusjuhendist.

Laste turvalukud tagaustel



Laste turvalukud on tagaustel selleks, et tagaistmel istuvad lapsed ei saaks tagauksi kogemata seestpoolt avada.

Neid turvalukke tuleks kasutada alati, kui autos on lapsed.

Laste turvalukud asuvad mõlema tagaukse tagaserval. Kui lapse turvalukk on lukustatud asendis, ei saa tagaust enam auto seest sisemist ukselinki tõmmates avada.

Lapse turvaluku lukustamiseks pistke võti (või kruvikeeraja) (1) ukse olevasse avasse ja keerake lukustatud asendisse.

Kui soovite tagauksi taas seestpoolt avada, keerake lapse turvalukk tagasi lukustamata asendisse.



HOIATUS

Kui lapsed avavad tagauksed kogemata sõidu ajal, võivad nad autost välja kukkuda. Seepärast peab tagauste laste turvalukke kasutama alati, kui autos on lapsed.

Ukse lukustamine hädaolukorras



Hädaolukorras (nt aku tühjenemisel vms juhul), saate lukustada ukse avariivõtme-ga käsitsi ise.

1. Avage uks
2. Pistke avariivõti ukse tagaserval asuvasse avariilukku ja keerake võtit horisontaalsuunas (vt joonist)
3. Sulgege uks

Hõivatud tagaistme märguanne (ROA) (kui on varustuses)

See funktsioon aitab juhil autost väljuda kedagi tagaistmele unustamata.

Kui auto on varustatud täiendava navigatsioonisüsteemiga, leiate lisateavet autoga eraldi kaasa antud info- ja meelelahutussüsteemi kasutusjuhendist.

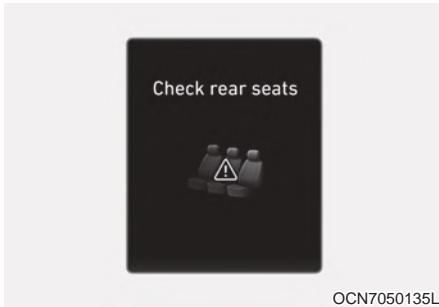

NB!

Kui juht seiskab mootori ja avab pärast tagaukse avamist ja sulgemist esiukse, ilmub näidikuploki ekraanile teade „Check rear seats“ (Kontrollige tagaistmeid).

HOIATUS

Hõivatud tagaistme märguandesüsteem tuletab juhile meelde, et ta kontrolliks tagaistet, kuid ei tuvasta tagaistmel istujaid või sellel olevaid esemeid. Palun kontrollige autost väljudes alati üle, et tagaiste oleks tühi.

ETTEVAATUST

Ukse avamise ja sulgemise kohta salvestatud andmed kustuvad pärast seda, kui juht mootori välja lülitab ja auto ukсед lukustab. Hoolimata sellest, et tagaist uuesti ei avata, võib märguandesignaali tööle hakata, kui eelnevalt salvestatud andmeid ei ole kustutatud. Näiteks juhul, kui juht auto uksi ei lukusta ja avab ukse, et väljuda autost pärast märguande kõlamist, võib märguandesignaali välja lülituda.

VARGUSVASTANE ALARMSÜSTEEM

See süsteem aitab kaitsta teie autot ja autosse jäetud esemeid. Auto signaal hakkab tööle ja ohutuled pidevalt vilkuma, kui mõni järgnevatest tegevustest süsteemi häireseisundisse lülitab:

- Auto uks avatakse, kasutamata selleks harilikku või tarka võtmepulti,
- Tagaluuk avatakse, kasutamata selleks harilikku või tarka võtmepulti,
- Avatakse kapott.

Alarm töötab 30 sekundit, seejärel lülitub süsteem tagasi valveseisundisse. Alarmi väljalülitamiseks tehke ukseid hariliku või targa võtmepuldi abil lukust lahti.

Vargusvastane alarmsüsteem lülitub automaatselt valveseisundisse 30 sekundit pärast uste ja tagaluugi lukustamist. Süsteemi lülitamiseks valveseisundisse peate lukustama ukseid ja tagaluugi väljastpoolt, vajutades harilikul või targal võtmepuldil olevat lukustusnuppu või nuppu välisel ukseingil, kui tark võtmepult on teil kaasas.

Ohutuled vilguvad ja kostab üks helisignaali, näidates, et alarmsüsteem on valveseisundisse lülitatud.

Kui alarmsüsteem on valveseisundis ja mõni uks, tagaluuk või kapott avatakse harilikku või tarka võtmepulti kasutamata, lülitub süsteem häireseisundisse ja alarm hakkab tööle.

Alarmsüsteem ei lülitu valveseisundisse, kui kapott, tagaluuk või mõni uks ei ole korralikult suletud. Kui süsteem ei lülitu valveseisundisse, kontrollige, kas kapott, tagaluuk ja kõik ukseid on korralikult suletud.

Ärge proovige seda süsteemi ise muuta ega seda mingite muude seadmetega täiendada.

Kasulik teave

- Ärge lukustage uksi enne, kui kõik reisijad on autost väljunud. Kui süsteem on valveseisundisse lülitatud ja mõni reisija on ikka veel autos, hakkab alarm tööle, kui inimene autost väljub.
- Kui alarmsüsteemi ei õnnestu hariliku või targa võtmepuldiga välja lülitada, avage ukseid lukust tavavõtmega ja keerake süütelukk asendisse ON (hariliku võtmepuldiga mudel) või käivitage mootor (targa võtmepuldiga mudel) ning oodake siis 30 sekundit.
- Kui alarmsüsteem on välja lülitatud, kuid 30 sekundi jooksul pärast seda ei avata ühtki auto ust ega tagaluuki, lülitub süsteem uuesti valveseisundisse.

HOIATUS

Laske kõiki vargusvastase alarmsüsteemiga seotud hooldustöid teha ainult volitatud HYUNDAI teeninduses. Alarmsüsteemi omavoliline ümberehitamine või muutmine võib põhjustada häireid selle töös ning sellisest isetegevusest põhjustatud rikkeid garantii raames ei kõrvaldata.



OJC040170

Kasulik teave

Vargusvastase alarmsüsteemiga varustatud mudelitele on kinnitatud silt, millel on järgnev tekst:

1. WARNING (hoiatus)
2. SECURITY SYSTEM (turvasüsteem)

ROOL

Elektriline roolivõimendi (EPS)

Roolivõimendi aitab teid autorooli keeramisel. Kui automootor ei tööta või roolivõimendi lakkab töötamast, saab autot ikka roolida, kuid rooli keeramiseks läheb siis vaja rohkem jõudu.

Rooli keeramine muutub raskemaks, kui auto sõidukiirus kasvab, ning kergemaks, kui sõidukiirus väheneb. See tagab hea juhitavuse nii suurtel kui ka väikestel kiirustel.

Kui märkate normaalse autosõidu ajal, et rooli keeramiseks läheb vaja rohkem või vähem jõudu kui tavaliselt, soovitame lasta roolivõimendi volitatud HYUNDAI teeninduses üle kontrollida.

NB!

Kui elektriline roolivõimendi ei tööta nagu peaks, süttib näidikuplokis vastav hoiatustuli (⚠️). Rooli keeramine võib muutuda raskeks ja auto halvasti juhitavaks. Viige oma auto esimesel võimalusel volitatud HYUNDAI teenindusse ja laske süsteem üle kontrollida.

Kasulik teave

Igapäevasel tavapärasel sõitmisel võite märgata järgnevat:

- Rooli keeramine võib vahetult pärast süüte sisselülitamist (asendisse ON) olla raskem, kuna elektriline roolivõimendi (EPS) viib läbi enesediagnostikat. Pärast diagnostika lõppu rooli normaalne seisund taastub.
- Kui aku hakkab tühjenema, võib rooli keeramine muutuda raskemaks. Selline muutus on vaid ajutine ning rooli normaalne seisund taastub, kui aku on taas täis laetud.
- Pärast süüte sisselülitamist (asendisse ON) või väljalülitamist (asendisse LOCK/OFF) võib elektrilise roolivõimendi (EPS) releest kosta klõpsatus.
- Kui auto on peatunud või sõidab väga aeglaselt, võite salongis kuulda roolivõimendi elektrimootori häält.
- Kui temperatuur on väga madal, võib rooli keeramisel kosta ebatavalist müra. Kui temperatuur tõuseb, siis müra lakkab. See on normaalne, tegu pole häirega.
- Rooli keeramine muutub raskemaks, kui rooli keeratakse pidevalt lõpuni paremale või vasakule siis, kui auto seisab paigal. Tegu ei ole süsteemi häirega. Mõne aja möödudes rooli tavapärase seisund taastub ja selle keeramine muutub taas kergemaks.

Rooli kalde ja sügavuse reguleerimine (kui on varustuses)

HOIATUS

Ärge reguleerige rooli asendit kunagi sõidu ajal. Võite kaotada kontrolli auto liikumise üle ja põhjustada avarii, tekitades raskeid või surmavaid kehavigastusi.

Kasulik teave

Mõnikord ei fikseeri roolisamba vabastuskang rooli pärast selle asendi reguleerimist korralikult kohale.

Tegu pole rikkega. Nii juhtub, kui mehhanismi hambad korralikult ei haaku. Sellisel juhul muutke rooli asendit veel natuke ja fikseerige rool siis uuesti.



Rooli kalde ja sügavuse reguleerimiseks:

1. Tõmmake roolisambal asuv vabastuskang alla (1).
2. Pange rool mugavasse asendisse, reguleerides roolisamba kallet (2) ja sügavust (3, kui on varustuses). Pange rool sellisesse asendisse, milles see on suunatud teie rindkere, mitte näo poole. Kontrollige, et näeksite takistamatult kõiki näidikuploki hoiatustulesid ja mõõdikuid.
3. Tõmmake roolisambal asuv vabastuskang rooli asendi fikseerimiseks uuesti üles.

Proovige rooli üles ja alla liigutada, et kontrollida, kas see on kindlalt kohale fikseeritud.

ETTEVAATUST

Roolimehhanismi kahjustamise vältimiseks ärge vajutage ega tõmmake rooli selle kõrguse reguleerimisel liiga tugevalt.

Roolisoojendus (kui on varustuses)

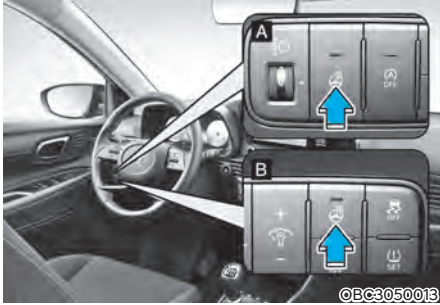

Kui süüde on sisse lülitatud (asendisse ON) või mootor töötab, vajutage rooli soojendamiseks roolisoojenduse lülitit. Indikaartuli lülitil süttib.

Kui soovite roolisoojenduse välja lülitada, vajutage sama lülitit veel kord. Indikaartuli lülitil kustub.

i Kasulik teave

Roolisoojendus lülitub automaatselt välja umbes 30 minuti möödudes selle sisselülitamisest.

NB!

Ärge paigaldage roolile mingeid täiendavaid katteid ega lisavarustust. Need võivad roolisoojenduse süsteemi kahjustada.

Signaal



Signaali andmiseks vajutage roolil signaalpasuna sümboliga tähistatud kohta (vt joonist). Signaal kostab vaid siis, kui vajutatakse tähistatud piirkonda.

NB!

Ärge lööge signaali andmiseks rooli ega pörutage sellele rusikaga. Ärge vajutage rooli teravaotsaliste esemetega.

PEEGLID

Sisemine tahavaatepeegel

Reguleerige tahavaatepeegel enne sõidu alustamist asendisse, milles näete tagaakna keskkoha kaudu välja.



HOIATUS

Kontrollige, et näeksite tahavaatepeegli kaudu takistamatult auto taha. Ärge asetage tagaistmele, pakiruumi või tagaistme peatugede taha esemeid, mis segaksid vaadet läbi tagaakna välja.



HOIATUS

Raskete kehavigastuste vältimiseks avarii või turvapatjade täitumise korral ärge muutke mingil moel tahavaatepeegli ehitust ega paigaldage selle asemele laiemat peeglit.



HOIATU HOIATUS S

Ärge reguleerige peegli asendit KUNAGI sõidu ajal. Võite kaotada kontrolli auto liikumise üle ning põhjustada avarii.

NB!

Kasutage peegli puhastamiseks majapidamis-paberit või muud sarnast materjali, mida on niisutatud klaasipuhastusvahendiga. Ärge pihustage klaasipuhastusvahendit otse peeglile, kuna see võib voolata peeglikorpusse sisse.

Päevase ja öise asendiga tahavaatepeegel (kui on varustuses)

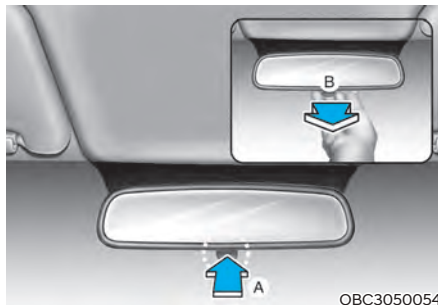

[A] : päev, [B] : öö

Reguleerige peegel õigesse asendisse enne sõidu alustamist, kui päevase ja öise asendi ümberlülitushoob on päevases asendis.

Pimedal ajal sõites tõmmake päevase ja öise asendi ümberlülitushooba enda poole, et vähendada teile järgnevate sõidukite esitulede pimestavat peegeldust.

Pidage meeles, et öises asendis tahavaatepeegli kujutise selgus mõnevõrra väheneb.

Elektriline fotokroomne (isetumenev) peegel (kui on varustuses)



OBC3050014

Elektriline isetumenev tahavaatepeegel reguleerib pimedas või halva valgustuse korral automaatselt teile järgneva sõiduki esitulede peegelduse heledust.

Kui automootor töötab, muudab tahavaatepeeglisse paigaldatud andur tulede peegelduse teie pimestamise vältimiseks automaatselt tumedamaks. Andur mõõdab valguse taset sõiduki ümber ja kaitseb teid pimestamise eest, reguleerides automaatselt peegelduvate tulede heledust.

Alati, kui pannakse sisse tagasikäik (R), lülitub peegel automaatselt ümber kõige heledamale peegeldusastmele, et parandada nähtavust sõiduki taha.

Küljepeeglid

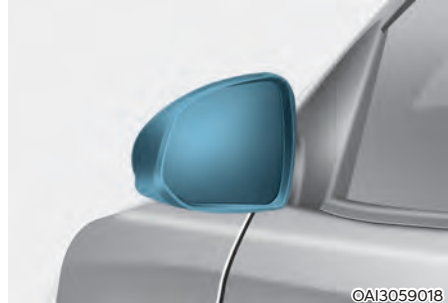

Reguleerige peeglid õigesse asendisse kindlasti enne sõidu alustamist.

Teie auto on varustatud nii vasak- kui parempoolse välise küljepeegliga.

Peeglikorpused saab tahapoole kokku klappida, et vältida peeglite vigastamist auto automaatpesu käigus või läbisõidul eriti kitsastest kohtadest.

Kui auto liigub kiirusega üle 15 km/h, siis küljepeeglite kokkuklappimisfunktsioon ei tööta.



HOIATUS

- Parempoolne küljepeegel on kumer. Mõne riigi mudelitel on kavasakpoolne küljepeegel kumer. Peeglis nähtavad objektid on tegelikult lähemal, kui need kumerpeeglist paistavad.
- Kasutage sõiduraja vahetamisel auto sisest tahavaatepeeglit või vaadake ise üle õla taha, et hinnata tegelikku kaugust teile järgnevate sõidukiteni.



HOIATUS

Ärge reguleerige küljepeeglite asendit ega klappige neid kokku sõidu ajal. Võite kaotada kontrolli auto liikumise üle ning põhjustada avarii.

NB!

- Ärge kraapige peeglipinnalt jääd, sest võite nii klaasi pinda kahjustada.
- Kui peegel tekkinud jää tõttu enam ei liigu, ärge kangutage seda jõuga. Kasutage jää sulatamiseks sobivat pihustatavat jääkõrvaldusvahendit (mitte radiaatori antifriisi) või sooja veega niisutatud käsna või pehmet lappi või viige auto mõnda sooja kohta, kus jää lihtsalt ära sulab.

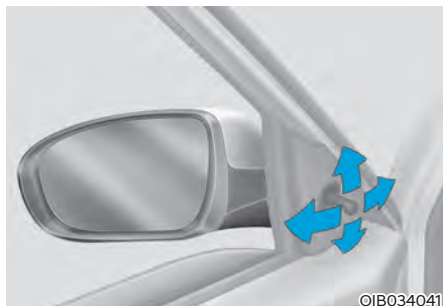
Küljepeeglite asendi reguleerimine**Käsitsi reguleeritav tüüp (kui on varustuses)**

Küljepeegli asendi reguleerimiseks liigutage auto sees aknaraami esinurgas asuvat juhthooba.

**Elektriliselt reguleeritav tüüp (kui on varustuses)**

Lükake valikulüliti (1) parempoolse või vasakpoolse küljepeegli valimiseks asendisse R (parem) või L (vasak).

Seejärel kasutage valitud küljepeegli üles, alla, vasakule või paremale kallutamiseks peegli reguleerimislüliti (2).

NB!

- Peeglite liikumine peatub, kui need jõuavad maksimaalse reguleerimiskaldeni, mehhanismi mootor jätkab aga tööd seni, kuni vajutatakse lüliti. Ärge vajutage lüliti kauem kui vaja, sest see võib peegli mootorit kahjustada.
- Ärge proovige elektrilisi küljepeegleid käsitsi reguleerida, sest võite sel moel nende mootoreid kahjustada.

Küljepeeglite kokkuklappimine

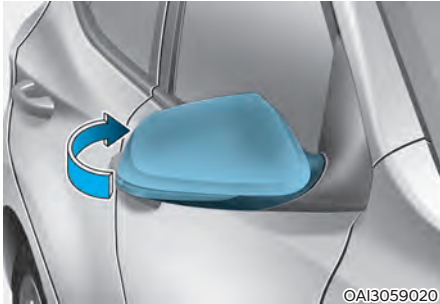

Käsitsi kokkuklapitav tüüp (kui on varustuses)

Küljepeegli kokkuklappimiseks võtke peeglikorpusest kinni ja keerake seda auto tagaosa poole.



Elektriliselt kokkuklapitav tüüp (kui on varustuses)

Küljepeeglid saab kokku ja lahti (tagasi sõiduasendisse) klappida, vajutades peeglite kokkuklappimislülitit. Kui auto liigub kiirusega üle 15 km/h, siis küljepeeglite kokkuklappimisfunktsioon ei tööta, kuigi vajutatakse seda lülitit.

Kui aga lülitit vajutatakse küljepeeglite lahtiklappimiseks, siis lahtiklappimisfunktsioon töötab.

- Kui LCD-ekraani kasutaja seadistuste režiimil on tehtud valikud „Convenience“ (Sõidumugavus) → „Welcome mirror“ (Peeglite tervitusfunktsioon) → „On door unlock“ (Uste avamisel lukust), klapiakse küljepeeglid automaatselt kokku või lahti nagu alljärgnevalt kirjeldatud:

- Peeglid klapiakse kokku või lahti, kui ukсед lukustatakse või avatakse lukust targa võtmepuldiga.

- Peeglid klapiakse kokku või lahti, kui ukсед lukustatakse või avatakse lukust, vajutades nuppu välisel ukse-lingil.

- Kui LCD-ekraani kasutaja seadistuste režiimil on tehtud valikud „Convenience“ (Sõidumugavus) → „Welcome mirror“ (Peeglite tervitusfunktsioon) → „On door unlock“ (Uste avamisel lukust) või „Convenience“ (Sõidumugavus) → „Welcome mirror“ (Peeglite tervitusfunktsioon) → „On driver approach“ (Juhi lähenemisel).

Kui auto on varustatud täiendava navigatsioonisüsteemiga, leiate lisateavet autoga eraldi kaasa antud info- ja meelelahutussüsteemi kasutusjuhendist.

NB!

Elektrilised küljepeeglid töötavad ka siis, kui süüde on välja lülitatud (asendisse LOCK/OFF).

Kui auto mootor ei tööta, ärge reguleerige peeglite asendit siiski kauem, kui hädapärast vaja, et vältida aku tühjenemist.

NB!

Ärge klappige elektrilisi küljepeegleid kokku käsitsi. See võib kahjustada peegli mehhanismi mootorit.

AKNAD

Elektriliste tõstukitega aknad (kui on varustuses)

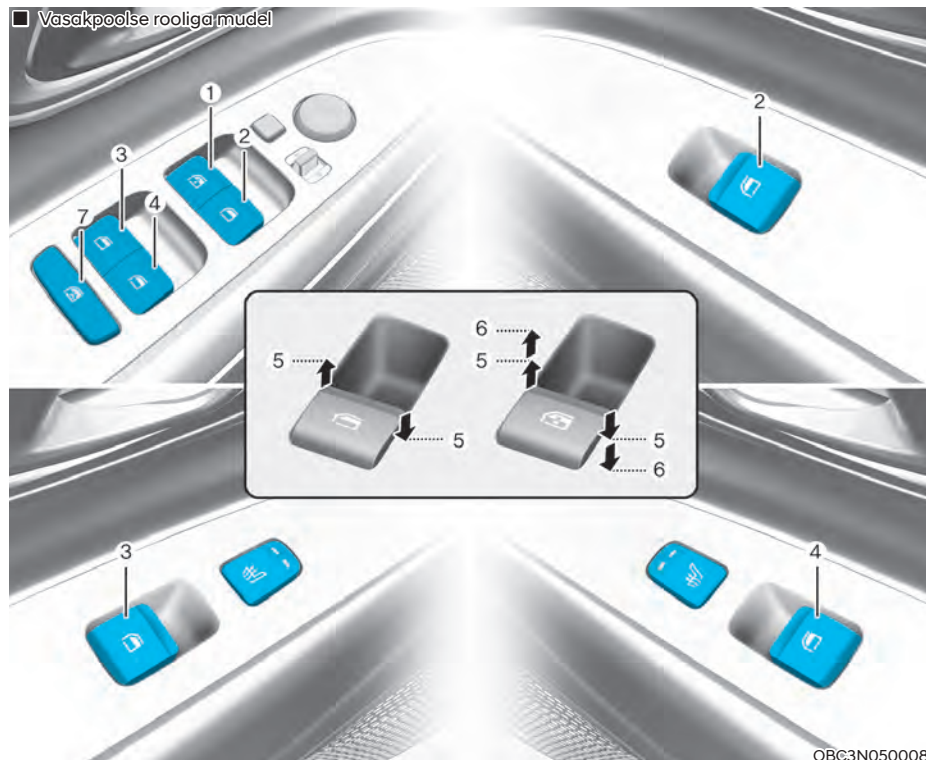

- (1) Juhikse elektrilise aknatõstuki lüliti*
- (2) Parempoolse esiuukse elektrilise aknatõstuki lüliti*
- (3) Vasakpoolse tagaukse elektrilise aknatõstuki lüliti*
- (4) Parempoolse tagaukse elektrilise aknatõstuki lüliti*
- (5) Akna avamine ja sulgemine
- (6) Akna automaatne avamine ja sulgemine*
- (7) Elektriliste aknatõstukite lukustuslüliti*

* : kui on varustuses

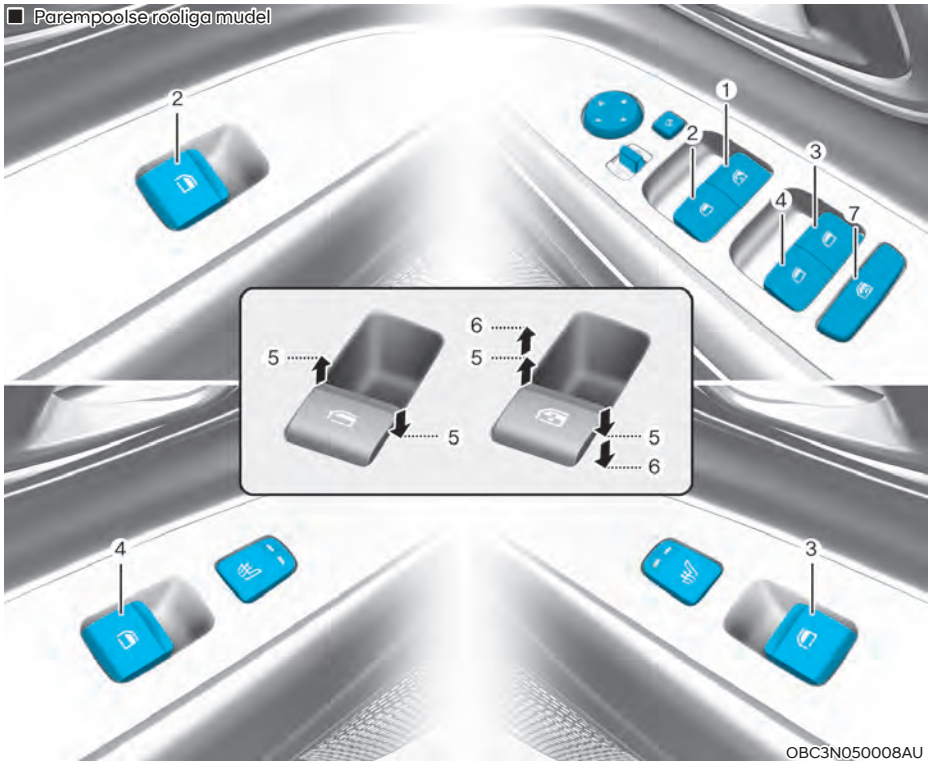

- (1) Juhikse elektrilise aknatõstuki lüliti*
- (2) Vasakpoolse esiukse elektrilise aknatõstuki lüliti*
- (3) Parempoolse tagaukse elektrilise aknatõstuki lüliti*
- (4) Vasakpoolse tagaukse elektrilise aknatõstuki lüliti*
- (5) Akna avamine ja sulgemine
- (6) Akna automaatne avamine ja sulgemine*
- (7) Elektriliste aknatõstukite lukustuslüliti*

* : kui on varustuses

Akende avamiseks ja sulgemiseks peab süüde olema sisse lülitatud (asendis ON). Igal uksele on elektrilise aknatõstuki lüliti, millega saab selle ukse akent avada-sulgeda. Juhiuksel asub elektriliste aknatõstukite lukustuslülitid, millega saab blokeerida tagauste aknalülitite töö. Elektrilisi aknatõstukeid saab kasutada veel ligikaudu 3 minuti jooksul pärast süüte lülitamist asendis ACC või LOCK/OFF. Kui aga esiuksed on lahti tehtud, ei saa aknaid enam nimetatud 3 minuti jooksul elektriliselt sulgeda ega avada.



HOIATUS

Raskete või surmavate kehavigastuste vältimiseks ärge sirutage oma käsi, pead või muid kehaosi sõidu ajal lahtisest aknast välja.



Kasulik teave

- Väga külma ja niiske ilmaga ei pruugi elektrilised aknatõstukid külmumise tõttu korralikult töötada.
- Kui tagauste aknad või katuseleuk (kui on varustuses) on sõidu ajal lahti (või osaliselt avatud), võite tunda autos vibratsiooni ja kuulda pulseerivat tuulemüra. Sellise müra esinemine on normaalne ning järgnevate meetoditega saab seda vähendada või üldse kõrvaldada. Kui müra põhjuseks on ühe või mõlema tagaukse avatud aknad, avage paari sentimeetri (u 2,5 cm) võrra ka mõlema esiuksaknad.

Kui müra põhjustab avatud katuseleuk, pange see lihtsalt veidi kinnisemasse asendisse.

Akna avamine ja sulgemine

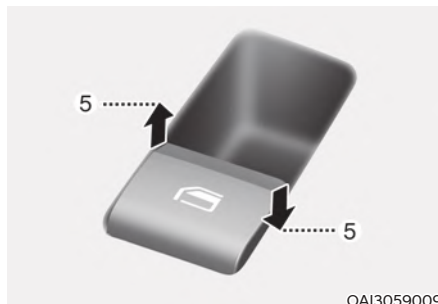

OAI3059009

Akna avamiseks või sulgemiseks vajutage vastava akna lüliti esiserv alla või tõmmake üles esimesse lülitusasendisse (5).

Juhiukse akna automaatne avamine ja sulgemine (kui on varustuses)

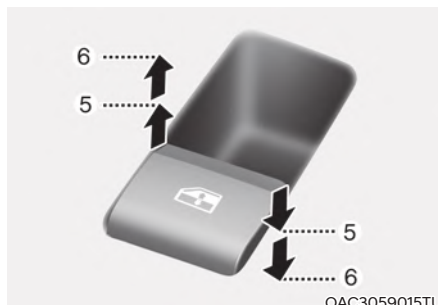

OAC3059015TU

Kui vajutate elektrilise aknatõstuki lüliti hetkeks teise lülitusasendisse (6), avaneb juhiukse aken pärast lüliti vabastamist automaatselt lõpuni. Akna seiskamiseks soovitud asendis tõmmake lüliti korraks ülespoole akna liikumisele vastassuunas.

Elektriliste aknatõstukite automaatsüsteemi lähtestamine

Kui elektrilised aknatõstukid ei tööta nagu eelpool kirjeldatud, peab viima läbi elektriliste aknatõstukite automaatsüsteemi lähtestamise. Tegutsege selleks järgnevalt:

1. Lülitage süüde sisse (asendisse ON).
2. Sulgege aken ja hoidke elektrilise aknatõstuki lüliti ülespoole tõmmatud asendis veel vähemalt 1 sekund pärast akna lõplikku sulgumist.

Kui elektrilised aknatõstukid pärast eelkirjeldatud protseduuri läbiviimist normaalselt tööle ei hakka, soovime lasta süsteemi volitatud HYUNDAI teeninduses üle kontrollida.



HOIATUS

Elektriliste aknatõstukite automaatsüsteemi lähtestamise ajal takistuse tuvastusfunktsioon ei tööta. Kehavigastuste ja auto kahjustamise vältimiseks kontrollige enne akende sulgemist kindlasti üle, et kellegi kehaosad ega mingid esemed kogemata akende vahele ei jääks.

Automaatne avanemine takistuse tuvastamisel (kui on varustuses)

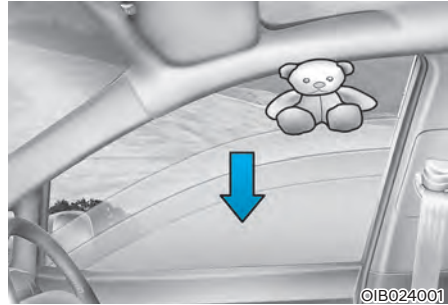

Kui takistuse tuvastusfunktsioon tuvastab akna automaatse sulgemise käigus akna vahel mõne takistuse, siis aken seiskub ja liigub seejärel umbes 30 cm tagasi allapoole, et takistuse saaks eemaldada.

Kui takistus tuvastatakse hetkel, kui elektrilise aknatõstuki lüliti tõmmatakse pidevalt ülespoole, lõpetab aken ülespoole liikumise ning liigub umbes 2,5 cm tagasi allapoole.

Kui aknalüliti tõmmatakse uuesti pidevalt ülespoole 5 sekundi jooksul pärast seda, kui takistuse tuvastusfunktsioon akna allapoole liikuma pani, ei avane aken takistuse korral enam automaatselt.



Kasulik teave

Aken avaneb takistuse tuvastamisel automaatselt vaid juhul, kui kasutatakse akna automaatse sulgemise funktsiooni, tõmmates aknalüliti lõpuni üles (teise lülitisasendisse (6)).



HOIATUS

Kehavigastuste ja auto kahjustamise vältimiseks kontrollige enne akende sulgemist kindlasti üle, et kellegi kehaosad ega mingid esemed kogemata akende vahele ei jääks.

Kui aknalaasi ja aknaraami ülemise soone vahele jääb takistus läbimõõduga alla 4 mm, ei pruugi takistuse tuvastusfunktsioon seda tuvastada ning aken ei seisku ega hakka automaatselt avanema.

NB!

Ärge paigaldage akende külge mingit lisavarustust. Vastasel juhul ei pruugi aken takistuse korral enam automaatselt avaneda.

Elektriliste aknatõstukite lukustuslülitid



Autojuht saab blokeerida tagauste elektriliste aknalülite töö, vajutades juhiuksel asuvat elektriliste aknatõstukite lukustuslülitit.

Kui vajutatakse elektriliste aknatõstukite lukustuslülitit:

- Juhiuksel asuvate pealülititega saab endiselt avada-sulgeda kõiki elektriliste tõstukitega aknaid.
- Kaassõitjapoolsel esiuksel asuva aknalülitiga saab endiselt avada-sulgeda selle ukse akent.
- Tagaustel asuvate aknalülititega ei saa tagauste aknaid enam avada ega sulgeda.

NB!

- Elektriliste aknatõstukite süsteemi võimaliku kahjustamise vältimiseks ärge avage ega sulgege mitut akent samaaegselt. Nii peab ka süsteemi elektriahela kaitse kauem vastu.
- Ärge kasutage juhiuksel asuvat pealülitit ja mõnel teisel uksele asuvat aknalülitit korraga, proovides sama akent korraga nii avada kui sulgeda. Sel juhul aken seiskub ja seda ei saa enam avada ega sulgeda.

**HOIATUS**

- Ärge jätke KUNAGI võtmeid autosse, kui auto mootor töötab ja lapsed jäävad autosse omapead.
- ÄRGE jätke lapsi KUNAGI autosse järelevalveta. Isegi väga väikesed lapsed võivad auto kogemata liikuma panna, jääda akna vahele või muul moel iseend või teisi vigastada.
- Enne akna sulgemist kontrollige alati veel teist korda üle, et kellegi pea, käed või muud takistused akna vahele ei jääks.
- Ärge lubage lastel elektriliste aknalülititega mängida. Kui autos on lapsed, hoidke juhiuksel asuvat elektriliste aknatõstukite lukustuslülitit alati lukustatud (alla vajutatud) asendis. Lapsed võivad end või teisi tõsiselt vigastada, pannes aknad kogemata liikuma.
- Ärge sirutage oma käsi, pead või muid kehaosi sõidu ajal lahtisest aknast välja.

KATUSELUUK (KUI ON VARUSTUSES)

Kui teie autol on katuseluuk, saate seda ette- ja tahapoolse liigutada või kallutada, kasutades laekonsoolis asuvat katuseluugi juhthooba.



Katuseluuk on kasutatav ainult siis, kui süütelukk on asendis ON.

Katuseluuki saab kasutada veel ligikaudu 3 sekundi jooksul pärast süüte lülitamist asendisse ACC või OFF. Kui aga üks esindustest on juba avatud, ei saa katuseluuki enam nimetatud 3 minuti jooksul liigutada.



HOIATUS

- Ärge muutke katuseluugi või päikesevarju asendit kunagi sõidu ajal. Nii võite kaotada kontrolli auto üle ja tekitada tõsiseid vigastusi, surma või varalist kahju põhjustava avarii.
- Ärge jätke mootorit tööle ja võitit autosse, kui lapsed on seal omapead. Järelevalveta jäetud lapsed võivad katuseluugi liikuma panna, põhjustades raskeid kehavigastusi.
- Ärge istuge auto katusel. Võite autot kahjustada ning saada raskeid kehavigastusi.

NB!

Ärge kasutage katuseluuki, kui katuse-reelingud on sõidukile paigaldatud või katusel on pagasit.

Päikesevari

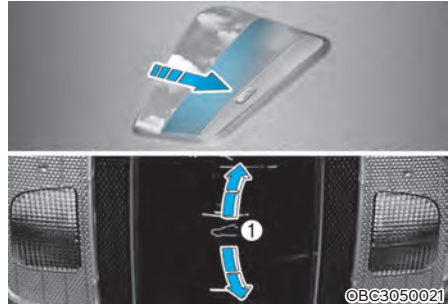

Kasutage elektrilist päikesevarju, et varjestada katuseluugist tulevat otseset päikesevalgust.

Avage või sulgege päikesevari käsitsi.



Kasulik teave

Päikesevari avaneb automaatselt katuseluugi klaasi liikumisel, kuid päikesevari ei sulgu automaatselt, kui katuseluugi klaas on suletud. Samuti ei saa sulgeda ainult päikesevarju, kui katuseluugi klaas on avatud.

NB!

Ärge tõmmake päikesevarju üles, alla ega rakendage liigset jõudu, kuna selline tegevus võib päikesevarju kahjustada või põhjustada selle talitlushäireid.

Avage kallutades lahti/kinni

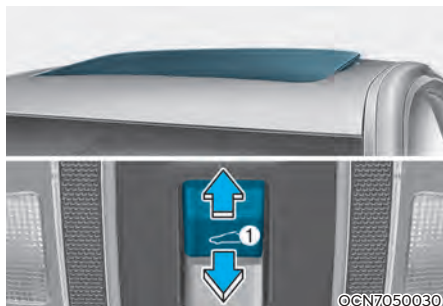

- Vajutage katuseluugi lüliti ülespoole, katuseluugi klaas kaldub lahti.
- Vajutage katuseluugi lüliti ettepoole, katuseluugi klaas sulgub automaatselt.

Katuseluugi liikumise petamiseks igal ajal, vajutagude katuseluugi lüliti suvalises suunas.

i Kasulik teave

Katuseluugi klaas ei saa lahti avaneda ja kallutada samal ajal. Kui katuseluugi klaas on täielikult avatud, te ei saa seda kallutada, ja kui katuseluugi klaas on kallutatud, te ei saa seda täielikult avada. Avage täielikult või kallutage katuseluugi klaasi ainult juhul, kui see on täielikult suletud.

Avage libistades lahti/kinni

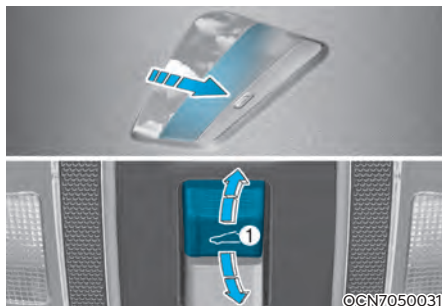

- Tõmmake katuseluugi lüliti tahapoole, päikesevari ja katuseluugi klaas libisevad lahti.
- Vajutage katuseluugi lüliti ettepoole, sulgub ainult katuseluugi klaas.
- Vajutage katuseluugi lüliti esimesse fikseerimisasendisse, katuseluugi klaas muutub käsitsi töötavaks.
- Vajutage katuseluugi lüliti ettepoole või tõmmake tahapoole teise fikseerimisasendisse, katuseluugi klaas muutub automaatselt töötavaks (automaatse klaasi libisemise funktsioon).

Katuseluugi liikumise petamiseks igal ajal, vajutagude katuseluugi lüliti suvalises suunas.

i Kasulik teave

Kui soovite sõidu ajal kostvat tuulemüra vähendada, soovime avada katuseluugi soovitatava asendini, mitte lõpuni avatud asendini.

Automaatne tagasikäik

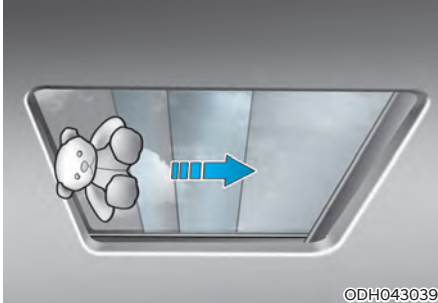

Kui katuseluuk tunneb mõnda takistust automaatse sulgemise ajal, peatub katuseluuk liikumise suuna vastupidises suunas ja peatub teatud asendis.

Automaatse tagasikäigu funktsioon ei pruugi töötada, kui on kinni haaratud mõni õhuke või pehme ese või katuseluuk on suletud käsitsi.

HOIATUS

- Enne katuseluugi kasutamist veenduge, et kellegi pea või muud kehaosad ega esemed liikuvale luugile ette ei jääks. Kehaosad või muud esemed võivad kinni jääda, põhjustades vigastusi või sõidukikahjustusi.
- Ärge kunagi tahtlikult kasutage automaatse tagasikäigu funktsiooni proovimiseks oma kehaosi. Katuseluugi klaas võib vastupidises suunas liikuda, kuid on vigastuste oht.

NB!

- Ärge jätkake katuseluugi lüliti vajutamist pärast katuseluugi täielikku avamist, sulgemist või kallutamist. Võib tekkida katuseluugi mootori rike.
- Pidev kasutamine, nagu libistades klaasi avamine / sulgemine, kallutamises avamine/sulgemine jne võivad põhjustada katuseluugi mootori või süsteemi talitlushäireid.
- Eemaldage katuseluugireelingutelt tolm korrapäraselt.
- Katuseluugi pikaajaline kasutamine võib tekitada müra, mis on põhjustatud katuseluugi ja sõiduki kere vahele kogunenud tolm pärast. Avage katuseluuk ja eemaldage tolm regulaarselt puhta lapiga.
- Ärge avage katuseluuki, kui temperatuur on langenud alla nulli või kui katuseluuk on kaetud lume või jääga, sest see võib luugi mootorit kahjustada. Väga külma ja niiske ilmaga ei pruugi katuseluuk korralikult töötada.
- Ärge avage ega sõitke avatud katuseluugi klaasiga kohe pärast vihma ega sõiduki pesemist. Vesi võib sõiduki sisemuse märjaks teha.
- Ärge laske pagasil sõitmise ajal ulatuda katuseluugist välja. Sõiduki ootamatu peatumise korral võivad tekkida sõiduki kahjustused.

HOIATUS

Vigastuste vältimiseks ärge sirutage oma käsi, pead või muid kehaosi sõidu ajal katuseluugist välja. Sõiduki ootamatu peatumise korral võivad tekkida vigastused.

Katuseluugi algseisundi taastamine (lähtestamine)

Mõnel puhul tuleb taastada katuseluugi algseisund. Katuseluugi algseisund tuleb taastada näiteks siis, kui:

- 12-voldine aku on tühjenenud või lahti ühendatud.
- Katuseluugi kaitse on vahetatud.
- Katuseluugi ühe vajutusega lahti või kinni liigumise funktsioon ei tööta normaalselt.

Viige katuseluugi lähtestamiseks läbi järgmised etapid:

1. Katuseluugi lähtestamine on soovitatav läbi viia siis, kui auto mootor töötab. Käivitage mootor, kui käigukang on parkimisasendis P (Park).
2. Veenduge, et katuseluuk oleks täiesti suletud. Kui katuseluuk on lahti, lükake katuseluugi lüliti ettepoole.
3. Vabastage lüliti, kui katuseluuk on täiesti suletud.
4. Lükake hooba ettepoole, kuni katuseluuk kergelt liigub. Seejärel vabastage lüliti.
5. 3 sekundi jooksul vajutage ja peage kinni katuseluugi lüliti ettepoole, kuni katuseluugi klaas libiseb lahti ja sulgub. Ärge vabastage lüliti enne, kui see etapp on lõpetatud. Kui vabastate lüliti nende etappide ajal, alustage uuesti 2. punktist.

Kasulik teave

Kui katuseluuki ei lähestata pärast auto aku lahtiühendamist või tühjenemist või vastava vooluahela kaitsme läbipõlemist, ei pruugi katuseluuk normaalselt töötada.

Lahtise katuseluugi hoiatus

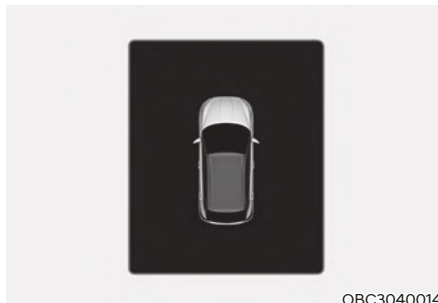

Kui autojuht seiskab mootori, jättes katuseluugi eelnevalt lõpuni sulgemata, kostab mõneks sekundiks pikkune hoiatussignaal ning LCDekraanile ilmub lahtise katuseluugi hoiatus.

Enne autost lahkumist sulgege korralikult katuseluuk.



ETTEVAATUST

Enne auto juurest lahkumist pange katuseluuk alati korralikult kinni.

Kui katuseluuk jääb lahti, võib vihm või lumi sealt sisse sadada ning auto võib seest märjaks saada. Lisaks võivad lahti-se luugi kaudu pääseda autosse vargad.

KAPOTT

Kapott

Kapoti avamine



1. Parkige auto ja rakendage seisupidur.
2. Kapoti avamiseks tõmmake armatuur-laua all asuvat avamishooba. Kapott peaks seejärel veidi praakile minema.

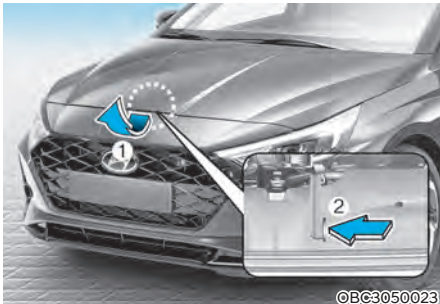

3. Minge auto ette, kergitage pisut kapotti, lükake kapoti all auto keskjoonel asuvat sulgurit (1) ülespoole ning tõstke kapott esiservast üles (2).

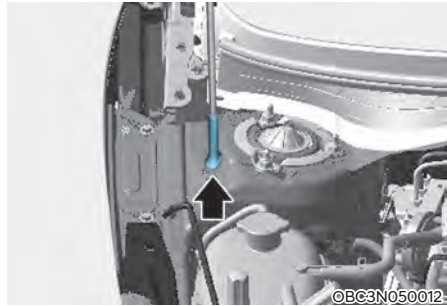

4. Tõmmake tugivarras kapoti alaküljel asuvast hoidikust välja.
5. Toetage avatud kapott tugivardale.

HOIATUS

Tugivarras

- Vahetult pärast sõitmist on mootoriruum ja tugivarras väga kuumad. Põletuste vältimiseks võtke tugivarrast kinni plastkattega kaetud kohast.
- Alati, kui kontrollite mootoriruumi, tuleb tugivarras korralikult selleks ettenähtud avasse lükata. Nii ei saa kapott ootamatult kinni langeda ja teid vigastada.

Kapoti sulgemine

- Enne kapoti sulgemist kontrollige:
 - Kas kõik täiteavade korgid mootoriruumis on oma kohal ja kinni,
 - Kas töökindad, lapid, kaltsud ja muud põlevad materjalid on mootoriruumist eemaldatud.
- Kolisemise vältimiseks pange tugivaras korralikult oma hoidikusse tagasi.
- Laske kapott allapoole pooleldi avatud asendisse (umbes 30 cm kõrgusele mootoriruumi esiservast) ja vajutage siis tugevalt kinni. Seejärel kontrollige üle, kas kapott on suletud asendisse fikseeritud.

Kui kapotti saab natuke kergitada, pole see korralikult suletud. Avage kapott uuesti ja vajutage tugevamalt kinni.

HOIATUS

- Enne kapoti sulgemist kontrollige üle, et selle all ja vahel ei oleks mingeid takistusi.
- Enne sõidu alustamist kontrollige alati üle, et kapott oleks korralikult kinni ja suletud asendisse fikseeritud. Kontrollige, ega näidikuplokis ei põle lahtise kapoti hoiatustuli ning ega ekraanil ei ole vastavat teadet. Korralikult sulgemata kapott võib sõidu ajal lahti paiskuda, juhi vaatevälja täielikult blokeerida ning põhjustada avarii.
- Ärge liikuge autoga, kui kapott on lahti, kuna nii ei näe te autost välja ja võite teha avarii. Lisaks võib kapott ootamatult kinni langeda ja viga saada.

Tagaluuk

Tagaluugi avamine



- Tagaluuk lukustatakse ja avatakse lukust koos kõikide ustega, kui ukseid lukustatakse või avatakse lukust hariliku või targa võtmepuldiga või uste kesklukustuse lülitiga.
- Kui tagaluuk on lukust avatud, saate selle lahti teha, tõmmates käepidet luugi välisküljel ülespoole.

Kasulik teave

Väga külma ja niiske ilmaga ei pruugi ukseelukud ja -mehhanismid külmumise tõttu korralikult töötada.

HOIATUS

Tagaluuk liigub avamisel hooga üles. Jälgige, et tagaluugi avamise hetkel ei oleks otse auto taga inimesi ega mingeid segavaid takistusi.

NB!

Kontrollige enne sõidu alustamist üle, kas olete tagaluugi korralikult sulgenud. Kui tagaluuk pole enne sõidu alustamist korralikult suletud, võivad tagaluugi tõstesilindrid ja kinnitusmehhanism viga saada.

Tagaluugi sulgemine

Tagaluugi sulgemiseks tõmmake luuki allapoole ja vajutage tugevalt kinni. Kontrollige, kas tagaluuk sulgus korralikult.



HOIATUS

Olge tagaluugi sulgemisel ettevaatlik, et teie käed, jalad või muud kehaosad kogemata luugi vahele ei jääks.



ETTEVAATUST

Kontrollige, et tagaluugi sulgemisel ei oleks luugi luku läheduses mingeid takistavaid esemeid. Vastasel juhul võib tagaluugi lukumehhanism viga saada.



HOIATUS

Heitgaasid

Kui tagaluuk jääb sõidu ajaks lahti, pääsevad ohtlikud heitgaasid auto salongi ning võivad autos viibijatele tõsiseid ja koguni surmavaid mürgistusi põhjustada.

Kui peate sõitma lahtise tagaluugiga, hoidke ventilatsiooniavad ja kõik aknad lahti, et autosse tuleks rohkelt värsket välisõhku.



HOIATUS

Pange tagaluuk sõidu ajaks alati korralikult kinni. Kui luuk jääb lahti või praokile, võivad vingugaasi (CO) sisaldavad mürgised heitgaasid auto salongi pääseda ning tõsiseid või koguni surmavaid tervisekahjustusi põhjustada.



HOIATUS

Pakiruum

Auto tagaosas asuvas pakiruumis, kus puudub igasugune turvavarustus, ei tohi sõidu ajal viibida ühtegi inimest. Vigastuste vältimiseks avarii või äkkpurdamise korral peavad kõik sõitjad alati korralikult oma turvavööd kinnitama.



HOIATUS



Ärge hoidke kinni tagaluugi tugimehhanismist (gaasitõstukist). Selle deformeerumine võib autot kahjustada ning suurendada vigastuste riski avarii korral.

Tagaluugi varuavaja

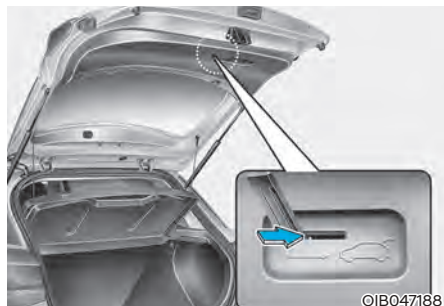

Teie sõidukil tagaluugi avariivabastushoob, mis asub tagaluugi alaosas. Kui keegi on tahtmatult pagasiruumi lukustatud, saab seda avada järgmiselt:

1. Pange mehaanilist võtit auku.
2. Pöörake mehaanilist võtit paremale.
3. Lükake pagasiruumi ust üles.



HOIATUS

- Hädaolukorras olge teadlik tagaluugi avariivabastushoova asukohast sõidukis ja tagaluugi avamisest, kui olete kogemata pakiruumi lukustatud.
- Keegi ei tohi kunagi viibida sõiduki pakiruumis. Pagasiruum on kokkupõrke korral väga ohtlik koht.
- Kasutage vabastushooba ainult hädaolukorras. Kasutage eriti ettevaatlikult, eelkõige sõidu ajal.

Kütusepaagi täiteava luuk

Kütusepaagi täiteava luugi avamine



1. Seisake mootor.
2. Veenduge, et juhiuks ei ole lukus.
3. Vajutage kütusepaagi täiteava luugi tagaserva keskohta (u kella kolmele vastavat kohta).

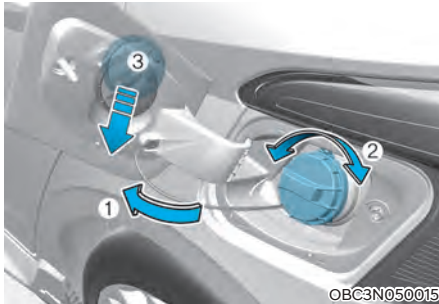

3. Tõmmake kütusepaagi täiteava luuk (1) väljapoole lahti.
4. Kütusepaagi korki (2) avamiseks keera seda vastupäeva. Paagist võib kosta susinat, kui rõhk kütusepaagis ühtlustub.
5. Pange kütusepaagi kork tankimise ajaks luugi siseküljel asuvasse hoidikusse (3).

i Kasulik teave

Kui kütusepaagi täiteava luuk külma ilma-ga ei avane, kuna selle ümber on tekkinud jää, vajutage või koputage kergelt luugile, et jää mõraneks ja luuk vabaneks. Ärge kangutage luuki jõuga. Vajadusel pihustage luugi ümber sobivat jääkõrvaldusvahendit (mitte radiatori antifriisi) või viige auto sooja ruumi, kus jää ära sulab.

Kütusepaagi täiteava luugi sulgemine

1. Kütusepaagi korki sulgemiseks keera seda päripäeva, kuni kostab klõpsatus.
2. Sulgege kütusepaagi täiteava luuk ja kontrollige, kas see läks korralikult kinni.

⚠ HOIATUS

Bensiin on väga kergesti süttiv ja plahvatusohtlik aine. Järgnevate juhiste ja ohutusnõuete eiramine võib lõppeda RASKETE või SURMAVATE KEHAVIGASTUSTEGA:

- Lugege alati läbi kõik tanklas olevad hoiatussildid ja järgige kõiki siltidel toodud juhiseid.
- Enne tankimist tehke alati kindlaks kütuse juurdevoolu avariikatkesti (kui on) asukoht tanklas.
- Enne tankimispüstoli puudutamist peaksite kõrvaldama võimaliku staatilise elektri, katsudes palja käega mõnd auto metalloosa, mis on ohutus kauguses kütusepaagi täiteavast, tankimispüstolist ja muudest kütust sisaldavatest osadest.
- Ärge kasutage tankimise ajal mobiiltelefoni, sest selle kasutamisest tingitud elektrivool ja/või elektromagnethäired võivad süüdata kütuseaurud ning põhjustada tulekahju.

- Ärge sisenege pärast tankimise alustamist uuesti autosse. Võite tahtmatult puutuda või libistada end vastu staatilist elektrit tekitavaid materjale või esemeid ning tekitada staatilise elektrilaengu. Staatilise laengu elektrilahendus võib süüdata kütuseaurud ning põhjustada tulekahju. Kui peate tingimata vahepeal uuesti autosse sisenema, peaksite potentsiaalselt ohtliku staatilise elektri uuesti kõrvaldama, katsudes palja käega mõnd auto metalloosa, mis on ohutus kauguses kütusepaagi täiteavast, tankimis-püstolist ja muudest kütust sisaldavatest osadest.
- Enne tankimise alustamist pange käigukang alati neutraalasendisse (N) (automaat- või topeltsiduriga käigukasti puhul) või pange sisse esimene (1) või tagasikäik (R) (käsikäigukasti puhul), rakendage seisupidur ning lülitage süüde välja (asendisse LOCK/OFF). Vastasel juhul võivad mootoriga seotud elektrikomponentide poolt tekitatud sädemed süüdata kütuseaurud ning põhjustada tulekahju.
- Kui kasutate kütusekanistrit, pange see enne tankimist kindlasti maapinnale. Kanistrilt pärit staatiline elektrilaeng võib süüdata kütuseaurud ning põhjustada tulekahju. Kui tankimine on alanud, peaksite paljast kätt vastu autot hoidma senikaua, kuni tankimine on lõppenud.
- Kasutage ainult selliseid plastist kütusekanistreid, mis on ette nähtud ja heaks kiidetud bensiini transportimiseks ja hoidmiseks.
- Ärge kasutage tanklas tikke või välgumihklit, ärge suitsetage ega jätke oma autosse süüdatud sigaretti – eriti kütuse tankimise ajal.
- Ärge lisage kütusepaaki liiga palju kütust ega täitke paaki üle, sest bensiin võib sel juhul üle täiteava ääre voolata.
- Kui tankimise ajal puhkeb tulekahju, lahkuge sõiduki lähedusest ning informeerige juhtunust otsekohe tankla töötajaid ja võtke seejärel ühendust kohaliku tuletõrjega. Järgige kõiki nende poolt antavaid juhiseid ja ettevaatusabinõusid.
- Rõhu all olev kütus võib paagist välja pritsida ja sattuda teie nahale ja riietele. See on ohtlik, kuna kütus võib väga kergesti süttida ja põletusi tekitada. Avage kütusepaagi kork alati ettevaatlikult ja aeglaselt. Kui korgi vahelt pääseb kütust välja või kostab susinat, oodake enne korgi täielikku lahtikeeramist seni, kuni see lõppeb.
- Kontrollige alati üle, kas kütusepaagi kork on ikka korralikult kinni, et vältida kütuse väljumist paagist avarii korral.

Kasulik teave

Palun jälgige hoolega, et tangiksite oma autosse vaid selle käsiraamatu 2. peatükis (osas „Nõuded kütusele“) soovitatud kütust.

NB!

- Ärge tilgutage kütust auto välispinnale. Värvkatele tilkunud kütus võib värvi kahjustada.
- Kui kütusepaagi kork on vaja uuega asendada, kasutage ainult HYUNDAI originaalkorki või täpselt samasugust teie autole sobivat korki. Ebasobiv kütusepaagi kork võib põhjustada tõsiseid häireid auto toitesüsteemis ja heitgaaside kontrollisüsteemis.

VÄLISED TULED

Tulede lüliti

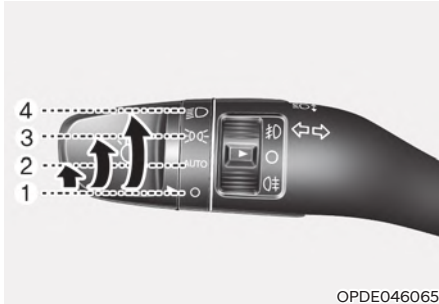

OPDE046065

Tulede lülitamiseks keerake pöördlüliti tulede lülituskangi otsal ühte järgnevatest asenditest:

- (1) Väljalülitus (OFF/O)
- (2) Automaatlülituse asend (AUTO) (kui on varustuses)
- (3) Ääretulede asend
- (4) Esitulede asend

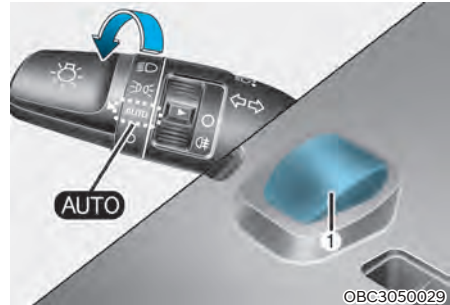

OBC3050029

Automaatlülituse asend AUTO (kui on varustuses)

Kui tulede lüliti on automaatlülituse asendis AUTO, siis lülitatakse esi- ja ääretuled automaatselt sisse või välja vastavalt valgustasemele väljaspool autot.

Isegi juhul, kui tulede automaatlülituse funktsioon on kasutusel, on soovitatav tuled sisse lülitada käsitsi, kui väljas on pime või tihe udu või sisenete halvasti valgustatud kohtadesse, nt tunnelisse või maa-alusesse parklasse.

NB!

- Ärge katke armatuurlaual asuvat valgusandurit (1) kinni ega loksutage midagi selle peale.
- Ärge puhastage andurit aknapuhastusvahendiga, kuna see võib jätta andurile õhukese kelme, mis võib hakata selle tööd häirima.
- Kui teie auto esiklaas on toonitud või mingi muu metallise vahendiga kaetud, ei pruugi tulede automaatlülituse süsteem korralikult töötada.



OAE046469L

Ääretuled asend (ÄÄR)

Kui tulede lüliti keeratakse ääretuled asendisse, lülitatakse sisse ääretuled ning numbrimärgi ja armatuurlaua valgustus.



OAE046467L

Esituled asend (ESIT)

Kui tulede lüliti keeratakse esituled asendisse, lülitatakse sisse esituled, ääretuled ning numbrimärgi ja armatuurlaua valgustus.

i Kasulik teave

Esituled sisselülitamiseks peab süüde olema sisse lülitatud (asendisse ON).

Kaugtulede kasutamine



OAE046453L

Esituled lülitamiseks kaugtuledele lükkake kangi endast eemale.

Kui kaugtuled on sisse lülitatud, põleb näidikuplokis kaugtulede indikaator.

Kaugtulede väljalülitamiseks tõmmake kangi enda poole. Põlema hakkavad lähituled.

! HOIATUS

Ärge kasutage kaugtulesid, kui teile lähenevad vastassuunast teised sõidukid. Kaugtuled võivad häirida teiste sõidukijuhtide nähtavust.

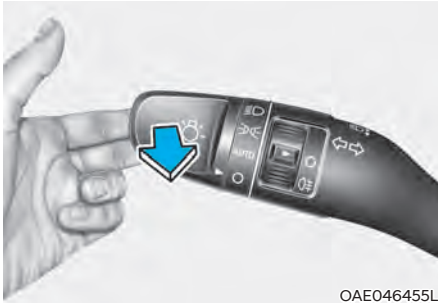

OAE046455L

Kaugtulede vilgutamiseks tõmmake kangi korraks enda poole ja vabastage siis kang. Senikaua, kuni hoiate tulede lülituskangi enda poole tõmmatud asendis, põlevad kaugtuled pidevalt.

Suunatud ja reavahetuse märguanded

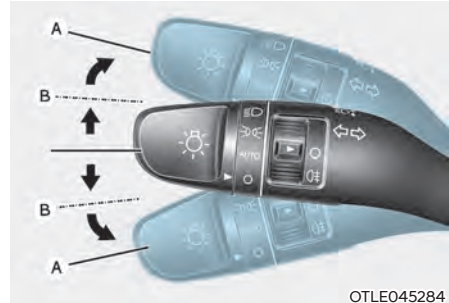

OTLE045284

Kui teil on vaja pöördest märku anda, lükake suunatud kang lõpuni alla (vasakpöörde) või üles (parempöörde) asendisse A. Märguandeks reavahetusest liigutage suunatud kangi ainult veidi vajalikus suunas ning hoidke selles asendis (B).

Kang läheb vabastamisel või pärast pöörde sooritamist tagasi väljalülitatud (keskmisesse) asendisse.

Kui suunatud indikaator jääb püsivalt põlema ega vilgu või vilgub normaalsest erinevalt, on üks või mitu suunatud lampi ilmselt läbi põlenud ning need peab asendama uutega.

Ühe puudutusega käivitatav suunatud vilkumisfunktsioon

Ühe puudutusega käivitatava suunatud vilkumisfunktsiooni kasutamiseks liigutage suunatud kangi ainult korraks kergelt vajalikus suunas ja vabastage siis kohe. Suunatud vilguvad 3, 5 või 7 korda.

Soovi korral saate ühe puudutusega käivitatava suunatud vilkumisfunktsiooni ise välja ja tagasi sisse lülitada või muuta suunatud vilkumiskordade arvu (3, 5 või 7), muutes vastavat seadistust LCD-ekraani kasutaja seadistuste režiimil.

Täpsemat teavet leiate 4. peatüki osast „LCD-ekraani režiimid“.

Esiudutuled



OPDE046066

Udutulesid kasutatakse nähtavuse parandamiseks udust, vihma- või lumesajust põhjustatud halva nähtavuse korral. Kasutage udutulede sisse- ja väljalülitamiseks lüliti, mis asub tulede lülituskangil esitulede lüliti kõrval.

1. Lülitage sisse ääretuled.
2. Keerake udutulede lüliti (1) esiudutulede asendisse.
3. Esiudutulede väljalülitamiseks keerake udutulede lüliti veel kord esiudutulede asendisse või lülitage ääretuled välja.

NB!

Kui udutuled on sisse lülitatud, tarbivad need suhteliselt palju elektrit. Seepärast kasutage udutulesid ainult halva nähtavuse korral.

Tagumine udutuli



OPDE046064

Tagumise udutule sisselülitamiseks:

Keerake tulede lüliti ääretulede asendisse ning udutulede lüliti (1) seejärel esiudutulede asendisse ja siis tagumise udutule asendisse.

Tagumise udutule väljalülitamiseks on mitu võimalust:

- Keerake tulede lüliti väljalülitatud asendisse.
- Keerake udutulede lüliti veel kord tagumise udutule asendisse.
- Kui tulede lüliti on ääretulede asendis ja lülitate esiudutuled välja, lülitub välja ka tagumine udutuli.



Ilma esiudutuledeta mudel

Tagumise udutule sisselülitamiseks:

Keerake tulede lüliti esitulede asendisse ning udutule lüliti (1) seejärel tagumise udutule asendisse.

Tagumise udutule väljalülitamiseks on mitu võimalust:

- Keerake esitulede lüliti väljalülitatud asendisse.
- Keerake udutule lüliti (1) veel kord tagumise udutule asendisse.

Aku säästmisfunktsioon

Selle funktsiooni ülesandeks on vältida aku tühenemist. Süsteem lülitab auto ääretuled automaatselt välja, kui juht mootori välja lülitab ning juhiukse lahti teeb.

Selle funktsiooniga lülitatakse ääretuled automaatselt välja ka siis, kui juht pargib auto öösel teeservale.

Kui tekib vajadus ääretuled põlema jätta (nt öösel) ka siis, kui mootor ei tööta, toimige järgnevalt:

- 1) Avage juhiuks.
- 2) Lülitage ääretuled roolisambal asuva tulede lülitiga välja ja siis uuesti sisse.

Esitulede kodutee valgustamise funktsioon (kui on varustuses)

Kui esituled on sisse lülitatud ja keerate süüteluku või lülitate mootori start/stopp-lüliti asendisse ACC või LOCK/OFF, jäävad esituled (ja/või ääretuled) veel umbes 5 minutiks põlema. Kui aga pärast mootori seiskamist avatakse ja suletakse juhiuks, kustuvad esituled (ja/või ääretuled) umbes 15 sekundi möödudes.

Soovi korral saate esituled (ja/või ääretuled) ka varem välja lülitada, kui vajutate kaks korda järjest lukustusnuppu harilikul või targal võtmepuldil või keerate tulede lüliti väljalülitatud asendisse või asendisse AUTO. Esituled ei lülitu siiski välja juhul, kui väljas on pime ja keerate tulede lüliti asendisse AUTO.

NB!

Kui juht väljub autost mõne teise ukse (mitte juhiukse) kaudu, ei hakka aku säästmisfunktsioon tööle ja esitulede kodutee valgustamise funktsioon ei lülitu automaatselt välja.

Sel juhul võib aku tühjenema hakata. Aku tühjenemise vältimiseks lülitage esituled ise tulede lülitiga enne autost väljumist välja.

Päevatuled (kui on varustuses)

Päevatuled (Daytime Running Lights – DRL) muudavad teie auto esiosa päeva- valgel teiste jaoks paremini nähtavaks, eriti pärast päikesetõusu ning enne päikeseloojangut.

Päevatulede süsteem lülitab need tuled automaatselt välja, kui:

1. Rakendatakse seisupidur;
2. Mootor lülitatakse välja.

Esitulede kõrguse regulaator

Esitulede valgusvihi kõrguse muutmiseks vastavalt kaassõitjate arvule ja pagasi raskusele keerake esitulede kõrguse regulaatorit.

Mida suuremale numbrile regulaator keeratakse, seda madalamale suunatakse esitulede valgusvihk. Reguleerige esitulede valgusvihk alati õigele kõrgusele, et vältida vastutulijate ja teiste liiklejate pimestamist.

Alltoodud tabelist näete, milline regulaatori asend on erinevate koormuste korral õige. Tabelis toodud andmetest erinevate tingimuste korral vaadake, millisele tabeli reale tegelik olukord kõige enam sarnaneb ja keerake regulaator siis sellele vastavasse asendisse.

Sõitjad ja pagas	Regulaatori asend
Ainult juht	0
Juht + kaassõitja ees	0
Kõik istekohad täis (sh juht)	1
Kõik istekohad täis (sh juht) + pagas (suurim lubatud kogus)	2
Juht + pagas (suurim lubatud kogus)	3



HOIATUS

Kui regulaator ei tööta korralikult, soovime lasta selle volitatud HYUNDAI teeninduses üle kontrollida. Ärge hakake mingeid elektrijuhtmeid ise kontrollima või vahetama.

Staatiline kurvituli (lähituli)

Kui läbite autoga kurvi või sooritate pöört, lülitub ohutuse lisamiseks ja nähtavuse parandamiseks automaatselt sisse kas vasak- või parempoolne staatiline kurvituli (lähituli). Staatiline kurvituli (lähituli) lülitub sisse, kui esineb mõni järgnevalt kirjeldatud olukordadest:

- Auto liigub kiirusega alla 10 km/h, lähituled põlevad ning rooli keeratakse umbes 80 kraadi vasakule või paremale.
- Auto liigub kiirusega 10–90 km/h, lähituled põlevad ning rooli keeratakse umbes 35 kraadi vasakule või paremale.
- Kui autoga tagurdatakse ning üks eelnevatest tingimustest on täidetud, süttib rooli keeramissuunale vastassuunas asuv kurvituli.

KAUGTULEDE AUTOMAATLÜLITUSE SÜSTEEM (HBA) (KUI ON VARUSTUSES)



Kaugtulede automaatlülituse süsteem (HBA – High Beam Assist) on juhiabisüsteem, mis reguleerib vastavalt eespool tuvastatud sõidukite tuledele ja sõiduoludele esitulede valgusvihu ulatust, lülitades need automaatselt ümber kaugtuledele lähituledele ja vastupidi.

Tuvastusandur (esikaamera)

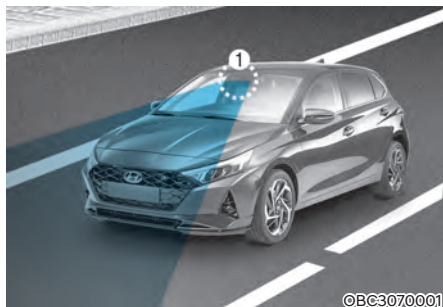

[1] : Esikaamera

Esikaamera töötab tuvastusandurina, mis tuvastab sõidu ajal eestpoolt paistvat valgust ja selle heledust.

Esikaamera täpset asukohta näete ülalolevalt pildilt.

NB!

Hoidke esikaamera alati puhas ja töökorras, et kaugtulede automaatlülituse süsteem (HBA) saaks normaalselt töötada.

Täpsemat teavet esikaamerat puudutavate ettevaatusabinõude kohta leiate 7. peatüki osast „Esikokkupõrke vältimissüsteem (FCA)“.

Süsteemi sisse- ja väljalülitamine

Kui süüde on sees (asendis ON), saab juht kaugtulede automaatlülituse süsteemi sisse lülitada, tehes LCD-ekraanil järgnevad valikud: „User Settings“ (Kasutaja seadistused) → „Lights“ (Tuled) → „HBA (High Beam Assist)“ (Kaugtulede automaatlülitus). Kui tühistate selle valiku, siis kaugtulede automaatlülituse süsteem (HBA) enam tööle ei hakka.

Tehtud valik jääb kehtima ka pärast mootori seiskamist ja uut käivitamist.

Süsteemi töö kirjeldus

1. Keerake tuled lüliti asendisse AUTO.
2. Lülitage kaugtuled sisse, lükates kangid endast eemale.
3. Kaugtulede automaatlülituse süsteemi (HBA) indikaator tuli (AUTO) süttib.
4. Kaugtulede automaatlülituse süsteem hakkab tööle, kui auto sõidab kiirusega üle 40 km/h.

- Kui kaugtulede automaatlülituse süsteem töötab ja lükkate tulede lülituskangi endast eemale, lõpetab kaugtulede automaatlülituse süsteem töö.
- Kui kaugtuled ei põle ja tõmbate tulede lülituskangi enda poole, lülituvad kaugtuled sisse. Kui vabastate tulede lülituskangi, läheb see tagasi keskmisesse asendisse ja kaugtuled lülituvad välja.
- Kui kaugtulede automaatlülituse süsteem on kaugtuled sisse lülitanud ja tõmbate siis tulede lülituskangi enda poole, lülituvad sisse lähituled ja kaugtulede automaatlülituse süsteem lõpetab töö.
- Kui tulede lüliti keeratakse esitulede asendisse (☞), lõpetab kaugtulede automaatlülituse süsteem töö ja lähituled jäävad püsivalt põlema.

Kui kaugtulede automaatlülituse süsteem (HBA) töötab, lülituvad esituled järgnevatel juhtudel kaugtuledele lähituledele:

- Kui süsteem on tuvastanud vastutuleva sõiduki esituled,
- Kui süsteem on tuvastanud ees liikuva sõiduki tagatuled,
- Kui süsteem on tuvastanud mootorratta või jalgratta esitule või tagatule,
- Kui väljas on piisavalt valge ning vajadust kaugtulede kasutamiseks pole,
- Kui süsteem on tuvastanud tänavavalgustuse või muud valgusallikad,
- Kui tulede lüliti keeratakse asendist AUTO mõnda teise asendisse,
- Kui kaugtulede automaatlülituse süsteem (HBA) lõpetab töö,
- Kui auto sõidukiirus langeb alla 30 km/h.

Häired süsteemi töös ja süsteemi tööd piiravad tegurid

Häired süsteemi töös

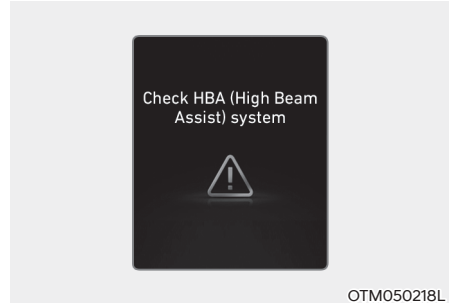

Kui kaugtulede automaatlülituse süsteem (HBA) korralikult ei tööta, ilmub ekraanile paariks sekundiks vastav teade. Kui teade ekraanilt kaob, süttib üldine hoiatustuli (⚠).

Soovitame teil viia oma auto süsteemi kontrollimiseks volitatud HYUNDAI teenindusse.

ETTEVAATUST

Allkirjeldatud tingimuste korral ei pruugi süsteem normaalselt töötada.

1. Kui vastutuleva või ees liikuva sõiduki tulede valgus on liiga nõrk, näiteks:

- Vastutuleva sõiduki esituled või ees liikuva sõiduki tagatuled on väga tolmused, lumised või märjad;
- Vastutuleva sõiduki esitulede asemel põlevad hoopis udutuled.

2. Kui esikaamera tööd segavad välisingimused või muud asjaolud, näiteks:

- Sõiduki esituled on rikkis või neid ei ole nõuetekohaselt remonditud;
- Sõiduki esitulede valgusvihu suund pole õigeaks reguleeritud;
- Autoga sõidetakse kitsastel kurvilistel teedel või väga konarlikel teedel;
- Autoga sõidetakse tõusudel või laskumistel;
- Eespool liikuv sõiduk on kurvis või ristmikul nähtav vaid osaliselt;
- Auto ees on valgusfoor, vilkuv signaalituli, valgust peegeldav liiklusmärk või peegel;
- Teeolud on halvad – teekate on väga märg või lumine;
- Sõiduk ilmub järsku nähtavale teravast kurvist;
- Sõiduk on tühjenenud rehvi või pukseerimise tõttu kaldus;
- Sõidurajal püsimise abisüsteemi (LKA) hoiatustuli põleb;
- Süsteem ei suuda vastutuleva või ees liikuva sõiduki tulesid tuvastada, kuna neid varjab paks suits, heitgaasid, udu, lumesadu vms;
- Esiklaas on tolmune, udune, määr-dunud, jääga kaetud või pragunenud.

3. Kui nähtavus on halb, näiteks:

- Süsteem ei suuda vastutuleva sõiduki esitulesid või ees liikuva sõiduki tagatulesid tuvastada, kuna nähtavus on väga halb (väljas on sudu, paks suits, tolm, udu, tugev vihma- või lumesadu);
- Esiklaas ei paista läbi (klaas on määr-dunud, lumega kaetud vms).



HOIATUS

- Süsteem ei pruugi töötada, kui auto käivitamisest või esikaamera lähtestamisest või taaskäivitamisest on möödunud alla 15 sekundi.
- Ärge proovige esiklaasile paigaldatud kaamerat volitatud HYUNDAI teeninduse tehniku abita ise lahti võtta.
Kui esikaamera mingil põhjusel eemaldatakse, võib süsteem vajada uuesti kalibreerimist. Soovitame lasta süsteemi vajadusel volitatud HYUNDAI teeninduses üle kontrollida.
- Kui teie auto esiklaas asendatakse uuega, tuleb esiklaasile paigaldatud kaamera tõenäoliselt uuesti kalibreerida. Sellisel juhul laske süsteem volitatud HYUNDAI teeninduses üle kontrollida ja vajadusel uuesti kalibreerida.
- Olge ettevaatlik, et esikaamerasse ei satuks vett ning ärge eemaldage ega kahjustage mingeid kaugtulede automaatlülituse süsteemiga seotud osi.
- Ärge pange armatuurlauale mingeid valgust peegeldavaid esemeid, nt peegleid, valget paberit vms. Peegelduva valguse tõttu ei pruugi süsteem normaalselt töötada.
- Kaugtulede automaatlülituse süsteem (HBA) ei pruugi alati korralikult töötada. Süsteem on ette nähtud ainult sõidumugavuse suurendamiseks. Auto ohutu juhtimise eest vastutab alati üksnes autojuht – niisiis jälgige ohutuse tagamiseks alati ise tähelepanelikult teelusid.
- Kui süsteem normaalselt ei tööta, lülitage esitulesid kaugtuledele lähituledele ja vastupidi käsitsi ise.

SALONGI VALGUSTUS

NB!

Aku tühenemise vältimiseks ärge jätke tulesid salongis pikaks ajaks põlema, kui auto mootor ei tööta.

Salongi valgustuse automaatne väljalülitus

Kõik salongi tuled kustuvad automaatselt umbes 20 minutit pärast mootori seiskamist ja uste sulgemist. Kui mõni uks jääb lahti, kustuvad salongi tuled 40 minutit pärast mootori seiskamist. Kui ukсед lukustatakse hariliku või targa võtmepuldiga ja vargusvastane alarmsüsteem lülitub valvsesundisse, kustuvad salongi tuled 5 sekundi möödudes.

Laetuled ees (kui on varustuses)



- (1) Eesmised kaardilugemistuled
- (2) Laetulede sisse- ja väljalülitus uste avamisel ja sulgemisel
- (3) Laetulede sisselülitus
- (4) Laetulede väljalülitus

Eesmised kaardilugemistuled:

Vajutage kaardilugemistule sisse- või väljalülitamiseks tule katteklaasi. Kaardilugemistuli on kohtvalgusti, mida on mugav kasutada öösel teedekaardi valgustamiseks või juhi ja kaassõitja isikliku lambina mõneks muuks otstarbeks.

Laetulede sisse- ja väljalülitus uste avamisel ja sulgemisel

Kui lüliti on selles asendis, süttivad laetuled ees või taga juhul, kui mõni esi- või tagauks avatakse, sõltumata sellest, kas mootor töötab või mitte. Kui ukсед tehakse hariliku või targa võtmepuldiga lukust lahti, kuid ühtki ust veel ei avata, süttivad laetuled ees ja taga umbes 30 sekundiks. Kui uks suletakse, kustuvad laetuled aeglaselt u 30 sekundi möödudes. Kui aga süüde lülitatakse sisse (asendisse ON) või kui kõik ukсед lukustatakse, kustuvad laetuled kohe. Kui süüde on välja lülitatud (LOCK/OFF) või asendis ACC ja uks tehakse lahti, jäävad laetuled ees ja taga umbes 20 minutiks põlema.

Laetulede sisse- ja väljalülitus



: Vajutage esi- ja tagaistmete kohal asuvate laetulede sisselülitamiseks seda lüliti poolt.



: Vajutage esi- ja tagaistmete kohal asuvate laetulede väljalülitamiseks seda lüliti poolt.

Laetuli taga



OCN7050057

Tagumise laetule sisse- ja väljalülitus



Vajutage tagumise laetule sisse- ja väljalülitamiseks pildil näidatud lülitit.

Pakiruumi tuli



OBC3050032

Pakiruumi tuli hakkab põlema, kui tagaluuk avatakse.

NB!

Kui tagaluuk on avatud, siis pakiruumi tuli põleb. Aku tühjenemise vältimiseks sulgege tagaluuk korralikult kohe pärast pakiruumi kasutamist.

Kindalaeka tuli (kui on varustuses)

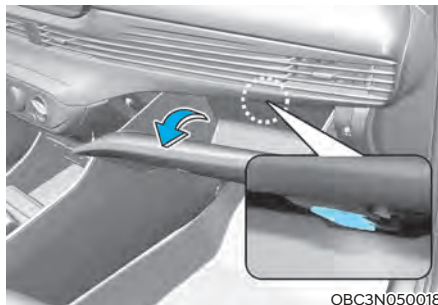

OBC3N050018

Kindalaeka tuli süttib, kui kindalaegas avatakse.

KLAASIPUHASTID JA -PESURID

■ Esiklaasi puhastid ja pesur

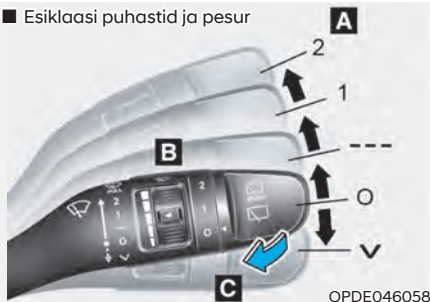

OPDE046058

■ Tagaklaasi puhasti ja pesur



OPDE046060

A : Klaasipuhastite töökiiruse muutmine

- MIST (✓) – Ühekordne pühkimine
- OFF (O) – Välja lülitatud
- INT (---) – Katkendlik pühkimine
- AUTO* – Klaasipuhastite automaatjuhtimine
- LO (1) – Aeglane pühkimine
- HI (2) – Kiire pühkimine

B : Katkendliku pühkimise intervalli muutmine

C : Esiklaasi pesu koos paari pühkimiskorruga (tõmmake kangi enda poole)

D : Tagaklaasi puhasti töökiiruse muutmine*

- 2 – Kiire pühkimine
- 1 – Aeglane pühkimine
- O – Välja lülitatud

E : Tagaklaasi pesu koos paari pühkimiskorruga (lükake kangi endast eemale)

* : kui on varustuses

Esiklaasi puhastid

Kui süüde on sisse lülitatud (asendisse ON), töötavad klaasipuhastid juhtkangi eri asendites järgnevalt:

MIST (✓) : Ühekordseks pühkimistsükliks lükake kangi ülespoole ja vabastage siis kohe. Kui hoiate kangi selles asendis, töötavad klaasipuhastid pidevalt.

OFF (O) : Klaasipuhastid on välja lülitatud.

INT (---) : Klaasipuhastid töötavad katkendlikult ühtlase intervalliga. Pühkimiskiirust saate muuta kiiruse regulaatoriga (B).

AUTO : Esiklaasi ülaserale paigaldatud vihmaseensor teeb kindlaks vihmaseisundi tugevuse ja juhib sellele vastavalt klaasipuhastite tööd. Mida tugevam on sadu, seda kiiremini pühivad klaasipuhastid esiklaasi. Kui vihm lakkab, lõpetavad klaasipuhastid töö. Pühkimiskiirust saate muuta kiiruse regulaatoriga.

LO (1) : Klaasipuhastid töötavad väiksema kiirusega.

HI (2) : Klaasipuhastid töötavad suurema kiirusega.

i Kasulik teave

Kui esiklaasil on paks kiht lund või jääd, soojendage esiklaasi enne klaasipuhastite kasutamist umbes 10 minutit või seni, kuni lumi ja/või jää on klaasilt kõrvaldatud, et klaasipuhastid saaksid normaalselt töötada.

Kui lund ja/või jääd enne klaasipuhastite või pesuri kasutamist ei eemaldata, võib klaasipuhastite ja -pesurite süsteem kahjustuda.

Automaatjuhtimine (AUTO) (kui on varustuses)

Esiklaasi ülaservale paigaldatud vihmaseensor teeb kindlaks vihmajärgu tugevuse ja juhib sellele vastavalt klaasipuhastite tööd. Pühkimiskiirust reguleeritakse automaatselt: mida tugevam on sadu, seda suurem on kiirus.

Kui vihm lakkab, lõpetavad klaasipuhastid töö. Pühkimiskiirust saate muuta kiiruse regulaatoriga.

Kui süüde on sisse lülitatud (asendisse ON) ja klaasipuhastite kang pannakse asendisse AUTO, pühivad klaasipuhastid üks kord klaasi, et viia läbi süsteemi enesediagnostika. Kui klaasipuhasteid pole vaja kasutada, pange klaasipuhastite kang väljalülitatud asendisse (O/OFF).



HOIATUS

Kui mootor töötab ja klaasipuhastite kang on asendis AUTO, järgige klaasipuhastite poolt põhjustatud vigastuste vältimiseks alltoodud juhiseid:

Ärge puudutage esiklaasi ülaserava otse vihmaseensori kohalt.

Ärge pühkige esiklaasi ülaserava niiske või märja lapiga.

Ärge avaldage esiklaasile liigset survet.

NB!

Kui pesete autot, pange klaasipuhastite kang väljalülitatud asendisse (O/OFF), et klaasipuhastid ei saaks automaatselt tööle hakata. Kui kang on asendis AUTO, võivad klaasipuhastid auto pesemise ajal liikuma hakata ja viga saada.

Ärge eemaldage esiklaasi ülaserval kaassõitja poolel asuvat sensori katet. Süsteemi osad võivad viga saada ning auto garantii ei pruugi selliseid kahjustusi katta.

Esiklaasi pesur

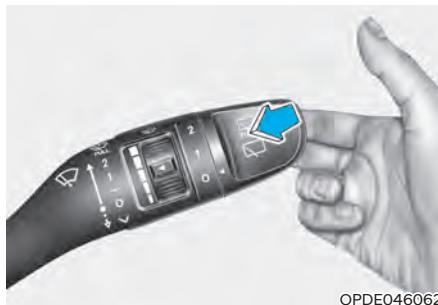

OPDE046062

Esiklaasi pesuri kasutamiseks tõmmake väljalülitatud asendis (O/OFF) kangi kergelt enda poole. Klaasile pritsitakse pesuvedelikku ning kojamehed pühivad klaasi 1–3 korda. Pihustamine ja pühkimine jätkub seni, kuni vabastate kangi. Kui pesur ei tööta, peate ilmselt klaasipesuvedeliku pesuvedeliku paaki juurde lisama.



HOIATUS

Kui väljas on miinuskraadid, soojendage enne pesuvedeliku pihustamist ALATI esiklaasi, kasutades kliimaseadme klaasisoojenduse režiimi. Vastasel juhul võib pesulahus kokkupuutel esiklaasiga jääda ning järsult nähtavust vähendada, põhjustades eluohtlike kehavigastustega lõpeva avarii.



ETTEVAATUST

- Pesuri pumba võimaliku kahjustamise vältimiseks ärge pange pesurit tööle, kui vedeliku paak on tühi.
- Klaasipuhastite ja esiklaasi võimaliku kahjustamise vältimiseks ärge pange klaasipuhasteid tööle, kui esiklaas on kuiv.
- Klaasipuhastihoobade ning muude osade vigastamise vältimiseks ärge proovige puhasteid klaasil ise käsitsi liigutada.
- Klaasipuhastite ja -pesurite süsteemi võimaliku kahjustamise vältimiseks kasutage talvel ja külmade ilmadega külmumiskindlat klaasipesuvedelikku.

Tagaklaasi puhasti ja pesur (kui on varustuses)



OTLE045167

Tagaklaasi puhasti ja pesuri lüliti asub klaasipuhastite ja -pesurite lülituskangi otsal.

Keerake lüliti tagaklaasi puhasti ja pesuri kasutamiseks soovitud asendisse.

- 2 – Kiire pühkimine
- 1 – Aeglane pühkimine
- 0 – Välja lülitatud

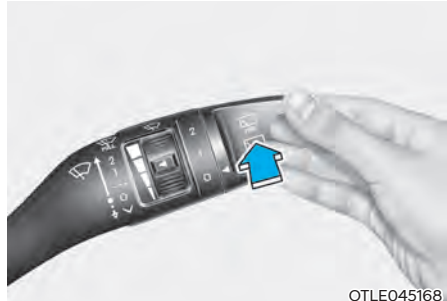

OTLE045168

Tagaklaasi pesuri kasutamiseks lükake kangi endast eemale. Tagaklaasile pritsitakse pesuvedelikku ning klaasipuhasti pühib klaasi 1–3 korda. Pihustamine ja pühkimine jätkub seni, kuni vabastate kangi. (Mitte kõikidel mudelitel)

Tagaklaasi automaatne pühkimisfunktsioon (kui on varustuses)

Kui autoga tagurdatakse ja esiklaasi puhastid on sisse lülitatud, pühib tagaklaasi puhasti automaatselt klaasi, eeldusel, et see funktsioon on LCD-ekraani kasutaja seadistuste režiimil sisse lülitatud.

Funktsiooni sisselülitamiseks tehke LCD-ekraanil järgnevad valikud: „User Settings“ (Kasutaja seadistused) → „Convenience“ (Sõidumugavus) → „Auto Rear Wiper (reverse)“ (Tagaklaasi automaatne pühkimisfunktsioon tagurdamisel).

KÄSITSI JUHITAV KLIIMASEADE (KUI ON VARUSTUSES)

■ Vasakpoolse rooliga mudel





■ Parempoolse rooliga mudel



OBC3050100/OBC3050100R

1. Temperatuuri regulaator
2. Ventilaatori kiiruse regulaator
3. Režiimi valikulüliti
4. Õhu sissevõtu valikulüliti (siseõhu ringlus/värske välisõhk)
5. Konditsioneerilüliti A/C (kui on varustuses)
6. Tagaklaasi soojenduse lüliti (kui on varustuses)

Salongi soojendamine ja jahutamine

1. Käivitage mootor.
2. Valige režiimi valikulülitiga soovitud režiim.
Tõhusamaks soojendamiseks ja jahutamiseks:
 - Valige soojendamiseks: 
 - Valige jahutamiseks: 
3. Keerake temperatuuri regulaator soovitud asendisse.
4. Valige õhu sissevõtu valikulülitiga värske välisõhu režiim.
5. Valige ventilaatori kiiruse valikulülititega soovitud kiirus.
6. Kui soovite salongi jahutada või õhuniiskust vähendada, lülitage sisse konditsioneer.

Režiimi valimine

■ Vasakpoolse rooliga mudel



■ Parempoolse rooliga mudel





OBC3050103TU

Režiimi valikulülitiga saab valida, kuhu ventilatsioonisüsteemist väljuv õhuvool suunatakse.

Õhku saab suunata põrandale, esiklaasile või armatuurlauas asuvate ventilatsioonivade kaudu otse salongi. Viis eri režiimi on tähistatud vastavate sümbolitega: suund näole, suund näole ja põrandale, suund põrandale, suund põrandale + klaasisoojendus ja esiklaasi soojendus.



Suund näole (B, D)

Õhuvool suunatakse ülakehale ja näole. Lisaks saab iga ventilatsioonivade reguleerida eraldi, et sellest väljuvat õhuvoolu veelgi täpsemalt suunata.



Suund näole ja põrandale (B, C, D)

Õhuvool suunatakse näole ja põrandale.



Suund põrandale (A, C, D)

Põhiosa õhuvoolust suunatakse põrandale, väike kogus õhku suunatakse soojenduseks ka esiklaasile ja läbi äärmiste ventilatsioonivade külgakendele.



Suund põrandale + klaasisoojendus (A, C, D)

Suurem osa õhuvoolust suunatakse põrandale ja esiklaasile, väiksem osa läbi äärmiste ventilatsioonivade soojenduseks külgakendele.



Esiklaasi soojendus (A, D)

Põhiosa õhuvoolust suunatakse soojenduseks esiklaasile, väiksem osa läbi äärmiste ventilatsioonivade külgakendele.



Armatuurilaua ventilatsioonivavad

Armatuurilaua ventilatsioonivavadest väljuvat õhuvoolu saab suunata üles-alla või vasakule-paremale, liigutades võre küljes olevat nuppu.

Kui soovite ventilatsioonivava sulgeda, lükake võre küljes olev nupp lõpuni akna poole. Ventilatsioonivava avamiseks lükake nappu keskkonsooli poole.

Temperatuuri reguleerimine



Temperatuur tõuseb, kui keerate regulaatorit paremale.

Temperatuur langeb, kui keerate regulaatorit vasakule.

Õhu sissevõtu valikulüliti



©BC3050105TU

Õhu sissevõtu valikulüliti kasutatakse kliimaseadme lülitamiseks värske välisõhu sissevõtule või siseõhu ringlusele.

Siseõhu ringluse režiim



Kui on valitud siseõhu ringluse režiim, pannakse salongisisene õhk läbi süsteemi liikuma ning seda soojendatakse või jahutatakse vastavalt valitud funktsioonile.

Värske välisõhu režiim



Kui on valitud värske välisõhu režiim, siseneb õhk autosse väljastpoolt ning seda soojendatakse või jahutatakse vastavalt valitud funktsioonile.

Kasulik teave

Soovitame kasutada süsteemi võimalusel alati värske välisõhu režiimil ning siseõhu ringluse režiimil vaid juhul, kui seda on tõesti vaja.

Kui kütteseade töötab pikka aega järjest ringleva siseõhu režiimil ja konditsioneer samal ajal ei tööta, võib esiklaas uduseks minna.

Kui aga ringleva siseõhu režiimil kasutatakse pikka aega järjest konditsioneer, muutub õhk salongis äärmiselt kuivaks ning võib hakata ebameeldivalt lõhnama (tekib seisva õhu kopitanud lõhn).

HOIATUS

- Kliimaseadme pidev kasutamine ringleva siseõhu režiimil võib põhjustada uimasust ja unisust, mille tulemusena võite kaotada kontrolli auto liikumise üle ja teha avarii.
- Kui kliimaseadet kasutatakse pidevalt ringleva siseõhu režiimil ning konditsioneer samal ajal ei tööta, võib õhuniiskuse tase autosalongs tõusta. See võib põhjustada niiskuse kondenseerumist klaasidele, mille tulemusel võib nähtavus tugevalt halveneda.
- Ärge magage autos ega jääge pikaks ajaks suletud akendega pargitud autosse, kui kütteseade või konditsioneer töötab, kuna sellises olukorras võib süsinikdioksiidi tase salongis kerkida tervist kahjustava või lausa eluohtliku tasemeni.

Ventilaatori kiiruse reguleerimine



Kui soovite ventilaatori kiirust ja seeläbi õhuvoolu tugevust suurendada, keerake ventilaatori regulaatorit paremale. Kui soovite ventilaatori kiirust ja seeläbi õhuvoolu tugevust vähendada, keerake regulaatorit vasakule.

Ventilaatori väljalülitamiseks keerake regulaator asendisse 0.

NB!

Kui süüde on sisse lülitatud (asendisse ON), kuid mootor ei tööta, võib aku ventilaatori kasutamise tulemusel tühjeneda. Pange ventilaator tööle vaid siis, kui mootor töötab.

Konditsioneeri sisse- ja väljalülitamine (kui on varustuses)



OBC3050107TU

Konditsioneeri sisselülitamiseks vajutage A/C-lülitit (indikaatortuli lülitil süttib). Konditsioneeri väljalülitamiseks vajutage sama lülitit veel kord.



Kliimaseadme kasutamine

Ventileerimine

1. Valige režiimi valikulülitiga režiim  (suund näole).
2. Valige õhu sissevõtu valikulülitiga värske välisõhu režiim.
3. Keerake temperatuuri regulaator soovitud asendisse.
4. Valige ventilaatori kiiruse valikulülititega soovitud kiirus.

Kütmine

1. Valige režiimi valikulülitiga režiim  (suund põrandale).
2. Valige õhu sissevõtu valikulülitiga värske välisõhu režiim.
3. Keerake temperatuuri regulaator soovitud asendisse.
4. Valige ventilaatori kiiruse regulaatoriga soovitud kiirus.
5. Kui olete temperatuuri regulaatoriga valinud salongiõhu soojendamise, võite soovi korral sisse lülitada ka konditsioneer, et salongi siseneva õhu õhuniiskust vähendada.

Kui esiklaas läheb uduseks, valige režiim  (suund põrandale + klaasisoojen-dus) või lülitage sisse esiklaasi soojendus  .

Nõuandeid kasutamiseks

- Kui soovite vältida ebameeldivate lõhnade ja tolmu sisenemist ventilatsioonisüsteemi kaudu autosalongi, lülitage süsteem ajutiselt ümber siseõhu ringluse režiimile. Kui ebameeldiv olukord väljas on möödas, lülitage süsteem kindlasti kohe tagasi värske välisõhu režiimile, et õhk autos püsiks värske. See aitab juhul end hästi tunda ja erksana püsida.
- Udu teket esiklaasi sisepinnale saab vältida, kui valite õhu sissevõtu valikulülitiga värske välisõhu režiimi, reguleerite ventilaatori soovitud kiirusele, lülitate sisse konditsioneer ja reguleerite temperatuuri enda jaoks sobivale tasemele.

Konditsioneer kasutamine

HYUNDAI konditsioneerisüsteemid on täidetud külmaainega R-134a või R1234yf.

1. Käivitage mootor.
2. Vajutage konditsioneerilüliti.
3. Valige režiimi valikulülitiga režiim  (suund näole).
4. Valige õhu sissevõtu valikulülitiga salongi kiiremaks jahutamiseks ajutiselt siseõhu ringluse režiim. Niipea, kui salongis on saavutatud soovitud temperatuur, valige õhu sissevõtu valikulülitiga uuesti värske välisõhu režiim.
5. Muutke vastavalt vajadusele ventilaatori kiirust ja temperatuuri, et tunneksite end autos hästi.

Kasulik teave



Teie auto konditsioneer on vastavalt määrustele, mis kehtisid teie riigis auto tootmise ajal, täidetud kas külmaainega R-134a või R-1234yf. Millise külmaainega teie auto konditsioneer on täidetud, näete kapoti siseküljel asuvalt sildilt.

NB!

- Süsteemi parima töökorra ja kasutusohutuse tagamiseks tohivad konditsioneerid hooldada üksnes vastava väljõppega volitatud tehnikud.
- Konditsioneerid külmaainesüsteemiga seotud hooldustöid tohib läbi viia ainult hästi ventileeritud kohas.
- Konditsioneerid aurustid (jahutuselementi) ei tohi mingil juhul remontida ega asendada mõnel teisel kasutatud või avariiselt sõidukilt pärineva aurustiga. Uued asendamiseks kasutatavad sõiduautode konditsioneerisüsteemide jaoks mõeldud aurustid peavad olema sertifitseeritud ja märgistatud vastavalt standardile SAE J2842.

**Kasulik teave**

- Kui konditsioneerid kasutatakse väga palava ilmaga pikkadel mäkketõusudel või tihedas liikluses, jälgige tähelepanelikult mootori jahutusvedeliku temperatuuri mõõdikut. Konditsioneerid kasutamine võib põhjustada mootori ülekuumenemist. Kui temperatuurimõõdik näitab mootori ülekuumenemist, jätkake ventilaatori kasutamist, kuid konditsioneerid lülitage kohe välja.
- Kui avate niiske ilmaga aknad, võib sisenenud õhuniiskus konditsioneerid töötamise tulemusel autosalongis kondenseeruda. Kuna kondenseerunud vesi võib kahjustada auto eri seadmete elektrisüsteeme, tuleks konditsioneerid sellise ilma korral kasutada ainult suletud akendega.

Nõuandeid konditsioneerid kasutamiseks

- Kui parkisite auto palava ilmaga otse päikesepaiste kätte, avage autosse naastes enne konditsioneerid sisselülitamist hetkeks aknad, et kuum õhk autost välja lasta.
- Kui salongis on juba piisavalt jahe, lülitage kliimaseade siseõhu ringluselt tagasi värske välisõhu sissevõtule.
- Kui vihmase ja niiske ilmaga esineb akende sisepinnal udu, pange autosisse õhuniiskuse vähendamiseks tööle konditsioneerid. Ärge avage samal ajal aknaid ega katuseluuki.
- Kui konditsioneerid töötab, võite aegajalt märgata mootori kiiruse kergest muutumisest, kuna konditsioneerid kompressor lülitub tsükliliselt tööle. See on konditsioneerid kasutamisel täiesti normaalne.
- Süsteemi parima jõudluse tagamiseks laske konditsioneerid iga kuu vähemalt paar minutit töötada.
- Pärast konditsioneerid kasutamist võite auto all maas kaassõitja poolel märgata puhta vee tilku (või koguni loiku). See on normaalne konditsioneerid töötamisega kaasnev nähtus.
- Konditsioneerid liigse kasutamise korral võib esiklaasi välispind välisõhu ja esiklaasile suunatava õhu vahelise temperatuurierinevuse tõttu uduseks minna, häirides sel moel nähtavust. Sellisel juhul valige režiimi valikulülitiga režiim  ja keerake ventilaatori kiiruse regulaator kõige väiksemale kiirusele.

Süsteemi hooldus

Kliimaseadme õhufilter

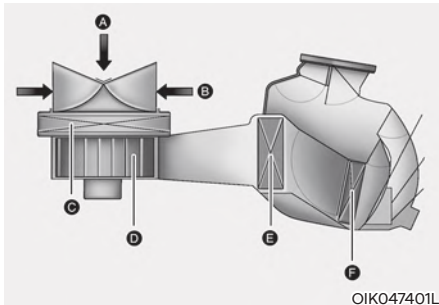

[A] : välisõhk, [B] : ringlev õhk,
[C] : kliimaseadme õhufilter, [D] : ventilaator,
[E] : aurusti sisemus, [F] : kütteseadme sisemus

See filter on paigaldatud kindalaeka taha. Õhufilter peab kinni tolmu ja muud mustuseosakesed, mis sisenevad autosse kütte- ja konditsioneerisüsteemi kaudu väljastpoolt autot.

Soovitame lasta kliimaseadme õhufiltrit vahetada vastavalt hooldusgraafikule volitatud HYUNDAI teeninduses. Kui autoga sõidetakse enamasti rasketes teeludes, näiteks tolmustel või konarlikel teedel, peab õhufiltrit kontrollima ja vahetama sagedamini.

Kui õhuvool ventilatsioonivadest järsult nõrgeneb, soovitame lasta süsteemi volitatud HYUNDAI teeninduses üle kontrollida.

i Kasulik teave

- Vahetage õhufiltrit hooldusgraafikule vastavate intervallidega.
- Kui autoga sõidetakse enamasti rasketes teeludes, näiteks tolmustel või konarlikel teedel, peab õhufiltrit kontrollima ja vahetama sagedamini.
- Kui õhuvool ventilatsioonivadest järsult nõrgeneb, soovitame lasta süsteemi volitatud HYUNDAI teeninduses üle kontrollida.

Konditsioneeri külmaaine ja kompressori määrdeõli koguse kontroll

Kui külmaaine kogus on liiga väike, siis konditsioneeri jõudlus langeb. Kuid ka ületäitmine mõjub konditsioneeri jõudlusele halvasti.

Niisiis – kui märkate, et konditsioneer ei tööta normaalselt, soovitame lasta süsteemi volitatud HYUNDAI teeninduses üle kontrollida.

NB!

Konditsioneeri hooldamisel on väga tähtis, et süsteemi lisataks õige kogus õiget tüüpi õli ja külmaainet. Vastasel juhul võib kompressor kahjustuda ja konditsioneeri töös võivad tekkida häired. Kahjustuste vältimiseks laske oma auto konditsioneeri hooldada ainult koolitatud tehnikutel, kellel on olemas kutseoskusi tõendav sertifikaat.



HOIATUS

Külmaainega R-134a varustatud autod



Kuna külmaaine on süsteemis suure rõhu all, tohivad konditsioneeri hooldustöid läbi viia ainult koolitatud tehnikud, kellel on olemas kutseoskusi tõendav sertifikaat.

Igasuguste külmaainete kõrvaldamiseks peab kasutama nõuetekohast varustust. Otse atmosfääri lendunud külmaained on kahjulikud nii keskkonnale kui ka inimeste tervisele. Nende hoiatuste eiramine võib lõppeda raskete tervisekahjustustega.

HOIATUS

Külmaainega R-1234yf varustatud autod



Kuna külmaaine võib suure rõhu all kergesti süttida, tohivad konditsioneeride hooldustöid läbi viia ainult koolitatud tehnikud, kellel on olemas kutseoskusi tõendav sertifikaat (vastavalt SAE J2845 nõuetele). Konditsioneeride hooldamisel on väga tähtis, et süsteemi lisataks õige kogus õiget tüüpi õli ja külmaainet.

Igasuguste külmaainete kõrvaldamiseks peab kasutama nõuetekohast varustust. Otse atmosfääri lendunud külmaained on kahjulikud nii keskkonnale kui ka inimeste tervisele. Nende hoiatuste eiramine võib lõppeda raskete tervisekahjustustega.



Konditsioneeride külmaaine andmesilt

Millise külmaainega teie auto konditsioneer on täidetud, näete kapoti siseküljel asuvalt sildilt.

- Näide
- Tüüp A

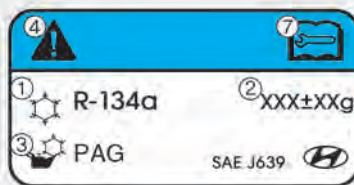

OHYK059004

- Tüüp B



OHYK059001

Sildil toodud andmed ja sümbolite tähendused on järgnevad:

1. Külmaaine klassifikatsioon
2. Külmaaine kogus
3. Kompressori määrideõli klassifikatsioon
4. Ettevaatust!
5. Süttimisohut!
6. Konditsioneeride tohib hooldada ainult registreeritud tehnik
7. Hooldusjuhend

AUTOMAATNE KLIIMASEADE (KUI ON VARUSTUSES)

■ Vasakpoolse rooliga mudel



■ Parempoolse rooliga mudel



OBC3050108/OBC3050108R

1. Temperatuuri valikulüliti
2. Ventilaatori kiiruse valikulüliti
3. Automaatjuhtimise lüliti AUTO
4. Väljalülituslüliti OFF
5. Esiklaasi soojenduse lüliti
6. Režiimi valikulülitid
7. Tagaklaasi soojenduse lüliti
8. Õhu sissevõtu valikulüliti
9. Konditsioneeri lüliti A/C
10. Kliimaseadme infokraan

Salongi automaatne soojendamine ja jahutamine



OBC3050110

1. Vajutage AUTO-lülitit.

Režiimivalikut, ventilatori kiirust, õhu sissevõttu ja konditsioneerit tööd juhitakse nüüd automaatselt vastavalt teie valitud temperatuuridele.



2. Vajutage soovitud temperatuuri valimiseks temperatuuri valikulülitit. Kui valite madalaima temperatuuri (Lo), töötab konditsioneer pidevalt.

- Automaatjuhtimise väljalülitamiseks vajutage mõnd järgnevalt nimetatud lülititest:
 - Režiimi valikulülitit,
 - Esiklaasi soojenduse lülitit, (Esiklaasi soojenduse väljalülitamiseks vajutage sama lülitit veel kord. Näit „AUTO“ ilmub uuesti infoekraanile.)

- Ventilatori kiiruse valikulülitit.

Valitud funktsiooni saab nüüd juhtida käsitsi, teisi funktsioone juhitakse samal ajal endiselt edasi automaatselt.

- Kliimaseadme võimalikult mugavaks kasutamiseks vajutage AUTO-lülitit ning valige siis temperatuuriks 22 °C.





©AI30591121

i Kasulik teave

Ärge pange anduri peale ja lähedale kunagi mingeid esemeid, et mitte häirida kütte- ja jahutussüsteemi tööd automaatjuhtimist.

Käsitsi juhitud soojendamine ja jahutamine

Kui soovite kütte- ja jahutussüsteemi juhtida käsitsi ise, vajutage AUTO-lüliti asemel kliimaseadme teisi lüliteid. Sel juhul töötab süsteem vastavalt kasutatud lülititega tehitud valikutele. Kui mõnd lüliti (v.a AUTO-lüliti) vajutatakse siis, kui kliimaseade töötab automaatrežiimil, juhitakse ülejäänud funktsioonide tööd edasi automaatselt.

1. Käivitage mootor.
2. Valige režiimi valikulülitiga soovitud režiim.
Kõige tõhusamaks soojendamiseks või jahutamiseks valige järgnevalt soovitud režiim:
 - Soojendamiseks: 
 - Jahutamiseks: 
3. Valige temperatuuri valikulülitiga soovitud temperatuur.
4. Valige õhu sissevõtu valikulülitiga värske välisõhu režiim.
5. Valige ventilaatori kiiruse valikulülitiga soovitud kiirus.
6. Kui soovite salongi jahutada või õhuniiskust vähendada, lülitage sisse konditsioneer.
7. Kui soovite kliimaseadme uuesti täisautomaatsele töörežiimile lülitada, vajutage AUTO-lüliti.

Režiimi valimine

■ Vasakpoolse rooliga mudel



■ Parempoolse rooliga mudel





OBC3050112

Režiimi valikulülititega saab valida, kuhu ventilatsioonisüsteemist väljuv õhuvool suunatakse.



Suund näole (B, D)

Õhuvool suunatakse ülakehale ja näole. Lisaks saab iga ventilatsiooniava reguleerida eraldi, et sellest väljuvat õhuvoolu veelgi täpsemalt suunata.



Suund põrandale (A, C, D)

Põhiosa õhuvoolust suunatakse põrandale, väike kogus õhku suunatakse soojenduseks ka esiklaasile ja külgakendele.



Suund põrandale + klaasisoojendus (A, C, D)

Suurem osa õhuvoolust suunatakse põrandale ja esiklaasile, väiksem osa soojenduseks külgakendele.



OBC3050113

Esiklaasi soojendus (A, D)

Põhiosa õhuvoolust suunatakse soojenduseks esiklaasile, väiksem osa külgakendele.



OBC3050010

Armatuurilaua ventilatsiooniavad

Armatuurilaua ventilatsiooniavadest väljuvat õhuvoolu saab suunata üles-alla või vasakule-paremale, liigutades võre küljes olevat nuppu.

Kui soovite ventilatsiooniava sulgeda, lükake võre küljes olev nupp lõpuni akna poole. Ventilatsiooniava avamiseks lükake nuppu keskkonsooli poole.

Temperatuuri reguleerimine



Temperatuur tõuseb, kui vajutate temperatuuri valikulülitit ülespoole.

Temperatuur langeb, kui vajutate lülitit allapoole.

Temperatuur muutub iga lülitivajutusega 0,5 °C kaupa. Kui valite madalaima temperatuuri, töötab konditsioneer pidevalt.

Temperatuuri mõõtühiku muutmine

Pärast aku tühjenemist või lahtiühendamist lülitub temperatuurinäidik alati Celsius-kraadidele.

Soovi korral saate lülitada temperatuurinäidiku ümber ühelt temperatuuri mõõtühikult teisele (°C asemel °F või vastupidi):

- Automaatse kliimaseadme lülititega OFF-lülitit all hoides vajutage vähemalt 3 sekundit järjest AUTO-lülitit.
- Näidikuploki ekraanil Valige ekraanil „User Settings“ (Kasutaja seadistused) → „Units“ (Ühikud) → „Temperature Unit“ (Temperatuuriühik).

Temperatuuriühik muutub seejärel nii näidikuploki kui ka kliimaseadme ekraanil.

Õhu sissevõtu valikulüliti



OBC3050114

Õhu sissevõtu valikulülitit kasutatakse kliimaseadme lülitamiseks värske välisõhu sissevõtule või siseõhu ringlusele.

Ühelt võimaluselt teisele lülitamiseks vajutage valikulülitit.

Siseõhu ringlus



Kui on valitud siseõhu ringlus, pannakse salongisisene õhk läbi süsteemi liikuma ning seda soojendatakse või jahutatakse vastavalt valitud funktsioonile.

Värske välisõhu sissevõtt



Kui on valitud värske välisõhu sissevõtt, siseneb õhk autosse väljastpoolt ning seda soojendatakse või jahutatakse vastavalt valitud funktsioonile.

Kasulik teave

Soovitame kasutada süsteemi võimalusel alati värske välisõhu režiimil ning siseõhu ringluse režiimil vaid juhul, kui seda on tõesti vaja.

Kui kütteseade töötab pikka aega järjest ringleva siseõhu režiimil ja konditsioneer samal ajal ei tööta, võib esiklaas uduseks minna.

Kui aga ringleva siseõhu režiimil kasutatakse pikka aega järjest konditsioneer, muutub õhk salongis äärmiselt kuivaks ning võib hakata ebameeldivalt lõhnama (tekib seisva õhu kopitanud lõhn).

HOIATUS

- Kliimaseadme pidev kasutamine ringleva siseõhu režiimil võib põhjustada uimasust ja unisust, mille tulemusena võite kaotada kontrolli auto liikumise üle ja teha avarii.
- Kui kliimaseadet kasutatakse pidevalt ringleva siseõhu režiimil ning konditsioneer samal ajal ei tööta, võib õhuniiskuse tase autosalongs tõusta. See võib põhjustada niiskuse kondenseerumist klaasidele, mille tulemusel võib nähtavus tugevalt halveneda.
- Ärge magage autos ega jääge pikaks ajaks suletud akendega pargitud autosse, kui kütteseade või konditsioneer töötab, kuna sellises olukorras võib süsinikdioksiidi tase salongis kerkida tervist kahjustava või lausa eluohtliku tasemeni.

Ventilaatori kiiruse reguleerimine



Kui soovite ventilaatori kiirust ja seeläbi õhuvoolu tugevust suurendada, vajutage ventilaatori kiiruse valikulülitit ülespoole. Kui soovite ventilaatori kiirust ja seeläbi õhuvoolu tugevust vähendada, vajutage valikulülitit allapoole.

NB!

Kui süüde on sisse lülitatud (asendisse ON), kuid mootor ei tööta, võib aku ventilaatori kasutamise tulemusel tühjene- da. Pange ventilaator tööle vaid siis, kui mootor töötab.

Konditsioneerisisse- ja väljalülitamine



OBC3050116

Kui soovite konditsioneeris käsi sisse lülitada, vajutage A/C-lülitit (indikaator-tuli lülitil süttib).

Konditsioneeris väljalülitamiseks vajutage sama lülitit veel kord.

Kliimaseadme väljalülitamine



OBC3050117

Kliimaseadme väljalülitamiseks vajutage väljalülituslülitit OFF.

Õhu sissevõtu valikulülitit saate sellegipoolest kasutada veel senikaua, kuni süüde on sees (asendis ON).

Kui aga vajutate režiimi valikulüliteid, lülitub kliimaseade uuesti sisse.



Kliimaseadme kasutamine

Ventileerimine

1. Valige režiimi valikulülitiga režiim  (suund näole).
2. Valige õhu sissevõtu valikulülitiga värske välisõhu režiim.
3. Valige temperatuuri valikulülitiga soovitud temperatuur.
4. Valige ventilaatori kiiruse valikulülitiga soovitud kiirus.

Kütmine

1. Valige režiimi valikulülitiga režiim  (suund põrandale).
2. Valige õhu sissevõtu valikulülitiga värske välisõhu režiim.
3. Valige temperatuuri valikulülitiga soovitud temperatuur.
4. Valige ventilaatori kiiruse valikulülitiga soovitud kiirus.
5. Kui olete temperatuuri regulaatoriga valinud salongiõhu soojendamise, võite soovi korral sisse lülitada ka konditsioneeris, et salongi siseneva õhu õhuniiskust vähendada.

Kui esiklaas läheb uduseks, valige režiim  (suund põrandale + klaasisoojendus) või lülitage sisse esiklaasi soojendus .

Nõuandeid kasutamiseks

- Kui soovite vältida ebameeldivate lõhnade ja tolmu sisenemist ventilatsioonisüsteemi kaudu autosalongi, lülitage süsteem ajutiselt ümber siseõhu ringluse režiimile. Kui ebameeldiv olukord väljas on möödas, lülitage süsteem kindlasti kohe tagasi värske välisõhu režiimile, et õhk autos püsiks värske. See aitab juhul end hästi tunda ja erksana püsida.
- Udu teket esiklaasi sisepinnale saab vältida, kui valite õhu sissevõtu valikulülitiga värske välisõhu režiimi, reguleerite ventilaatori soovitud kiirusele, lülitate sisse konditsioneer ja reguleerite temperatuuri enda jaoks sobivale tasemele.

Konditsioneer kasutamine

HYUNDAI konditsioneerisüsteemid on täidetud külmaainega R-134a või R-1234yf.

1. Käivitage mootor.
2. Vajutage konditsioneerilülitit.
3. Valige režiimi valikulülitiga režiim  (suund näole).
4. Valige õhu sissevõtu valikulülitiga salongi kiiremaks jahutamiseks ajutiselt siseõhu ringluse režiim. Niipea, kui salongis on saavutatud soovitud temperatuur, valige õhu sissevõtu valikulülitiga uuesti värske välisõhu režiim.
5. Muutke vastavalt vajadusele ventilaatori kiirust ja temperatuuri, et tunnete end autos hästi.

Kasulik teave



Teie auto konditsioneer on vastavalt määrustele, mis kehtisid teie riigis auto tootmise ajal, täidetud külmaainega R-134a. Millise külmaainega teie auto konditsioneer on täidetud, näete kapoti siseküljel asuvalt sildilt.

NB!

- Süsteemi parima töökorra ja kasutusohutuse tagamiseks tohivad konditsioneerid hooldada üksnes vastava väljajõppega volitatud tehnikud.
- Konditsioneerid külmaainesüsteemiga seotud hooldustööd tohib läbi viia ainult hästi ventileeritud kohas.
- Konditsioneerid aurustid (jahutuselementi) ei tohi mingil juhul remontida ega asendada mõnelt teiselt kasutatud või avariiliselt sõidukilt pärineva aurustiga. Uued asendamiseks kasutatavad sõiduauto konditsioneerisüsteemide jaoks mõeldud aurustid peavad olema sertifitseeritud ja märgistatud vastavalt standardile SAE J2842.



Kasulik teave

- Kui konditsioneerid kasutatakse väga palava ilmaga pikkadel mäkketõusudel või tihedas liikluses, jälgige tähelepanelikult mootori jahutusvedeliku temperatuuri mõõdikut. Konditsioneerid kasutamine võib põhjustada mootori ülekuumenemist. Kui temperatuurimõõdik näitab mootori ülekuumenemist, jätkake ventilaatori kasutamist, kuid konditsioneerid lülitage kohe välja.
- Kui avate niiske ilmaga aknad, võib sisenen õhuniiskus konditsioneerid töötamise tulemusel autosalongis kondenseeruda. Kuna kondenseerunud vesi võib kahjustada auto eri seadmete elektrisüsteeme, tuleks konditsioneerid sellise ilma korral kasutada ainult suletud akendega.

Nõuandeid konditsioneerid kasutamiseks

- Kui parkisite auto palava ilmaga otse päikesepaiste kätte, avage autosse naastes enne konditsioneerid sisselülitamist hetkeks aknad, et kuum õhk autost välja lasta.
- Kui salongis on juba piisavalt jahe, lülitage kliimaseade siseõhu ringluselt tagasi värske välisõhu sissevõtule.
- Kui vihmase ja niiske ilmaga esineb akende sisepinnal udu, pange autosisse õhuniiskuse vähendamiseks tööle konditsioneer. Ärge avage samal ajal aknaid ega katuseluuki.
- Kui konditsioneerid töötab, võite aegajalt märgata mootori kiiruse kerget muutumist, kuna konditsioneerid kompressor lülitub tsükliliselt tööle. See on konditsioneerid kasutamisel täiesti normaalne.
- Süsteemi parima jõudluse tagamiseks laske konditsioneeril iga kuu vähemalt paar minutit töötada.
- Pärast konditsioneerid kasutamist võite auto all maas kaassõitja poolel märgata puhta vee tilku (või koguni loiku). See on normaalne konditsioneerid töötamisega kaasnev nähtus.
- Konditsioneerid liigse kasutamise korral võib esiklaasi välispind välisõhu ja esiklaasile suunatava õhu vahelise temperatuurierinevuse tõttu uduseks minna, häirides sel moel nähtavust. Sellisel juhul valige režiimi valikulülitiga režiim  ja reguleerige ventilaator kõige väiksemale kiirusele.

Süsteemi hooldus

Kliimaseadme õhufilter

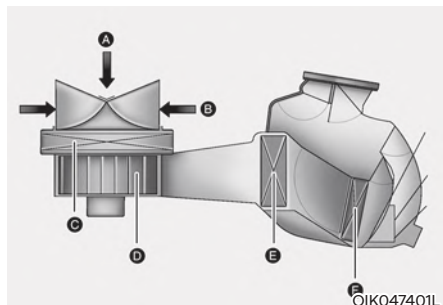

[A] : välisõhk, [B] : ringlev õhk,
[C] : kliimaseadme õhufilter, [D] : ventilator,
[E] : aurusti sisemus, [F] : kütteseadme sisemus

Kindalaeka taha paigaldatud kliimaseadme õhufilter peab kinni tolmu ja muud mustuseosakesed, mis sisenevad autosse kütte- ja konditsioneerisüsteemi kaudu väljastpoolt autot. Kui tolmu ja mustust on kogunenud filtris juba pikka aega, võib õhuvool ventilatsioonivadest nõrgeneda ja selle tulemusel võib esiklaasi siseküljel muutuda uduseks ka siis, kui kasutate välisõhu sissevõtu režiimi.

Sellisel juhul soovitame lasta kliimaseadme õhufiltri volitatud HYUNDAI teeninduses uuega asendada.

i Kasulik teave

- Vahetage õhufiltrit hooldusgraafikule vastavate intervallidega.
Kui autoga sõidetakse enamasti rasketes teeludes, näiteks tolmustel või konarlikel teedel, peab õhufiltrit kontrollima ja vahetama sagedamini.
- Kui õhuvool ventilatsioonivadest järsult nõrgeneb, soovitame lasta süsteemi volitatud HYUNDAI teeninduses üle kontrollida.

Konditsioneeri külmaaine ja kompressori määrdeõli koguse kontroll

Kui külmaaine kogus on liiga väike, siis konditsioneeri jõudlus langeb. Kuid ka ületäitmine mõjub konditsioneeri jõudlusele halvasti.

Niisiis – kui märkate, et konditsioneer ei tööta normaalselt, soovitame lasta süsteemi volitatud HYUNDAI teeninduses üle kontrollida.

NB!

Konditsioneeri hooldamisel on väga tähtis, et süsteemi lisataks õige kogus õiget tüüpi õli ja külmaainet. Vastasel juhul võib kompressor kahjustuda ja konditsioneeri töös võivad tekkida häired. Kahjustuste vältimiseks laske oma auto konditsioneeri hooldada ainult koolitatud tehnikutel, kellel on olemas kutseoskusi tõendav sertifikaat.



HOIATUS

Külmaainega R-134a varustatud autod



Kuna külmaaine on süsteemis suure rõhu all, tohivad konditsioneeri hooldustöid läbi viia ainult koolitatud tehnikud, kellel on olemas kutseoskusi tõendav sertifikaat.

Igasuguste külmaainete kõrvaldamiseks peab kasutama nõuetekohast varustust. Otse atmosfääri lendunud külmaained on kahjulikud nii keskkonnale kui ka inimeste tervisele. Nende hoiatuste eiramine võib lõppeda raskete tervisekahjustustega.

HOIATUS

Külmaainega R-1234yf varustatud autod



Kuna külmaaine võib suure rõhu all kergesti süttida, tohivad konditsioneeride hooldustöid läbi viia ainult koolitatud tehnikud, kellel on olemas kutseoskusi tõendav sertifikaat (vastavalt SAE J2845 nõuetele). Konditsioneeride hooldamisel on väga tähtis, et süsteemi lisataks



õige kogus õiget tüüpi õli ja külmaainet. Igasuguste külmaainete kõrvaldamiseks peab kasutama nõuetekohast varustust. Otse atmosfääri lendunud külmaained on kahjulikud nii keskkonnale kui ka inimeste tervisele. Nende hoiatuste eiramine võib lõppeda raskete tervisekahjustustega.



Konditsioneeride külmaaine andmesilt

Millise külmaainega teie auto konditsioneer on täidetud, näete kapoti siseküljel asuvalt sildilt.

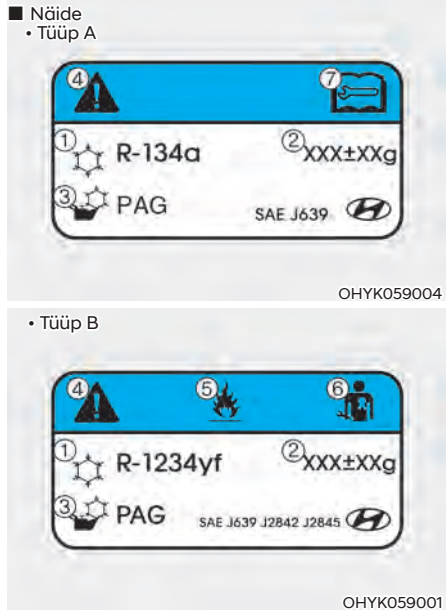



Sildil toodud andmed ja sümbolite tähendused on järgnevad:

1. Külmaaine klassifikatsioon
2. Külmaaine kogus
3. Kompressori määrdeõli klassifikatsioon
4. Ettevaatust!
5. Süttimisohut!
6. Konditsioneeride hooldamine on lubatud ainult registreeritud tehnik
7. Hooldusjuhend

ESIKLAASI SOOJENDUS JA UDU KÕRVALDAMINE

HOIATUS

Esiklaasi soojendamine

Kui ilm on väga niiske, ärge kasutage salongi jahutamise ajal režiimi  või . Välisõhu ja esiklaasile suunatava õhu temperatuurierinevuse tõttu võib esiklaasi välispind uduseks minna, häirides sel moel tugevalt nähtavust. Valige sellisel juhul õhuvoolu režiimiks  ja vähendage ventilaatori kiirust.

- Kui soovite suurima võimsusega esiklaasi soojendada, valige temperatuuri regulaatoriga kõrgeim võimalik temperatuur (keerake regulaator lõpuni paremale) ning pange ventilaator maksimumkiirusel tööle.
- Kui soovite esiklaasi soojendamise või udu kõrvaldamise ajal ka põrandale sooja õhku, valige režiimi valikulülitiga õhuvoolu suund põrandale + klaasisoojendus.
- Enne sõidu alustamist puhastage esi- ja tagaklaas, küljepeeglid ja kõik külgaknad lumest ja jääst.
- Puhastage lumest ja jääst ära ka kapott ja õhu sissevõtuavad esiklaasi ees, et tõsta kütteseadme ja klaasisoojenduse efektiivsust ning vähendada võimalust udu tekkeks esiklaasi sisepinna.



Kasulik teave

Kui mootor on pärast käivitamist veel külm, läheb veidi aega, enne kui mootor soojeneb ja ventilatsiooniavadest hakkab tulema sooja või kuuma õhku.

Käsitsi juhitud kliimaseade

Udu kõrvaldamine esiklaasi sisepinna



1. Valige mis tahes ventilaatori kiirus, v.a 0.
2. Valige soovitud temperatuur.
3. Valige esiklaasi soojenduse režiim  või .
4. Süsteem lülitub automaatselt värske välisõhu sissevõtule. Kui režiimiks on valitud , hakkab automaatselt tööle ka konditsioneer (kui on varustuses).
Kui kliimaseade ei lülitu automaatselt välisõhu sissevõtule ja/või konditsioneer ei lülitu automaatselt sisse, vajutage vastavat lülitit käsitsi ise.

Jää ja härmatise sulatamine esiklaasi välispinnalt



1. Keerake ventilaatori kiiruse regulaator suurimale kiirusele (lõpuni paremale).
2. Valige temperatuuriks kõrgeim temperatuur.
3. Valige esiklaasi soojenduse režiim (☃️).
4. Konditsioneer (kui on varustuses) lülitub automaatselt sisse ning kliimaseade lülitub automaatselt värske välisõhu sissevõtule.

Automaatne kliimaseade

Udu kõrvaldamine esiklaasi sisepinnalt

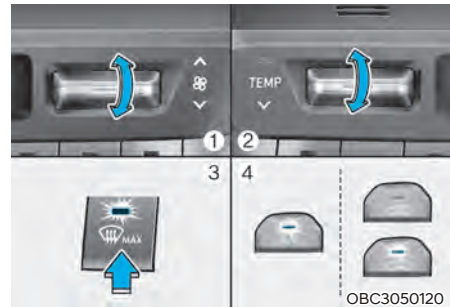

1. Reguleerige ventilaator soovitud kiirusele.
2. Valige soovitud temperatuur.
3. Vajutage esiklaasi soojenduse lülitit (☃️).
4. Konditsioneer lülitub vastavalt tuvastatud ümbritsevale temperatuurile sisse ning kliimaseade lülitub automaatselt värske välisõhu sissevõtule ja suurendab ventilaatori kiirust.

Kui kliimaseade ei lülitu automaatselt välisõhu sissevõtule ega suurenda ventilaatori kiirust või konditsioneer ei lülitu automaatselt sisse, vajutage vastavat lülitit käsitsi ise.

Kui ventilaator on reguleeritud väikesele kiirusele, suurendatakse selle kiirust esiklaasi soojenduse (☃️) sisselülitamisel automaatselt.

Jää ja härmalise sulatamine esiklaasi välispinnalt

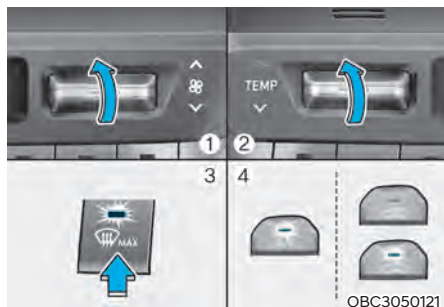

1. Reguleerige ventilaator suurimale kiirusele.
2. Valige temperatuuriks kõrgeim (HI) temperatuur.
3. Vajutage esiklaasi soojenduse lülitit (☀️).
4. Konditsioneer lülitub vastavalt tuvastatud ümbritsevale õhutemperatuurile sisse ja kliimaseade lülitub automaatselt värske välisõhu sissevõtule.

Kui ventilaator on reguleeritud väikesele kiirusele, suurendatakse selle kiirust esiklaasi soojenduse (☀️) sisselülitamisel automaatselt.

Automaatne udu kõrvaldussüsteem (ainult koos automaatse kliimaseadmega, kui on varustuses)

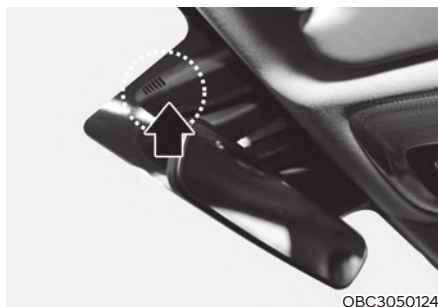

Automaatne udu kõrvaldussüsteem aitab vähendada udu tekke võimalust esiklaasi sisepinnale, tuvastades automaatselt sinna kogunenud niiskuse.

Automaatne udu kõrvaldussüsteem töötab, kui kütteseade või konditsioneer on sisse lülitatud.



Kui automaatne udu kõrvaldussüsteem parajasti töötab, süttib see indikaator tuli.

Kui autos on tuvastatud kõrge õhuniiskuse tase, rakendub automaatne udu kõrvaldussüsteem tööle ja käivitab järk-järgult üha tõhusamad tööetapid:

1. etapp: Konditsioneer lülitub sisse.
2. etapp: Kliimaseade lülitub värske välisõhu sissevõtule (kui välistemperatuur on madal).
3. etapp: Sisse lülitub esiklaasi soojendus ja õhuvool suunatakse esiklaasile.
4. etapp: Ventilaatori kiirus suureneb.

Automaatse udu kõrvaldussüsteemi välja- ja sisselülitamine

Kui süüde on sees (asendis ON), vajutage 3 sekundit järjest esiklaasi soojenduse lülitit.

Kui automaatne udu kõrvaldussüsteem on välja lülitatud, vilgub esiklaasi soojenduse lülitit indikaatorituli 3 korda.

Kui automaatne udu kõrvaldussüsteem lülitatakse uuesti sisse, vilgub esiklaasi soojenduse lülitit indikaatorituli 6 korda (ilma helisignaalita).

i Kasulik teave

Kui automaatne udu kõrvaldussüsteem on konditsioneer sisse lülitatud ja proovite seda ise välja lülitada, vilgub indikaator 3 korda ning konditsioneer ei lülitu välja.

Automaatse udu kõrvaldussüsteemi suurima efektiivsuse ja jõudluse tagamiseks ärge valige süsteemi töötamise ajal ise siseõhu ringluse režiimi.

Automaatse udu kõrvaldussüsteemi töötamise ajal pole võimalik temperatuuri, ventilaatori kiiruse ja õhu sissevõtu valikulüliteid kasutada.

NB!

Ärge eemaldage esiklaasi ülaserval juhi poolel asuvat anduri katet.

Süsteemi osad võivad viga saada ning auto garantii ei pruugi selliseid kahjustusi katta.

Tagaklaasi soojendus

NB!

Tagaklaasi sisepinna kinnitatud elektriküttetraatide kahjustamise vältimiseks ärge kasutage akna puhastamiseks kunagi teravaid tööriistu ega abrasiivseid puhastusvahendeid.

i Kasulik teave

Kui soovite soojendada esiklaasi ja sellelt udu või jääd kõrvaldada, vt osa „Esiklaasi soojendus ja udu kõrvaldamine“ käesolevas peatükis.

Tagaklaasi soojendus

■ Käsisitsi juhitud kliimaseade



OBC3050122TU

■ Automaatne kliimaseade



OBC3050123

Tagaklaasi soojendus kõrvaldab tagaklaasi sise- ja välispinnalt härmatise, udu ja õhukese jää. Auto mootor peab sel ajal töötama.

- Tagaklaasi soojenduse sisselülitamiseks vajutage tagaklaasi soojenduse lülitit, mis asub keskkonsoolis kliimaseadme juhtpaneelil. Kui klaasisoojendus töötab, siis indikaatorituli tagaklaasi soojenduse lülitil põleb.
- Kui soovite klaasisoojenduse välja lülitada, vajutage uuesti tagaklaasi soojenduse lülitit.

i Kasulik teave

- Kui tagaklaasil on paks lumekiht, pühkige see enne tagaklaasi soojenduse sisselülitamist harjaga ära.
- Tagaklaasi soojendus lülitub automaatselt välja u 20 minuti möödudes või siis, kui süüde lülitatakse välja (asendisse LOCK/OFF).

PANIPAIGAD

HOIATUS

Ärge hoidke autos kunagi välgumihkleid, gaasiballoone ega muid kergsüttivaid ja plahvatusohtlikke aineid. Kui auto seisab palava ilmaga pikka aega päikese käes, võivad need süttida ja/või plahvatada.

HOIATUS

Pange kõik panipaigad sõidu ajaks ALATI korralikult kinni. Teie autos olevad esemed liiguvad sama kiirusega kui auto. Kui olete sunnitud järsult pidurdama või pöörama või toimub kokkupõrge, võivad esemed oma hoiukohtadest välja lennata ja vastu sõitjaid paiskuda, tekitades tõsiseid kehavigastusi.

NB!

Võimalike varguste vältimiseks ärge jätke auto panipaikadesse midagi väärtuslikku.

Hoiulaegas keskkonsoolis

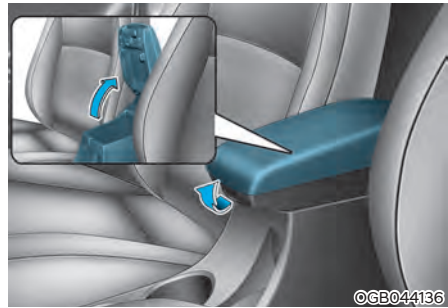

Hoiulaeka avamiseks:

Vajutage käetoe esiserva all olevat avamiskäepidet ja tõmmake kaas siis ülespoole lahti.

HOIATUS

Ärge pange panipaika raskeid, teravaid ega kergesti purunevaid esemeid. Sellised esemed võivad äkkpidurdamise või avarii korral panipaigast välja lennata ja autos viibijaid vigastada.

Kindalaegas

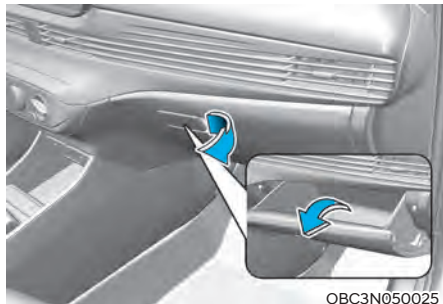

Kindalaeka avamiseks tõmmake selle linki väljapoole, seejärel avaneb luuk automaatselt. Pärast kasutamist pange kindalaegas tagasi kinni.



HOIATUS

Pange kindalaeka luuk pärast laeka kasutamist **ALATI** kinni.

Avarii korral võib avatud kindalaeka luuk kaassõitjale tõsiseid vigastusi tekitada, kuigi ta on oma turvavöö korralikult kinnitanud.

SALONGI VARUSTUS

Tuhatoos (kui on varustuses)

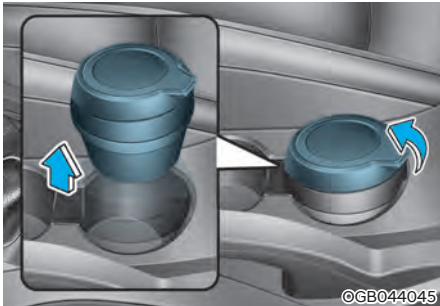

Tuhatoosi kasutamiseks avage selle kate. Tuhatoosi tühjendamiseks ja puhastamiseks:

Keerake tuhatoosi kaant vastupäeva ja tõmmake see välja, seejärel tõmmake tuhatoosi plastnõu ülespoole välja.



HOIATUS

Ettevaatust tuhatoosi kasutamisel!

Pannes tuhatoosi, kus on muid põlevaid materjale, hõõguvaid sigarette või tikke, võib tekkida tulekahju.

Topsihoidikud

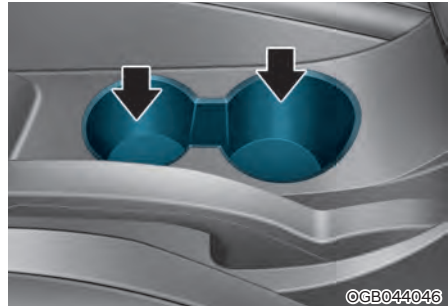

Topsihoidikutesse võib panna joogitopse või muid väikeseid jooginõusid.



HOIATUS

- Kui topsihoidikus on jooginõu, vältige järske paigaltvõtte ja pidurdamisi, et jook üle ääre ei loksuks. Kui kuum vedelik üle ääre loksus, võib see teid põletada. Kui selliseid põletusi saab autojuht, võib ta kaotada kontrolli auto üle ja teha avarii.
- Ärge pange topsihoidikusse sõidu ajaks ilma kaane või korgita kuuma vedelikuga joogitopse, pudeleid, joogipurke vms. Järsu pidurdamise või kokkupõrke korral võivad need sõitjaid vigastada.
- Kasutage topsihoidikutes ainult pehmet materjalist joogitopse. Kõvad jooginõud võivad teid avarii korral vigastada.



HOIATUS

Ärge hoidke joogipurke ja pudeleid otsese päikesepaiste käes ega jätke neid palavasse autosse. Tugeval kuumenemisel võivad purgid ja pudelid lõhkeda.

NB!

- Sulgege sõidu ajaks kõik jooginõud, et jooki ei saaks üle ääre loksuda. Kui vedelikku loksus nõust välja, võib see sattuda auto elektri- ja elektroonikasüsteemidesse ning neid kahjustada.
- Kui topsihoidikusse on vedelikku loksunud, ärge kasutage topsihoidiku kuivatamiseks kuuma õhku. See võib topsihoidikut kahjustada.

Liugkäetugi (kui on varustuses)

Ettepoole liigutamiseks:

Võtke liugkäetoe esiservast kinni ja tõmmake käetuge ettepoole.

Tahapoole liigutamiseks:

Võtke liugkäetoe esiservast kinni ja lükake käetuge tahapoole.

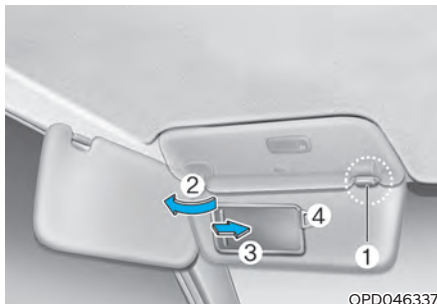
Päikesesirmid

Päikesesirmi kasutamiseks keerake see alla.

Päikesesirmi kasutamiseks külgakna ees keerake see esmalt alla, vabastage klambrist (1) ning keerake siis külgakna ette (2).

Sirmis oleva peegli kasutamiseks keerake päikesesirm alla ja lükake peeglikate peegli eest ära (3).

Piletihoidjas (4) saate hoida pileteid (nt parklapileteid).

**Kasulik teave**

Pärast kasutamist sulgege korralikult peegli kate ja keerake päikesesirm tagasi üles.

**HOIATUS**

Ohutuse tagamiseks ärge blokeerige oma vaadet päikesesirmiga.

NB!

Ärge pange piletihoidjasse liiga palju pileteid korraga, sest võite sel moel piletihoidjat kahjustada.

Voolupesa (kui on varustuses)

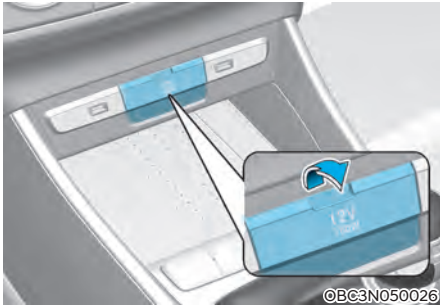

Voolupesa ülesandeks on varustada toitevooluga mobiiltelefone ja muid seadmeid, mis on ette nähtud kasutamiseks auto elektritoitel.

Kui auto mootor töötab, ei tohi kasutatavate seadmete võimsustarve ületada 180 W.



HOIATUS

Vältige elektrilööke! Ärge pistke sõrmi ega mingeid võõrkehi (nööpnõelu, kirjaklambreid vms) voolupessa ega puutuge pesa märgade kättega.

NB!

Voolupesa kahjustamise vältimiseks:

- Kasutage voolupesa ainult siis, kui mootor töötab. Kui olete elektriseadme kasutamise lõpetanud, eemaldage selle pistik voolupesast. Kui kasutate voolupesaga ühendatud seadet pikka aega järjest mittetöötava mootoriga, võib aku tühjeneda.
- Kasutage ainult 12 V pingel töötavaid elektriseadmeid, mille võimsustarve jääb alla 180 W.
- Kui kasutate voolupesa, reguleerige konditsioneer või kütteseade madalaimale võimsusastmele.
- Kui voolupesa ei kasutata, sulgege selle kate.
- Mõned elektroonikaseadmed võivad põhjustada elektromagnethäireid, kui need on ühendatud auto voolupesaga. Sellised seadmed võivad põhjustada müra helisüsteemis ning häireid teiste autos kasutatavate elektroonikaseadmete ja -süsteemide töös.
- Lükake pistik korralikult lõpuni voolupessa. Kui korralik kontakt jääb saavutamata, võib pistik üle kuumeneda ja vastav kaitse rakenduda.
- Ühendage voolupesaga vaid selliseid akutoitel töötavaid elektri- ja elektroonikaseadmeid, millel on olemas pöördvoolu kaitse. Vastasel juhul võib elekter seadme akust auto elektri- ja elektroonikasüsteemidesse voolata ning põhjustada häireid nende süsteemide töös.

USB-laadija (kui on varustuses)

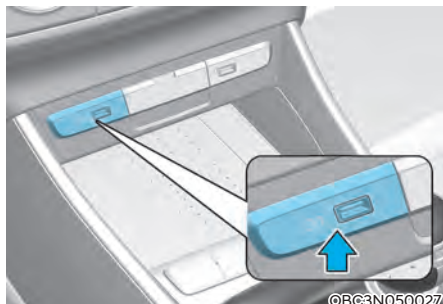

USB-laadimispesa asub keskkonsooli esiosas esiistmete vahel. Kui soovite oma nutitelefoni või tahvelarvutit laadida, pistke seadme USB-laadimispistik auto USB-pessa.

- Laadimise käiku ja laadimise lõpetamise teadet näidatakse laetava nutitelefoni või tahvelarvuti ekraanil.
- Nutitelefoni või tahvelarvuti võib aku laadimise ajal soojeneda. See ei ole märk laadimissüsteemi häirest.
- Nutitelefone ja tahvelarvuteid, mida laetakse mõne teise meetodiga, ei saa ilmselt selle USB-laadijaga korralikult laadida. Sellisel juhul kasutage laadimiseks ainult seadme juurde kuuluvat originaallaadijat.
- Laadimispesa on ette nähtud ainult seadmete laadimiseks. Ärge kasutage seda pesa heliseadmete ühendamiseks või nende kuulamiseks auto helisüsteemi kaudu, sest see pole võimalik.

Mobiiltelefoni juhtmevaba laadimissüsteem (kui on varustuses)



[A] : laadimisalus

Keskkonsooli esiosas asub mobiiltelefoni juhtmevaba laadimisalus.

Laadimisalust saab kasutada juhul, kui kõik auto ukSED on suletud ning süüde on sisse lülitatud (asendisse ON).

Mobiiltelefoni laadimine

Juhtmevabal laadimisalusel saab laadida ainult Qi-ühilduvaid mobiiltelefone (Qi). Seda, kas teie telefon toetab Qi-standardile vastavat laadimistehnoloogiat, saate kontrollida telefoni kattedpaneelilt või oma telefoni tootja veebilehelt.

Juhtmevaba laadimine algab, kui panete Qi-ühilduva mobiiltelefoni juhtmevabale laadimisalusele.

1. Eemaldage juhtmevabalt laadimisalusest kõik muud esemed (sh ka tark võtmepult). Vastasel juhul võib laadimine katkeda või selle käigus esineda häireid. Pange telefon laadimisalusele, nii et see asuks aluse keskel.
2. Kui telefon laeb, põleb oranž indikaatortuli. Kui laadimine on lõppenud, muutub indikaatortule värv roheliseks.
3. Soovi korral saate juhtmevaba laadimissüsteemi ise välja ja tagasi sisse lülitada, muutes vastavat seadistust LCD-ekraani kasutaja seadistuste režiimil. Täpsemat teavet leiate 4. peatüki osast „LCD-ekraani režiimid“.

Kui mobiiltelefon ei hakka laadima:

- Muutke veidi telefoni asendit laadimisalusel.
- Kontrollige, et oranž indikaatortuli põleks.

Kui juhtmevabas laadimissüsteemis on tekkinud häire, hakkab oranž indikaatortuli vilkuma ja vilgub 10 sekundit järjest.

Sellisel juhul katkestage korra laadimine ja proovige telefon siis uuesti alusele laadima panna.

Kui telefon asub pärast mootori seiskamist ja esiukse avamist endiselt juhtmevabal laadimisalusel, annab süsteem teile sellest vastava teatega LCD-ekraanil märku.

Mõningate tootjate telefonide puhul ei pruugi süsteem teile siiski laadimisalusele jäänud telefonist märku anda. Selle põhjuseks on telefoni teatud tehnilised iseärasused, mitte juhtmevaba laadimissüsteemi häire.

NB!

- Juhtmevaba laadimissüsteem ei pruugi toetada teatud mobiiltelefone, mille Qi-ühilduvust (Qi) pole kinnitatud.
- Kui panete oma mobiiltelefoni laadimisalusele, paigutage see optimaalseima laadimisvõimsuse tagamiseks korralikult aluse keskele. Kui telefon asub keskkohast ühele või teisele poole nihkes, võib laadimiskiirus väheneda ning mõningatel juhtudel võib telefon laadimise ajal ka väga tugevalt kuumeneda.
- Mõnikord võib juhtmevaba laadimine hariliku või targa võtmepuldi kasutamise tõttu (nt mootori käivitamisel, uste lukustamisel ja lukust avamisel jne) ajutiselt katkeda.
- Teatud mobiiltelefonide laadimisel ei pruugi indikaatortule värv pärast telefoni täislaadimist roheliseks muutuda.
- Juhtmevaba laadimine võib ajutiselt katkeda, kui juhtmevaba laadimissüsteem on liigselt kuumenenud. Juhtmevaba laadimine jätkub, kui süsteemisene temperatuur on taas ettenähtud tasemele langenud.
- Juhtmevaba laadimine võib ajutiselt katkeda, kui mobiiltelefoni ja laadimisaluse vahele on jäänud mõni metalline (nt münt).
- Teatud mobiiltelefonide puhul võib nende enda kaitsemehhanismide tõttu laadimiskiirus väheneda ja laadimine enneaegselt katkeda.
- Kui telefonil on paks katteümbris, võib juhtmevaba laadimine olla võimatu.
- Kui telefon ei ole korralikult üleni laadimisaluse vastas, ei pruugi juhtmevaba laadimine õnnestuda.
- Juhtmevaba laadimisprotsessi käigus võivad koos telefoniga laadimisalusele pandud magnetribaga kaardid (nt krediitkaardid, uksekaardid, rongipiletid) kahjustuda.
- Kui laadimisalusele pannakse juhtmevaba laadimisfunktsioonita telefon või mõni metalline, võib kosta kerget müra. Süsteem tekitab sellist häält laadimisalusele pandud eseme ühilduvuse kontrollimise tulemusel. See ei kahjusta mingil moel ei teie autot ega mobiiltelefoni.
- Mõningaid mobiiltelefone pole nende suuruse tõttu võimalik laadimisalusele panna. Sel juhul ei pruugi juhtmevaba laadimine õnnestuda.

**Kasulik teave**

Süüte väljalülitamisel (asendisse LOCK/OFF) laadimine lõppeb.

Kell



HOIATUS

Ärge muutke kellaega sõidu ajal. Võite kaotada kontrolli auto liikumise üle ja põhjustada raskete kehavigastustega lõppeva avarii.

Detailsemate juhiste saamiseks lugege autoga kaasa antud kasutusjuhendit.

Riidenagi

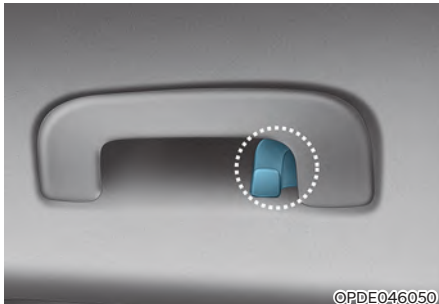

Riidenagid ei ole ette nähtud suurte ja raskete esemete riputamiseks.



HOIATUS



Ärge riputage nagisse midagi muud peale rõivaste (nt riidepuid vm kõvu esemeid). Samuti ärge pange nagisse riputatud riiete taskutesse raskeid, teravaid või purunevaid esemeid. Avarii või turvakardinate täitumise korral võivad sellised esemed autot kahjustada või sõitjaid vigastada.

Põrandamattide kinnituskonks(ud) (kui on varustuses)

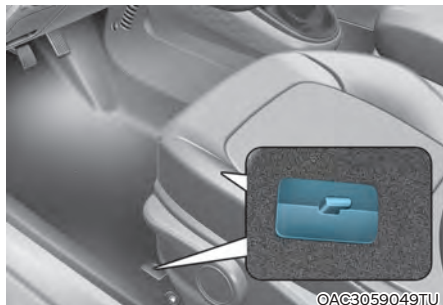

Kui kasutate esiistmete ees põrandal põrandamatte, kinnitage need ALATI korralikult kinnituskonksude külge. Kinnituskonksud ei lase mattidel ettepoole libiseda.

HOIATUS

Mis tahes tüüpi põrandamattide paigaldamisel tuleb alati järgida alltoodud juhiseid.

- Enne põrandamati kinnitamist esiistme ette põrandale eemaldage sellelt kindlasti kaitsekile. Vastasel juhul võib põrandamatt kaitsekile peal liikuma hakata, segada pedaalide kasutamist ning põhjustada soovimatut pidurdamist või kiirendamist.
- Enne sõidu alustamist kontrollige, et põrandamatid oleksid korralikult põrandamattide kinnituskonksude külge kinnitatud.
- Ärge kasutage kunagi selliseid põrandamatte, mida ei saa kindlalt kinnituskonksude külge kinnitada.

- Ärge pange kunagi mitut põrandamatti üksteise peale (nt kummimatti tekstiilmati peale). Igale põrandamati jaoks mõeldud kohale võib paigaldada ainult ühe põrandamati.

TÄHTIS! Teie auto on valmistatud koos juhikoha põrandamati kinnituskonksude)ga, mis on ette nähtud põrandamati kindlaks paigalhoidmiseks. Et matt ei hakkaks mingil juhul segama pedaalide kasutamist, soovib HYUNDAI kasutada spetsiaalselt selle auto jaoks valmistatud HYUNDAI põrandamatte.

Pagasivõrgu hoidikud (kui on varustuses)



Pakiruumi pandud esemete paigalhoidmiseks võite kasutada pagasivõrku, mis kinnitatakse nelja pakiruumis asuva hoidiku külge.

Kui vajate pagasivõrku, soovitame selle ostmiseks pöörduda volitatud HYUNDAI edasimüüja poole.



ETTEVAATUST

Pagasi ja auto kahjustamise vältimiseks olge kergesti purunevate ja suuremõõtmeliste esemete transportimisel pakiruumis väga ettevaatlik.



HOIATUS

Silmade vigastamise vältimiseks ÄRGE tõmmake pagasivõrku liiga pingule. Ärge hoidke oma nägu ja keha kunagi võrgu võimalikul tagasilöögi teel, et võrgu lahtipääsemisel sellega mitte pihta saada. ÄRGE KASUTAGE pagasivõrku, kui selle rihmadel on nähtavaid märke kulumisest või vigastustest.

Pakiruumi kate (kui on varustuses)

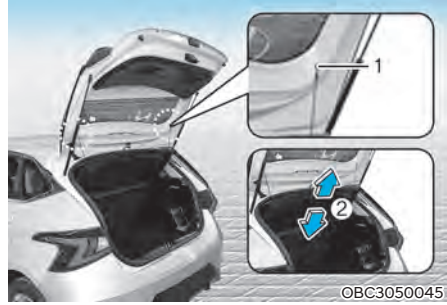

Kasutage pakiruumi katet pakiruumis hoitavate esemete varjamiseks võõraste pilkude eest.

Pakiruumi katte saab ülespoole lahti keerrata või tervikuna eemaldada.

Kui soovite katte algasendisse tagasi panna, võtke katte rihm (1) luugil oleva hoidiku küljest lahti. Kui soovite pakiruumi katte oma kohalt täielikult eemaldada, tõstke katet servast ülespoole, kuni see on umbes 50-kraadise nurga all, ja tõmmake siis kate välja (2).

NB!

Kui pakiruumi kate on kasutusel, ärge asetage sellele pagasit, kuna see võib katet kahjustada või deformeerida.



HOIATUS

- Ärge pange pakiruumi katte peale mingeid esemeid. Järsu pidurdamise või kokkupõrke korral võivad need esemed ettepoole paiskuda ning sõitjaid vigastada.
- Ärge lubage kunagi kellelgi pakiruumis sõita – see on mõeldud vaid pagasi jaoks.
- Hoolitsege auto tasakaalustatud raskusjaotuse eest ning paigutage pagasi pakiruumis alati võimalikult kaugemale ette.

VÄLISVARUSTUS

Katusereelingud



Kui teie autol on olemas katusereelingud, saate laadida pagasit ka auto katusele.

NB!

Kui teie autol on katuseluuk, ärge paigutage pagasit katusereelingutele nii, et see segaks katuseluugi kasutamist.

NB!

- Vedades pagasit auto katusereelingutele, võtke kasutusele vajalikud ettevaatusabinõud, et pagas ei saaks mingil moel auto katust kahjustada.
- Suurte esemete vedamisel jälgige, et need ei ulatuks üle katuse serva auto taha või külgedele.

HOIATUS

- Järgnevas tabelis on kirjas katusereelingutele laaditava pagasi suurim lubatud mass. Jaotage koormus võimalikult ühtlaselt ära katusereelingute kogu pikkusele ning kinnitage pagas kindlalt kohale.

KATUSE- REELIN- GUD	70 kg ÜHTLASELT JAOTATUD
---------------------------	-----------------------------

Katusereelingute koormamine üle selle piirnormi võib kahjustada teie autot.

- Kui katusereelingutele on laaditud pagas, asub auto raskuskese kõrgemal kui tavaliselt. Vältige järske paigaltvõtte, äkkpidurdamist, teravaid pöördeid, äkilisi manöövreid ning suuri kiiruseid, mille tulemusel võib auto juhitavuse kaotada või ümber paiskuda.
- Kui veate katusereelingutel pagasit, sõitke alati aeglaselt ja sooritage pöördeid eriti ettevaatlikult. Tugevad tuulehood, mida tekitavad mööduvad sõidukid või tormine ilm, võivad katusereelingutele laaditud esemeid ootamatult ülespoole tõsta. Seda esineb eriti just suuremõõtmeliste ja lame-date esemete, näiteks puitplaatide või madratsite vedamisel. Kui sellised esemed tuule alla võtavad, võivad need katusele maha lennata ning vigastada teie autot või teisi kaasliiklejaid.
- Vältimaks koorma kahjustumist või kadumist sõidu ajal, kontrollige korraldust nii enne sõidu alustamist kui sõidu ajal, kas pagas on kindlalt katusereelingute küljes kinni.

INFO- JA MEELELAHUTUSSÜSTEEM

i Kasulik teave

- Kui kasutate oma auto esituledes järelturu müüdavaid HID-lampe (gaaslahenduslampe), võib see põhjustada häireid auto helisüsteemi ja elektroonikaseadmete töös.
- Vältige kemikaalide (nt lõhnaõli, kosmeetiliste vedelike, päikesekreemi, kätepuhastusvahendi, õhuvärskendaja vms) sattumist auto sisepindadele – need võivad põhjustada värvimuutusi ja muid kahjustusi.

USB-pesa



USB-pesaga saate ühendada USB-mäluseadmeid või muid USB-kaabliga varustatud kaasaskantavaid seadmeid.

i Kasulik teave

Juhul, kui väline heliseade on ühendatud ka auto voolupesaga, võib selle kuulamise ajal kosta müra. Sellisel juhul kasutage toiteallikana heliseadme enda sõltumatut vooluallikat.

Antenn

Varrasantenn (kui on varustuses)



Varrasantenn võtab vastu nii AM- kui ka FM-laineala raadiosignaale.

Vajadusel saab antenni katuselt eemaldada.

Antenni eemaldamiseks keerake seda vastupäeva, paigaldamiseks aga päripäeva.

NB!

- Enne madala laega kohtadesse sisseõitmist kontrollige, et antenn oleks eemaldatud.
- Enne autopesu automaatpesulas eemaldage kindlasti antenn. Vastasel juhul võib antenn viga saada.
- Kui paigaldate antenni tagasi oma kohale, keerake see normaalse raadiovastuvõtu tagamiseks tingimata lõpu kinni ning pange püstiasendisse. Parkimise ajaks võiksite aga antenni eemaldada.

Haiimekujuline antenn (kui on varustuses)

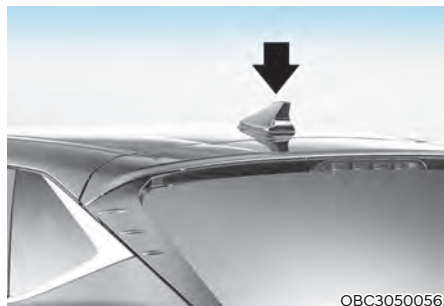

OBC3050056

Haiimekujuline antenn võtab vastu edastatavaid andmeid (näiteks GPS-signaale).

i Kasulik teave

Mõnel mudelil ei ole helisüsteemi (selle asemel on paigaldatud plastkate) ega ka raadio toitekaablit. Kui teil on selline auto ja soovite paigaldada oma autosse järelturul müüdava helisüsteemi või originaaltootja (OEM) helisüsteemi, et saaksite oma autos raadiot kuulata, soovitame kasutada volitatud HYUNDAI edasimüüjalt ostetud toitekaablit.

Helisüsteemi lülitid roolil (kui on varustuses)

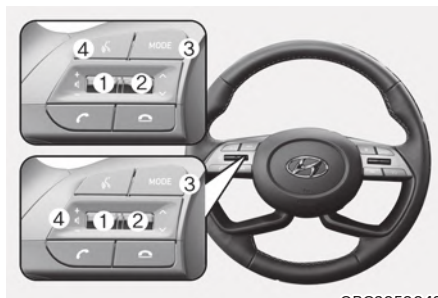

OBC3050042

Mugavuse lisamiseks on helisüsteemi juhtlülitid paigaldatud ka roolile.

NB!

Ärge kasutage mitut helisüsteemi roolilülitit korraga.

Helitugevuse lüliti (VOL +, -) (1)

- Heli muutub valjemaks, kui vajutate lüliti ülespoole (+).
- Heli muutub vaiksemaks, kui vajutate lüliti allapoole (-).

Otsingulüliti (^ / v) (2)

Kui otsingulüliti vajutatakse pikalt (0,8 sekundit või kauem) üles- või allapoole, töötab see eri režiimidel järgnevalt:

Raadiorežiimil

Lüliti käivitab automaathäälestuse funktsiooni. Automaathäälestus kestab seni, kuni vabastate lüliti.

Meediamängija režiimil

Lüliti käivitab edasi- või tagasikerimise funktsiooni.

Kui otsingulüliti vajutatakse üles- või allapoole vaid korra, töötab see eri režiimidel järgnevalt:

Raadiorežiimil

Lüliti töötab eelmise või järgmise salvestatud raadiojaama valikulülitina.

Meediamängija režiimil

Lüliti töötab eelmise või järgmise loo valikulülitina.

Režiimi valikulüliti (MODE/) (3)

Vajutage seda lüliti raadio või meediamängija eri režiimide (USB, Bluetooth Audio jt) valimiseks.

Heli väljalülituslüliti (MUTE/) (4, kui on varustuses)

- Vajutage seda lüliti heli ajutiseks väljalülitamiseks.
- Heli sisselülitamiseks vajutage sama lüliti veel kord.



Kasulik teave

Täpsemat infot helisüsteemi lülitite ja klahvide kohta leiate käesoleva peatüki järgnevatelt lehekülgedelt.

Info- ja meelelahutussüsteem (kui on varustuses)

Kui teie auto on varustatud täiendava navigatsioonisüsteemiga, leiate lisateavet autoga eraldi kaasa antud info- ja meelelahutussüsteemi kasutusjuhendist.

Hääljuhtimine (kui on varustuses)



OBC3050043

Paljusid info- ja meelelahutussüsteemi funktsioone saab kasutada hääljuhtimisega (1).

Kui teie auto on varustatud täiendava navigatsioonisüsteemiga, leiate lisateavet autoga eraldi kaasa antud info- ja meelelahutussüsteemi kasutusjuhendist.

Juhtmevaba Bluetooth®- tehnoloogiaga vabakäesüsteem (kui on varustuses)



OBC3050044



©BC3N050017

Tänu Bluetooth®-ühendusele saate kasutada oma mobiiltelefoni autos juhtmevabalt ja telefoni kätte võtmata.

- (1) Helistamis- ja vastamisüliliti
- (2) Kõne lõpetusüliliti
- (3) Mikrofon vasakpoolse rooliga mudelis
- (4) Mikrofon parempoolse rooliga mudelis

- Helisüsteem: Täpsema teabe saamiseks vaadake eraldi kaasasolevat juhendit.
- Navigatsioonisüsteem: üksikasjalikud juhised juhtmevaba Bluetooth®-tehnoloogiaga vabakäesüsteemi kasutamiseks leiate autoga kaasasolevast eraldi juhendist.

Kuidas autoraadio töötab FM-raadiosignaali vastuvõtt

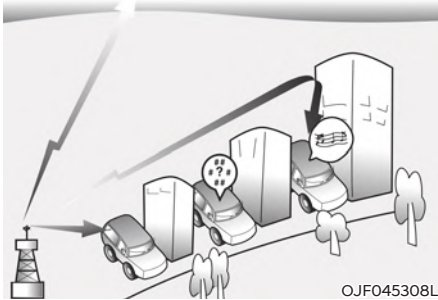

Raadiojaamad edastavad AM- ja FM-raadiosignaale oma saatemastide kaudu, mis võivad paikneda mitmel pool üle kogu linna. Need signaalid jõuavad teie auto antennini ning autoraadio võtab need vastu. Lõpuks kuuletegi vastuvõetud signaali heli kujul läbi kõlarite.

Kui autoni jõuab tugev raadiosignaal, tagab teie auto kvaliteetne helisüsteem selle laitmatu edastuse. Mõnikord pole aga teie autoni jõudev signaal küllalt tugev ja selge.

Selle põhjuseks võib olla liiga suur kaugus raadiojaamast, teiste tugeva signaaliga raadiojaamade lähedus või lähedal asuvad ehitised, sillad või muud suured takistused.

AM-raadiosignaali (MW, LW) vastuvõtt

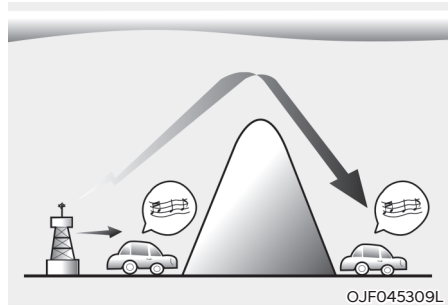

AM-signaaliid võivad levida tunduvalt kaugemale kui FM-signaaliid, kuna neid raadiolaineid edastatakse madalatel sagedustel. Need pikad madalsageduslikud raadiolained järgivad maakumeru- si ega levi sirgjoones maa atmosfääri. Lisaks kõverduvad need ka ümber takistuste, mistõttu suudavad need kokkuvõttes tagada parema signaalilevi.

FM-raadiojaam

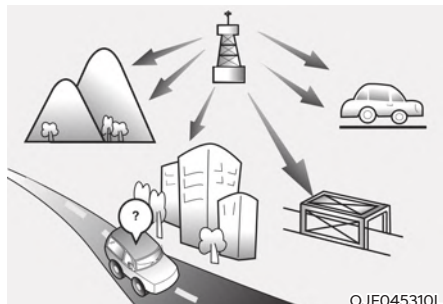

OJF045310L

FM-raadiolaineid edastatakse kõrgetel sagedustel ning need ei kõverdu ümber maapinna kumeruste. Sellest tulenevalt muutuvad FM-signaali nõrgemaks juba suhteliselt väikesel kaugusel raadiojaamast. Samuti segavad FM-signaali levi hooned, mäed ja muud takistused. Mõnikord võivad seetõttu tekkida häired raadiohelis, mille põhjal võib jääda mulje, nagu oleks viga raadios. Järgnevalt kirjeldatud seisundid on normaalsed ega anna põhjust raadio töökorra pärast muretsemiseks:

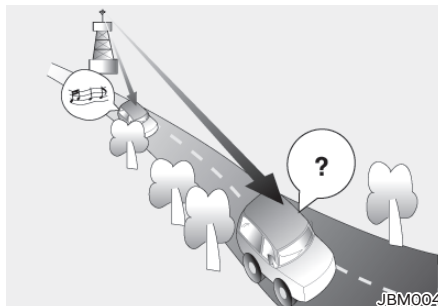

- Heli katkemine – kui teie auto raadiojaamast kaugeneb, jääb selle jaama signaal üha nõrgemaks ning heli hakkab katkema. Soovitame sellisel juhul valida mõne teise, tugevama signaaliga jaama.
- Heli kõikumine ja müra – nõrk FM-signaali või selle järsk nõrgenemine suurte takistuste tõttu saatejaama ja teie auto vahel võib põhjustada heli kõikumist ja sahinat. Olukorda võib kuni segajate kadumiseni leevendada helitambri kõrgete toonide (*treble*) vähendamine.

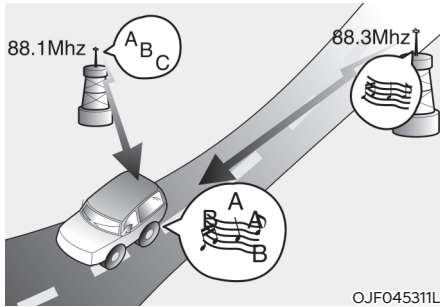

- Jaamade kattumine – kui FM-signaali nõrgeneb, võib raadiost hakata kostma mõne teise, lähedase sagedusega võimsama signaaliga jaama heli. Nii juhtub, kuna teie autoraadio on konstrueeritud vastuvõtul eelistama selgemat signaali. Sellisel juhul valige kuulamiseks mõni tugevama signaaliga jaam.
- Multimarsruutvastuvõtu müra – mitmest suunast vastu võetud raadiosignaalid võivad põhjustada heli katkemist või moonutamist. Seda võivad põhjustada sama jaama otsesignaal ja peegeldunud signaal või kahe erineva, kuid väga lähedase sagedusega jaama signaalid. Valige sel juhul olukorra normaalseerumiseni kuulamiseks mõni teine jaam.

Kui autos kasutatakse mobiiltelefoni või raadiosaatjat

Kui autos kasutatakse mobiiltelefoni, võib helisüsteemist hakata kostma müra. Tegu ei ole häirega helisüsteemis. Sellisel juhul proovige mobiiltelefoni kasutada võimalikult kaugel helisüsteemist.

NB!

Kui kasutate autos sidevahendeid, näiteks telefoni või raadiosaatjat, on vaja autole paigaldada eraldi välisantenn. Kui telefoni või raadiosaatjat kasutatakse ainult siseantenni vahendusel, võib see häirida auto elektrisüsteemi tööd ja mõjuda väga halvasti auto kasutusohutusele.



HOIATUS

Ärge kasutage mobiiltelefoni sõidu ajal. Kui soovite telefoni kasutada, peatage auto ohutus kohas.

HELISÜSTEEM (ILMA PUUTETUNDLIKU EKRAANITA)

Süsteemi ülevaade – juhtpaneel



(1) Režiimi valikuklahv **AUDIO**

- Vajutage raadio ja meediamängija režiimide valikuakna avamiseks.
- Kui valikuaken on ekraanil avanenud, keerake soovitud režiimi valimiseks valiku- ja sisestusnupp [TUNE] ning vajutage valiku kinnitamiseks sama nuppu.
- Kui režiimi hüpikakna funktsiooni pole menüü kaudu sisse lülitatud ([MENU/CLOCK] ► **Mode popup**), vajutage režiimi muutmiseks klahvi [AUDIO] juhtpaneelil. Iga kord, kui vajutate klahvi [AUDIO] juhtpaneelil, lülitub süsteem kordamööda ühelt režiimilt teisele (raadio ► meediamängija jne).

(2) Telefoni klahv **PHONE**

- Vajutage mobiiltelefoni sidumiseks ja Bluetooth-ühenduse loomiseks.
- Kui Bluetooth-ühendus telefoniga on loodud, vajutage telefonimenüü avamiseks.

(3) Salvestatud jaamade klahv **FAV**

- Vajutage radiorežiimil seda klahvi, et tuua ekraanile salvestatud jaamade loendi järgmine lehekülg.

(4) Toitelüliti ja helitugevuse regulaator (**PWR/VOL**)

- Vajutage helisüsteemi sisse- või väljalülitamiseks.
- Keerake helitugevuse muutmiseks vasakule või paremale.

* Sõltuvalt auto mudeliversioonist ja varustusest võib süsteem tegelikkuses pildil kujutatust erineda.

■ Tüüp A



(Juhtmevaba Bluetooth®-tehnoloogiaga mudel)

(5) **Otsinguklahv SEEK/TRACK**

- Vajutage mõne teise raadiojaama, loo või faili valimiseks.
- Raadiorežiimil: vajutage raadiojaamade otsimiseks pikalt.
- Meediamängija režiimil: vajutage lugude edasi- ja tagasikerimiseks pikalt (v.a Bluetooth Audio-režiimil).

(6) **Menüü ja kella klahv MENU/CLOCK**

- Vajutage kasutatavale režiimile vastava menüü avamiseks.
- Kui vajutate klahvi pikalt, avaneb kellaaja ja kuupäeva seadistusaken.

(7) **Valiku- ja sisestusnupp TUNE/FILE/ENTER**

- Raadiorežiimil: keerake sageduse muutmiseks.
- Meediamängija režiimil: keera-ke lugude/failide otsimiseks (v.a Bluetooth Audio-režiimil).
- Kui soovitud lugu või fail on leitud, vajutage selle valimiseks (v.a Bluetooth Audio-režiimil).

(8) **Numbriklahvid (1 RPT – 4 BACK)**

- Vajutage raadiorežiimil eelnevalt salvestatud raadiojaama kuulamiseks.
- Hetkel kuulatava raadiojaama salvestamiseks vajutage klahvi pikalt.
- USB-seadme ja Bluetooth Audio-režiimil vajutage klahvi [1 RPT] kordusrežiimi muutmiseks ning klahvi [2 SHFL] juhuesituse režiimi muutmiseks.
- Eelmisele ekraanivaatele naasmiseks vajutage klahvi [4 BACK] (v.a salvestatud raadiojaamade loendis).

* Sõltuvalt auto mudeliversioonist ja varustusest võib süsteem tegelikkuses pildil kujutatust erineda.

■ Tüüp B



(Juhtmevaba Bluetooth®-tehnoloogiaga mudel)

(1) **Otsinguklahv SEEK/TRACK**

- Vajutage mõne teise raadiojaama, loo või faili valimiseks.
- Raadiorežiimil: vajutage raadiojaamade otsimiseks pikalt.
- Meediamängija režiimil: vajutage lugude edasi- ja tagasikerimiseks pikalt (v.a Bluetooth Audio-režiimil).

(2) **Menüü ja kella klahv MENU/CLOCK**

- Vajutage kasutatavale režiimile vastava menüü avamiseks.
- Kui vajutate klahvi pikalt, avaneb kellaaja ja kuupäeva seadistusaken.

(3) **Valiku- ja sisestusnupp TUNE/FILE/ENTER**

- Raadiorežiimil: keerake sageduse muutmiseks.
- Meediamängija režiimil: keerake lugude/failide otsimiseks (v.a Bluetooth Audio-režiimil).
- Kui soovitud lugu või fail on leitud, vajutage selle valimiseks (v.a Bluetooth Audio-režiimil).

(4) **Režiimi valikuklahv AUDIO**

- Vajutage raadio ja meediamängija režiimide valikuakna avamiseks.
- Kui valikuaken on ekraanil avanenud, keerake soovitud režiimi valimiseks valiku- ja sisestusnupp [TUNE] ning vajutage valiku kinnitamiseks sama nuppu.
- Kui režiimi hüpikakna funktsiooni pole menüü kaudu sisse lülitatud ([MENU/CLOCK] ► **Mode popup**), vajutage režiimi muutmiseks klahvi [AUDIO] juhtpaneelil. Iga kord, kui vajutate klahvi [AUDIO] juhtpaneelil, lülitub süsteem kordamööda ühelt režiimilt teisele (raadio ► meediamängija jne).

* Sõltuvalt auto mudeliversioonist ja varustusest võib süsteem tegelikkuses pildil kujutatust erineda.

■ Tüüp B



(Juhtmevaba Bluetooth®-tehnoloogiaga mudel)

(5) **Telefoni klahv PHONE**

- Vajutage mobiiltelefoni sidumiseks ja Bluetooth-ühenduse loomiseks.
- Kui Bluetooth-ühendus telefoniga on loodud, vajutage telefonimenüü avamiseks.

(6) **Salvestatud jaamade klahv FAV**

- Vajutage raadiorežiimil seda klahvi, et tuua ekraanile salvestatud jaamade loendi järgmine lehekülg.

(7) **Toitelüliti ja helitugevuse regulaator (PWR/VOL)**

- Vajutage helisüsteemi sisse- või väljalülitamiseks.
- Keerake helitugevuse muutmiseks vasakule või paremale.

(8) **Numbriklahvid (1 RPT – 4 BACK)**

- Vajutage raadiorežiimil eelnevalt salvestatud raadiojaama kuulamiseks.
- Hetkel kuulatava raadiojaama salvestamiseks vajutage klahvi pikalt.
- USB-seadme ja Bluetooth Audio-režiimil vajutage klahvi [1 RPT] kordusrežiimi muutmiseks ning klahvi [2 SHFL] juhuesituse režiimi muutmiseks.
- Eelmisele ekraanivaatele naasmiseks vajutage klahvi [4 BACK] (v.a salvestatud raadiojaamade loendis).

* Sõltuvalt auto mudeliversioonist ja varustusest võib süsteem tegelikkuses pildil kujutatust erineda.

Süsteemi ülevaade – juhtlülid roolil

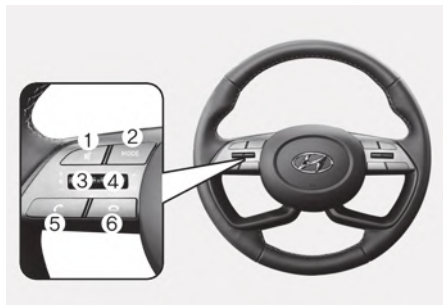

(Bluetooth®-tehnoloogiaga mudel)

* Sõltuvalt auto mudeliversioonist ja varustusest võivad roolil asuvad lülid tegelikkuses pildil kujutatust erineda.

(1) Heli väljalülituslüliti (MUTE)

- Vajutage heli ajutiseks välja- ja tagasi sisselülitamiseks.
- Vajutage kõne ajal mikrofoni välja- ja sisselülitamiseks.
- Vajutage meediamängija režiimil pausi tegemiseks või mängimise jätkamiseks (kui on varustuses).

(2) Režiimi valikulüliti (MODE)

- Vajutage ümberlülituseks raadio ja meediamängija erinevate režiimide vahel.
- Helisüsteemi sisse- või väljalülitamiseks vajutage lülitit pikalt.

(3) Helitugevuse reguleerimislüliti

- Vajutage lülitit helitugevuse muutmiseks üles- või allapoole.

(4) Otsingulüliti

- Vajutage mõne teise raadiojaama, loo või faili valimiseks.
- Raadiorežiimil: vajutage eelmise või järgmise salvestatud raadiojaama kuulamiseks.
- Raadiorežiimil: vajutage raadiojaamade otsimiseks pikalt.
- Meediamängija režiimil: vajutage lugude edasi- ja tagasikerimiseks pikalt (v.a Bluetooth Audio-režiimil).

(5) Helistamis- ja vastamislüliti

- Vajutage mobiiltelefoni sidumiseks ja Bluetooth-ühenduse loomiseks.
- Kui Bluetooth-ühendus telefoniga on loodud, vajutage kõnede loendi avamiseks. Viimati valitud telefoninumbri kordusvalimiseks vajutage pikalt. Kui teile helistatakse, vajutage kõnele vastamiseks.
- Kõne ajal: vajutage ümberlülituseks käimasoleva ja ootele pandud kõne vahel. Kõne ümberlülitamiseks süsteemilt mobiiltelefonile ja vastupidi vajutage pikalt.

(6) Kõne lõpetuslüliti

- Kui teile helistatakse, vajutage vastamisest keeldumiseks.
- Käimasoleva kõne ajal vajutage kõne lõpetamiseks.



HOIATUS – Ettevaatust sõidu ajal!

- Ärge kasutage süsteemi juhtpaneeli sõidu ajal. Kui juht tegeleb autoroolis kõrvaliste tegevustega, võib ta kaotada kontrolli auto liikumise üle ning põhjustada tõsiste kehavigastuste või surmaga lõppeva avarii. Juhi tähtsaimaks kohustuseks on auto ohutu juhtimine kooskõlas kõikide asjakohaste seadustega. Igasuguseid käes hoitavaid seadmeid, lisavarustust või auto süsteeme, mille kasutamisel juht ei suuda seda kohustust täita, ei tohi auto juhtimise ajal kunagi kasutada.
- Vältige sõidu ajal ekraanile vaatamist. Kui pöörate pilgu teelt kõrvale, võib juhtuda liiklusõnnetus. Enne, kui hakkate kasutama mitut tegevust nõudvaid funktsioone, peatage auto ohutuskohas.
- Enne mobiiltelefoni kasutamist peatage auto. Kui kasutate oma telefoni sõidu ajal, võite teha avarii. Vajadusel rääkige telefoniga auto helisüsteemi vahendusel Bluetooth-ühenduse kaudu ning tehke seda võimalikult lühidalt.
- Reguleerige süsteemi helitugevus piisavalt vaikseks, et kuuleksite häält ka väljastpoolt autot. Kui te ei kuule sõidu ajal häält väljastpoolt autot, võib juhtuda liiklusõnnetus. Lisaks rikub pikaajaline vali heli ka kõrvakuulmist.



HOIATUS – Ettevaatust süsteemi kasutamisel!

- Ärge võtke süsteemi ise osadeks lahti ega muutke selle ehitust. Sellise tegevuse tulemusel võib juhtuda mõni õnnetus, süttida tulekahju või keegi võib saada elektrilöögi.
- Jälgige, et süsteemi sisse ei satuks mingeid vedelikke ega võõrkehi. Need võivad põhjustada mürgiste aurude teket, süttimise või süsteemi rikke.
- Lõpetage süsteemi kasutamine, kui selle töös on tekkinud häired, nt sellest ei kosta ühtki heli või selle ekraan on täiesti tühi. Kui üritate süsteemi kasutamist siiski jätkata, võib see lõplikult rikki minna, põlema süttida või põhjustada elektrilöögi.
- Ärge puudutage äikesetormi ajal auto antenni, sest see võib lõppeda välgust põhjustatud elektrilöögiga.

NB!

Tootja: HYUNDAI MOBIS Co., Ltd.
203, Teheran-ro, Gangnam-gu, Seoul,
06141, Korea
Tel: +82-31-260-2707



Kasulik teave – Süsteemi kasutamisest

- Kasutage süsteemi vaid siis, kui auto mootor töötab. Kui kasutate süsteemi pikka aega mittetöötava mootoriga, võib aku tühjeneda.
- Ärge paigaldage autosse tooteid, mis pole autos kasutamiseks heaks kiidetud. Sellised tooted võivad põhjustada häireid süsteemi töös ning selliseid häireid garantii raames ei kõrvaldata.

i Kasulik teave – Süsteemi hooldamisest

- Ärge avaldage süsteemile liigset survet ega käsitsege seda jõuga. Liigne surve ekraanile võib LCD-paneeli või puuteekraani kahjustada.
- Kui puhastate süsteemi juhtpaneeli või ekraani, seisake kindlasti esmalt mootor ja kasutage vaid pehmet kuiva lappi. Kasutades juhtpaneeli või ekraani puhastamiseks karedat lappi või lahusteid (alkoholi, vedeldeid, benseeni vms), võite nende pinda kriimustada või keemiliselt kahjustada.
- Kui kinnitate vedelikuga täidetud õhuvärskendaja ventilatsiooniava võre külge, võib võre takistatud õhuvoolu tõttu deformeeruda.
- Kui soovite seadme paigalduskohta muuta, pöörduge palun oma automüüja või autoteeninduse poole. Seadme paigaldamine ja lahtivõtmine nõuab tehnilisi eriteadmisi ja oskusi.

NB!

- Kui süsteemi kasutamisel esineb probleeme, pöörduge oma automüüja või autoteeninduse poole.
- Kui süsteemi läheduses esineb tugev elektromagnetväli, võib süsteemist kosta müra.

Süsteemi sisse- ja väljalülitamine

Süsteem lülitub sisse, kui käivitatakse mootori.

- Kui te ei soovi süsteemi sõidu ajal kasutada, saate selle välja lülitada, vajutades toitelülitit [PWR] juhtpaneelil. Kui soovite süsteemi tagasi sisse lülitada, vajutage toitelülitit [PWR] veel kord.
- Pärast mootori seiskamist lülitub süsteem automaatselt välja mõne aja möödudes või hetkel, kui avate juhiukse.
- Sõltuvalt auto mudeliversioonist ja varustusest võib süsteem välja lülituda ka kohe, kui seiskate mootori.
- Kui lülitate süsteemi uuesti sisse, jätkab see tööd viimati kasutatud režiimil vastavalt viimati kasutatud seadistustele.



HOIATUS

- Turvakaalutlustel mõned funktsioonid sõidu ajal ei tööta ning neid ei saa kasutada. Need funktsioonid töötavad ainult siis, kui auto seisab. Enne selliste funktsioonide kasutamist peatage auto ohutus kohas.
- Lõpetage süsteemi kasutamine juhul, kui selle töös on tekkinud häired, nt sellest ei kosta ühtki heli või selle ekraan on täiesti tühi. Kui üritate süsteemi kasutamist siiski jätkata, võib see lõplikult rikki minna, põlema süttida või põhjustada elektrilöögi.



Kasulik teave

Kui süüde on sees (süütelukk asendis ACC või ON), saate süsteemi sisse lülitada. Kui kasutate süsteemi pikka aega mittetöötava mootoriga, võib auto aku tühjeneda. Seega – kui kavatsete süsteemi kasutada pikemat aega järjest, käivitage mootor.

Ekraani sisse- ja väljalülitamine

Häiriva valguse vältimiseks saate ekraani välja lülitada. Ekraani saab välja lülitada vaid siis, kui süsteem töötab.

1. Vajutage klahvi **[MENU/CLOCK]** süsteemi juhtpaneelil.
2. Kui menüü on ekraanil avanenud, valige sealt valiku- ja sisestusnuppu **[TUNE]** keerates **Display off** ning vajutage valiku kinnitamiseks sama nuppu.
 - Kui soovite ekraani tagasi sisse lülitada, vajutage mis tahes klahvi juhtpaneelil.

Põhifunktsioonide tutvustus

Soovitud valikute tegemiseks ja seadistuste muutmiseks kasutage juhtpaneeli numbriklahve ning valiku- ja sisestusnuppu **[TUNE]**.

Valikute tegemine

Nummerdatud valikud

Vajutage soovitud valikule vastavat numbriklahvi.

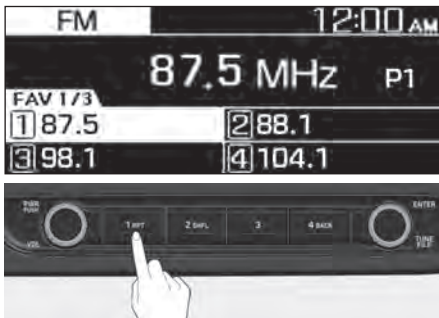

Nummerdamata valikud

Keerake soovitud valiku leidmiseks valiku- ja sisestusnuppu **[TUNE]** ning vajutage leitud valiku kinnitamiseks sama nuppu.

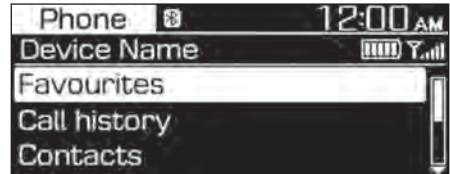

Seadistuste muutmine

Keerake väärtuse muutmiseks valiku- ja sisestusnuppu **[TUNE]** ning vajutage muudatuse salvestamiseks sama nuppu.

Keerake valiku- ja sisestusnuppu **[TUNE]** väärtuse suurendamiseks paremale, väärtuse vähendamiseks aga vasakule.



* Sõltuvalt auto mudeliversioonist ja varustusest võib süsteem tegelikkuses pildil kujutatust erineda.

RAADIO

Raadio sisselülitamine

1. Vajutage klahvi [AUDIO] süsteemi juhtpaneelil.
2. Kui režiimi valikuaken on ekraanil avanenud, keerake soovitud raadiorežiimi valimiseks valiku- ja sisestusnupp [TUNE] ning vajutage valiku kinnitamiseks sama nupp.

FM- ja AM-režiim



- (1) Hetkel kasutatav raadiorežiim
- (2) Raadiojaama andmed
- (3) Salvestatud jaamade loend

Kui vajutate klahvi [MENU/CLOCK] juhtpaneelil, ilmuvad ekraanile järgnevad menüüvalikud:

- **Autostore** (jaamade automaatsalvestus): süsteem salvestab raadiojaamad salvestatud jaamade loendisse.
- **Scan** (raadiojaamade läbikuulamine): süsteem otsib üles kõik tugeva signaaliga raadiojaamad ja peatub igal jaamal u 5 sekundit.
- **Sound settings** (heli seadistused): saate muuta süsteemi heliga seotud seadistusi, nt heli ruumilist jaotumist salongis ning eri tämbrite võimsusastet.
 - **Balance** (ruumiline jaotus): valige, kuhu heli autos koondatakse. Valige **Balance**, keerake soovitud valiku tegemiseks valiku- ja sisestusnupp [TUNE] ning vajutage siis kinnituseks sama nupp. Kui soovite, et heli oleks koondatud salongi keskele, valige **Centre** (keskele).
 - **Equaliser** (ekvalaiser): saate reguleerida kõikide tämbrite (nt bassi) võimsusastet.

- **Speed dependent vol.** (kiirustundlik helitugevuse reguleerimine): saate sisse või välja lülitada funktsiooni, mis reguleerib süsteemi helitugevust automaatselt vastavalt auto sõidukiirusele.

NB!

- **Sõltuvalt auto mudeliversioonist ja varustusest võivad valitavad seadistused varieeruda.**
- **Sõltuvalt süsteemist ja võimendist, mis on paigaldatud teie autosse, võivad valitavad seadistused varieeruda.**
- **Mode popup** (režiimi hüpikaken): kui soovite, et pärast klahvi [AUDIO] vajutamist juhtpaneelil avaneks ekraanil režiimi valikuaken, lülitage see funktsioon sisse.
- **Date/Time** (kuupäev/kellaaeg): saate muuta süsteemi ekraanil näidatavat kuupäeva ja kellaaega.
 - **Set date** (kuupäeva seadistamine): sisestage helisüsteemi ekraanil näidatav kuupäev.
 - **Set time** (kellaaja seadistamine): sisestage helisüsteemi ekraanil näidatav kellaaeg.
 - **Time format** (kellaaja formaat): valige 12-tunnine või 24-tunnine kellaaja formaat.
 - **Display (Power Off)** (ekraaninäit, kui toide on väljas): kui soovite, et kellaaeg oleks nähtav ka siis, kui süsteem on välja lülitatud, lülitage see funktsioon sisse.
- **Language** (keel): saate muuta ekraanitekstide keelt.

FM- ja AM-režiim (RDS-toega mudel)

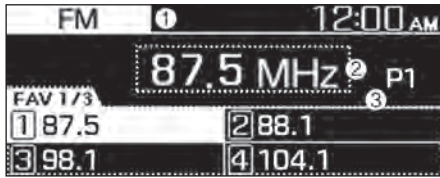

- (1) Hetkel kasutatav raadiorežiim
- (2) Raadiojaama andmed
- (3) Salvestatud jaamade loend

Kui vajutate klahvi [MENU/CLOCK] juhtpaneelil, ilmuvad ekraanile järgnevad menüüvalikud:

- **Traffic announcement** (liiklusteated): saate liiklusteade teie vastuvõtu sisse või välja lülitada. Süsteem võtab teateid ja programme vastu automaatselt, eeldusel, et neid edastatakse.
- **Autostore** (jaamade automaatsalvestus): süsteem salvestab raadiojaamad salvestatud jaamade loendisse.
- **Scan** (raadiojaamade läbikuulamine): süsteem otsib üles kõik tugeva signaaliga raadiojaamad ja peatub igal jaamal u 5 sekundit.
- **Sound settings** (heli seadistused): saate muuta süsteemi heliga seotud seadistusi, nt heli ruumilist jaotumist salongis ning eri tämbrite võimsusastet.
 - **Balance** (ruumiline jaotus): valige, kuhu heli autos koondatakse. Valige **Balance**, keerake soovitud valiku tegemiseks valiku- ja sisestusnuppu [TUNE] ning vajutage siis kinnituseks sama nuppu. Kui soovite, et heli oleks koondatud salongi keskele, valige **Centre** (keskele).
 - **Equaliser** (ekvalaiser): saate reguleerida kõikide tämbrite (nt bassi) võimsust.
 - **Speed dependent vol.** (kiirustundlik helitugevuse reguleerimine): saate sisse või välja lülitada funktsiooni, mis reguleerib süsteemi helitugevust automaatselt vastavalt auto sõidukiirusele.

NB!

- Sõltuvalt auto mudeliversioonist ja varustusest võivad valitavad seadistused varieeruda.
- Sõltuvalt süsteemist ja võimendist, mis on paigaldatud teie autosse, võivad valitavad seadistused varieeruda.
- **Mode popup** (režiimi hüpinkaken): kui soovite, et pärast klahvi [AUDIO] vajutamist juhtpaneelil avaneks ekraanil režiimi valikuaken, lülitage see funktsioon sisse.
- **Date/Time** (kuupäev/kellaaeg): saate muuta süsteemi ekraanil näidatavat kuupäeva ja kellaaega.
 - **Set date** (kuupäeva seadistamine): sisestage helisüsteemi ekraanil näidatav kuupäev.
 - **Set time** (kellaaja seadistamine): sisestage helisüsteemi ekraanil näidatav kellaaeg.
 - **Time format** (kellaaja formaat): valige 12-tunnine või 24-tunnine kellaaja formaat.
 - **Display (Power Off)** (ekraaninäit, kui toide on väljas): kui soovite, et kellaaeg oleks nähtav ka siis, kui süsteem on välja lülitatud, lülitage see funktsioon sisse.
- **Language** (keel): saate muuta ekraanitekstide keelt.

DAB-režiim



- (1) Hetkel kasutatav raadiorežiim
- (2) Raadiojaama andmed
- (3) Salvestatud jaamade loend

Kui vajutate klahvi [MENU/CLOCK] juhtpaneelil, ilmuvad ekraanile järgnevad menüüvalikud:

- **Traffic announcement** (liiklusteated): saate liiklusteadeid vastuvõtu sisse või välja lülitada. Süsteem võtab teateid ja programme vastu automaatselt, eeldusel, et neid edastatakse.
- **List** (loend): ekraanile ilmub kõikide vastuvõetavate jaamade loend.
- **Scan** (raadiojaamade läbikuulamine): süsteem otsib üles kõik tugeva signaaliga raadiojaamad ja peatub igal jaamal u 5 sekundit.
- **Sound settings** (heli seadistused): saate muuta süsteemi heliga seotud seadistusi, nt heli ruumilist jaotumist salongis ning eri tämbrite võimsusastet.
 - **Balance** (ruumiline jaotus): valige, kuhu heli autos koondatakse. Valige **Balance**, keerake soovitud valiku tegemiseks valiku- ja sisestusnuppu [TUNE] ning vajutage siis kinnituseks sama nuppu. Kui soovite, et heli oleks koondatud salongi keskele, valige **Centre** (keskele).
 - **Equaliser** (ekvalaiser): saate reguleerida kõikide tämbrite (nt bassi) võimsusastet.
 - **Speed dependent vol.** (kiirustundlik helitugevuse reguleerimine): saate sisse või välja lülitada funktsiooni, mis reguleerib süsteemi helitugevust automaatselt vastavalt auto sõidu-kiirusele.

NB!

- Sõltuvalt auto mudeliversioonist ja varustusest võivad valitavad seadistused varieeruda.
- Sõltuvalt süsteemist ja võimendist, mis on paigaldatud teie autosse, võivad valitavad seadistused varieeruda.
- **Mode popup** (režiimi hüpikaken): kui soovite, et pärast klahvi [AUDIO] vajutamist juhtpaneelil avaneks ekraanil režiimi valikuaken, lülitage see funktsioon sisse.
- **Date/Time** (kuupäev/kellaaeg): saate muuta süsteemi ekraanil näidatavat kuupäeva ja kellaaega.
 - **Set date** (kuupäeva seadistamine): sisestage helisüsteemi ekraanil näidatav kuupäev.
 - **Set time** (kellaaega seadistamine): sisestage helisüsteemi ekraanil näidatav kellaaeg.
 - **Time format** (kellaaega formaat): valige 12-tunnine või 24-tunnine kellaaega formaat.
 - **Display (Power Off)** (ekraaninäit, kui toide on väljas): kui soovite, et kellaaeg oleks nähtav ka siis, kui süsteem on välja lülitatud, lülitage see funktsioon sisse.
- **Language** (keel): saate muuta ekraanitekstide keelt.

Raadiorežiimi muutmine

1. Vajutage klahvi **[AUDIO]** süsteemi juhtpaneelil.
2. Kui režiimi valikuaken on ekraanil avanenud, keerake soovitud raadiorežiimi valimiseks valiku- ja sisestusnupu **[TUNE]** ning vajutage valiku kinnitamiseks sama nuppu.
 - Iga kord, kui vajutate roolil asuvat režiimi valikulülitit **[MODE]**, lülitub raadio ühelt režiimilt teisele (FM, AM jne).

NB!

Kui režiimi hüpikakna funktsiooni pole menüü kaudu sisse lülitatud (**[MENU/CLOCK]** ► **Mode popup**), vajutage režiimi muutmiseks klahvi **[AUDIO]** juhtpaneelil.

Iga kord, kui vajutate klahvi **[AUDIO]** juhtpaneelil, lülitub raadio kordamööda ühelt režiimilt teisele (FM ► DAB (kui on varustuses) ► AM jne).

Vastuvõetavate raadiojaamade läbikuulamine

Vastuvõtu kvaliteedi kontrollimiseks ja soovitud raadiojaama valimiseks saate kuulata paar sekundit iga leitud raadiojaama.

1. Kui ekraanil on raadiorežiimi ekraani-vaade, vajutage klahvi **[MENU/CLOCK]** juhtpaneelil.
2. Kui menüü on ekraanil avanenud, valige sealt valiku- ja sisestusnupu **[TUNE]** keerates **Scan** ning vajutage valiku kinnitamiseks sama nuppu.
 - Süsteem otsib üles kõik tugeva signaaliga raadiojaamad ja peatub igal jaamal u 5 sekundit.
3. Kui leiate raadiojaama, mille kuulamist soovite jätkata, vajutage valiku- ja sisestusnupu **[TUNE]**.
 - Mängima jääb valitud jaam.

Raadiojaamade otsing

Eelmise või järgmise vastuvõetava jaama otsimiseks vajutage otsinguklahvi [**< SEEK**] või [**TRACK >**] süsteemi juhtpaneelil.

- Raadiosageduste kiireks otsimiseks vajutage ja hoidke otsinguklahvi [**< SEEK**] või [**TRACK >**] all. Kui vabastate klahvi, otsib raadio automaatselt üles järgmise tugeva signaaliga jaama.

Kui teate soovitud raadiojaama täpset sagedust, keerake sageduse muutmiseks valiku- ja sisestusnupu **[TUNE]** juhtpaneelil.

Raadiojaamade salvestamine

Saate oma lemmikjaamad salvestada ning neid siis hiljem kuulata, valides neid mugavalt salvestatud jaamade loendist.

Kuulatava raadiojaama salvestamine

Kui kuulate raadiojaama, mida soovite salvestada, vajutage pikalt soovitud numbriga klahvi juhtpaneelil.

- Kuulatav raadiojaam salvestatakse valitud numbriga alla.
- Jaama salvestamiseks salvestatud jaamade loendi järgmisele leheküljele vajutage klahvi **[FAV]** juhtpaneelil.

NB!

- Süsteemi mällu saab igal raadiorežiimil salvestada kuni 12 raadiojaama.
- Kui valitud kohale on juba mõni jaam salvestatud, asendatakse see hetkel kuulatava jaamaga.

Kasutades jaamade automaatsalvestuse funktsiooni

Selle funktsiooniga saate otsida üles kõik oma piirkonna tugeva signaaliga jaamad. Otsingu tulemused salvestatakse automaatselt salvestatud jaamade loendisse.

1. Kui ekraanil on raadiorežiimi ekraanivaade, vajutage klahvi **[MENU/CLOCK]** juhtpaneelil.
2. Kui menüü on ekraanil avanenud, valige sealt valiku- ja sisestusnuppu **[TUNE]** keerates **Autostore** (automaatsalvestus) ning vajutage valiku kinnitamiseks sama nuppu.

Salvestatud raadiojaamade kuulamine

FM- ja AM-režiim

1. Leidke loendist üles number, mille alla soovitud jaam on salvestatud.
 - Salvestatud jaamade loendi järgmise lehekülje vaatamiseks vajutage klahvi **[FAV]** juhtpaneelil.
2. Vajutage jaamale vastavat numbriklahvi juhtpaneelil.
 - Salvestatud jaamu saate valida ka roolil asuvat otsingulülitit üles või alla vajutades.

MEEDIAMÄNGIJA

Meediamängija kasutamine

Saate kuulata muusikat, mis on salvestatud teie kaasaskantavate seadmete – USB-mäluseadme või nutitelefoniga – mällu.

1. Ühendage oma seade auto USB-pesaga.
 - Sõltuvalt süsteemiga ühendatud seadmest võib muusika automaatselt kohe mängima hakata.
2. Vajutage klahvi [AUDIO] süsteemi juhtpaneelil.
3. Kui režiimi valikuaken on ekraanil avanenud, keerake soovitud režiimi valimiseks valiku- ja sisestusnuppu [TUNE] ning vajutage valiku kinnitamiseks sama nuppu.

NB!

- Kui soovite meediamängija mängima panna, vajutage klahvi [AUDIO] süsteemi juhtpaneelil.
- Süsteemi töörežiimi saab muuta ka korduvalt roolil asuvat režiimi valikulülitit [MODE] vajutades.
- Jälgige, et väliste USB-seadmete ühendamise ja eemaldamise hetkel oleks helisüsteem kindlasti välja lülitatud.
- Kui režiimi hüpikakna funktsiooni pole menüü kaudu sisse lülitatud ([MENU/CLOCK] ► Mode popup), vajutage meediamängija režiimi valimiseks klahvi [AUDIO] juhtpaneelil.
- Iga kord, kui vajutate klahvi [AUDIO] juhtpaneelil, lülitub süsteem kordamööda ühelt meediamängija režiimilt teisele (USB ► Bluetooth Audio jne).
- Sõltuvalt auto mudeliversioonist ja varustusest võib süsteemi juhtpaneeli klahvide ning USB-pesa tegelik paigutus ja välimus siin kirjeldatust erineda.

- Ärge ühendage nutitelefoniga või MP3-mängijat süsteemiga mitme ühenduse (nt Bluetooth-ühenduse ja USB-pesa) kaudu korraga. See võib põhjustada müra või häireid süsteemi töös.
- Kui korraga on kasutusel nii ühendatud seadme ekvalaiserifunktsioon kui ka süsteemi tämbri seadistused, võivad need üksteisele vastu töötama hakata ning põhjustada heli moonutamist või müra. Lülitage välise seadme ekvalaiserifunktsioon võimalusel välja.

USB-seadme režiimi kasutamine

USB-seadme režiimil saate kuulata helifaile, mis on salvestatud kaasaskantavate seadmete (nt USB-mäluseadme või MP3-mängija) mällu. Kontrollige enne USB-seadme režiimi kasutamist üle, kas teie USB-mäluseade ja sinna salvestatud failid on süsteemiga ühilduvad.

Ühendage oma USB-seade auto USB-pesaga.

- Helifaile hakkab kohe mängima.
- Vajutage režiimi valikuakna avamiseks klahvi [AUDIO] süsteemi juhtpaneelil, valige loendist valiku- ja sisestusnuppu [TUNE] keerates **USB** ning vajutage valiku kinnitamiseks sama nuppu.



- (1) Kuulatava faili number ja failide koguarv
- (2) Mängimisaeg
- (3) Kuulatava loo andmed

Kui vajutate klahvi [**MENU/CLOCK**] juhtpaneelil, ilmuvad ekraanile järgnevad menüüvalikud:

- **List** (loend): avab failide loendi.
- **Folder list** (kaustade loend): avab kaustade loendi.
- **Information** (info): saate vaadata ekraanil detailseid andmeid hetkel kuulatava loo kohta.
- **Sound settings** (heli seadistused): saate muuta süsteemi heliga seotud seadistusi, nt heli ruumilist jaotumist salongis ning eri tämbrite võimsusastet.
 - **Balance** (ruumiline jaotus): valige, kuhu heli autos koondatakse. Valige **Balance**, keerake soovitud valiku tegemiseks valiku- ja sisestusnuppu [**TUNE**] ning vajutage siis kinnituseks sama nuppu. Kui soovite, et heli oleks koondatud salongi keskele, valige **Centre** (keskele).
 - **Equaliser** (ekvalaiser): saate reguleerida kõikide tämbrite (nt bassi) võimsusastet.
 - **Speed dependent vol.** (kiirustundlik helitugevuse reguleerimine): saate sisse või välja lülitada funktsiooni, mis reguleerib süsteemi helitugevust automaatselt vastavalt auto sõidu-kiirusele.

NB!

- Sõltuvalt auto mudeliversioonist ja varustusest võivad valitavad seadistused varieeruda.
- Sõltuvalt süsteemist ja võimendist, mis on paigaldatud teie autosse, võivad valitavad seadistused varieeruda.

- **Song information (Media Display)** (laulu andmed (meediamängija näit)): saate valida, milline on ekraani tavanäit MP3-failide mängimisel: kas **Folder/File** (kaust/fail) või **Artist/Title/Album** (esitaja/pealkiri/album).

- **Mode popup** (režiimi hüpinkaken): kui soovite, et pärast klahvi [**AUDIO**] vajutamist juhtpaneelil avaneks ekraanil režiimi valikuaken, lülitage see funktsioon sisse.

- **Date/Time** (kuupäev/kellaeg): saate muuta süsteemi ekraanil näidatavat kuupäeva ja kellaega.

- **Set date** (kuupäeva seadistamine): sisestage helisüsteemi ekraanil näidatav kuupäev.

- **Set time** (kellaaja seadistamine): sisestage helisüsteemi ekraanil näidatav kellaeg.

- **Time format** (kellaaja formaat): valige 12-tunnine või 24-tunnine kellaaja formaat.

- **Display (Power Off)** (ekraaninäit, kui toide on väljas): kui soovite, et kellaeg oleks nähtav ka siis, kui süsteem on välja lülitatud, lülitage see funktsioon sisse.

- **Language** (keel): saate muuta ekraanitekstide keelt.

Lugude edasi ja tagasi kerimine

Vajutage ja hoidke all otsinguklahvi [**< SEEK**] või [**TRACK >**] juhtpaneelil.

- Selle asemel võite vajutada pikalt ka otsingulülitit roolil.

Loo kuulamine uuesti algusest

Kui lugu on vähemalt 2 sekundit mänginud, vajutage otsinguklahvi [**< SEEK**] juhtpaneelil.

- Selle asemel võite vajutada ülespoole ka otsingulüliti roolil.

Eelmise või järgmise loo kuulamine

Kui soovite kuulata eelmist lugu, vajutage hetkel mängiva loo esimese kahe sekundi jooksul otsinguklahvi [**< SEEK**] juhtpaneelil. Kui soovite kuulata järgmist lugu, vajutage otsinguklahvi [**TRACK >**] juhtpaneelil.

- Kui loo algusest on möödunud üle 2 sekundi, vajutage eelmise loo kuulamiseks otsinguklahvi [**< SEEK**] juhtpaneelil kaks korda järjest.
- Selle asemel võite vajutada ka otsingulüliti roolil.

NB!

Vajutage menüü avamiseks klahvi [**MENU/CLOCK**] süsteemi juhtpaneelil, keerake soovitud loo leidmiseks juhtpaneeli valiku- ja sisestusnuppu [**TUNE**] ning vajutage leitud faili kuulamiseks sama nuppu.

Lugude kordus

Vajutage klahvi [**1 RPT**] süsteemi juhtpaneelil. Iga kord, kui seda klahvi vajutate, kordusrežiim muutub. Ekraanile ilmub vastava režiimi ikoon.

Juhuesitus

Vajutage klahvi [**2 SHFL**] süsteemi juhtpaneelil. Iga kord, kui seda klahvi vajutate, lülitatakse juhuesituse režiim sisse või välja. Kui lülitate juhuesituse režiimi sisse, ilmub ekraanile juhuesituse režiimi ikoon.

NB!

Sõltuvalt Bluetooth-ühenduse kaudu kasutatavast seadmest või telefonist ei ole lugude korduse ja juhuesituse funktsioonide kasutamine alati võimalik.

Kausta otsing

1. Vajutage klahvi [**MENU/CLOCK**] süsteemi juhtpaneelil.
2. Kui menüü on ekraanil avanenud, valige sealt valiku- ja sisestusnuppu [**TUNE**] keerates **Folder list** (kaustade loend) ning vajutage valiku kinnitamiseks sama nuppu.
3. Valige loendist soovitud kaust ja vajutage tehtud valiku kinnitamiseks valiku- ja sisestusnuppu [**TUNE**].
 - Valitud kausta esimene lugu hakkab mängima.

Kasulik teave

- Enne USB-seadme ühendamist käivitage auto mootor. Kui käivitate mootori siis, kui USB-seade on juba süsteemiga ühendatud, võib USB-seade kahjustuda.
- USB-seadme ühendamisel ja eemaldamisel jälgige, et ei esineks staatilist elektrit. Staatilise laengu elektrilahendus võib põhjustada häireid süsteemi töös.
- Olge ettevaatlik, et miski (inimeste kehaosad ja mis tahes välised esemed) vastu USB-pesa ei puutuks. Vastasel juhul võib juhtuda õnnetus või süsteemis tekkida häired.
- Ärge ühendage ja eemaldage USB-pistikut kiiresti mitu korda järjest. See võib põhjustada häireid nii teie seadme kui ka süsteemi töös.
- Kasutage USB-seadet ainult helifailide kuulamiseks ja mitte mingiks muuks otstarbeks. USB-pistikuga lisatarvikute, sh laadijate või kütteseadmete kasutamine USB-pesas võib tekitada probleeme ja häireid süsteemi töös.

NB!

- Ärge kasutage USB-mäluseadme ühendamiseks pikendusjuhtmeid. Ühendage USB-seade alati otse auto USB-pesaga. Kui kasutate ühendamiseks USB-jaoturit või pikendusjuhet, ei pruugi süsteem teie USB-seadet tuvastada.
- Lükake USB-pistik alati korralikult lõpuni USB-pessa. Vastasel juhul võivad tekkida ühendusprobleemid.
- USB-mäluseadme eemaldamisel ühenduspesast võib kosta müra.
- Süsteem mängib ainult standardformaadis helifailide.
- Järgnevat tüüpi USB-seadmeid ei pruugi süsteem tuvastada ning need ei pruugi normaalselt töötada:
 - Krüpteeritud MP3-mängijad;
 - USB-seadmed, mida süsteem ei tuvasta teisaldatava kettaseadmena.
- Sõltuvalt USB-seadme seisundist ei pruugi süsteem USB-seadet tuvastada.
- Kõik USB-seadmed ei pruugi olla süsteemiga ühilduvad.
- USB-seadme tuvastamiseks kulub aeg võib sõltuvalt selle tüübist, mälumahu- ja seadme mällu salvestatud failide formaadist kõikuda.
- Süsteem ei toeta pildi- ega videofailide taasesitust USB-seadmelt.

BLUETOOTH**Bluetooth-tehnoloogiaga seadmete ühendamine**

Bluetooth-tehnoloogia on lähidistantsilt kasutatav juhtmevaba sidetehnoloogia. Bluetooth-ühenduse kaudu saate ühendada üksteise lähedal asuvaid seadmeid ning edastada ja vastu võtta andmeid juhtmevabalt. Nii saate kasutada oma seadmeid tõhusamalt ja mugavamalt.

Oma seadme (nt nutitelefoni või MP3-mängija) kasutamiseks Bluetooth-ühenduse kaudu peate selle esmalt süsteemiga siduma. Niisiis kontrollige kõigepealt, kas ühendatav seade toetab Bluetooth-ühendust.

**HOIATUS**

Enne Bluetooth-tehnoloogiaga seadme sidumist peatage auto ohutus kohas. Tegeledes autoroolis kõrvaliste asjadega, võite põhjustada liiklusõnnetuse, mille tagajärjeks on rasked või surmavad kehavigastused.

NB!

- Oma auto süsteemiga saate Bluetooth-ühenduse kaudu kasutada ainult telefoni ja heliseadme funktsioone. Soovitame ühendada süsteemiga seadme, mis pakub kasutamiseks mõlemaid.
- Mõned Bluetooth-tehnoloogiaga seadmed võivad põhjustada häireid süsteemi töös või tekitada müra. Sellisel juhul võib abi olla seadme ümberpaigutamisest teise kohta.
- Sõltuvalt Bluetooth-ühenduse kaudu kasutatavast seadmest või telefonist ei ole kõikide funktsioonide kasutamine alati võimalik.
- Kui süsteem ei tööta stabiilselt auto ja seadme vahelise Bluetooth-ühenduse häirete tõttu, kustutage seotud seadme ja siduge need süsteemiga uuesti.

- Kui Bluetooth-ühendus ei ole stabiilne ja katkeb, järgige alltoodud juhiseid ja proovige uuesti.
 1. Lülitage Bluetooth oma seadmes välja ja tagasi sisse. Seejärel ühendage seade uuesti.
 2. Lülitage oma seade välja ja tagasi sisse. Seejärel ühendage seade uuesti.
 3. Eemaldage seadmest aku ja pange oma kohale tagasi. Seejärel lülitage seade sisse ja ühendage uuesti.
 4. Kustutage seotud seade nii süsteemist kui Bluetooth-tehnoloogiaga seadmest ning siduge ja ühendage seade süsteemiga uuesti.

Bluetooth-ühendust pole võimalik luua, kui Bluetooth on seadmes välja lülitatud. Lülitage Bluetooth oma seadmes kindlasti sisse.

Seadmete sidumine süsteemiga

Seadme kasutamiseks Bluetooth-ühenduse kaudu siduge see esmalt süsteemiga, et lisada oma seade süsteemi seotud seadmete loendisse. Süsteemiga saab siduda kuni viis eri seadet.

1. Vajutage klahvi [**PHONE**] süsteemi juhtpaneelil. Seejärel valige: **Phone settings** ► **Add new device** (lisa uus seade).
 - Kui seote oma seadme süsteemiga esimest korda, võite vajutada ka helistamis- ja vastamislülitit roolil.
2. Lülitage Bluetooth oma seadmes sisse (kui vaja), otsige üles oma auto info- ja meelelahutussüsteem ning valige see.
 - Kontrollige süsteemi nime süsteemi ekraanile ilmuvast uue seadme sidumise hüpikaknast.

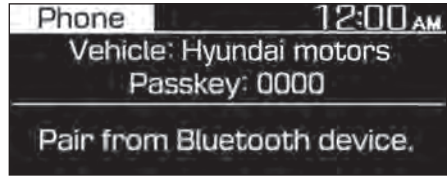

5. Sisestage sidumise kinnitamiseks kood või kinnitage näidatava koodi õigsust.
 - Kui Bluetooth-tehnoloogiaga seadme ekraanile ilmub koodi sisestusaken, sisestage kood „0000“, mis on näha süsteemi ekraanil.
 - Kui Bluetooth-tehnoloogiaga seadme ekraanil ilmub 6-kohaline numberkood, kontrollige, kas see on sama kui süsteemi ekraanil olev kood, ning kinnitage oma seadmega koodi õigsust.

NB!

- Selles käsiraamatus olevate ekraanivaadete näol on tegu vaid näidetega. Tegelikku sõiduki ja Bluetooth-tehnoloogiaga seadme nime näete süsteemi ekraanilt.
- Algne sidumiskood on „0000“.
- Kui olete andnud süsteemile loa ligipääsuks oma seadmele, võib süsteemil kuluda veidi aega, et seadmega ühendus luua. Kui ühendus on loodud, ilmub ekraani ülaserava Bluetoothi ikoon.
- Ligipääsu lubamise seadistusi saate muuta mobiiltelefoni Bluetoothi seadistuste menüü kaudu. Vajadusel leiate täpsemat teavet telefoni kasutusjuhendist.
- Kui soovite süsteemiga siduda veel mõne uue seadme, korrake punkte 1 kuni 3.

- Kui kasutate automaatset Bluetooth-ühenduse loomise funktsiooni, võib telefonikõne lülitada telefonilt ümber auto info- ja meelelahutussüsteemile, kui kasutate telefoni auto vahetus läheduses ja auto mootor töötab. Kui te ei soovi, et teie seadme ühendamine süsteemiga toimuks automaatselt, lülitage Bluetooth oma seadmes välja.
- Kui seade on Bluetooth-ühenduse kaudu süsteemiga ühendatud, võib seadme aku tühjeneda tavapärasest kiiremini.

Seotud seadme ühendamine

Oma Bluetooth-tehnoloogiaga seadme kasutamiseks süsteemi kaudu ühendage esmalt seotud seade süsteemiga. Süsteemiga saab ühendada vaid ühe seadme korraga.

1. Vajutage klahvi [**PHONE**] süsteemi juhtpaneelil. Seejärel valige: **Phone settings** ► **Paired devices** (seotud seadmed).
 - Kui ühtegi seadet ei ole süsteemiga ühendatud, vajutage helistamis- ja vastamislülitit roolil.
2. Keerake soovitud seadme valimiseks valiku- ja sisestusnuppu [**TUNE**] ning vajutage tehtud valiku kinnitamiseks sama nuppu.
 - Kui süsteemiga on juba ühendatud mõni teine seade, katkestage süsteemi ühendus sellega. Valige ekraanil seade, millega soovite ühenduse katkestada.

NB!

- Kui ühendus katkeb, kuna seadme-ga väljutakse ühendusraadiusest või seadmes on tekkinud häire, taastatakse ühendus automaatselt, kui seade on tagasi ühendusraadiuses või häire on kõrvaldatud.
- Sõltuvalt seadmete automaatse ühen-damise järjekorrast võib ühenduse loomine seadmega võtta veidi aega.

Ühenduse katkestamine seadmega

Kui soovite seadme kasutamise Bluetooth-ühenduse kaudu lõpetada või soovite ühendada mõne teise seadme, katkestage süsteemi ühendus hetkel ühendatud seadmega.

1. Vajutage klahvi [**PHONE**] süsteemi juhtpaneelil. Seejärel valige: **Phone settings** ► **Paired devices** (seotud seadmed).
2. Valige valiku- ja sisestusnuppu [**TUNE**] keerates seade, mis on hetkel süsteemiga ühendatud, ning vajutage kinnituseks sama nuppu.
3. Vajutage klahvi [**1 RPT**] juhtpaneelil, et valida **Yes** (jah).

Seotud seadmete kustutamine

Kui te ei soovi edaspidi enam seotud seadet Bluetooth-ühenduse kaudu kasutada või soovite siduda süsteemiga mõne uue seadme, kuid seotud seadmete loend on täis, kustutage seotud seade süsteemist.

1. Vajutage klahvi [**PHONE**] süsteemi juhtpaneelil. Seejärel valige: **Phone settings** ► **Delete devices** (kustuta seadmed).
2. Valige valiku- ja sisestusnuppu [**TUNE**] keerates seade, mida soovite kustutada, ning vajutage kinnituseks sama nuppu.
3. Vajutage klahvi [**1 RPT**] juhtpaneelil, et valida **Yes** (jah).

NB!

- Seotud seadme kustutamisel kustutatakse süsteemi mälust ka kõik selle seadme kõnede loendid ja kontaktid.
- Kui soovite kustutatud seadet taas süsteemiga ühendada, peate selle uuesti süsteemiga siduma.

Bluetooth-tehnoloogiaga heliseadme kasutamine

Kui olete oma heliseadme Bluetooth-ühenduse kaudu süsteemiga ühendanud, saate kuulata selle mällu salvestatud muusikat auto kõlarite kaudu.

1. Vajutage klahvi [AUDIO] süsteemi juhtpaneelil.
2. Kui režiimi valikuaken on ekraanil avanenud, valige sealt valiku- ja sisestusnuppu [TUNE] keerates **Bluetooth Audio** ning vajutage valiku kinnitamiseks sama nuppu.



(1) Kuulatava loo andmed

1. Kui vajutate klahvi [MENU/CLOCK] juhtpaneelil, ilmuvad ekraanile järgnevad menüüvalikud.
2. Keerake valiku tegemiseks valiku- ja sisestusnuppu [TUNE] ning vajutage kinnituseks sama nuppu.
 - **Sound settings** (heli seadistused): saate muuta süsteemi heliga seotud seadistusi, nt heli ruumilist jaotumist salongis ning eri tämbrite võimsustaset.
 - **Balance** (ruumiline jaotus): valige, kuhu heli autos koondatakse. Valige **Balance**, keerake soovitud valiku tegemiseks valiku- ja sisestusnuppu [TUNE] ning vajutage siis kinnituseks sama nuppu. Kui soovite, et heli oleks koondatud salongi keskele, valige **Centre** (keskele).
 - **Equaliser** (ekvalaiser): saate reguleerida kõikide tämbrite (nt bassi) võimsusastet.
 - **Speed dependent vol.** (kiirustundlik helitugevuse reguleerimine): saate sisse või välja lülitada funktsiooni, mis reguleerib süsteemi helitugevust automaatselt vastavalt auto sõidukiirusele.

NB!

- Sõltuvalt auto mudeliversioonist ja varustusest võivad valitavad seadistused varieeruda.
- Sõltuvalt süsteemist ja võimendist, mis on paigaldatud teie autosse, võivad valitavad seadistused varieeruda.
 - **Mode popup** (režiimi hüpikaken): kui soovite, et pärast klahvi [AUDIO] vajutamist juhtpaneelil avaneks ekraanil režiimi valikuaken, lülitage see funktsioon sisse.
 - **Date/Time** (kuupäev/kellaeg): saate muuta süsteemi ekraanil näidatavat kuupäeva ja kellaega.
 - **Set date** (kuupäeva seadistamine): sisestage helisüsteemi ekraanil näidatav kuupäev.
 - **Set time** (kellaaja seadistamine): sisestage helisüsteemi ekraanil näidatav kellaeg.
 - **Time format** (kellaaja formaat): valige 12-tunnine või 24-tunnine kellaaja formaat.
 - **Display (Power Off)** (ekraaninäit, kui toide on väljas): kui soovite, et kellaeg oleks nähtav ka siis, kui süsteem on välja lülitatud, lülitage see funktsioon sisse.
 - **Language** (keel): saate muuta ekraanitekste keelt.

Paus ja mängimise jätkamine

Kui soovite lülitada seadme pausile, vajutage valiku- ja sisestusnuppu [TUNE] süsteemi juhtpaneelil. Kui vajutate sama nuppu veel kord, hakkab seade taas mängima.

- Selle asemel võite vajutada ka heli väljalülituslülitit (MUTE) roolil.

Lugude kordus

Vajutage klahvi [1 RPT] süsteemi juhtpaneelil. Iga kord, kui seda klahvi vajutate, kordusrežiim muutub. Ekraanile ilmub vastava režiimi ikoon.

Juhuesitus

Vajutage klahvi [2 SHFL] süsteemi juhtpaneelil. Iga kord, kui seda klahvi vajutate, lülitatakse juhuesituse režiim sisse või välja. Kui lülitate juhuesituse režiimi sisse, ilmub ekraanile juhuesituse režiimi ikoon.

NB!

Sõltuvalt Bluetooth-ühenduse kaudu kasutatavast seadmest või telefonist ei ole lugude korduse ja juhuesituse funktsioonide kasutamine alati võimalik.

NB!

- Sõltuvalt seadmest, mobiiltelefonist või muusikamängijast, mida Bluetooth-ühenduse kaudu kasutate, võivad kasutatavad funktsioonid mõnevõrra erineda.
- Kõik muusikamängijad ei pruugi heli voogedastust toetada.
- Sõltuvalt Bluetooth-ühenduse kaudu kasutatavast seadmest või telefonist ei ole kõikide funktsioonide kasutamine alati võimalik.
- Kui kuulate Bluetooth-ühenduse kaudu muusikat oma telefonist, siis kõnele vastamise või helistamise korral muusika mängimine lõpeb.
- Kui kuulate muusikat Bluetooth-ühenduse kaudu, võib sissetulev või väljahelistatav telefonikõne põhjustada segavat müra.
- Kui kasutate Bluetooth-ühenduse kaudu toimuvat muusika voogedastuse ajal telefonirežiimi, ei pruugi muusika sõltuvalt ühendatud mobiiltelefonist pärast kõne lõpetamist automaatselt uuesti mängima hakata.
- Kui kuulate muusikat Bluetooth-ühenduse kaudu ja kasutate otsinguklahve (nooleklahve), võib osadest mobiiltelefonidest kosta klõpsumist.
- Muusika kuulamisel Bluetooth-ühenduse kaudu edasi- ja tagasikerimise funktsioon ei tööta.
- Muusika kuulamisel Bluetooth-ühenduse kaudu pole esitusloendeid võimalik kasutada.
- Kui Bluetooth-ühendus seadmega katkestatakse, lõppeb ka muusika voogedastus (BT Audio-režiim lülitub välja).

Bluetooth-tehnoloogiaga telefoni kasutamine

Kasutades Bluetooth-ühendust, saate rääkida telefoniga seda kätte võtmata. Vaadake kõne andmeid süsteemi ekraanilt ning helistage ja vastake kõnedele turvaliselt ja mugavalt auto sisseehitatud mikrofone ja kõlarite kaudu.



HOIATUS

- Enne Bluetooth-tehnoloogiaga seadme sidumist peatage auto ohutus kohas. Tegeledes autoroolis kõrvaliste asjadega, võite põhjustada liiklusõnnetuse, mille tagajärjeks on rasked või surmavad kehavigastused.
- Ärge kunagi valige telefoninumbrit ega võtke oma telefoni kätte autojuhtimise ajal. Telefoni kasutamine võib teie tähelepanu sõiduteelt kõrvale juhtida, te ei suuda enam liiklusolusid jälgida ja õigeaegselt ootamatustele reageerida ning võite teha avarii. Vajadusel rääkige telefoniga auto mikrofone ja kõlarite vahendusel Bluetooth-ühenduse kaudu ning tehke seda võimalikult lühidalt.

NB!

- Telefonimenüüd ei saa avada, kui telefoni ei ole süsteemiga ühendatud. Telefoni kasutamiseks süsteemi vahendusel ühendage see esmalt Bluetooth-ühenduse kaudu süsteemiga.
- Telefonifunktsioonid pole võimalik Bluetooth-ühenduse kaudu kasutada, kui väljute oma autoga mobiilside levialast, nt sõidate tunnelis, maa all või mägistes piirkondades.
- Järgnevalt kirjeldatud olukordades võib kõne kvaliteet halveneda:
 - Mobiililevi on halb,
 - Autos esineb tugev müra,
 - Mobiiltelefon on asetatud mõne metallseme (nt joogipurgi) lähedale.
- Süsteemi kaudu toimuva telefonikõne helitugevus ja kvaliteet võivad sõltuvalt ühendatud mobiiltelefonist kõikuda.

Helistamine

Kui teie mobiiltelefon on süsteemiga ühendatud, saate süsteemi vahendusel helistada, valides soovitud nime kõnede või kontaktide loendist.

1. Vajutage klahvi [**PHONE**] süsteemi juhtpaneelil.
 - Selle asemel võite vajutada ka helistamis- ja vastamislüliti roolil.
2. Valige helistamiseks telefoninumber.
 - Telefoninumbri valimiseks lemmikute loendist valige **Favourites** (lemmikud).
 - Telefoninumbri valimiseks kõnede loendist valige **Call history** (toimunud kõned).
 - Telefoninumbri valimiseks kontaktide loendist, mis on alla laaditud ühendatud telefonist, valige **Contacts** (kontaktid).
3. Kõne lõpetamiseks vajutage klahvi [**2 SHFL**] juhtpaneelil.
 - Selle asemel võite vajutada ka kõne lõpetuslüliti roolil.

Telefoninumbri salvestamine lemmikute loendisse

Helistamine on Bluetooth-ühenduse kaudu veelgi lihtsam, kui salvestate oma sagedamini kasutatavad telefoninumbreid lemmikute loendisse.

1. Kui süsteemi ekraanil on telefoni ekraanivaade, valige sealt juhtpaneeli valiku- ja sisestusnuppu [**TUNE**] keerates **Favourites** (lemmikud) ja vajutage valiku kinnitamiseks sama nuppu.
2. Vajutage klahvi [**MENU/CLOCK**] juhtpaneelil. ► Valige **Add new favourites** (lisa uued lemmikud).
3. Vajutage klahvi [**1 RPT**] ja valige soovitud telefoninumber.

Lemmikute loendi kasutamine

1. Kui süsteemi ekraanil on telefoni ekraanivaade, valige sealt juhtpaneeli valiku- ja sisestusnuppu [**TUNE**] keerates **Favourites** (lemmikud) ja vajutage valiku kinnitamiseks sama nuppu.
2. Keerake soovitud nime valimiseks valiku- ja sisestusnuppu [**TUNE**] ning vajutage siis helistamiseks sama nuppu.

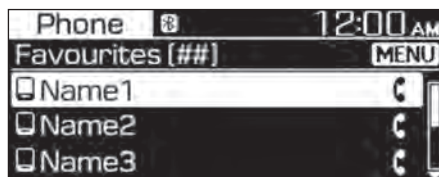

Kui vajutate klahvi [**MENU/CLOCK**] juhtpaneelil, ilmuvad ekraanile järgnevad menüüvalikud:

- **Add new favourites** (lisa uued lemmikud): saate sageli kasutatava telefoninumbri lemmikute loendisse lisada.
- **Delete items** (kustuta sisestus): saate valitud sisestuse lemmikute loendist kustutada.
- **Delete all** (kustuta kõik): saate kõik sisestused lemmikute loendist kustutada.

NB!

- Iga seadme kohta saab lemmikute loendisse salvestada kuni 20 sisestust.
- Sisestuste lisamiseks lemmikute loendisse peate esmalt kontaktid telefonist alla laadima.
- Mobiiltelefoni salvestatud lemmikute loendit süsteemi ei laadita.
- Juhul, kui kontaktandmeid on mobiiltelefonis muudetud, ei muutu need süsteemi lemmikute loendis automaatselt. Kustutage sisestus ja lasage siis uuesti lemmikute loendisse.
- Kui ühendate süsteemiga uue telefoni, ei näita süsteem ekraanil eelmise mobiiltelefoni lemmikute loendit, kuid see jääb süsteemi mäluu alles seniks, kuni kustutate eelmise telefoni seotud seadmete loendist.

Kõnede loendi kasutamine

1. Kui süsteemi ekraanil on telefoni ekraanivaade, valige sealt juhtpaneeli valiku- ja sisestusnuppu [TUNE] keerates **Call history** (toimunud kõned) ja vajutage valiku kinnitamiseks sama nuppu.
2. Keerake soovitud sisestuse valimiseks valiku- ja sisestusnuppu [TUNE] ning vajutage siis helistamiseks sama nuppu.

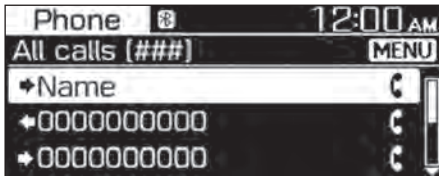

Kui vajutate klahvi [MENU/CLOCK] juhtpaneelil, ilmuvad ekraanile järgnevad menüüvalikud:

- **Download** (allalaadimine): käivitab toimunud kõnede loendi allalaadimise telefonist.
- **All calls** (kõik kõned): toob ekraanile kõikide kõnede loendi.
- **Dialled calls** (väljahelistatud kõned): toob ekraanile ainult väljahelistatud kõnede loendi.
- **Received calls** (vastuvõetud kõned): toob ekraanile ainult vastuvõetud kõnede loendi.
- **Missed calls** (vastamata kõned): toob ekraanile ainult vastamata kõnede loendi.

NB!

- Mõned mobiiltelefonid ei pruugi allalaadimisfunktsiooni toetada.
- Kõnede loendile pääsete ligi vaid juhul, kui telefon on süsteemiga ühendatud ja kõnede loend on sellest alla laaditud.
- Salastatud numbritelt helistatud kõnesid kõnede loendisse ei salvestata.
- Iga kõnede loendi kohta laaditakse alla kuni 50 kõne andmed.

- Kõne kestust ja toimumise aega süsteemi ekraanil ei näidata.
- Kõnede loendi allalaadimiseks telefonist on vaja luba. Kui proovite andmeid alla laadida, peate võib-olla andma telefonis selleks esmalt loa. Kui allalaadimine ei õnnestu, kontrollige teateid telefoni ekraanil või vastavat seadistust telefonis.
- Uue kõnede loendi allalaadimisel eelmine loend kustutatakse.

Kontaktide loendi kasutamine

1. Kui süsteemi ekraanil on telefoni ekraanivaade, valige sealt juhtpaneeli valiku- ja sisestusnuppu [TUNE] keerates **Contacts** (kontaktid) ja vajutage valiku kinnitamiseks sama nuppu.
2. Valige valiku- ja sisestusnuppu [TUNE] keerates soovitud tähtede-numbrite rühm ning vajutage kinnituseks sama nuppu.
3. Keerake soovitud nime valimiseks valiku- ja sisestusnuppu [TUNE] ning vajutage siis helistamiseks sama nuppu.

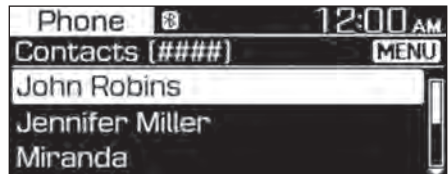

Kui vajutate klahvi [MENU/CLOCK] juhtpaneelil, ilmub ekraanile järgnev menüüvalik:

- **Download** (allalaadimine): käivitab kontaktide allalaadimise telefonist.

NB!

- Kontakte saab ekraanil vaadata ainult siis, kui telefon on Bluetooth-ühenduse kaudu süsteemiga ühendatud.
- Bluetooth-ühenduse kaudu saab telefonist alla laadida ja siis süsteemi ekraanil vaadata ainult neid kontakte, mille formaati süsteem toetab. Kontaktid teatud rakendustest jäetakse laadimata.
- Teie seadmest saab alla laadida kuni 2000 kontakti.
- Mõned mobiiltelefonid ei pruugi allalaadimisfunktsiooni toetada.
- Sõltuvalt süsteemi tehnilistest iseärasustest võivad mõned allalaaditud kontaktid kaduda.
- Alla laaditakse nii telefoni mällu kui ka SIM-kaardile salvestatud kontaktid. Mõne mobiiltelefoni puhul SIM-kaardile salvestatud kontakte siiski alla ei laadita.
- Kontakti nimes kasutatud erimärke ja numbreid ei pruugi süsteem õigesti näidata.
- Kontaktide allalaadimiseks telefonist on vaja luba. Kui proovite andmeid alla laadida, peate võib-olla andma telefonis selleks esmalt loa. Kui allalaadimine ei õnnestu, kontrollige teateid telefoniekraanil või vastavat seadistust telefonis.
- Sõltuvalt kasutatava mobiiltelefoni tüübist ja selle seisundist võib kontaktide allalaadimise aeg kõikuda.
- Uute kontaktide allalaadimisel varasemad andmed kustutatakse.
- Alla laaditud kontakte ei saa süsteemiga muuta ega kustutada.
- Kui ühendate süsteemiga uue telefoni, ei näita süsteem ekraanil eelmisest mobiiltelefonist alla laaditud kontakte, kuid need jäävad süsteemi mällu alles seniks, kuni kustutate eelmise telefoni seotud seadmete loendist.

Telefonikõnedele vastamine

Kui teile helistatakse, avaneb süsteemi ekraanil sissetulevast kõnest teatav hüpikaken.



Valige kõnele vastamiseks **Accept** (vasta), vajutades klahvi [1 RPT] juhtpaneelil.

- Selle asemel võite vajutada ka helistamis- ja vastamislüliti roolil.

Kui te ei soovi kõnele vastata, valige **Reject** (keeldu), vajutades klahvi [2 SHFL] juhtpaneelil.

- Selle asemel võite vajutada ka kõne lõpetuslülitit roolil.

NB!

- Mõnd tüüpi mobiiltelefonid ei pruugi kõnest keeldumise funktsiooni toetada.
- Kui teie telefon on süsteemiga ühendatud, võib kõne kosta läbi auto kõlarite isegi pärast autost väljumist, kui asute telefoniga veel süsteemi ühendusraadiuses. Selle vältimiseks katkestage telefoni ühendus süsteemiga või lülitage Bluetooth oma telefonis välja.

Kõne ajal kasutatavad funktsioonid

Kõne ajal näete ekraanil allpool kujutatud ekraanivaadet. Ekraanil näidatud funktsioonide kasutamiseks vajutage vastavat numbriklahvi.

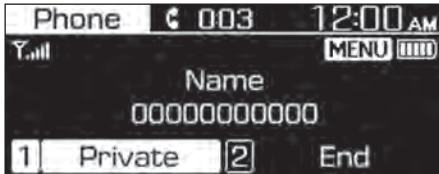

Kui soovite lülitada käimasoleva kõne ümber oma telefonile, valige **Private** (privaatkõne), vajutades klahvi [1 RPT] juhtpaneelil.

- Selle asemel võite vajutada pikalt ka helistamis- ja vastamislülitit roolil.

Kõne lõpetamiseks valige **End** (lõpeta), vajutades klahvi [2 SHFL] juhtpaneelil.

- Selle asemel võite vajutada ka kõne lõpetuslülitit roolil.

Kui vajutate klahvi [MENU/CLOCK] juhtpaneelil, ilmub ekraanile järgnev menüüvalik:

- **Microphone Volume (Outgoing Volume)** (mikrofoni helitugevus): saate reguleerida mikrofoni helitugevust või mikrofoni välja lülitada, et kõnepartner teid ei kuuleks.

NB!

- Kui helistaja andmed on salvestatud teie kontaktide loendisse, ilmub helistaja nimi koos telefoninumbriga ekraanile. Kui helistaja andmeid ei ole kontaktide loendisse salvestatud, ilmub ekraanile ainult telefoninumber.
- Bluetooth-ühenduse kaudu toimuva kõne ajal ei saa süsteemi ümber lülitada ühegi teise režiimi (nt raadio või seadistuste) ekraanivaatele.
- Kõne kvaliteet võib sõltuvalt mobiiltelefoni tüübist kõikuda. Mõne telefoni puhul võib teie hääl kosta kõnepartnerile halvemini kui teisega.
- Sõltuvalt mobiiltelefoni tüübist ei pruugi süsteem telefoninumbrit ekraanil näidata.
- Kõik mobiiltelefonid ei pruugi kõnede ümberlülitamise funktsiooni toetada.

ÜLEEUROOPALINE HÄDAABIKÕNE SÜSTEEM (ECALL) (KUI ON VARUSTUSES)

Üleeuroopaline eCall-süsteem on teenus, mis võimaldab sõiduteedel toimunud liiklusõnnetuste või muude õnnetusjuhtumite korral helistada automaatselt hädaabinumbrile.

SOS-lüliti

Juht või kaassõitja saab kohalikule hädaabiteenistusele helistada ka käsitsi ise, vajutades abi kutsumiseks autos olevat SOS-lüliti.

- Kostab helisignaal ja ekraanile ilmub näit „SOS“.

Hädaabikõne proov (ainult Venemaal)

Kui soovite proovida, kas üleeuroopaline hädaabikõne süsteem töötab, vajutage lüliti SOS TEST.

- Kostab helisignaal ja ekraanile ilmub näit „SOS TEST“.

NB!

- Täpsemat teavet leiate selle käsiraamatu 8. peatükist „Hädaolukorrad“.
- Sõltuvalt teie asukohariigist ei pruugi see teenus töötada.
- Sõltuvalt teie asukohariigist ja auto mudeliversioonist võib lüliti olev tekst varieeruda.

SÜSTEEMI SEISUNDIT NÄITAVAD IKOONID

Ekraani ülaservas on näha erinevad ikoonid, mis näitavad süsteemi hetkeseisundit.

Tutvuge ikoonidega, mis ilmuvad ekraanile teatud tegevuste või funktsioonide kasutamise korral, ning vaadake, mida need tähendavad.

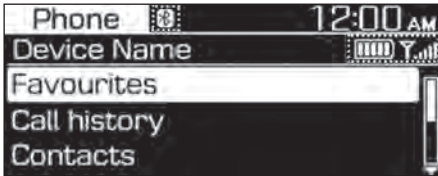

Bluetooth

Ikon	Selgitus
	Ühendatud Bluetooth-seadme aku laetuse tase
	Süsteemil on Bluetooth-ühendus mobiiltelefoni või heliseadmega.
	Käimas on telefonikõne Bluetooth-ühenduse kaudu.
	Bluetooth-ühenduse kaudu toimuva kõne ajal on mikrofoni välja lülitatud.
	Käimas on kõnede loendi allalaadimine telefonist Bluetooth-ühenduse kaudu.
	Käimas on kontaktide allalaadimine telefonist Bluetooth-ühenduse kaudu.

Signaali tugevus

Ikon	Selgitus
	Bluetooth-ühenduse kaudu kasutatava telefoni levitugevus

NB!

- Süsteemi ekraanil näidatav aku laetuse tase võib erineda ühendatud seadme ekraanil näidatavast tasemest.
- Süsteemi ekraanil näidatav signaali tugevus võib erineda ühendatud mobiiltelefoni ekraanil näidatavast signaali tugevusest.
- Sõltuvalt auto mudeliversioonist ja varustusest ei pruugi süsteem kõiki eeltoodud ikooni näidata.

INFO- JA MEELELAHUTUSSÜSTEEMI TEHNILISED ANDMED

USB

Toetatavad failiformaadid

- Helifailide tehnilised andmed
 - WAVeform audio format
 - MPEG1/2/2.5 Audio Layer3
 - Windows Media Audio, versioonid 7.X ja 8.X
- Bitikiirused
 - MPEG1 (Layer3):
32/40/48/56/64/80/96/112/128/160/
192/224/256/320 kbit/s
 - MPEG2 (Layer3):
8/16/24/32/40/48/56/64/80/96/112/
128/144/160 kbit/s
 - MPEG2.5 (Layer3):
8/16/24/32/40/48/56/64/80/96/112/
128/144/160 kbit/s
 - WMA (High Range):
48/64/80/96/128/160/192 kbit/s
- Bitisügavus
 - WAV (PCM (Stereo)): 24 bitti
 - WAV (IMA ADPCM): 4 bitti
 - WAV (MS ADPCM): 4 bitti
- Diskreetimissagedus:
 - MPEG1: 44100/48000/32000 Hz
 - MPEG2: 22050/24000/16000 Hz
 - MPEG2.5: 11025/12000/8000 Hz
 - WMA: 32000/44100/48000 Hz
 - WAV: 44100/48000 Hz
- Maksimaalne kausta- või failinime pikkus (Unicode'il põhinev): 40 inglise või korea keele tähemärki
- Toetatavad tähemärgid kausta- ja failinimedes (Unicode'i tugi): 2604 märki korea keele märgistiku puhul, 94 märki tähtnumbrilise märgistiku puhul, 4888 märki hiina ühiskeele märgistiku puhul, 986 erimärki ja -sümbolit
- Suurim kaustade arv: 1000
- Suurim failide arv: 5000

NB!

- Mittetoetatavas formaadis faile ei pruugi seade tuvastada ega mängida, samuti ei pruugi seade selliste failide nimesid jm andmeid ekraanil õigesti näidata.
- Süsteem suudab tuvastada vaid nime- laiendiga .mp3/.wma/.wav faile. Kui fail on formaadis, mida süsteem ei toeta, muutke failiformaati, kasutades uusimat kodeerimistarkvara.
- Süsteem ei toeta DRM-tarkvaraga (Digital Rights Management) lukustatud faile.
- Tihendatud MP3- ja WMA-failide ning WAV-failide helikvaliteet võib sõltuvalt kasutatud bitikiirusest kõikuda. (Suurem bitikiirus tagab parema helikvaliteedi.)
- Kausta- ja failinimedes olevaid jaapani ja lihtsustatud hiina kirja tähemärke ei pruugi süsteem ekraanil õigesti näidata.

Toetatavad USB-mäluseadmed

- Bait/sektoer: 64 kB või vähem
- Failisüsteem: FAT12/16/32 (soovitatav), exFAT, NTFS

NB!

- Süsteemi normaalne töö on tagatud vaid juhul, kui kasutatakse metallkattega tüüpi USB-mäluseadmeid, millel on standardne ühenduspistik.
 - Plastpistikuga USB-mäluseadmeid ei pruugi süsteem tuvastada.
 - Mälukaardipesaga (CF, SD) USB-mäluseadmeid ei pruugi süsteem tuvastada.
- Väliseid USB-kõvakettaseadmeid ei pruugi süsteem tuvastada.
- Kui kasutate mitmeks loogiliseks ketaks jagatud suure mälumahuga USB-seadmeid, suudab süsteem tuvastada vaid esimesele kettale salvestatud faile.
- Kui USB-seadmesse on installeeritud ka rakendusprogramm, ei pruugi vastavate helifailide taasesitus õnnestuda.
- Kasutage USB 2.0 seadmeid, sest need on süsteemiga kõige paremini ühilduvad.

Bluetooth

- Bluetoothi võimsusklass 2: -6 kuni 4 dBm
- Antenni võimsus: maks 3 mW
- Sagedusala: 2400 kuni 2483,5 MHz
- Bluetoothi muutmälu (RAM) tarkvaraversioon: 1

KAUBAMÄRGID

Muud kaubamärgid ja -nimed, mida järgnevalt pole mainitud, kuuluvad nende vastavatele omanikele.

- Bluetooth®-i sõnamärk ja logod on registreeritud kaubamärgid, mille omanikuks on ettevõtte Bluetooth SIG, Inc., ning nende igasugune kasutamine HYUNDAI poolt toimub litsentsi alusel.



VASTAVUSDEKLARATSIION

CE

EU Declaration of Conformity ⁽¹⁾		HYUNDAI MOBIS
Product details ⁽²⁾		
Product ⁽³⁾	DIGITAL CAR AUDIO SYSTEM	
Model ⁽⁴⁾	ACBC05WEP, ACB105WEP, ACB105WEG, ACB115WEP, ACB115WEG, ACBC05WEG, ACB105WTP, ACB125WEP, ACB125WEG, ACB135WEP, ACB135WEG, ACBC1SWEP, ACBC1SWEG	
We hereby declare, that the product above is in compliance with the essential requirements of the Directive 2014/53/EU by application of ⁽⁵⁾		
Applied Standards ⁽⁶⁾		
Article ⁽⁷⁾ 3.2	EN 300 328 V2.2.2 (2019-07)	
Radio ⁽⁸⁾	EN 303 345-1 V1.1.1 (2019-06) EN 303 345-2 V1.1.1 (2020-02) DRAFT EN 303 345-3 V1.1.0 (2019-11) DRAFT EN 303 345-4 V1.1.0 (2019-11)	
Article ⁽⁷⁾ 3.1b	EN 301 489-1 V2.2.3 (2019-11)	
EMC ⁽⁹⁾	EN 301 489-17 V3.1.1 (2017-02) EN 55032:2015 EN 55035:2017	
Article ⁽⁷⁾ 3.1a	EN 60065:2014, EN 62311:2008	
Safety ⁽¹⁰⁾, Health ⁽¹¹⁾		
Manufacturer ⁽¹²⁾		Representative in the EU ⁽¹³⁾
HYUNDAI MOBIS Co., Ltd.		MOBIS Parts Europe N.V.
203, Teheran-ro, Gangnam-gu,		Wilhelm-Fay-Strabe 51,
Seoul, 06141, Korea		Frankfurt Main, 65936, Germany
Tel: +82-31-260-2707		Tel: +49-69-85096-5011
Notified Body ⁽¹⁴⁾		Signed By ⁽¹⁵⁾ 19/05/2020
SGS Fimko Ltd		This declaration of conformity is issued under the sole responsibility of the manufacturer. ⁽¹⁶⁾
Takamotie 8 FI-00380		
Helsinki, Finland		
Notified Body Identification ⁽¹⁷⁾	0598	
Reference ⁽¹⁸⁾	RED-1970	 Seunghoon Choe Representative Hyundai MOBIS Co., Ltd.
Additional information ⁽¹⁹⁾		
SW: 1.0, HW: 1.0		

EAC

Kategooria	Andmed
Mudel	ACB10SWEP, ACB10SWEG, ACB11SWEP, ACB11SWEG, ACBC0SWEP, ACBC0SWEG, ACB10SWTP, ACB12SWEP, ACB12SWEG, ACB13SWEP, ACB13SWEG, ACBC1SWEP, ACBC1SWEG
Tootja	HYUNDAI MOBIS Co., Ltd. 203, Teheran-ro, Gangnam-gu, Seoul, 06141, Korea
Tootmiskuupäev	Vt tootelt



6. Auto juhtimine

Enne sõidu alustamist	6-4
Enne autosse istumist	6-4
Enne mootori käivitamist	6-4
Süütelukk	6-5
Võtmega keeratav süütelukk	6-5
Mootori start/stopp-lüliti	6-8
Käsigäigukast	6-13
Käsigäigukasti kasutamine	6-13
Head tavad käsigäigukasti kasutamisel	6-15
Intelligentne käsigäigukast (IMT)	6-16
Intelligentse käsigäigukasti (IMT) kasutamine	6-16
Automaatkäigukast	6-19
Automaatkäigukasti kasutamine	6-19
Head tavad automaatkäigukasti kasutamisel	6-23
Topeltsiduriga käigukast	6-25
Topeltsiduriga käigukasti kasutamine	6-25
Parkimine	6-32
Head tavad topeltsiduriga käigukasti kasutamisel	6-33
Pidurisüsteem	6-34
Pidurivõimendi	6-34
Piduriklotside kulumisindikaatorid	6-34
Tagumised trummelpidurid	6-35
Seisupidur (käsi pidur)	6-35
Blokeerumisvastane pidurisüsteem (ABS)	6-36
Elektrooniline stabiilsuskontrolli süsteem (ESC)	6-38
Auto sõidustabiilsuse juhtsüsteem (VSM)	6-40
Nõlvaltstardiabi süsteem (HAC)	6-42
Avariipidurdamise hoiatussüsteem (ESS)	6-42
Kokkupõrkejärgne pidurdussüsteem (MCB)	6-43
Nõuandeid ohutuks pidurdamiseks	6-44
ISG-süsteem (Idle Stop and Go)	6-45
ISG-süsteemi töölerakendamine	6-45
ISG-süsteemi väljalülitamine	6-45
ISG-süsteemi töötamise eeltingimused	6-49
ISG-süsteemi indikaatorituli ja ekraaniteated	6-50
Häired ISG-süsteemi töös	6-51

Mootori seiskamine vabajooksuga liikumisel (SSC-süsteem) (ainult 48V MHEV-mudelitel)	6-53
Süsteemi töötamise eeltingimused	6-53
Mootori taaskäivitamise tingimused	6-53
Sõidurežiimi valikusüsteem	6-54
Rasked sõidutingimused	6-58
Ohtlikud teeolud.....	6-58
Auto edasi-tagasi kiigutamine.....	6-58
Sujuv kurvide läbimine.....	6-59
Sõitmine öösel.....	6-59
Sõitmine vihmas.....	6-59
Sõitmine üleujutatud aladel	6-60
Sõitmine suurte kiirustel	6-60
Talvine sõit.....	6-61
Lumised ja jäised teed	6-61
Ettevaatusabinõud sõiduks talvistes oludes	6-63
Järelhaagise vedamine (Euroopa mudelid)	6-65
Kui otsustate vedada järelhaagist	6-66
Varustus järelhaagise vedamiseks	6-67
Järelhaagisega sõitmine	6-70
Auto hooldus järelhaagise vedamisel	6-72
Auto mass.....	6-73
Ülekoormamine.....	6-73



HOIATUS

Süsinikoksiid (CO, vingugaas) on mürgine gaas. Sissehingamisel võib see põhjustada teadvusekaotust ning võib olla koguni surmav.

Mootori heitgaasid sisaldavad süsinikoksiidi, mis on nähtamatu ja lõhnatu gaas.

Ärge hingake sisse mootori heitgaase.

Alati, kui tunnete autos heitgaaside lõhna, avage otsekohe aknad. Süsinikoksiid (CO) võib sissehingamisel põhjustada teadvusekaotust ning lämbumist, mis võib lõppeda surmaga.

Kontrollige, et heitgaaside väljalasketorustik ei lekiks.

Alati, kui auto näiteks õlivahetuseks või mõnel muul põhjusel üles tõstetakse, peab üle kontrollima ka heitgaaside väljalasketorustiku. Kui kuulete, et väljalasketorustikust kostvad hääled on muutunud või kui sõidate üle millestki, mis auto põhjale löögi annab, soovime lasta väljalaskesüsteemi esimesel võimalusel volitatud HYUNDAI teeninduses üle kontrollida.

Ärge pange mootorit tööle kinnises ruumis.

Isegi juhul, kui garaažiuks on lahti, on väga ohtlik lasta mootoril garaažis tühikäigul töötada. Ärge laske mootoril töötada garaažis kauem, kui on vaja mootori käivitamiseks ja garaažist väljasõiduks.

Vältige mootori pikaegset tööd tühikäigul, kui inimesed on autos.

Kui mootor on vaja pikemaks ajaks tühikäigul tööle jätta, kui inimesed on autos, tehke seda tingimata õues avatud alal ning valige õhu sissevõtu valikulülitiga värske välisõhu sissevõtt ja pange ventilaator suurel kiirusel tööle. Nii tagate piisava värske õhu juurdevoolu autosse.

Hoidke õhu sissevõtuavad puhtad.

Ventilatsioonisüsteemi laitmatu töö tagamiseks hoidke otse esiklaasi ees kapoti servas asuvad õhu sissevõtuavad alati lumest, jääst, puulehtedest jms puhtad.

Kui tagaluuk on vaja sõidu ajaks lahti jätta:

Sulgege kõik aknad.

Avage armatuurlaua ventilatsiooniavad.

Valige õhu sissevõtu valikulülitiga värske välisõhu sissevõtt, suunake õhk režiimi valikulüliti abil põrandale või näole ja pange ventilaator suurel kiirusel tööle.

ENNE SÕIDU ALUSTAMIST

Enne autosse istumist

- Kontrollige, kas kõik aknad, küljepeeglid ja välistuled on puhtad ja takistustest vabad.
- Eemaldage härmatis, lumi või jää.
- Vaadake üle rehvid – kontrollige, kas rehvidel on ebaühtlase kulumise märke või vigastusi.
- Vaadake auto alla – kas ei ole märke leketest.
- Kui kavatsete tagurdada, kontrollige, et auto taga ei oleks mingeid takistusi.

Enne mootori käivitamist

- Kontrollige, et kõik uksed, tagaluuk ja kapott oleksid korralikult suletud ja lukustatud.
- Reguleerige iste ja rool enda jaoks sobivasse asendisse.
- Reguleerige paika sisemine tahavaatepeegel ja küljepeeglid.
- Kontrollige, kas kõik tuled töötavad.
- Kinnitage oma turvavöö. Kontrollige, kas ka kõik kaassõitjad on oma turvavöö kinnitanud.
- Kui süüde on sisse lülitatud (asendisse ON), kontrollige üle kõik mõõdikud ja hoiatus-/indikaatortuled armatuurlaual ning teated näidikuploki ekraanil.
- Kontrollige, et kõik autos olevad esemed ja pagas oleks oma õigel kohal ja korralikult kinnitatud.



HOIATUS

RASKETE JA ELUOHTLIKE VIGASTUSTE riski vähendamiseks järgige alltoodud ettevaatusabinõusid:

- Kinnitage **ALATI** oma turvavöö! Alati, kui auto liigub, peavad kõik sõitjad olema korralikult turvavöödega kinnitatud. Täpsemat teavet leiate 3. peatüki osast „Turvavööd“.
- Sõitke alati ettevaatlikult. Olge alati valmis selleks, et teised autojuhid või jalakäijad võivad olla hooletud ja eksida.
- Keskenduge täielikult autojuhtimisele. Tähelepanu kaotanud autojuht võib väga kergesti avarii põhjustada.
- Hoidke ees liikuva sõidukiga alati ohutut pikivahet.



HOIATUS

Ärge juhtige KUNAGI autot, kui olete tarbinud alkoholi või uimastavaid aineid!

Auto juhtimine joobeseisundis või ravimite/uimastite mõju all on väga ohtlik ning võib lõppeda liiklusõnnetuse ja RASKETE või SURMAVATE KEHAVIGASTUSTEGA.

Joobes juhtimine põhjustab maanteedel igal aastal kõige enam surmaga lõppenud avarisiid. Isegi väike kogus alkoholi mõjub juhi refleksidele, tajule ja reageerimiskiirusele. Kõigest üks alkoholne jook võib vähendada teie võimet reageerida muutunud sõidutingimustele ja hädaolukordadele ning iga järgmise joogiga muutub teie reageerimine veel aeglasemaks.

Auto juhtimine ravimite või uimastavate ainete mõju all on sama ohtlik või koguni ohtlikum kui juhtimine alkoholijoobes.

Kui juhite autot joobeseisundis või uimastavate ainete mõju all, suureneb märgatavalt tõenäosus, et võite teha raske avarii. Palun ärge juhtige autot, kui olete tarbinud alkoholi või uimastavaid aineid, ega sõitke juhiga, kes on uimastavate ainete mõju all või ei ole kaine. Valige seltskonnast välja üks kaine juht või kutsuge takso.

SÜÜTELUKK

HOIATUS

RASKETE JA ELUOHTLIKE VIGASTUSTE riski vähendamiseks järgige alltoodud ettevaatusabinõusid:

- Ärge lubage lastel ega täiskasvanutel, kes ei tunne teie autot, KUNAGI süütevõtit süütelukku panna või mootori start/stopp-lüliti vajutada ega mingeid muid käivitussüsteemiga seotud osi puutada. Auto võib ootamatult liikuma hakata ja põhjustada õnnetuse.
- Kui auto liigub, ärge proovige KUNAGI süütevõtit või mootori start/stopp-lüliti ega muid juhtseadmeid kasutada läbi rooliratta. Kui olete pannud käe läbi rooliratta, võite kaotada kontrolli auto liikumise üle ning teha avarii.

Võtmega keeratav süütelukk (kui on varustuses)

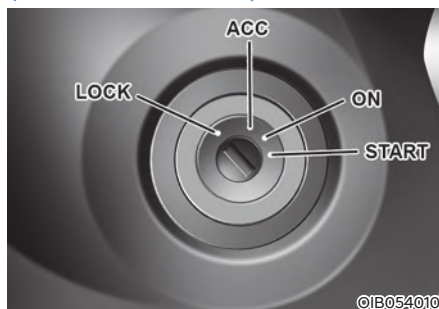

HOIATUS

- Ärge keerake süütevõtit süütelukus asendisse LOCK või ACC kunagi siis, kui auto liigub, v.a hädaolukorras. Selle tagajärjel mootor seiskub ning rooli- ja pidurivõimendi lõpetavad töö. Nii võib kaduda kontroll auto liikumissuuna ja pidurdamise üle ning võib juhtuda avarii.
- Enne juhiistmelt lahkumist kontrollige alati üle, et käsikäigukasti puhul oleks sees esimene (1) käik (ülesmäge parkides) või tagasikäik (R) (allamäge parkides) ning automaat- või topeltsiduriga käigukasti puhul oleks käigukang parkimisasendis P, seejärel rakendage korralikult seisupidur ja keerake süütevõti asendisse LOCK.

Kui neid ettevaatusabinõusid ei järgita, võib auto ootamatult liikuma hakata.

NB!

Ärge kasutage kunagi mingeid järelturul pakutavaid lukuaugu katteid. Need võivad normaalset käivitamist takistada, kuna põhjustavad sidehäireid.

Võtmegeeritava süüteluku asendid

Süüteluku asend	Tegevus	Märkused
LOCK	Kui süütelukk on asendis LOCK, saab süütevõtme süütelukust eemaldada.	Selles asendis läheb rool kaitseks auto ärandamise eest lukku. (Mitte kõikidel mudelitel)
ACC	Elektrilised lisaseadmed on nüüd kasutusvalmis.	Rool avaneb lukustusest. Kui süütevõtit on asendisse ACC raske keerata, keerake rooli pinge kõrvaldamiseks veidi paremale-vasakule ning proovige samal ajal võtit keerata.
ON	See on normaalne süütevõtme asend, kui mootor on käivitatud ja töötab. Kasutada saab kõiki funktsioone ja seadmeid. Kui keerate süüteluku asendist ACC asendisse ON, saate kontrollida, kas näidikuploki hoiatustuled töötavad.	Aku tühjenemise vältimiseks ärge jätke süütelukku liiga kauaks asendisse ON, kui mootor ei tööta.
START	Mootori käivitamiseks keerake süütelukk asendisse START. Kui vabastate võtme, läheb süütelukk tagasi asendisse ON.	Mootorit käivitatakse seni, kuni vabastate võtme.

Mootori käivitamine



HOIATUS

- Kandke auto juhtimise ajal alati selleks sobivaid jalatseid. Sobimatud jalanõud – nt tikk-kontsad, suusasapad, sandaalid, plätud jms – võivad segada piduri- ja gaasipedaali normaalset kasutamist.
- Ärge vajutage auto käivitamise ajal gaasipedaali. Auto võib järsult kohalt liikuda ja õnnetuse põhjustada.
- Oodake pärast käivitamist seni, kuni mootori pöörded on normaaltasemel. Kui mootori pöörded on kõrged, võib auto piduripedaali vabastamisel väga järsult kohalt liikuda.

Käsigäigukastiga mudel:

1. Kontrollige, et seisupidur oleks raken-datud.
2. Kontrollige, et käigukang oleks neutraalasendis (vabakäigul).
3. Vajutage ja hoidke siduri- ja piduripedaali all.
4. Keerake süütevõti süütelukus asendisse START. Hoidke võtit selles asendis seni, kuni mootor käivitub (maksimaalselt 10 sekundit) ning vabastage siis võti.

Mudel, millel on automaat- või topeltsiduriga käigukast:

1. Kontrollige, et seisupidur oleks raken-datud.
2. Kontrollige, et käigukang oleks parkimisasendis P.
3. Vajutage ja hoidke piduripedaali all.
4. Keerake süütevõti süütelukus asendisse START. Hoidke võtit selles asendis seni, kuni mootor käivitub (maksimaalselt 10 sekundit) ning vabastage siis võti.

i Kasulik teave

- Ärge oodake ühe koha peal, kuni mootor soojeneb. Hakake mõõdukatel mootoripööretel kohe sõitma. (Vältige järsku kiirendamist ja aeglustamist.)
- Vajutage piduripedaal mootori käivitamise ajaks alati alla. Ärge vajutage mootori käivitamise ajal gaasipedaali. Ärge laske mootoril töötada kõrgetel pööretel, kui see alles soojeneb.

NB!

Auto kahjustamise vältimiseks:

- Ärge hoidke süütevõtit asendis START üle 10 sekundi järjest. Enne, kui uuesti proovite, oodake 5 kuni 10 sekundit.
- Ärge keerake süütevõtit süütelukus asendisse START siis, kui mootor töötab. See võib starterit kahjustada.
- Kui see on tee- ja liiklusolusid arvestades ohutu, võite panna käigukangi neutraalasendisse N, kui auto veel liigub, ning keerata süütevõtme siis asendisse START, et proovida autot uuesti käivitada.
- Ärge lükake ega tõmmake mootori käivitamiseks autot.

Mootori start/stopp-lüliti (kui on varustuses)



Iga kord, kui esiuks avatakse, hakkab mootori start/stopp-lüliti valgustus põlema. Lüliti valgustus kustub umbes 30 sekundit pärast ukse sulgemist. (Mitte kõikidel mudelitel)

HOIATUS

Mootori seiskamiseks hädaolukorras: Vajutage mootori start/stopp-lüliti üle kahe sekundi järjest VÕI vajutage mootori start/stopp-lüliti kiiresti kolm korda (kolme sekundi jooksul).

Kui sõiduk on veel liikvel, saate mootori taaskäivitada ilma piduripedaali (Autotaamkäigukast / Topeltsiduriga käigukast) / Piduripedaali ja siduripedaali (Manuaalkäikukast) vajutamata, vajutades Mootori Käivitamis- / Seiskamisnuppu koos käigukangiga N (Neutraalses) asendis.

HOIATUS

- Ärge vajutage mootori start/stopp-lüliti KUNAGI siis, kui auto liigub, v.a hädaolukorras. Selle tagajärjel mootor seiskub ning rooli- ja pidurivõimendi lõpetavad töö. Nii võib kaduda kontroll auto liikumissuuna ja pidurdamise üle ning võib juhtuda avarii.
- Enne juhiistmelt lahkumist rakendage alati korralikult seisupidur, lülitage süüde välja (mootori start/stopp-lüliti asendisse OFF) ja võtke tark võtme-pult endaga kaasa. Kui neid ettevaatusabinõusid ei järgita, võib auto ootamatult liikuma hakata.

Mootori start/stopp-lüliti asendid
- Käsikäigukastiga/intelligentse käsikäigukastiga mudel

Lüliti asend	Tegevus	Märkused
OFF	<ul style="list-style-type: none"> Mootori seiskamiseks peatage auto ja vajutage siis mootori start/stopp-lüliti. Kui start/stopp-lüliti on asendis OFF, läheb rool kaitseks auto ärandamise eest lukku. (Mitte kõikidel mudelitel) 	Kui rool ei lähe korralikult lukku, kostab juhiukse avamisel hoiatussignaali.
ACC	<ul style="list-style-type: none"> Vajutage mootori start/stopp-lüliti, kui see on asendis OFF, kuid ärge vajutage samal ajal siduripedaali. Elektrilised lisaseadmed on nüüd kasutusvalmis. Rool avaneb lukustusest. 	<ul style="list-style-type: none"> Kui jätate mootori start/stopp-lüliti asendisse ACC rohkem kui üheks tunniks, lülitub akutoide aku tühjenemise vältimiseks automaatselt välja. Kui rool millegipärast lukustusest ei avane, ei hakka mootori start/stopp-lüliti tööle. Keerake pinge kõrvaldamiseks rooli veidi paremale-vasakule ning vajutage samal ajal mootori start/stopp-lüliti.
ON	<ul style="list-style-type: none"> Vajutage mootori start/stopp-lüliti, kui see on asendis ACC, kuid ärge vajutage samal ajal siduripedaali. Kui lüliti on selles asendis, saate enne mootori käivitamist kontrollida, kas näidikuploki hoiatustuled töötavad. 	Aku tühjenemise vältimiseks ärge jätke mootori start/stopp-lüliti liiga kauaks asendisse ON, kui mootor ei tööta.
START	Mootori käivitamiseks pange käigukang neutraalasendisse, vajutage siduri- ja piduripedaal alla ning vajutage siis mootori start/stopp-lüliti.	Kui vajutate mootori start/stopp-lüliti siduripedaali vajutamata, siis mootor ei käivitu ja mootori start/stopp-lüliti lülitub iga vajutusega ümber ühest asendist teise järgnevalt: OFF → ACC → ON → OFF

Mootori start/stopp-lüliti asendid
- Mudel, millel on automaat- või topeltsiduriga käigukast

Lüliti asend	Tegevus	Märkused
OFF	<ul style="list-style-type: none"> Mootori seiskamiseks peatage auto, pange käigukang parkimisasendisse P ja vajutage siis mootori start/stopp-lüliti. Kui vajutate mootori start/stopp-lüliti siis, kui käigukang ei ole parkimisasendis P, ei lülitu mootori start/stopp-lüliti asendisse OFF, vaid hoopis asendisse ACC. Kui start/stopp-lüliti on asendis OFF, läheb rool kaitseks auto ärandamise eest lukku. (Mitte kõikidel mudelitel) 	<p>Kui rool ei lähe korralikult lukku, kostab juhiukse avamisel hoiatussignaal.</p>
ACC	<ul style="list-style-type: none"> Vajutage mootori start/stopp-lüliti, kui see on asendis OFF, kuid ärge vajutage samal ajal piduripedaali. Mõned elektrilised lisaseadmed on nüüd kasutusvalmis. Rool avaneb lukustusest. 	<ul style="list-style-type: none"> Kui jätate mootori start/stopp-lüliti asendisse ACC rohkem kui üheks tunniks, lülitub akutoide aku tühjenemise vältimiseks automaatselt välja. Kui rool millegipärast lukustusest ei avane, ei hakka mootori start/stopp-lüliti tööle. Keerake pinge kõrvaldamiseks rooli veidi paremale-vasakule ning vajutage samal ajal mootori start/stopp-lüliti.
ON	<ul style="list-style-type: none"> Vajutage mootori start/stopp-lüliti, kui see on asendis ACC, kuid ärge vajutage samal ajal piduripedaali. Kui lüliti on selles asendis, saate enne mootori käivitamist kontrollida, kas näidikuploki hoiatustuled töötavad. 	<p>Aku tühjenemise vältimiseks ärge jätke mootori start/stopp-lüliti liiga kauaks asendisse ON, kui mootor ei tööta.</p>
START	<p>Mootori käivitamiseks pange käigukang parkimisasendisse P või neutraalasendisse N, vajutage piduripedaal alla ning vajutage siis mootori start/stopp-lüliti. Ohutuse tagamiseks soovitame panna käigukangi mootori käivitamise ajaks alati parkimisasendisse P.</p>	<p>Kui vajutate mootori start/stopp-lüliti piduripedaali vajutamata, siis mootor ei käivitu ja mootori start/stopp-lüliti lülitub iga vajutusega ümber ühest asendist teise järgnevalt: OFF → ACC → ON → OFF või ACC</p>

Mootori käivitamine

HOIATUS

- Kandke auto juhtimise ajal alati selles sobivaid jalatseid. Sobimatud jalanõud – nt tikk-kontsad, suusasapad, sandaalid, plätud jms – võivad segada piduri- ja gaasipedaali normaalset kasutamist.
- Ärge vajutage auto käivitamise ajal gaasipedaali.
Auto võib järsult kohalt liikuda ja õnnetuse põhjustada.
- Oodake pärast käivitamist seni, kuni mootori pöörded on normaaltasemel. Kui mootori pöörded on kõrged, võib auto piduripedaali vabastamisel väga järsult kohalt liikuda.

Kasulik teave

- Mootor käivitub start/stopp-lüliti vajutusega vaid juhul, kui tark võtmepult asub autos.
- Mootor võib mitte käivituda, kui tark võtmepult on küll autos, kuid asub autojuhist liiga kaugel.
- Kui mootori start/stopp-lüliti on asendis ACC või ON ja mõni auto udest tehakse lahti, kontrollib süsteem, kas tark võtmepult asub tööraadiuses. Kui tarka võtmepulti pole autos, hakkab indikaatorituli  vilkuma ja ekraanile ilmub teade „Key not in vehicle“ (Võti ei ole autos). Kui seejärel kõik ukSED suletakse, kostab lisaks ka umbes 5 sekundi pikkune helisignaali. Hoidke tarka võtmepulti alati autos, kui mootor töötab või mootori start/stopp-lüliti on asendis ACC.

Käikikäigukastiga mudel:

1. Võtke tark võtmepult endaga alati autosse kaasa.
2. Kontrollige, et seisupidur oleks raketatud.
3. Kontrollige, et käigukang oleks neutraalasendis (vabakäigul).
4. Vajutage ja hoidke siduri- ja piduripedaali all.
5. Vajutage mootori start/stopp-lüliti.

Intelligentse käikikäigukastiga mudel:

1. Kontrollige, et seisupidur oleks raketatud.
2. Vajutage siduripedaal lõpuni alla ja pange käigukang neutraalasendisse.
3. Vajutage ja hoidke siduri- ja piduripedaali all ning vajutage siis mootori start/stopp-lüliti asendisse START.

Kui vajutate mootori start/stopp-lüliti asendisse START siduri- ja piduripedaali vajutamata, siis mootor ei käivitu ja näidikuplokis avaneb alljärgneva teatega hüpikaken.



Kui käigukang ei ole neutraalasendis (N), avaneb näidikuplokis alljärgneva teatega hüpikaken.



Mudel, millel on automaat- või topeltsiduriga käigukast:

1. Võtke tark võtmepult endaga alati autosse kaasa.
2. Kontrollige, et seisupidur oleks raken-datud.
3. Kontrollige, et käigukang oleks parki-misasendis P.
4. Vajutage ja hoidke piduripedaali all.
5. Vajutage mootori start/stopp-lüliti.

i Kasulik teave

- Ärge oodake ühe koha peal, kuni mootor soojeneb. Hakake mõõdukatel mootori-pööretel kohe sõitma. (Vältige järsku kiirendamist ja aeglustamist.)
- Vajutage piduripedaal mootori käivitamise ajaks alati alla. Ärge vajutage mootori käivitamise ajal gaasipedaali. Ärge laske mootoril töötada kõrgetel pööretel, kui see alles soojeneb.

NB!

Auto kahjustamise vältimiseks:

- Kui see on tee- ja liiklusolusid arvestades ohutu, võite panna käigukangi neutraalasendisse (N), kui auto veel liigub, ning vajutada siis mootori start/stopp-lüliti, et välja surnud mootorit uuesti käivitada.
- Ärge lükake ega tõmmake mootori käivitamiseks autot.

NB!

Auto kahjustamise vältimiseks:

Ärge vajutage mootori start/stopp-lüliti üle 10 sekundi järjest, välja arvatud juhul, kui piduritule kaitse on läbi põlenud.

Kui pidurilüliti kaitse on läbi põlenud, pole võimalik mootorit tavapärasel viisil käivitada. Asendage kaitse uuega. Kui teil pole võimalik kaitset kohe uuega asendada, saate mootori käivitada, vajutades mootori start/stopp-lüliti asendis ACC 10 sekundit järjest.

Vajutage ohutuse tagamiseks alati enne mootori käivitamist piduripedaal alla.

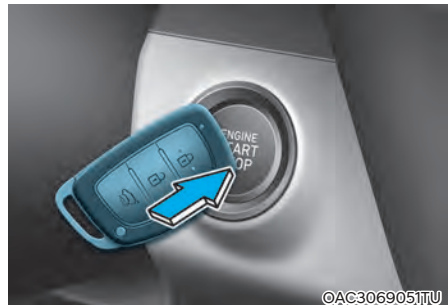

i Kasulik teave

Kui targa võtmepuldi patarei hakkab tühjenema või kui tark võtmepult normaalselt ei tööta, saate mootori käivitada, vajutades mootori start/stopp-lüliti targa võtmepuldiga, hoides seda nii, nagu ülaltoodud pildil näidatud.

KÄSIKÄIGUKAST (KUI ON VARUSTUSES)

■ Tüüp A

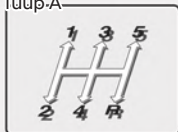

OIB054009

■ Tüüp B



➡ Käigukangi saab liigutada nuppu (1) vajutamata..

➡ Käigukangi liigutamise ajal peab vajutama nuppu (1).

OIB054001

■ Tüüp C



➡ Käigukangi saab liigutada nuppu (1) vajutamata..

➡ Käigukangi liigutamise ajal peab vajutama nuppu (1).

OPDEN057107



HOIATUS

Enne juhiistmelt lahkumist kontrollige alati üle, et sees oleks esimene (1) käik (ülesmäge parkides) või tagasikäik (R) (allamäge parkides), seejärel rakendage korralikult seisupidur ja lülitage süüde välja (asendisse LOCK/OFF). Kui neid ettevaatusabinõusid ei järgita, võib auto ootamatult liikuma hakata.

Käiguvahetuseks tagasikäigule (R) laske autol täielikult peatuda, pange käigukang siis neutraalasendisse ning alles seejärel tagasikäigu asendisse.

Kui auto on täielikult peatunud ja esimest (1) või tagasikäiku (R) on raske sisse panna:

1. Pange käigukang neutraalasendisse ja vabastage siduripedaal.
2. Vajutage nüüd siduripedaal uuesti alla ja proovige soovitud käik (1 või R) uuesti sisse panna.



Kasulik teave

Külma ilmaga võib käiguvahetus kuni käigukastiõli soojenemiseni olla veidi raskem.

Käsiikäigukasti kasutamine

Käsiikäigukastil on viis (või kuus) edasikäiku. Käigukasti kõikide edasikäikude ülekanded on täielikult sünkroniseeritud, nii et käiguvahetus toimub nii kõrgemale kui madalamale käigule väga lihtsalt.

Siduri kasutamine (kui on varustuses)

Siduripedaal tuleb kuni pörandani alla vajutada, enne kui:

- käivitate mootori;
Mootor ei käivitu, kui siduripedaali ei vajutata.
- vahetate käiku.
Liikumise alustamiseks vabastage aeglaselt siduripedaal ja vajutage gaasipedaali.

Kui vabastate siduripedaali, tehke seda aeglaselt. Sõidu ajal peab siduripedaal olema alati täielikult vabastatud.

NB!

Siduri asjatu kulumise ja kahjustamise vältimiseks:

- Ärge toetage oma jalga sõidu ajal pidevalt siduripedaalile.
- Ärge kasutage sidurit auto paigalhoidmiseks kallakul (nt rohelise tule ootamise ajal vms).
- Müra ja siduri kahjustamise vältimiseks vajutage siduripedaal alati lõpuni alla.
- Ärge alustage liikumist teise käiguga, välja arvatud juhul, kui tee on libe.
- Vajutage siduripedaal lõpuni alla ja olge ettevaatlik, et te ei vajutaks pedaali uuesti enne, kui see on pärast vabastamist tagasi üles jõudnud. Kui vajutate pedaali korduvalt juba enne, kui see on tagasi algasendisse jõudnud, võib see põhjustada häireid sidurisüsteemi töös.

Käigu allavahetus

Kui peate tihedas liikluses kiirust vähendada või sõitma üles järsust tõusust, vahetage käik madalamaks, et liigset koormust mootorile vältida.

Käigu allavahetamine vähendab ka mootori väljasuremise ohtu ning tagab parema kiirenduse, kui sõidukiirust on taas vaja tõsta.

Kui auto on järsul laskumisel, aitab madalam käik tänu mootoriga pidurdamisele säilitada ohutut kiirust ning pikendab pidurite tööiga.

NB!

Mootori, siduri ja käigukasti kahjustamise vältimiseks:

- Käigu allavahetamisel viiendalt (5) käigult neljandale (4) olge ettevaatlik, et te ei lükkaks käigukangi kogemata külgsuunas nii, et sisse läheb hoopis teine (2) käik. Niivõrd järsk käigu allavahetus võib tõsta mootori pöörded tahhomeetri punasele alale.
- Ärge vahetage käiku madalamaks korraga üle kahe käigu võrra. Samuti ärge vahetage käiku madalamaks, kui mootor töötab väga kõrgetel pööretel (5000 p/min või rohkem). Selline käigu allavahetus võib mootorit, sidurit ja käigukasti kahjustada.

Head tavad käsikäigukasti kasutamisel

- Ärge sõitke mäest alla kunagi vabakäiguga. See on äärmiselt ohtlik.
- Ärge hoidke jalga pidevalt piduripedaalil. See võib põhjustada pidurite ja nendega seotud osade ülekuumenemist ja häireid pidurite töös.
Selle asemel vähendage pikkadel las-kumistel kiirust ja vahetage käik madalamaks. Sel juhul aitab sõitu aeglustada nn mootoriga pidurdamine.
- Enne käigu allavahetamist aeglustage sõitu. Nii väldite mootori pöörete liigset kerkimist, mis võiks mootorit kahjustada.
- Tugeva külgtuule korral aeglustage sõitu. See tagab teile oma auto üle märksa parema kontrolli.
- Veenduge, et auto oleks enne käiguva-hetust tagasikäigule (R) täielikult peatunud. Vastasel juhul võib käigukast kahjustuda.
- Libedal pinnasel sõites olge äärmiselt ettevaatlik. Eriti ettevaatlik olge pidurdamisel, kiirendamisel ja käikude vahetamisel. Libedal pinnasel võivad veorattad auto kiiruse järsu muutumise tõttu haardumise kaotada, auto võib kaotada juhitavuse ning põhjustada avarii.



HOIATUS

Kui tee on libe, ärge vahetage käiku mootoriga pidurdamiseks kõrgemalt käigult madalamale liiga järsult. Auto võib libisema hakata ning võib juhtuda avarii.



HOIATUS

RASKETE JA ELUOHTLIKE KEHAVIGASTUSTE riski vähendamiseks juhinduge järgnevalt:

- Kinnitage ALATI oma turvavöö! Avarii korral saab turvavööga kinnitamata sõitja palju tõenäolisemalt raskeid kehavigastusi või hukkub, kui sõitja, kelle turvavöö on korralikult kinnitatud.
- Vältige pööretel ja kurvides suuri kiirusi.
- Ärge tehke rooliga äkilisi liigutusi, nt järske reavahetusi või kiireid teravaid pöördeid.
- Ümberpaiskumise ja üle katuse rullumise risk kasvab märgatavalt, kui kaotate kontrolli auto üle maanteesõidu kiirustel.
- Kontroll auto üle kaob tihti juhul, kui üks või kaks ratast sõidab tee servalt maha ja juht keerab rooli teele naasmiseks korraga liiga palju.
- Juhul, kui sõidate autoga teeservalt maha, ärge hakake järsult rooli keerama, vaid aeglustage sujuvalt sõitu ja keerake siis vaikselt teele tagasi.
- HYUNDAI soovib teil alati kinni pidada kehtivatest piirkiirustest.



Kasulik teave – Käigu allavahetus gaasipedaali vajutusega (kui on varustuses)

Kasutage seda käigu allavahetamise meetodit maksimaalseks kiirendamiseks. Vajutage gaasipedaali tuntuvalt takistus-punktist sügavamale. Automaatkäigukast vahetab käigu vastavalt mootori kiirusele madalamaks.

INTELLIGENTNE KÄSIKÄIGUKAST (IMT)

Intelligentes käsikäigukastis (IMT) on kasutusel elektroonilise siduri (E-Clutch) tehnoloogia ning SSC-süsteem, mis vabajooksuga liikumisel mootori välja lülitab. Tänu mootori automaatsele seiskamisele seniks, kuni auto liigub vabajooksuga, aitab see süsteem auto kütusekulu vähendada.

Intelligentse käsikäigukasti (IMT) kasutamine

■ Tüüp-A

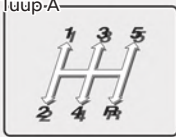

OIB054009

■ Tüüp B

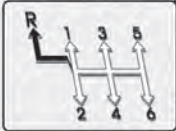

⇨ Käigukangi saab liigutada nuppu (1) vajutamata..

➔ Käigukangi liigutamise ajal peab vajutama nuppu (1).

OIB054001

■ Tüüp C



⇨ Käigukangi saab liigutada nuppu (1) vajutamata..

➔ Käigukangi liigutamise ajal peab vajutama nuppu (1).

OPDEN057107

Intelligentisel käsikäigukastil (IMT) on kuus edasikäiku. Käiguvahetuse skeem on näha käigukangi nupul.

Käigukasti kõikide edasikäikude ülekanded on täielikult sünkroniseeritud, nii et käiguvahetus toimub nii kõrgemale kui madalamale käigule väga lihtsalt. Vajutage siduripedaal käiguvahetuse hetkeks lõpuni alla ning vabastage seejärel aeglaselt.

Kui teie auto on varustatud süüteluku lülitiga, pole võimalik auto mootorit piduri- ja siduripedaali vajutamata käivitada. (Mitte kõikidel mudelitel)

Enne käiguvahetust tagasikäigule (R) peab käigukangi esmalt neutraalasendisse panema. Vajutage otse käigukangi nupu all olevat nuppu ja tõmmake käigukang piisavalt kaugele vasakule ning lükake seejärel tagasikäigu (R) asendisse. Veenduge, et auto oleks enne käiguvahetust tagasikäigule (R) täielikult peatunud. Ärge laske kunagi mootoril töötada, kui tahhomeetri osuti on punasel alal.



ETTEVAATUST

- Käigu allavahetamisel viiendalt (5) käigult neljandale (4) olge ettevaatlik, et te ei lükkaks käigukangi kogemata külgsuunas nii, et sisse läheb hoopis teine (2) käik. Niivõrd järsk käigu allavahetus võib tõsta mootori pöörded tahhometri punasele alale. Selline mootori ja käigukasti ülekoormus võib lõppeda mootori ja käigukasti rikkega.
- Ärge vahetage käiku madalamaks korraga üle kahe käigu võrra. Samuti ärge vahetage käiku madalamaks, kui mootor töötab väga kõrgetel pööretel (5000 p/min või rohkem). Selline käigu allavahetus võib mootorit, sidurit ja käigukasti kahjustada.
- Külma ilmaga võib käiguvahetus kuni käigukastiõli soojenemiseni olla veidi raskem. See on normaalne ega kahjusta käigukasti.
- Kui auto on täielikult peatunud ja esimest (1) või tagasikäiku (R) on raske sisse panna, pange käigukang neutraalasendisse (N) ja vabastage siduripedaal. Vajutage nüüd siduripedaal uuesti alla ja proovige soovitud käik (1 või R) uuesti sisse panna.
- Siduri enneaegse kulumise ja kahjustamise vältimiseks ärge toetage oma jalga sõidu ajal pidevalt siduripedaalile. Samuti ärge kasutage sidurit auto paigalhoidmiseks kallakul (nt rohelise tule ootamise ajal jms).
- Ärge kasutage käigukangi sõidu ajal käetoena, kuna see võib põhjustada käigukasti lülitusharkide enneaegset kulumist.
- Sidurisüsteemi võimaliku kahjustamise vältimiseks ärge alustage liikumist teise käiguga, välja arvatud juhul, kui tee on libe.



HOIATUS

- Enne juhiistmelt lahkumist rakendage alati korralikult seisupidur ja seisake mootor, seejärel kontrollige, et sees oleks esimene (1) käik (tasasel pinnal ja ülesmäge parkides) või tagasikäik (R) (allamäge parkides). Kui neid ettevaatusabinõusid toodud järjekorras ei järgita, võib auto ootamatult oma kohalt liikuma hakata.
- Kui tee on libe, ärge vahetage käiku mootoriga pidurdamiseks kõrgemalt käigult madalamale liiga järsult. Auto võib libisema hakata ning võib juhtuda avarii.

Siduri kasutamine

Siduripedaali peab enne käigu vahetamist kuni pörandani alla vajutama ning seejärel aeglaselt vabastama. Sõidu ajal peab siduripedaal olema alati täielikult vabastatud. Ärge toetage oma jalga sõidu ajal pidevalt siduripedaalile. See põhjustab siduri asjatut kulumist. Ärge vajutage siduripedaali osaliselt alla, et autot kallaku peal paigal hoida. See põhjustab samuti asjatut kulumist. Kasutage auto paigalhoidmiseks kallakul seisupidurit või piduripedaali. Ärge vajutage siduripedaali kiiresti mitu korda järjest.



ETTEVAATUST

Siduripedaali kasutamisel vajutage see lõpuni alla. Kui te ei vajuta siduripedaali lõpuni alla, võib sidur viga saada või esineda müra.

Käigu allavahetus

Kui peate tihedas liikluses kiirust vähendada või sõitma üles järsust tõusust, vahetage käik madalamaks, enne kui koormus mootorile liigselt kasvab. Käigu allavahetamine vähendab mootori väljasuremise ohtu ja tagab parema kiirenduse, kui sõidukiirust on taas vaja tõsta. Kui auto on järsul laskumisel, aitab madalam käik säilitada ohutut kiirust ning pikendab pidurite tööiga.

Head tavad käsikäigukasti kasutamisel

- Ärge sõitke mäest alla kunagi vabakäiguga. See on äärmiselt ohtlik. Jätke käik laskumistel alati sisse.
- Ärge hoidke jalga pidevalt piduripedaalil. See võib põhjustada pidurite ülekuumenemist ja häireid nende töös. Selle asemel vahetage käik pikkadel laskumistel madalamaks. Sel juhul aitab sõitu aeglustada nn mootoriga pidurdamine.
- Enne käigu allavahetamist aeglustage sõitu. Nii väldite mootori pöörete liigset kerkimist, mis võiks mootorit kahjustada.
- Tugeva külgtuule korral aeglustage sõitu. See tagab teile oma auto üle märksa parema kontrolli.
- Veenduge, et auto oleks enne käigu vahetust tagasikäigule täielikult peatunud. Vastasel juhul võib käigukast kahjustuda.
- Libedal pinnasel sõites olge äärmiselt ettevaatlik. Eriti ettevaatlik olge pidurdamisel, kiirendamisel ja käikude vahetamisel. Libedal pinnasel võivad veorattad auto kiiruse järsu muutumise tõttu haardumise kaotada ja auto võib kaotada juhitavuse.



HOIATUS

- **Kinnitage alati oma turvavöö! Avari korral saab turvavööga kinnitamata sõitja palju tõenäolisemalt raskeid kehavigastusi või hukkub, kui sõitja, kelle turvavöö on korralikult kinnitatud.**
- **Vältige pööretel ja kurvides suuri kiirusi.**
- **Ärge tehke rooliga äkilisi liigutusi, nt järske reavahetusi või kiireid teravaid pöördeid.**
- **Ümberpaiskumise ja üle katuse rullumise risk kasvab märgatavalt, kui kaotate kontrolli auto üle maanteesõidu kiirustel.**
- **Kontroll auto üle kaob tihti juhul, kui üks või kaks ratast sõidab teeservalt maha ja juht keerab rooli teele naasmiseks korraga liiga palju.**
- **Juhul, kui sõidate autoga teeservalt maha, ärge hakake järsult rooli keerama, vaid aeglustage sujuvalt sõitu ja keerake siis vaikselt teele tagasi.**
- **Ärge ületage kunagi kehtivaid piirkiruseid.**

AUTOMAATKÄIGUKAST (KUI ON VARUSTUSES)

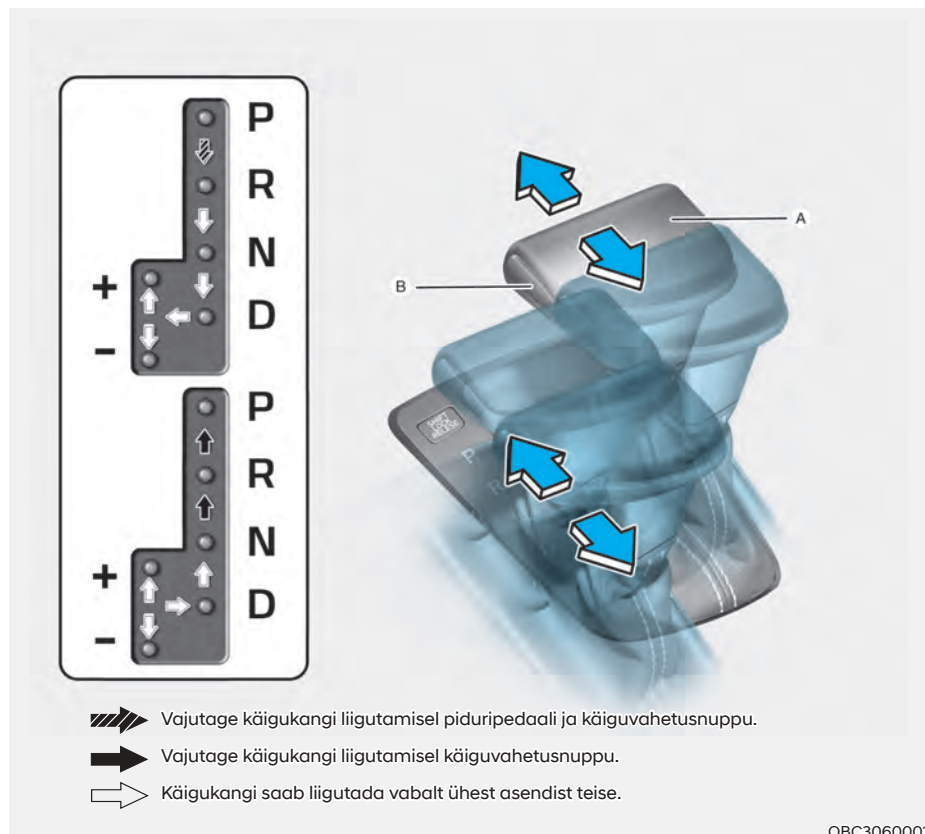

Automaatkäigukasti kasutamine

Automaatkäigukastil on kuus edasikäiku ja üks tagasikäik.

Kui käigukang on sõiduasendis D, vahetab käigukast edasikäike automaatselt.



HOIATUS

Raskete ja eluohtlike kehavigastuste riski vähendamiseks juhinduge järgnevast:

- Enne, kui panete käigukangi sõiduasendisse D või tagasikäigu asendisse R, kontrollige ALATI üle, et auto läheduses poleks ühtki inimest, eriti lapsi, kes autole ette võiks jääda.
- Enne juhiistmelt lahkumist kontrollige alati üle, et käigukang oleks parkimisasendis P, seejärel rakendage korralikult seisupidur ja lülitage süüde välja (asendisse LOCK/OFF). Kui neid ettevaatusabinõusid ei järgita, võib auto ootamatult oma kohalt liikuma hakata.
- Kui tee on libe, ärge vahetage käiku mootoriga pidurdamiseks kõrgemalt käigult madalamale liiga järsult. Auto võib libisema hakata ning võib juhtuda avariit.

Käigukangi asendid

Kui süüde on sisse lülitatud (asendisse ON), näitab käigukangi asendit vastav indikaartortuli näidikuplokis.

P (parkimine)

Enne, kui panete käigukangi parkimisasendisse P, laske autol alati täielikult peatuda.

Käigukangi liigutamiseks parkimisasendist P tuleb piduripedaal tugevalt alla vajutada ning jälgida, et jalg ei puutuks vastu gaasipedaali.

Kui teil ei õnnestu sellest hoolimata käigukangi parkimisasendist P liigutada, vt osa „Käigukangi lukustuse avamine“ selles peatükis.

Käigukang tuleb panna parkimisasendisse P alati enne mootori seiskamist.



HOIATUS

- Kui käigukang pannakse parkimisasendisse P siis, kui auto liigub, võib auto kaotada juhitavuse.
- Kui auto on peatunud ja kavatsete autost väljuda, kontrollige alati üle, et käigukang oleks parkimisasendis P. Seejärel rakendage seisupidur ja seisake mootor.
- Kui pargite auto kallakule, pange käigukang parkimisasendisse P ja rakendage korralikult seisupidur, et auto ei saaks mingil juhul hakata kallakust alla veerema.
- Ohutuse tagamiseks rakendage alati ka seisupidur, kuigi käigukang on parkimisasendis P, välja arvatud erandjuhtudel hädaolukorras.

R (reverse – tagasikäik)

Kasutage seda käiku auto tagurdamiseks.

NB!

Enne käiguvahetust tagasikäigule R või tagasikäigult R laske autol alati täielikult peatuda. Kui panete käigukangi asendisse R siis, kui auto liigub, võite käigukasti kahjustada.

N (neutraal)

Kui käigukang on selles asendis, on rattad käigukastist lahutatud.

Kasutage neutraalasendit N juhul, kui mootor on välja surnud ja soovite selle uuesti käivitada, samuti juhul, kui peate töötava mootoriga mõnd aega paigal seisma. Kui peate mis tahes põhjusel autost lahkuma, pange käigukang alati parkimisasendisse P.

Enne, kui panete käigukangi neutraalasendist N mõnda teise asendisse, vajutage piduripedaal alati alla.



HOIATUS

Ärge pange käigukangi sõiduasendisse D ega tagasikäigu asendisse R, vajutamata samal ajal piduripedaali. Kui edasi- või tagasikäik pannakse sisse siis, kui mootor töötab kõrgetel pööretel, võib auto väga järsult kohalt liikuda. Võite kaotada kontrolli auto liikumise üle ning sõita otsa inimestele või lähedal asuvatele objektidele.

D (drive – sõit)

See on tavaline sõiduasend. Käigukast vahetab automaatselt käike kuuekäigulises vahemikus, tagades ökonoomseima kütusetarbimise ning optimaalseima võimsuse.

Kui vajate mäkketõusudel või teistest autodest möödasõidul suuremat võimsust, vajutage gaasipedaal korraks põhja. Selle tulemusel vahetab käigukast automaatselt käigu madalamaks (vastavalt olukorrale ühe või mitme käigu võrra).

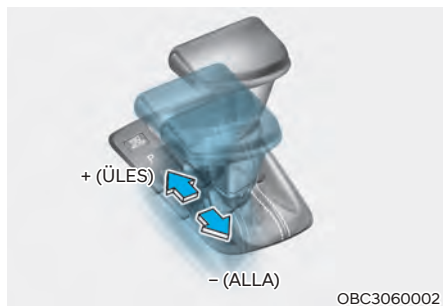

Käsi­käiguvahetuse režiim

Sõltumata sellest, kas auto seisab või liigub, saate käigukasti käsi­käiguvahetuse režiimile lülitada, lükates käigukangi sõidu­asendist D käsi­käiguvahetuse asendisse. Automaatselt käiguvahetusele naasmiseks lükake käigukang tagasi tavalisse sõidu­asendisse D.

Käsi­käiguvahetuse režiimil saate käigukangi ette- ja tahapoole liigutades ise vastavalt sõiduoludele käike valida.

+ (üles): Käigu ülesvahetamiseks (ühe käigu võrra) lükake käigukangi korraks ettepoole.

- (alla): Käigu allavahetamiseks (ühe käigu võrra) tõmmake käigukangi korraks tahapoole.

i Kasulik teave

- Käsi­käiguvahetuse režiimil saab valida ainult kuut edasikäiku. Auto parkimiseks või tagurdamiseks pange käigukang nagu tavaliselt asendisse P või R.
- Käigu allavahetus toimub aeglustamise korral automaatselt. Kui auto peatub, lülitub käigukast automaatselt esimesele käigule.
- Kui mootori pöörded kerkivad punase ala lähedale, vahetab käigukast käigu automaatselt kõrgemaks.
- Kui juht lükkab käigukangi ettepoole (+) või tõmbab tahapoole (-), ei pruugi käigukast soovitud käiguvahetust läbi viia, kui mootori pöörded on valitava käigu jaoks liiga kõrged või madalad. Juht peab käike vastavalt teedoludele ise kõrgemaks vahetama, jälgides, et mootori pöörded ei kerkiks liiga kõrgele (tahhomeetri punasele alale).
- Kui alustate sõitmist libedal teel, lükake käigukang korraks ettepoole asendisse + (üles). Sellega lülitate käigukasti teisele käigule, mis sobib libedatel teedel sujuvaks paigaltvõtuks paremini. Esimesele käigule tagasivahetamiseks tõmmake käigukang korraks tahapoole asendisse - (alla).

Käigukangi lukustussüsteem

Ohutuse tagamiseks on sellel automaatkäigukastil käigukangi lukustussüsteem, mis ei lase panna käigukangi parkimisasendist P tagasikäigu asendisse R enne, kui vajutatakse piduripedaali.

Käigukangi saab panna parkimisasendist P tagasikäigu asendisse R järgnevalt:

1. Vajutage ja hoidke piduripedaali all.
2. Käivitage mootor või lülitage süüde sisse (asendisse ON).
3. Liigutage käigukangi.

Käigukangi lukustuse avamine

Kui käigukangi ei saa panna parkimisasendist P tagasikäigu asendisse R hoolimata sellest, et vajutate piduripedaali, jätkake piduripedaali vajutamist ja viige läbi järgnev protseduur:



1. Lülitage süüde välja (asendisse LOCK/OFF).
2. Rakendage seisupidur.
3. Vajutage pildil näidatud käigukangi lukustuse avamisnuppu.
4. Vajutage ja hoidke all käigukangil olevat lukustuse vabastusnuppu.
5. Liigutage käigukangi.

Pärast käigukangi lukustuse avamist soovime teil lasta süsteemi viivitamatult volitatud HYUNDAI teeninduses üle kontrollida.

Süütevõtme lukustussüsteem (kui on varustuses)

Süütevõtit pole võimalik süütelukust eemaldada enne, kui käigukang on pandud parkimisasendisse P.

Parkimine

Laske autol täielikult peatuda ja jätkake seejärel piduripedaali vajutamist. Pange käigukang parkimisasendisse P, rakendage korralikult seisupidur ja lülitage süüde välja (asendisse LOCK/OFF). Võtke võti autost väljudes endaga kaasa.



HOIATUS

Kui auto seisab töötava mootoriga paigal, olge ettevaatlik, et te ei vajutaks pikka aega järjest gaasipedaali. Mootor või väljalaskesüsteem võib üle kuumeneda ning põhjustada süttimise.

Heitgaasid ja väljalaskesüsteem on väga kuumad. Hoidke end väljalaskesüsteemi osadest eemale.

Ärge peatage ega parkige autot kergesti süttivate materjalide – kuivanud puulehtede või rohu, paberite jms – kohal või vahetus läheduses. Need võivad süttida ja põhjustada tulekahju.

Head tavad automaatkäigukasti kasutamisel

- Ärge pange käigukangi parkimisasendist P või neutraalasendist N kunagi ühtegi teise asendisse, kui vajutate samal ajal gaasipedaali.
- Ärge pange käigukangi parkimisasendisse P kunagi siis, kui auto liigub.
- Veenduge, et auto oleks enne käigukangi panekut tagasikäigu asendisse R või sõiduasendisse D täielikult peatunud.
- Ärge pange käigukangi neutraalasendisse N sõidu ajal. Kuna sel juhul ei saa enam kasutada mootoriga pidurdamist, võib juhtuda avarii. Lisaks võib see kahjustada käigukasti.
- Tõusudel või laskumistel pange käigukang alati sõiduasendisse D, kui liigute ettepoole, või tagasikäigu asendisse R, kui tagurdate, ning kontrollige enne sõidu alustamist käigukangi asendi näitu näidikuplokis. Kui sõidate valitud käigule vastupidises suunas, sureb mootor välja ning halvenenud pidurdusvõime tõttu võib juhtuda raske avarii.
- Ärge toetage oma jalga sõidu ajal piduripedaalile. Isegi vaid kerge, ent pidev surve piduripedaalile võib põhjustada pidurite ülekuumenemist, kiiremat kulumist või koguni pidurite rikke.
- Enne käigu allavahetamist käsikäigu vahetuse režiimil aeglustage sõitu. Vastasel juhul ei pruugi käiguvahetust madalamale käigule toimuda, kuna mootori pöörded ei ole ettenähtud vahemikus.
- Enne, kui autost lahkute, rakendage alati seisupidur. Ärge lootke auto paigalhoidmisel üksnes käigukangi parkimisasendile P.
- Libedal pinnasel sõites olge äärmiselt ettevaatlik. Eriti ettevaatlik olge pidurdamisel, kiirendamisel ja käikude vahetamisel. Libedal pinnasel võivad veerattad auto kiiruse järsu muutumise tõttu haardumise kaotada, auto võib kaotada juhitavuse ning põhjustada avarii.

- Auto optimaalseima jõudluse ja ökonoomsuse saavutamiseks on väga tähtis gaasipedaali vajutada ja vabastada võimalikult sujuvalt.



HOIATUS

RASKETE JA ELUOHTLIKE KEHAVIGASTUSTE riski vähendamiseks juhinduge järgnevast:

- Kinnitage ALATI oma turvavöö! Avarii korral saab turvavööga kinnitamata sõitja palju tõenäolisemalt raskeid kehavigastusi või hukkub, kui sõitja, kelle turvavöö on korralikult kinnitatud.
- Vältige pööretel ja kurvides suuri kiirusi.
- Ärge tehke rooliga äkilisi liigutusi, nt järske reavahetusi või kiireid teravaid pöördeid.
- Ümberpaiskumise ja üle katuse rullumise risk kasvab märgatavalt, kui kaotate kontrolli auto üle maanteeõidu kiirustel.
- Kontroll auto üle kaob tihti juhul, kui üks või kaks ratast sõidab tee servalt maha ja juht keerab rooli teele naasmiseks korraga liiga palju.
- Juhul, kui sõidate autoga teeservalt maha, ärge hakake järsult rooli keerima, vaid aeglustage sujuvalt sõitu ja keerake siis vaikselt teele tagasi.
- HYUNDAI soovitab teil alati kinni pida da kehtivatest piirkiirustest.



Kasulik teave – Käigu allavahetus gaasipedaali vajutusega (kui on varustuses)

Kasutage seda käigu allavahetamise meetodit maksimaalseks kiirendamiseks. Vajutage gaasipedaali tuntavast takistuspunktist sügavamale. Automaatkäigukast vahetab käigu vastavalt mootori kiirusele madalamaks.

TOPELTSIDURIGA KÄIGUKAST (KUI ON VARUSTUSES)

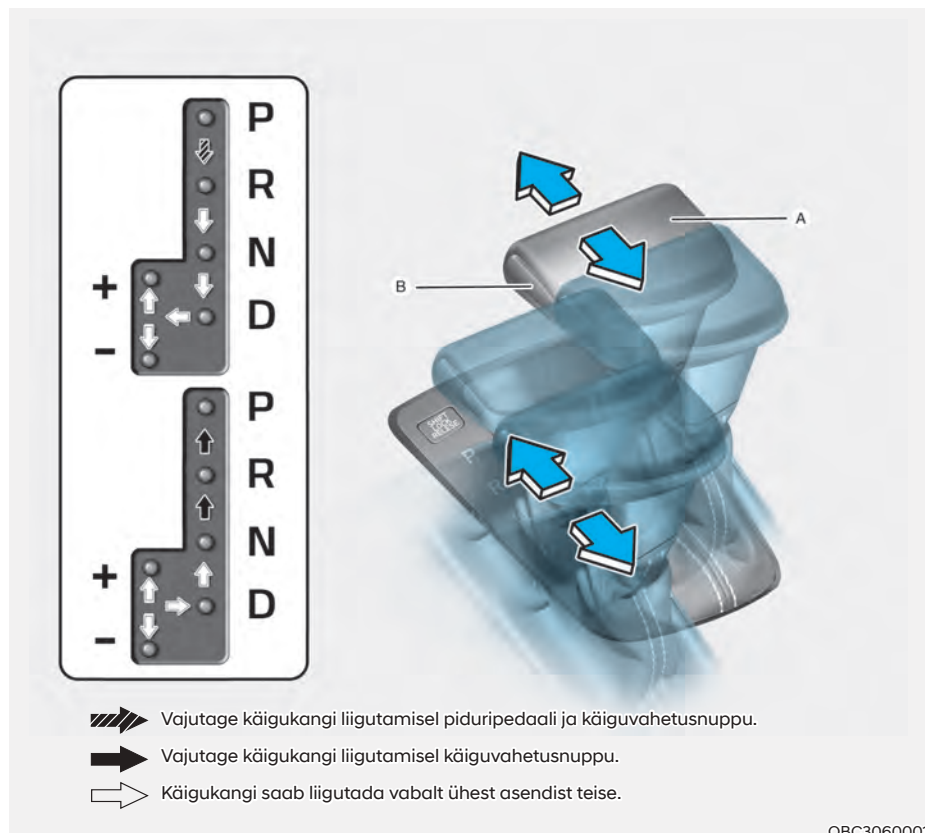

Topeltsiduriga käigukasti kasutamine

Topeltsiduriga käigukastil on seitse edasikäiku ja üks tagasikäik. Kui käigukang on sõiduasendis D, vahetab käigukast edasikäike automaatselt.

- Topeltsiduriga käigukastist võib mõelda kui automaatselt käike vahetavast käsikäigukastist. Topeltsiduriga käigukast tagab käsikäigukastile omase sõidutunde koos automaatkäigukasti kasutusmugavusega.
- Kui panete käigukangi sõiduasendisse D, vahetab topeltsiduriga käigukast käike täisautomaatselt nagu traditsiooniline automaatkäigukast. Erinevalt sellest võite te aga mõnikord ise tunda ja kuulda, kuidas ajamid sidureid lülitavad ja käigukast käike vahetab.

- Topeltsiduriga käigukastis on kasutusel kuiva tüüpi topeltsiduri mehhanism, mis tagab sõitmisel parema kiirendusvõime ning väiksema kütusekulu. Traditsioonilisest automaatkäigukastist erineb see selle poolest, et käigukastis puudub hüdrotrafo. Viimase asemel kasutatakse üleminekul ühelt käigult teisele siduri libisemist, eriti väiksematel kiirustel.

Tulenevalt sellest on käiguvahetused mõnikord rohkem märgatavad ning võite tunda kerget vibratsiooni, kui toimub ülekandevõlli kiiruse ühtlustamine mootori võlli kiirusega. See kõik on topeltsiduriga käigukasti puhul täiesti normaalne.

- Kuivsidur kannab pöördemomenti üle otsesemal viisil ning tekitab vahetuma sõidutunde, mis võib erineda traditsioonilisest automaatkäigukastist. Kõige enam võib seda märgata paigaltvõtul ning väikese kiirusega sagedaste peatustega sõidul.
- Väikesel kiirusel järsult kiirendades võivad mootori pöörded väga kiiresti tõusta. Selle põhjuseks on siduri libisemine, kui topeltsiduriga käigukast valib hetke oludele kõige sobivamat käiku. See on normaalne, tegu pole häirega.
- Kui alustate liikumist kallakul, vajutage kiirendamiseks gaasipedaali vähehaaval ja väga sujuvalt, et vältida auto vappumist ja jõnksatusi.
- Kui sõidukiirus on väike ja eemaldate jala gaasipedaalilt väga järsult, võite tunda tugevat mootoriga pidurdamist, enne kui käigukast käiku vahetab. Selline mootoriga pidurdamine sarnaneb käsikäigukasti tööle väikestel kiirustel.
- Kui olete laskumisel, võite kasutada käigu allavahetamiseks käsikäiguvahetuse režiimi, et vähendada sõidukiirust piduripedaali liigselt vajutamata.

- Mootori käivitamisel ja seiskamisel võite kuulda klõpsumist, mida põhjustab süsteemi poolt läbi viidav enesediagnostika. See heli on topeltsiduriga käigukasti puhul täiesti normaalne.
- Esimese 1500 km jooksul võite tunda, et väikestel kiirustel kiirendades ei liigu auto päris sujuvalt. Selle sissesõidu perioodi jooksul muutub teie uue auto käigukasti töö ja käiguvahetuse kvaliteet pidevalt järjest paremaks.



HOIATUS

Raskete ja eluohtlike kehavigastuste riski vähendamiseks juhinduge järgnevalt:

- Enne, kui panete käigukangi sõiduasendisse D või tagasikäigu asendisse R, kontrollige ALATI üle, et auto läheduses poleks ühtki inimest, eriti lapsi, kes autole ette võiks jääda.
- Enne juhiistmelt lahkumist kontrollige alati üle, et käigukang oleks parkimisasendis P, seejärel rakendage korralikult seisupidur ja lülitage süüde välja (asendisse LOCK/OFF). Kui neid ettevaatusabinõusid ei järgita, võib auto ootamatult oma kohalt liikuma hakata.
- Kui tee on libe, ärge vahetage käiku mootoriga pidurdamiseks kõrgemalt käigult madalamale liiga järsult. Rehvid võivad haardumise kaotada ning võib juhtuda avarii.

NB!

- Enne käigukangi panekut sõiduasendisse D või tagasikäigu asendisse R laske autol alati täielikult peatuda.
- Ärge pange käigukangi neutraalasendisse N sõidu ajal.

**HOIATUS**

Kui käigukastis on tekkinud rike, hakkab käigukangi asendi näit (D, P) näidikuplokkis vilkuma ning sõitu ei tohiks enam jätkata. Soovitame teil süsteemi kontrollimiseks esimesel võimalusel volitatud HYUNDAI teenindusse pöörduda.

Topeltsiduriga käigukasti ekraaniteated ja hoiatused

See hoiatus ilmub ekraanile, kui auto liigub kallakul väga aeglaselt ning süsteem tuvastab, et ei vajutata piduripedaali.

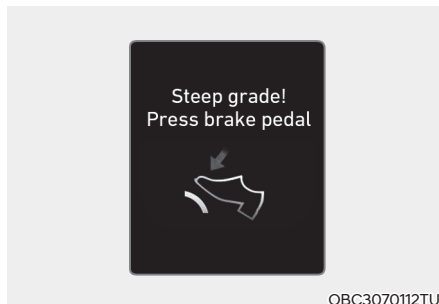

OBC3070112TU

Auto asub järsul kallakul

Ülesmäge sõidul või järsul kallakul:

- Vajutage auto paigalhoidmiseks kallakul piduripedaali või kasutage seisupidurit.
- Kui sõidate kallakul pidevat peatumist nõudvas liikluses, jätke enda ette piisav vahe, enne kui taas edasi liigute. Seejärel hoidke autot kallakul paigal piduripedaali vajutades.
- Kui hoiate autot kallakul paigal gaasipedaali vajutades või liigute aeglaselt edasi gaasipedaali vajutamata, võivad sidurid ja käigukast üle kuumeneda ning selle tagajärjel kahjustuda. Sellisel juhul ilmub LCD-ekraanile asjakohane hoiatus.
- Kui LCD-ekraanil on vastav hoiatus, tuleb vajutada piduripedaali.
- Hoiatuste eiramine võib lõppeda käigukasti kahjustamisega.



Käigukasti temperatuur on liiga kõrge

- Teatud tingimustel – näiteks ülesmäge kallakul korduvalt liikumist alustades, järsul paigaltvõtul või kiirendamisel ning muudes rasketes sõiduoludes – võib käigukasti sidurite temperatuur liigselt tõusta. Selle tulemusel võivad sidurid käigukastis lõpuks üle kuumeneda.
- Kui sidurid on üle kuumenenud, läheb käigukast üle kaitseseisundisse. Käigukangi asendi näit hakkab näidikuplokis vilkuma, kostab hoiatussignaali ja LCD-ekraanile ilmub hoiatus 'Transmission temp. is high! Stop safely' (Käigukasti temperatuur liiga kõrge! Peatage ohutult auto) ning auto ei pruugi enam sujuvalt sõita.
- Sellises olukorras sõitke ohutus kohas teelt kõrvale, peatage auto, jätke mootor tööle, rakendage seisupidur, pange käigukang parkimisasendisse P ning laske käigukastil jahtuda.
- Kui ignoreerite seda hoiatust, võib käigukasti seisund veelgi halveneda. Käiguvahetused võivad toimuda väga järsult ja liiga sageli ning auto liikumine võib muutuda ebaühtlaseks. Et auto hakkaks taas sujuvalt ja normaalselt sõitma, peatage auto ja vajutage piduripedaal alla või pange käigukang parkimisasendisse P. Jätke mootor tööle ja laske käigukastil nüüd mitu minutit jahtuda. Seejärel saate sõitu jätkata.
- Võimalusel sõitke autoga alati sujuvalt ühtlase kiirusega.

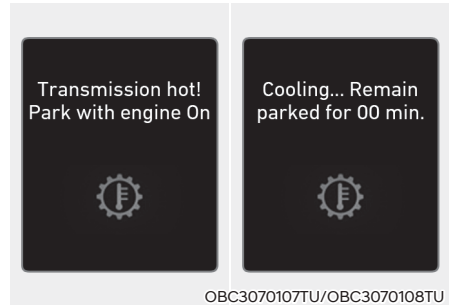

Käigukast on üle kuumenenud

- Kui jätkate sõitu ja sidurite temperatuur kerkib maksimaalse ülempiirini, ilmub ekraanile hoiatus 'Trans Hot! Park with engine on' (Käigukast kuum! Parkige töötava mootoriga). Sellisel juhul lakavad sidurid töötamast seniks, kuni on jahtunud normaalse töötemperatuurini.
- Ekraanil on näha ka aeg, kui kaua tuleb käigukasti jahtumiseni veel oodata.
- Kui nii juhtub, sõitke ohutus kohas teelt kõrvale, peatage auto, jätke mootor tööle, rakendage seisupidur, pange käigukang parkimisasendisse P ning laske käigukastil jahtuda.
- Kui ekraanile ilmub teade 'Trans cooled. Resume driving.' (Käigukast jahtunud. Jätkake sõitu.), võite sõitu jätkata.
- Võimalusel sõitke autoga alati sujuvalt ühtlase kiirusega.

Kui mõni eelkirjeldatud hoiatustest jääb LCD-ekraanile vilkuma, soovitame lasta süsteemi sõiduohtuse tagamiseks volitatud HYUNDAI teeninduses üle kontrollida.

Käigukangi asendid

Kui süüde on sisse lülitatud (asendisse ON), näitab käigukangi asendit vastav indikaatorituli näidikuplokis.

P (parkimine)

Enne, kui panete käigukangi parkimisasendisse P, laske autol alati täielikult peatuda.

Käigukangi liigutamiseks parkimisasendist P tuleb piduripedaal tugevalt alla vajutada ning jälgida, et jalg ei puutuks vastu gaasipedaali.

Kui teil ei õnnestu sellest hoolimata käigukangi parkimisasendist P liigutada, vt osa „Käigukangi lukustuse avamine“ selles peatükis.

Käigukang tuleb panna parkimisasendisse P alati enne mootori seiskamist.



HOIATUS

- Kui käigukang pannakse parkimisasendisse P siis, kui auto liigub, võib auto kaotada juhitavuse.
- Kui auto on peatunud ja kavatsete autost väljuda, kontrollige alati üle, et käigukang oleks parkimisasendis P. Seejärel rakendage seisupidur ja seisake mootor.
- Kui pargite auto kallakule, pange käigukang parkimisasendisse P ja rakendage korralikult seisupidur, et auto ei saaks mingil juhul hakata kallakust alla veerema.
- Ohutuse tagamiseks rakendage alati ka seisupidur, kuigi käigukang on parkimisasendis P, välja arvatud erandjuhtudel hädaolukorras.

R (reverse – tagasikäik)

Kasutage seda käiku auto tagurdamiseks.

NB!

Enne käiguvahetust tagasikäigule R või tagasikäigult R laske autol alati täielikult peatuda. Kui panete käigukangi asendisse R siis, kui auto liigub, võite käigukasti kahjustada.

N (neutraal)

Kui käigukang on selles asendis, on rattad käigukastist lahutatud.

Kasutage neutraalasendit N juhul, kui mootor on välja surnud ja soovite selle uuesti käivitada, samuti juhul, kui peate töötava mootoriga mõnd aega paigal seisma. Kui peate mis tahes põhjusel autost lahkuma, pange käigukang alati parkimisasendisse P.

Enne, kui panete käigukangi neutraalasendist N mõnda teise asendisse, vajutage piduripedaal alati alla.

D (drive – sõit)

See on tavaline sõiduasend. Käigukast vahetab automaatselt käike seitsmekäigulises vahemikus, tagades ökonoomseima kütusetarbimise ning optimaalseima võimsuse.

Kui vajate mäkketõusudel või teistest autodest möödasõidul suuremat võimsust, vajutage gaasipedaal korraks põhja. Selle tulemusel vahetab käigukast automaatselt käigu madalamaks (vastavalt olukorrale ühe või mitme käigu võrra).

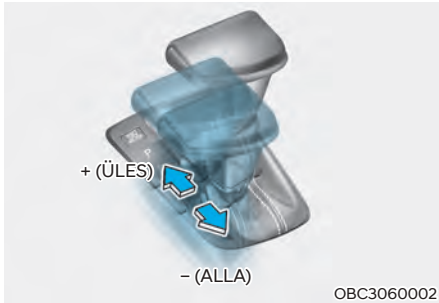

Käsi­käiguvahetuse režiim

Sõltumata sellest, kas auto seisab või liigub, saate käigukasti käsi­käiguvahetuse režiimile lülitada, lükates käigukangi sõiduasendist D käsi­käiguvahetuse asendisse. Automaatsele käiguvahetusele naasmiseks lükake käigukang tagasi tavalisse sõiduasendisse D.

Käsi­käiguvahetuse režiimil saate käigukangi ette- ja tahapoole liigutades ise kiiresti käike vahetada.

Üles (+): Käigu ülesvahetamiseks (ühe käigu võrra) lükake käigukangi korraks ettepoole.

Alla (-): Käigu allavahetamiseks (ühe käigu võrra) tõmmake käigukangi korraks tahapoole.

i Kasulik teave

- Käsi­käiguvahetuse režiimil saab valida ainult seitset edasikäiku. Auto parkimiseks või tagurdamiseks pange käigukang nagu tavaliselt asendisse P või R.
- Käigu allavahetus toimub aeglustamise korral automaatselt. Kui auto peatub, lülitub käigukast automaatselt esimesele käigule.
- Kui mootori pöörded kerkivad punase ala lähedale, vahetab käigukast käigu automaatselt kõrgemaks.
- Kui juht lükkab käigukangi ettepoole (+) või tõmbab tahapoole (-), ei pruugi käigukast soovitud käiguvahetust läbi viia, kui mootori pöörded on valitava käigu jaoks liiga kõrged või madalad. Juht peab käike vastavalt teooludele ise kõrgemaks vahetama, jälgides, et mootori pöörded ei kerkiks liiga kõrgele (tahhomeetri punasele alale).

Käiguvalitsad roolil (kui on varustuses)



Roolil asuvaid käiguvalitsaid saab kasutada käikude vahetamiseks siis, kui käigukang on sõiduasendis D või käsikäiguvahetuse asendis.

Kui käigukang on asendis D

Käiguvalitsad töötavad, kui auto sõidukiirus on suurem kui 10 km/h.

Tõmmake [+] või [-]-märgiga käiguvalitsat üks kord enda poole, et käik ühe võrra kõrgemaks või madalamaks vahetada. Ühtlasi lülitab see süsteemi automaatselt käiguvahetuselt käsikäiguvahetuse režiimile.

Kui auto sõidukiirus on väiksem kui 10 km/h ja vajutate üle 6 sekundi gaasipedaali või panete käigukangi sõiduasendist D käsikäiguvahetuse asendisse ja siis tagasi asendisse D, lülitub süsteem käsikäiguvahetuse režiimilt tagasi automaatsele käiguvahetusele.

Kui käigukang on käsikäiguvahetuse asendis

Tõmmake [+] või [-]-märgiga käiguvalitsat üks kord enda poole, et käik ühe võrra kõrgemaks või madalamaks vahetada.



Kasulik teave

Kui tõmbate mõlemat käiguvalitsat korraga, ei pruugi käiguvahetust toimuda.

Käigukangi lukustussüsteem

Ohutuse tagamiseks on topeltsiduriga käigukastil käigukangi lukustussüsteem, mis ei lase panna käigukangi parkimisasendist P tagasikäigu asendisse R enne, kui vajutatakse piduripedaali.

Käigukangi saab panna parkimisasendist P tagasikäigu asendisse R järgnevalt:

1. Vajutage ja hoidke piduripedaali all.
2. Käivitage mootor või lülitage süide sisse (asendisse ON).
3. Liigutage käigukangi.

Käigukangi lukustuse avamine

Kui käigukangi ei saa panna parkimisasendist P tagasikäigu asendisse R hoolimata sellest, et vajutate piduripedaali, jätkake piduripedaali vajutamist ja viige läbi järgnev protseduur:



1. Lülitage süüde välja (asendisse LOCK/OFF).
2. Rakendage seisupidur.
3. Vajutage pildil näidatud käigukangi lukustuse avamisnuppu.
4. Vajutage ja hoidke all käigukangil olevat lukustuse vabastusnuppu.
5. Liigutage käigukangi.

Pärast käigukangi lukustuse avamist soovime teil lasta süsteemi viivitamatult volitatud HYUNDAI teeninduses üle kontrollida.

Süütevõtme lukustussüsteem (kui on varustuses)

Süütevõtit pole võimalik süütelukust eemaldada enne, kui käigukang on pandud parkimisasendisse P.

Parkimine

Laske autol täielikult peatuda ja jätkake seejärel piduripedaali vajutamist. Pange käigukang parkimisasendisse P, rakendage korralikult seisupidur ja lülitage süüde välja (asendisse LOCK/OFF). Võtke võti autost väljudes endaga kaasa.

HOIATUS

Kui auto seisab töötava mootoriga paigal, olge ettevaatlik, et te ei vajutaks pikka aega järjest gaasipedaali. Mootor või väljalaskesüsteem võib üle kuumeneda ning põhjustada süttimise.

Heitgaasid ja väljalaskesüsteem on väga kuumad. Hoidke end väljalaskesüsteemi osadest eemale.

Ärge peatage ega parkige autot kergesti süttivate materjalide – kuivanud puulehtede või rohu, paberite jms – kohal või vahetus läheduses. Need võivad süttida ja põhjustada tulekahju.

Head tavad topeltsiduriga käigukasti kasutamisel

- Ärge pange käigukangi parkimisasendist P või neutraalasendist N kunagi ühtegi teise asendisse, kui vajutate samal ajal gaasipedaali.
- Ärge pange käigukangi parkimisasendisse P kunagi siis, kui auto liigub. Veenduge, et auto oleks enne käigukangi panekut tagasikäigu asendisse R või sõiduasendisse D täielikult peatunud.
- Ärge pange käigukangi neutraalasendisse N sõidu ajal. Kuna sel juhul ei saa enam kasutada mootoriga pidurdamist, võib juhtuda avariit. Lisaks võib see kahjustada käigukasti.
- Tõusudel või laskumistel pange käigukang alati sõiduasendisse D, kui liigute ettepoole, või tagasikäigu asendisse R, kui tagurdate, ning kontrollige enne sõidu alustamist käigukangi asendi näitu näidikuplokis. Kui sõidate valitud käigule vastupidises suunas, sureb mootor välja ning halvenenud pidurdusvõime tõttu võib juhtuda raske avariit.
- Ärge toetage oma jalga sõidu ajal piduripedaalile. Isegi vaid kerge, ent pidev surve piduripedaalile võib põhjustada pidurite ülekuumenemist, kiiremat kulumist või koguni pidurite rikke.
- Enne käigu allavahetamist käsikäiguvahetuse režiimil aeglustage sõitu. Vastasel juhul ei pruugi käiguvahetust madalamale käigule toimuda, kuna mootori pöörded ei ole ettenähtud vahemikus.
- Enne, kui autost lahkute, rakendage alati seisupidur. Ärge lootke auto paigaldoidmisel üksnes käigukangi parkimisasendile P.
- Libedal pinnasel sõites olge äärmiselt ettevaatlik. Eriti ettevaatlik olge pidurdamisel, kiirendamisel ja käikude vahetamisel. Libedal pinnasel võivad veorattad auto kiiruse järsu muutumise tõttu haardumise kaotada, auto võib kaotada juhitavuse ning põhjustada avariit.

- Auto optimaalseima jõudluse ja ökonoomsuse saavutamiseks on väga tähtis gaasipedaali vajutada ja vabastada võimalikult sujuvalt.



HOIATUS

RASKETE JA ELUOHTLIKE KEHAVIGASTUSE riski vähendamiseks juhinduge järgnevalt:

- **Kinnitage ALATI oma turvavöö!** Avariit korral saab turvavööga kinnitamata sõitja palju tõenäolisemalt raskeid kehavigastusi või hukkub, kui sõitja, kelle turvavöö on korralikult kinnitatud.
- Vältige pööretel ja kurvides suuri kiirusi.
- Ärge tehke rooliga äkilisi liigutusi, nt järske reavahetusi või kiireid teravaid pöördeid.
- Ümberpaikumise ja üle katuse rullumise risk kasvab märgatavalt, kui kaotate kontrolli auto üle maanteesõidu kiirustel.
- Kontroll auto üle kaob tihti juhul, kui üks või kaks ratast sõidab tee servalt maha ja juht keerab rooli teele naasmiseks korraga liiga palju.
- Juhul, kui sõidate autoga teeservalt maha, ärge hakake järsult rooli keerma, vaid aeglustage sujuvalt sõitu ja keerake siis vaikselt teele tagasi.
- **HYUNDAI** soovitab teil alati kinni pidada kehtivatest piirkiirustest.



Kasulik teave – Käigu allavahetus gaasipedaali vajutusega (kui on varustuses)

Kasutage seda käigu allavahetamise meetodit maksimaalseks kiirendamiseks. Vajutage gaasipedaali tuntavast takistuspunktist sügavamale. Automaatkäigukast vahetab käigu vastavalt mootori kiirusele madalamaks.

PIDURISÜSTEEM

Pidurivõimendi

Teie autol on võimendiga pidurid, mille seadistamine toimub normaalse kasutamise käigus automaatselt.

Kui mootor ei tööta või mootor seisatakse sõidu ajal, siis pidurivõimendi ei tööta. Sel juhul saate oma auto ikkagi peatada, vajutades piduripedaali suurema jõuga kui tavaliselt. Peatumisteed on sel juhul siiski pikem, kui see on töötava pidurivõimendiga pidurdades.

Kui mootor ei tööta, väheneb pidurite reservvõimsus osaliselt iga kord, kui vajutatakse piduripedaali. Seepärast ärge pumbake piduripedaali, kui pidurivõimendi ei tööta.

Sel juhul võib piduripedaali pumbata üles-alla vaid erandkorras, nt libedal pinnasel juhitevuse säilitamiseks.



HOIATUS

Järgige alltoodud ettevaatusabinõusid:

- Ärge toetage oma jalga sõidu ajal piduripedaalile. See võib põhjustada pidurite ebanormaalselt kuumenemist, liigset piduriklotside ja nende hõõrdkatete kulumist ning pidurdusteekonna pikenemist.
- Kui sõidate alla pikast või järsust laskumisest, vahetage käik madalamaks, et vähendada sõidukiirust piduripedaali liigselt vajutamata. Pidev pidurite rakendamine põhjustab pidurite ülekuumenemist ning selle tulemusel võivad pidurid ajutiselt töötamast lakata.

- Märjad pidurid võivad halvendada auto võimet ohutult aeglustada, lisaks võib auto pidurdamisel külje ette visata. Kerge pidurdamine näitab, kas pidurite töö on kirjeldatud moel häiritud. Alati, kui olete sügavast veest läbi sõitnud, kontrollige pidureid kerge vajutusega. Pidurite kuivatamiseks vajutage õrnalt piduripedaali, sõites samal ajal aeglaselt edasi, kuni pidurid töötavad taas sama tõhusalt kui tavaliselt. Seni, kuni pidurid veel normaalselt ei tööta, vältige sõitmist suurtel kiirustel.

Piduriklotside kulumisindikaatorid

Kui piduriklotsid on kulunud ning on aeg need uute vastu vahetada, kuulete esi- või tagapiduritest kõrget hoiatusheli. Võite seda heli kuulda aeg-ajalt või iga kord, kui vajutate piduripedaali.

Pange tähele, et ka mõned sõidutingimused või ilmaolud võivad põhjustada pidurite kriiksumist, kui piduripedaali vajutatakse esimest korda (või õrnalt). See on normaalne ega viita mingile piduritega seotud probleemile.

NB!

Kuluka piduriremondi vältimiseks ärge jätkake sõitmist kulunud piduriklotsidega.



Kasulik teave

Vahetage piduriklotse alati paarikaupa mõlemal esi- või tagarattal korraga.

Tagumised trummelpidurid

Tagumistel trummelpiduritel ei ole kulumisindikaatoreid. Seepärast laske tagumiste pidurite hõõrdkatted üle kontrollida, kui kuulete sealt hõõrdumismüra. Laske tagumised pidurid üle kontrollida ka iga kord, kui vahetate rehve (või rotatsiooni käigus rehvide asukohti) ning siis, kui lasete vahetada esipidurite piduriklotse.

Seisupidur (käsipidur)

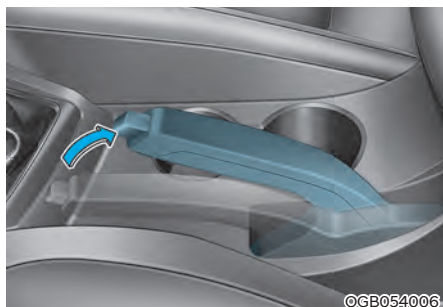

Enne, kui autost lahkute, rakendage alati seisupidur. Seisupiduri rakendamiseks: Vajutage ja hoidke piduripedaali all. Tõmmake käsipiduri kang lõpuni üles.

HOIATUS

RASKETE JA ELUOHTLIKE KEHAVIGASTUSTE riski vähendamiseks ärge kasutage seisupidurit, kui auto liigub, välja arvatud hädaolukorras. See võib kahjustada pidurisüsteemi ja põhjustada liiklusõnnetuse.

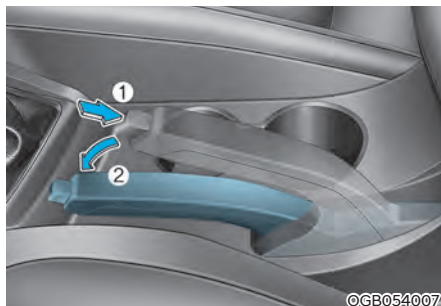

Seisupiduri vabastamiseks:

Vajutage ja hoidke piduripedaali all.

Tõmmake käsipiduri kangi kergelt ülespoole.

Vajutage kangi otsal olevat vabastusnuppu (1) ja laske kang nuppu all hoides tagasi alla vabastatud asendisse (2).

Kui käsipidurit ei õnnestu vabastada või käsipiduri kang ei lähe lõpuni vabastatud asendisse tagasi, soovitame teil lasta süsteemi volitatud HYUNDAI teeninduses üle kontrollida.

HOIATUS

Alati, kui pargite või lahkute autost, peatage auto selleks ettenähtud kohas ja jätkake siis piduripedaali vajutamist.

Seejärel pange käigukang parkimisasendisse (P) (automaat- või topeltsiduriga käigukasti puhul) või pange sisse esimene (1) käik (ülesmäge parkides) või tagasikäik (R) (allamäge parkides) (käsi- käigukasti puhul), rakendage korralikult seisupidur ja lülitage süüde välja (asendisse LOCK/OFF).

Seisupiduri hoiatustuli



Kontrollige seisupiduri hoiatustuld – lülitage selleks süüde sisse (asendisse ON), kuid ärge käivitage veel mootorit.

See hoiatustuli põleb, kui süüde on sees (asendis START või ON) ja seisupidur on rakendatud.

Enne sõidu alustamist kontrollige, et seisupidur oleks täielikult vabastatud ning seisupiduri hoiatustuli oleks kustunud.

Kui seisupiduri hoiatustuli jääb pärast mootori käivitamist põlema, kuigi seisupidur on vabastatud, võib pidurisüsteemis olla rike. Sellele probleemile peab otsekohe tähelepanu pöörama.

Kui vähegi võimalik, lõpetage sõitmine otsekohe. Kui see pole võimalik, olge autojuhtimisel äärmiselt ettevaatlik ning sõitke ainult kuni esimese ohutu peatumiskohani.

Blokeerumisvastane pidurisüsteem (ABS)



HOIATUS

Blokeerumisvastane pidurisüsteem (ABS) või elektrooniline stabiilsuskontrolli süsteem (ESC) ei hoiä ära liiklusõnnetusi, mille põhjuseks on ebaõiged või ohtlikud sõiduvõtted. Kuigi need süsteemid parandavad auto juhitavust avariipidurdamise korral, hoidke eessõitjatega alati ohutut pikivahet. Halbades teoludes peab alati vähendama sõidukiirust. ABS- ja/või ESC-süsteemiga varustatud autode pidurdustekond võib järgnevalt kirjeldatud tingimustes olla koguni pikem ilma nende süsteemideta autode omast.

Vähendage kindlasti auto sõidukiirust, kui sõidate allkirjeldatud tingimustes:

- Halva teekattega ebatasastel teedel, kruusateedel, lumega kaetud teedel;
- Auklikel ja ebaühtlase pinnakõrgusega teedel;
- Kui auto rehvidele on paigaldatud lumeketid.

ABS- ja/või ESC-süsteemiga varustatud auto turvafunktsioonide rakendumist ei tohi katsetada suurtel kiirustel ega pööretel. Sellega seaksite ohtu nii enda kui teiste liiklejate ohutuse.

ABS-süsteem (ABS – Anti-lock Brake System) on elektrooniline pidurdamissüsteem, mis aitab vältida auto libisemist pidurdamisel. ABS-süsteem võimaldab juhil samaaegselt nii autot roolida kui ka pidurdada.

ABS-süsteemi kasutamine

Et ABS-süsteem töötaks hädaolukorras võimalikult tõhusalt, ärge proovige survet piduripedaalile pidevalt muuta ega pumbake piduripedaali korduvalt üles-alla. Vajutage piduripedaali lihtsalt võimalikult tugevalt alla.

Kui vajutate piduripedaali tingimustes, milles rattad võivad blokeeruda, võite kuulda piduritest ABS-süsteemile iseloomulikku häält või tunda piduripedaali pulseerimist. See kõik on normaalne ja näitab, et ABS-süsteem töötab.

ABS-süsteem ei lühenda pidurdusteedonda ega aega, mis kulub auto peatamiseks.

Hoidke ees liikuva sõidukiga alati ohutut pikivahet.

ABS-süsteem ei hoia ära libisemist, mida põhjustab järsk suunamuutus, nt liiga kiired pöörded või järsud reavahetused. Sõitke alati tee- ja ilmaoludele vastava ohutu kiirusega.

ABS-süsteem ei suuda ära hoida juhitavuse kaotamist. Keerake rooli tugeval pidurdamisel alati väga mõõdukalt. Kui keerate rooli väga järsult või liiga palju korraga, võib auto ikkagi vastassuunavööndisse kalduda või teelt välja sõita.

Lahtise või ebatasase kattega teedel võib pidurdusteedond ABS-süsteemi töötamise tulemusel olla isegi pikem, kui see oleks tavalise pidurisüsteemiga pidurdamisel.

ABS-süsteemi hoiatustuli () jääb pärast süüte sisselülitamist (asendisse ON) mitmeks sekundiks põlema. Selle aja jooksul viib ABS-süsteem läbi enesediagnostika ning hoiatustuli kustub, kui kõik on korras. Kui hoiatustuli jääb põlema, võib ABS-süsteemis esineda mingi probleem. Sel juhul soovitame teil esimesel võimalusel volitatud HYUNDAI teeninduse poole pöörduda.



HOIATUS

Kui ABS-süsteemi hoiatustuli () põleb ja ei kustu, võib tegu olla probleemiga ABS-süsteemis. Auto pidurivõimendiga tavapidurid töötavad sellegipoolest normaalselt. Raskete ja eluohtlike kehavigastuste riski vähendamiseks soovitame teil esimesel võimalusel volitatud HYUNDAI teeninduse poole pöörduda.

NB!

Kui sõidate halva haarduvusega pinnal, näiteks jäisel või lumisel teel, ja kasutate pidevalt pidureid, töötab lakkamatult ka ABS-süsteem ning ABS-süsteemi hoiatustuli () võib süttida. Peatage sel juhul auto ohutus kohas ja seisake korra mootor.

Käivitage mootor uuesti. Kui ABS-süsteemi hoiatustuli nüüd kustub, on auto ABS-süsteem korras.

Vastasel juhul võib ABS-süsteemis esineda mingi probleem. Sel juhul soovitame teil esimesel võimalusel volitatud HYUNDAI teeninduse poole pöörduda.



Kasulik teave

Kui aku on tühjenenud ja auto käivitatakse juhtmete abil, võib ABS-süsteemi hoiatustuli () auto käivitumisel süttida. Selle põhjuseks on madal akupinge, mitte ABS-süsteemi häire. Laadige aku enne sõitmist korralikult täis.

Elektroniline stabiilsuskontrolli süsteem (ESC)



Elektroniline stabiilsuskontrolli süsteem (ESC – Electronic Stability Control) suurendab auto stabiilsust pööretel ja kurvides.

ESC-süsteem jälgib rooli liikumist ja seda, kuhu auto tegelikult liigub.

Süsteem pidurdab auto rattaid vastavalt vajadusele üksikshaaval ning reguleerib mootori juhtsüsteemi vahendusel mootori tööd, aidates juhil autot soovitud liikumisteel hoida. See ei asenda mingil moel ohutuid sõiduvõtteid. Peate olema alati ise valmis oma sõidukiirust ja juhtimisvõtteid vastavalt teoludele muutma.



HOIATUS

Ärge läbige kurve ega sooritage pööreid kunagi liiga suure kiirusega, arvestamata tegelikke teolusid. Elektroniline stabiilsuskontrolli süsteem (ESC) üksi ei suuda õnnetusi ära hoida.

Liigne kiirus kurvides ja pööretel, järsud manöövrid ja vesiliug märjal teel võivad põhjustada raske liiklusõnnetuse.

ESC-süsteemi kasutamine

Kui ESC-süsteem on sisse lülitatud

Kui süüde lülitatakse sisse (asendisse ON), süttivad ESC-süsteemi ja välja lülitatud ESC-süsteemi indikaatortuled umbes 3 sekundiks põlema. Seejärel need indikaatortuled kustuvad ja ESC-süsteem lülitub sisse.

Töötamise ajal



Kui elektroniline stabiilsuskontrolli süsteem (ESC) on tööle rakendunud, siis ESC-süsteemi indikaatortuli vilgub:

- Kui vajutate piduripedaali tingimustes, milles rattad võivad blokeeruda, võite kuulda piduritest spetsiifilist häält või tunda piduripedaali pulseerimist. See kõik on normaalne ja näitab, et ESC-süsteem töötab.
- Kui ESC-süsteem on tööle rakendunud, ei pruugi mootor reageerida gaasipedaali vajutusele nagu tavatingimustes.
- Kui ESC-süsteemi tööle rakendumise hetkel kasutatakse kiirushoidikut, lülitub see automaatselt välja. Kiirushoidiku saab uuesti sisse lülitada, kui teeolud seda taas võimaldavad. **Vt osa „Kiirushoidik“ 7. peatükis** (kui on varustuses).
- Läbi pori või libedal teekattel sõites ei pruugi mootori pöörded tõusta hoolimata sellest, et vajutate tugevalt gaasipedaali. Sellega püüab süsteem auto stabiilsust ja haardumist säilitada; tegu ei ole häirega.

ESC-süsteemi väljalülitamine



Kui soovite ESC-süsteemi välja lülitada:

• Esimene väljalülitusaste

Vajutage lühidalt ESC-süsteemi väljalülituslülitit. Kostab hoiatussignaal ning välja lülitatud ESC-süsteemi indikaatorituli süttib ja/või ekraanile ilmub teade 'Traction control disabled' (Veojõu kontroll välja lülitatud). Selle väljalülitusastme puhul lülitatakse ESC-süsteemi veojõu kontrollifunktsioon (s.o mootori juhtfunktsioon) välja, pidurite kontrollifunktsioon (s.o pidurdamise juhtfunktsioon) jätkab aga tööd.

• Teine väljalülitusaste

Vajutage ESC-süsteemi väljalülituslülitit üle 3 sekundi järjest. Kostab hoiatussignaal ning välja lülitatud ESC-süsteemi indikaatorituli süttib ja/või ekraanile ilmub teade 'Traction control and ESC disabled' (Veojõu kontroll ja ESC-süsteem välja lülitatud). Nüüd on välja lülitatud ESC-süsteemi mõlemad funktsioonid: nii veojõu kontrollifunktsioon (s.o mootori juhtfunktsioon) kui ka pidurite kontrollifunktsioon (s.o pidurdamise juhtfunktsioon).

Kui ESC-süsteem on välja lülitatud ja süüde lülitatakse välja (asendisse LOCK/OFF), jääb elektrooniline stabiilsuskontrolli süsteem väljalülitatuks. Kui auto uuesti käivitatakse, lülitub aga elektrooniline stabiilsuskontrolli süsteem automaatselt jälle sisse.

Indikaatorituled

- ESC-süsteemi indikaatorituli (vilgub)



OTD059012

- Välja lülitatud ESC-süsteemi indikaatorituli (põleb pidevalt)



OTD059013

Kui süüde lülitatakse sisse (asendisse ON), siis ESC-süsteemi indikaatorituled süttivad. Kui ESC-süsteem on töökorras, kustuvad need mõne sekundi möödudes. Alati, kui elektrooniline stabiilsuskontrolli süsteem tööle rakendub, hakkab ESC-süsteemi indikaatorituli vilkuma.

Kui ESC-süsteemi indikaatorituli jääb püsivalt põlema, annab see märku võimalikust häirest ESC-süsteemis. Kui see indikaatorituli jääb püsivalt põlema, soovitage lasta auto esimesel võimalusel volitatud HYUNDAI teeninduses üle kontrollida.

Välja lülitatud ESC-süsteemi indikaatorituli süttib, kui ESC-süsteem lülitatakse lülitiga välja.



HOIATUS

Kui ESC-süsteemi indikaatorituli vilgub, on ESC-süsteem parajasti tööle rakendunud:

Sõitke aeglaselt ja ÄRGE proovige mingil juhul kiirendada. Ärge lülitage ESC-süsteemi KUNAGI välja siis, kui ESC-süsteemi indikaatorituli vilgub. Vastasel juhul võite kaotada kontrolli auto liikumise üle ja teha avariit.

NB!

Kui teie auto rehvid ja/või veljed on eri mõõdus, võib see põhjustada häireid ESC-süsteemi töös. Kui asendate rehvid uutega, kontrollige, et kõik neli rehvi ja velge oleksid kindlasti samas mõõdus. Ärge sõitke kunagi autoga, millele on paigaldatud eri mõõdus rehvid ja veljed.

Millal tuleks ESC-süsteem välja lülitada?

Sõidu ajal

ESC-süsteem on soovitatav ajutiselt välja lülitada ainult juhul, kui auto on nt lumme või porisse kinni jäänud. ESC-süsteemi väljalülitamine aitab säilitada ühtlast ratastele kantavat pöördemomenti, lihtsustades sel moel auto vabastamist.

Kui soovite ESC-süsteemi sõidu ajal välja lülitada, vajutage siledal kõvakattega teel sõitmise ajal ESC-süsteemi väljalülitus-lülitit.

NB!

Jõuülekanandesüsteemi kahjustamise vältimiseks:

- Ärge laske sama telje ratastel liigselt ühel kohal ringi käia, kui ESC- ja ABS-süsteemi ning seisupiduri hoiatustuled põlevad. Sellest tulenevate kahjustuste remonti garantii ei kata. Vähendage mootori võimsust ning vältige rataste liigset tühipöörlemist, kui need hoiatustuled põlevad.
- Kui kontrollite autot veermiku kontrollendil, lülitage ESC-süsteem kindlasti välja (välja lülitatud ESC-süsteemi indikaator tuli jääb põlema).

i Kasulik teave

ESC-süsteemi väljalülitamine ei mõjuta ABS-süsteemi ega tavalise pidurisüsteemi tööd.

Auto sõidustabiilsuse juhtsüsteem (VSM)

Auto sõidustabiilsuse juhtsüsteem (VSM – Vehicle Stability Management) on üks elektroonilise stabiilsuskontrolli süsteemi (ESC) allsüsteeme. See aitab tagada auto stabiilsust ja teelpüsivust, kui autoga kiirendatakse või pidurdatakse järsult märjal, libedal või ebatasasel teel, kus kõigi nelja rehvi haardumine väga kiiresti ja ebaühtlaselt muutub.



HOIATUS

Järgige auto sõidustabiilsuse juhtsüsteemi (VSM) kasutamisel alltoodud ettevaatusabinõusid:

- Valige ALATI sõiduoludele vastav ohutu sõidukiirus ja hoidke eessõitjaga ohutut pikivahet. VSM-süsteem ei asenda mingil moel ohutuid sõiduvõtteid.
- Ärge sõitke kunagi liiga kiiresti, arvestamata tegelikke teelusid. Auto sõidustabiilsuse juhtsüsteem (VSM) üksi ei suuda õnnetusi ära hoida. Liigne kiirus halbades ilmaoludes või libedatel ja ebatasasel teedel võib põhjustada raske avarii.

VSM-süsteemi töö

Töötamise ajal

Kui vajutate piduripedaali tingimustes, milles ESC-süsteem võib tööle rakenduda, võite kuulda piduritest spetsiifilist häält või tunda piduripedaali pulseerimist. See kõik on normaalne ja näitab, et VSM-süsteem töötab.



Kasulik teave

VSM-süsteem ei tööta, kui:

- Sõidetakse kallakul, nt üles- või allamäge,
- Tagurdatakse,
- Välja lülitatud ESC-süsteemi indikaatorituli põleb,
- Elektrilise roolivõimendi (EPS) hoiatus-tuli (⚠!) põleb või vilgub.



HOIATUS

Kui ESC-süsteemi indikaatorituli (⚠) või elektrilise roolivõimendi (EPS) hoiatus-tuli (⚠!) jääb püsivalt põlema või vilkuma, annab see märku võimalikust häirest VSM-süsteemis. Kui tuli jääb püsivalt põlema või vilkuma, soovitame lasta auto esimesel võimalusel volitatud HYUNDAI teeninduses üle kontrollida.

NB!

Kui teie auto rehvid ja/või veljed on eri mõõdus, võib see põhjustada häireid ESC-süsteemi töös. Kui asendate rehvid uutega, kontrollige, et kõik neli rehvi ja velge oleksid kindlasti samas mõõdus. Ärge sõitke kunagi autoga, millele on paigaldatud eri mõõdus rehvid ja veljed.

Nõlvaltstardiabi süsteem (HAC)

Nõlvaltstardiabi süsteem (HAC – Hill-start Assist Control) aitab vältida auto tagasiveeremist, kui liikumist alustatakse järsul kallakul. Süsteem rakendab pidurit pärast piduripedaali vabastamist automaatselt veel umbes 2 sekundiks tööle. Pidurit vabastatakse hetkel, kui vajutatakse gaasipedaali või u 2 sekundi möödudes.



HOIATUS

Kui alustate liikumist kallakul, olge alati valmis kohe gaasipedaali vajutama. Nõlvaltstardiabi süsteem (HAC) töötab ainult umbes 2 sekundit.



Kasulik teave

- Nõlvaltstardiabi süsteem ei tööta, kui käigukang on neutraalasendis N.
- Nõlvaltstardiabi süsteem hakkab tööle isegi juhul, kui elektrooniline stabiilsuskontrolli süsteem (ESC) on välja lülitatud, kuid ei hakka tööle juhul, kui ESC-süsteem normaalselt ei tööta.

Avariipidurdamise hoiatussüsteem (ESS)

Avariipidurdamise hoiatussüsteem (ESS – Emergency Stop Signal) hoiatab teile järgneva sõiduki juhti vilkuvate pidurituledega, kui olete sunnitud ootamatult ja väga tugevalt pidurdama. Süsteem hakkab tööle, kui on täidetud järgnevad tingimused:

- Auto peatub väga järsult; (Auto aeglustus on suurem kui 7 m/s^2 või ABS-süsteem rakendub tööle.)
- Auto sõidukiirus on suurem kui 55 km/h ;
- Ohutuled on välja lülitatud.

Pidurituled lõpetavad vilkumise ning nende asemel lülituvad automaatselt sisse ohutuled, kui on täidetud järgnevad tingimused:

- Auto sõidukiirus on langenud alla 40 km/h ;
- Äkkpidurdamine on lõppenud (auto aeglustus on väiksem kui 4 m/s^2 või ABS-süsteem on töö lõpetanud).

Ohutulede vilkumine lõppeb, kui:

- Autoga sõidetakse mõnd aega järjest väga aeglaselt.

Saate ohutuled ka ise käsitsi välja lülitada, vajutades ohutulede lülitit.



ETTEVAATUST

Avariipidurdamise hoiatussüsteem ei hakka tööle, kui ohutuled juba vilguvad.

Kokkupõrkejärgne pidurdussüsteem (MCB)

Kokkupõrkejärgne pidurdussüsteem (MCB – Multi-Collision Brake) juhib võimalike järelkokkupõrgete riski vähendamiseks automaatselt pidurite tööd, kui on toimunud avarii, milles mõni turvapadi on täitunud.

Süsteemi töö

- Kokkupõrkejärgne pidurdussüsteem mõõdab alates turvapadja täitumise hetkest lühikese ajavahemiku jooksul jõudu, millega juht vajutab piduri- ja gaasipedaali. Süsteem hakkab tööle, kui on täidetud järgnevad tingimused:
 - Auto sõidukiirus on kokkupõrke hetkel väiksem kui 180 km/h.
 - Piduri- ja gaasipedaal on väga tugevalt alla vajutatud.
- Kui kokkupõrkejärgne pidurdussüsteem on tööle rakendunud ja juht vajutab piduripedaali jõuga, mis on teatud piirväärtusest suurem, siis süsteemi-poolne automaatne pidurdamine katkeb ning pidurdamine toimub vastavalt piduripedaali vajutamisele. Kui aga juht eemaldab jala piduripedaalilt, jätkab kokkupõrkejärgne pidurdussüsteem automaatselt pidurdamist.

Süsteemi väljalülitumise tingimused

Järgnevalt kirjeldatud olukordades lõpetab kokkupõrkejärgne pidurdussüsteem töö:

- Gaasipedaali vajutatakse jõuga, mis ületab teatud piirväärtust.
- Auto peatub.
- Elektroonilises stabiilsuskontrolli süsteemis (ESC) on tekkinud häire või süsteem ei saa normaalselt töötada.
- Kokkupõrkejärgne pidurdussüsteem on pidurite töö automaatse juhtimise 10 sekundit tagasi lõpetanud.



HOIATUS

- **Kokkupõrkejärgne pidurdussüsteem vähendab pärast kokkupõrget sõiduki kiirust, ent ei suuda ära hoida järgmist kokkupõrget. Avariile järgnevate ohtlike olukordade vältimiseks saate ise õnnetuskohast eemale sõita, vajutades selleks gaasipedaali.**
- **Kui auto on kokkupõrkejärgse pidurdussüsteemi poolt peatatud, lõpetab süsteem pidurite juhtimise. Sõltuvalt olukorrast peab juht järgnevate liiklusõnnetuste vältimiseks ise piduri- või gaasipedaali vajutama.**

Nõuandeid ohutuks pidurdamiseks



HOIATUS

Alati, kui pargite või lahkute autost, peatage auto selleks ettenähtud kohas ja jätkake siis piduripedaali vajutamist. Seejärel pange käigukang neutraalasendisse N (automaat- või topeltsiduriga käigukasti puhul) või pange sisse esimene (1) käik (käsikäigukasti puhul), rakendage korralikult seisupidur ja lülitage süüde välja (asendisse LOCK/OFF).

Pargitud auto, mille seisupidurit ei ole korralikult rakendatud, võib ootamatult kohalt liikuda ning teid või teisi lähedal viibijaid tõsiselt vigastada. Enne, kui autost väljute, rakendage ALATI seisupidur!

Märjad pidurid on ohtlikud! Pidurid võivad märjaks saada veest läbi sõites või auto pesemisel.

Kui pidurid on märjad, ei pruugi auto enam peatuda tavapärase tempoga ning võib pidurdamisel külje ette visata.

Pidurite kuivatamiseks sõitke aeglaselt edasi ja vajutage samal ajal kergelt piduripedaali, kuni normaalne pidurdusvõime taastub. Kui pidurdusvõime ei taastu, peatage esimesel ohutul võimalusel auto ja võtke abi saamiseks ühendust volitatud HYUNDAI teenindusega.

ÄRGE toetage oma jalga sõidu ajal piduripedaalile! Isegi vaid kerge, ent pidev surve piduripedaalile võib põhjustada pidurite ülekuumenemist, kiiremat kulumist või koguni pidurite rikke.

Kui rehvi sõidu ajal puruneb, vajutage piduripedaali õrnalt ja ettevaatlikult ning hoidke autot aeglustamise ajal otse. Alles siis, kui kiirus on ohutuks peatumiseks piisavalt väike, sõitke teeservale ja peatage auto võimalikult ohutus kohas.

Kui olete auto peatanud, hoidke oma jalga kindlalt piduripedaalil, et auto ei saaks ettepoole veereda.

ISG-SÜSTEEM (IDLE STOP AND GO) (KUI ON VARUSTUSES)

ISG-süsteem (kui on varustuses) lülitab teatud tingimustel auto mootori automaatselt välja ja paneb siis uuesti tööle, vähendades sel moel auto kütusekulu.

Mootor käivitub automaatselt uuesti vaid juhul, kui kõik käivitumiseks vajalikud tingimused on täidetud.

NB!

Kui mootor ISG-süsteemi poolt automaatselt uuesti käivitatakse, võivad mõned hoiatustuled (nt ABS, ESC, ESC OFF, EPS või seisupiduri hoiatustuli) paariks sekundiks süttida. Selle põhjuseks on madal akupinge, tegu ei ole süsteemi häirega.

ISG-süsteemi tööerakendamine

ISG-süsteemi töötamise eeltingimused

ISG-süsteem töötab, kui on täidetud järgnevad tingimused:

- Juhi turvavöö on kinnitatud;
- Juhiuks ja kapott on suletud;
- Pidurite vaakumvõimendi rõhk on piisav;
- Aku andur on aktiveeritud ja aku on piisavalt täis laetud;
- Välistemperatuur ei ole liiga madal ega liiga kõrge;
- Auto sõidab ühtlase kiirusega ja peatub;
- Kliimaseade töötab vastavalt ettenähtud tingimustele;
- Auto on piisavalt soojenenud;
- Kallak on lauge, mitte järsk;
- Rooli on keeratud vähem kui 180 kraadi ja seejärel auto peatub.

ISG-süsteemi väljalülitamine



Kui soovite ISG-süsteemi välja lülitada, vajutage ISG-süsteemi väljalülituslülitit.

Indikaatortuli ISG-süsteemi väljalülituslülitil süttib.

Kui vajutate ISG-süsteemi väljalülituslülitit veel kord, lülitub süsteem uuesti sisse ja tuli väljalülituslülitil kustub.

Mootori automaatne seiskamine



Mootori seiskamine tühikäigul (v.a 48 V MHEV-mudel)

Käikikäigukastiga või intelligentse käikikäigukastiga mudel

1. Vähendage auto sõidukiirust kiiruseni alla 5 km/h.
2. Pange käigukang neutraalasendisse (vabakäigule).
3. Vabastage siduripedaal.

Mudel, millel on automaat- või topeltsiduriga käigukast

1. Vähendage sõidukiirust, kuni auto on peatunud (kiirus on 0 km/h).
2. Vajutage piduripedaali.

Mootor seiskub ja näidikuplokis süttib roheline mootori automaatse seiskamise indikaator tuli ((A)).

NB!

- Käikikäigukasti või intelligentse käikikäigukastiga mudeli sõidukiirus peab pärast mootori automaatset seiskamist kerkima vähemalt kiiruseni 8 km/h. Kui autol on automaat- või topeltsiduriga käigukast, peab auto sõidukiirus kerkima vähemalt kiiruseni 5 km/h. Vaid sel juhul saab süsteem mootori tühikäigul uuesti automaatselt seisata.
- Kui avate oma turvavöö või avate juhiukse (või kapoti), lülitub ISG-süsteem välja.

Mootori seiskamine tühikäigul (48 V MHEV-mudel)

Käikikäigukastiga või intelligentse käikikäigukastiga mudel

Käikikäigukasti või intelligentse käikikäigukastiga MHEV-mudelil on mootori automaatseks seiskamiseks kolm eri meetodit.

- Traditsiooniline meetod
 - Vähendage auto sõidukiirust kiiruseni alla 7 km/h.
 - Pange käigukang neutraalasendisse (vabakäigule).
 - Vabastage siduripedaal.
- Laiendatud meetod
 - Vajutage piduripedaal alla.
 - Vajutage siduripedaal alla.
- Nn purjetamisrežiimi meetod

Saate ühtlast liikumist automaatselt seisatud mootoriga jätkata kuni auto peatumiseni, kui vajutate siduri- ja piduripedaali peaaegu samal ajal.

NB!

1. Kui viimasena oli kasutusel esimene käik, siis mootori automaatset seiskamist ei toimu.
2. Käikikäigukasti või intelligentse käikikäigukastiga mudeli sõidukiirus peab pärast mootori viimast automaatset seiskamist kerkima vähemalt kiiruseni 8 km/h.
3. Kui mootor on ISG-süsteemi poolt automaatselt seisatud, võite panna käigukangi neutraalasendisse (vabakäigule) ja vabastada siduripedaali, ilma et mootor uuesti käivituks.
4. Laiendatud meetodi puhul seiskab ISG-süsteem mootori isegi juhul, kui sõidukiirus on suurem kui 7 km/h, eeldusel, et kiirus jääb iga käigu jaoks ettenähtud vahemikku. (Näide: laiendatud meetodiga saab mootori välja lülitada isegi kolmanda käiguga, kiirusel 40 km/h.)
5. Kui avate oma turvavöö või avate juhiukse (või kapoti), lülitub ISG-süsteem välja.

Mudel, millel on automaat- või topeltsiduriga käigukast

- Traditsiooniline meetod
 - Vähendage sõidukiirust, kuni auto on peatunud (kiirus on 0 km/h).
 - Vajutage piduripedaali.
- Laiendatud meetod
 - Vähendage auto sõidukiirust kiiruseni alla 25 km/h.
 - Vajutage piduripedaali.
- Nn purjetamisrežiimi meetod

Saate ühtlast liikumist automaatselt seisatud mootoriga jätkata kuni auto peatumiseni, kui vajutate kiirusel alla 40 km/h piduripedaali.

NB!

Mudel, millel on automaat- või topeltsiduriga käigukast, peab pärast mootori viimast automaatset seiskamist saavutama sõidukiiruseks vähemalt 30 km/h, kui mootori seiskamiseks kasutati laiendatud meetodit, või 5 km/h, kui kasutati traditsioonilist meetodit.

- Kui avate oma turvavöö või juhiukse (või kapoti) pärast seda, kui auto on peatunud ja mootor automaatselt seisatud, lülitub ISG-süsteem välja.

Automaatne taaskäivitus

Mootori taaskäivitamine pärast automaatset seiskamist (v.a 48 V MHEV-mudel)

Käikikäigukastiga või intelligentse käikikäigukastiga mudel

Käikikäigukasti või intelligentse käikikäigukastiga mudelitel on mootori automaatselt taaskäivitamiseks kaks eri meetodit.

- Traditsiooniline taaskäivitamise meetod
- Vajutage siduripedaali, kui käigukang on neutraalasendis (vabakäigul).

- Viivitusega taaskäivitamise meetod (kui on varustuses)
 1. Vajutage siduripedaal alla.
 2. Pange käik sisse.
 3. Vabastage piduripedaal.

NB!

1. Viivitusega taaskäivitamise meetodit saab kasutada vaid juhul, kui auto asub stabiilselt tasasel pinnal.
2. Kui piduripedaali ei vajutata või käik on juba sees, vajutage mootori automaatseks taaskäivitamiseks esmalt piduripedaali ja siis ohutuse tagamiseks ka siduripedaali.
3. Mootori automaatseks taaskäivitamiseks, ilma et auto liiguks, kui piduripedaal on alla vajutatud (ainult viivitusega taaskäivitamise meetodiga):
 - Vajutage siduripedaal alla ja vabastage kohe,
 - Vajutage kohe uuesti siduripedaali.
4. Kui mootor on välja surnud, saate järgnevalt tegutsedes selle uuesti käivitada:
 - Vabastage siduripedaal, kui mootor enam ei tööta,
 - Vajutage uuesti siduripedaali.

Mudel, millel on automaat- või topeltsiduriga käigukast

- Vabastage piduripedaal.

Mootor käivitub ja roheline mootori automaatse seiskamise indikaatorituli ((A)) näidikuplokis kustub.

Mootori taaskäivitamine pärast automaatset seiskamist (48 V MHEV-mudel)

Käiskäigukastiga või intelligentse käiskäigukastiga mudel

- Enne, kui auto on peatunud

Vajutage siduripedaali, kui see ei ole veel alla vajutatud.

Kui siduripedaal on juba alla vajutatud, vabastage piduripedaal või pange käigukang neutraalasendist mõnda teise asendisse (s.t pange käik sisse).

- Kui auto on peatunud

- Kui siduripedaal on juba alla vajutatud, vabastage piduripedaal või pange käigukang neutraalasendist mõnda teise asendisse (s.t pange käik sisse).

- Kui siduripedaal ei ole alla vajutatud, käivitub mootor viivitusega taaskäivitamise meetodi abil:

1) Vajutage siduripedaal alla.

2) Pange käik sisse.

3) Vabastage ainult piduripedaal.

NB!

1. Viivitusega taaskäivitamise meetodit saab kasutada vaid juhul, kui auto asub stabiilselt tasasel pinnal.
2. Kui piduripedaali ei vajutata või käik on juba sees, vajutage mootori automaatseks taaskäivitamiseks esmalt piduripedaali ja siis ohutuse tagamiseks ka siduripedaali.
3. Mootori automaatseks taaskäivitamiseks, ilma et auto liiguks, kui piduripedaal on alla vajutatud (ainult viivitusega taaskäivitamise meetodiga):
 - Vajutage siduripedaal alla ja vabastage kohe,
 - Vajutage kohe uuesti siduripedaali.
4. Kui mootor on välja surnud, saate järgnevalt tegutsedes selle uuesti käivitada:
 - Vabastage siduripedaal, kui mootor enam ei tööta,
 - Vajutage uuesti siduripedaali.
5. Kui auto sõidukiirus pärast mootori automaatset seiskamist ei lange, vaid hoopis tõuseb, võib mootor uuesti automaatselt käivituda.

Mudel, millel on automaat- või topeltsiduriga käigukast

Vabastage piduripedaal.

NB!

Kui auto sõidukiirus pärast mootori automaatset seiskamist ei lange, vaid hoopis tõuseb, võib mootor uuesti automaatselt käivituda.

ISG-süsteemi töötamise eeltingimused

ISG-süsteem töötab vaid juhul, kui on täidetud järgnevad tingimused:

- Juhi turvavöö on kinnitatud;
- Juhiuks ja kapott on suletud;
- Pidurite vaakumvõimendi rõhk on piisav;
- Aku andur on aktiveeritud ja aku on piisavalt täis laetud;
- Välistemperatuur ei ole liiga madal ega liiga kõrge;
- Auto sõidab ühtlase kiirusega ja peatub;
- Kliimaseade töötab vastavalt ettenähtud tingimustele;
- Auto on piisavalt soojenenud;
- Auto ei asu järsul kallakul (v.a käsikäigukastiga mudel);
- Rool ei ole keeratud liiga terava nurga alla;
- Auto ei asu suurtel kõrgustel üle merepinna;
- Esiklaasi soojendus on välja lülitatud;
- Käigukast ei ole käsikäiguvahetuse režiimil (v.a käsikäigukastiga mudel);
- Tagasikäigu (R) kasutamisest on möödunud piisavalt palju aega.

Järgnevalt kirjeldatud olukordades taaskäivitab süsteem mootori automaatselt ka ilma ühegi juhipoole tegevuseta:

- Pidurite vaakumvõimendi rõhk on madal.
- Automaatselt seisatud mootori maksimaalne seisuaeg on ületatud.
- Konditsioneer on sisse lülitatud ja ventilaator töötab suurima kiirusega.
- Kuna akendele võib tekkida udu, on konditsioneer sisse lülitatud.
- Aku töötingimused ei ole optimaalsed.
- Kliimaseadme jõudlus jahutamisel ja kütmisel on ebarahuldav.
- Vajutate ISG-süsteemi väljalülituslülitit siis, kui mootor on automaatselt seisatud (v.a käsikäigukastiga mudel).
- Teie auto hakkab pärast peatumist uuesti liikuma.
- Vajutate korraga gaasi- ja piduripedaali (v.a käsikäigukastiga mudel).
- Juht avab oma turvavöö või juhiukse (v.a käsikäigukastiga mudel).

Roheline mootori automaatse seiskamise indikaatortuli ((A)) vilgub näidikuplokis 5 sekundit.

NB!

- Kui ISG-süsteemi töötamise eeltingimused ei ole täidetud, lülitub ISG-süsteem välja.

ISG-süsteemi indikaatortuli ja ekraaniteated

ISG-süsteemi seisundi kohta annab teavet näidikuplokis asuv indikaatortuli. Kui teie autol on Supervision Cluster-näidikuplokk, ilmuvad LCD-ekraanile ka vastavad teated.



Kui indikaatortuli ISG-süsteemi väljalülituslülil põleb, võib süsteem anda märku, et mootor tuleb käivitada käsitsi. Kui teie autol on Supervision Cluster-näidikuplokk, ilmub ekraanile ka vastav teade.

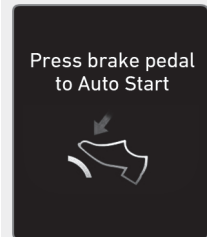
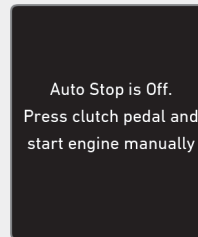

©BC3070110TU/©BC3070111TU

Mootor ei käivitu pärast automaatselt seiskamist uuesti automaatselt, kui käigukang pannakse neutraalasendist N sõiduasendisse D, tagasikäigu asendisse R või käsikäiguvahetuse asendisse, vajutamata samal ajal piduripedaali. Kui vajutate nüüd piduripedaali, taaskäivitus mootor automaatselt.

Tavalise käsikäigukastiga mudel (v.a MHEV-mudel ja mudel, mida saab automaatselt käivitada viivitusega taaskäivitamise meetodiga) taaskäivitub automaatselt vaid juhul, kui käigukang on neutraalasendis (vabakäigul). Kui panete käigu sisse siduripedaali lõpuni alla vajutamata, kostab hoiatussignaal ja ekraanile ilmub asjakohane hoiatus. Sel juhul peate panema käigukangi auto käivitamiseks taas neutraalasendisse (vabakäigule).

Kui mootor on automaatselt seisatud või auto liigub ja käik pannakse kogemata sisse siduripedaali (lõpuni) alla vajutamata, ilmub ekraanile alltoodud süsteemi-poolne teade. Sellisel juhul taaskäivitub mootor automaatselt siis, kui juht vajutab siduripedaali lõpuni alla. (Ainult mudelid, millel on viivitusega taaskäivitamise meetodiga ISG-süsteem, v.a MHEV-mudel)

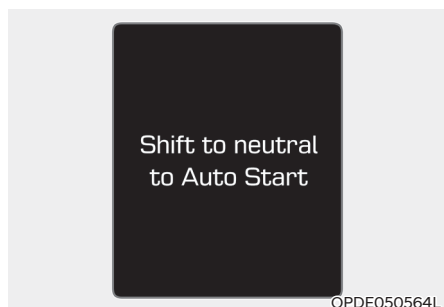

Häired ISG-süsteemi töös

Süsteem võib mitte töötada, kui:



ISG-süsteemiga seotud andurid ei tööta korralikult või ISG-süsteemis on tekkinud häire.

Näidikuplokis hakkab vilkuma kollane mootori automaatse seiskamise indikaator tuli (A) ja jääb pärast 5-sekundilist vilkumist püsivalt põlema. Lisaks süttib tuli ka ISG-süsteemi väljalülituslülil.

NB!

- Kui tuli ISG-süsteemi väljalülituslülil ei õnnestu ISG-süsteemi väljalülituslüliti vajutusega välja lülitada või kui ISG-süsteem ikka korralikult ei tööta, laske oma auto esimesel võimalusel asjatundlikus autoteeninduses üle kontrollida. Hyundai soovib pöörduda volitatud HYUNDAI teeninduse poole.
- Kui tuli ISG-süsteemi väljalülituslülil süttib, võib see ise kustuda, kui sõidate autoga kuni 2 tundi järjest kiirusega umbes 80 km/h ning panete ventilatorit tööle kiirusastmest 2 väiksema kiirusega. Kui tuli jääb ISG-süsteemi väljalülituslülil hoolimata kirjeldatud viisil sõitmisest ikka põlema, laske oma auto esimesel võimalusel asjatundlikus autoteeninduses üle kontrollida. Hyundai soovib pöörduda volitatud HYUNDAI teeninduse poole.

NB!

Kui soovite ISG-süsteemi kasutada, peate arvestama sellega, et aku anduri kalibreerimiseks on vaja umbes 4 tundi aega, mille jooksul süüde peab olema välja lülitatud. Seejärel tuleb mootor kalibreerimise lõpetamiseks 2–3 korda järjest käivitada ja seisata.



HOIATUS

Kui mootor on automaatselt seisatud, võib see iseenesest uuesti käivituda ilma mingi juhipoelse sekkumiseta. Enne autost lahkumist või mis tahes tööde alustamist mootoriruumis seisake ise mootor, lülitades süüte välja (asendisse LOCK/OFF) või eemaldades süütevõtme.

MOOTORI SEISKAMINE VABAJOOKSUGA LIIKUMISEL (SSC-SÜSTEEM) (AINULT 48 V MHEV-MUDELITEL)

SSC-süsteem (SSC – Start Stop Costing) aitab vähendada auto kütusekulu, seistes automaatselt mootori, kui auto liigub. Süsteem seiskab auto mootori juhul, kui auto sõidukiirust saab hoida gaasipedaali vajutamata.

Süsteemi töötamise eeltingimused

SSC-süsteem töötab vaid juhul, kui on täidetud järgnevad tingimused.

- Sõitmiseks on valitud säästlik sõidurežiim (ECO).
 - Auto hoiab püsivalt teatud sõidukiirust.
 - Juht ei vajuta gaasi- ega piduripedaali.
- Kui süsteem töötab, ilmub ekraanile teade „Costing!“ (Vabajooks).

Mootori taaskäivitamise tingimused

- Juht saab mootori ise uuesti käivitada:
 - Vajutades gaasipedaali;
 - Vajutades piduripedaali;
 - Vahetades käiku.
- Mootor taaskäivitub automaatselt, kui:
 - Rooli pöördnurk ületab 30–45 kraadi;
 - Teekalle jääb vahemikku -4% kuni +4%;
 - Kõrgepingeaku või 12 V aku laetuse tase on madal.

NB!

- **SSC-süsteem töötab ainult juhul, kui sõitmiseks on valitud säästlik sõidurežiim (ECO).**
- **SSC-süsteem võib sõltuvalt auto sisetemperatuurist või välistemperatuurist töötamise lõpetada.**
- **SSC-süsteem võib sõltuvalt kliimaseadme töörežiimist (klaasisoojen-dus, ventilaatori kiirus jms) töötamise lõpetada.**
- **Kui SSC-süsteem töötab, ärge vaheta-gu käiku siduripedaali vajutamata. See võib käigukasti kahjustada. Vajutage enne käiguvahetust siduripedaal lõpuni alla ja lükake käigukang lõpuni valitud käigule vastavasse asendisse (intelligentse käsikäigukastiga (IMT) mudel).**

SÕIDUREŽIIMI VALIKUSÜSTEEM



Juht saab vastavalt oma eelistustele ja teeloludele valida sõitmiseks sobiva sõidurežiimi.

Alati, kui mootor käivitatakse, lülitub süsteem uuesti ümber mugavale sõidurežiimile (COMFORT).

Alati, kui mootor käivitatakse, lülitub süsteem tagasi säästlikule sõidurežiimile (ECO) (ainult 48 V MHEV-mudel).

i Kasulik teave

Kui on tekkinud mingi näidikuplokiga seotud probleem, on sõidurežiimiks pidevalt normaalrežiim (COMFORT) ning selle ümberlülitamine sportlikule (SPORT) režiimile ei pruugi õnnestuda.

Iga kord, kui vajutatakse sõidurežiimi valikulülitit [DRIVE MODE], toimub ümberlülitus ühelt sõidurežiimilt teisele nagu allpool näidatud:

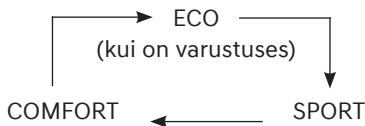

Kui on valitud mugav sõidurežiim (COMFORT), siis näidikuplokis seda ei näidata.

Säästlik sõidurežiim (ECO): säästlik sõidurežiim aitab vähendada kütusekulu ja seeläbi säästlikumalt sõita.

Mugav sõidurežiim (COMFORT): see sõidurežiim teeb sõidu sujuvamaks ja mugavamaks.

Sportlik sõidurežiim (SPORT): sportlik sõidurežiim teeb sõidu sportlikumaks, ent samas ka jäigemaks.

NB!

Säästlikul sõidurežiimil (ECO) hakkab tööle ka SSC-süsteem (ainult 48 V MHEV-mudelil).

Alati, kui mootor käivitatakse, lülitub süsteem uuesti ümber normaalsele (COMFORT) või säästlikule (ECO) sõidurežiimile.

- Kui viimati oli kasutusel normaalne (COMFORT) või sportlik (SPORT) sõidurežiim, lülitub süsteem pärast mootori käivitamist uuesti ümber normaalsele (COMFORT) sõidurežiimile.
- Kui valitud oli säästlik sõidurežiim (ECO), jääb see kasutusele ka pärast mootori uut käivitamist. Süüte sisselülitamisel lülitub süsteem alati tagasi säästlikule sõidurežiimile (ECO) (ainult 48 V MHEV-mudel).

Säästlik sõidurežiim (ECO) (kui on varustuses)



Kui sõidurežiimiks on valitud säästlik režiim (ECO), muudetakse mõningaid mootori ja jõuülekandeüsteemi tööparameetreid nii, et auto kütusekulu oleks võimalikult väike.

- Kui sõidurežiimi valikulülitiga [DRIVE MODE] valitakse säästlik sõidurežiim, süttib säästliku sõidurežiimi indikaator-tuli ECO.
- Kui mootor käivitatakse uuesti pärast säästliku sõidurežiimi kasutamist, lülitub süsteem ümber mugavale sõidurežiimile (COMFORT).
- Kui autol on intelligentne käsikäigukast (IMT), lülitub süsteem iga kord pärast mootori käivitamist tagasi säästlikule sõidurežiimile (ECO).



Kasulik teave

Auto kütusekulu sõltub ka juhi sõiduma-
neridest ja teoludest.

Kui on valitud säästlik sõidurežiim (ECO):

- Gaasipedaali mõõdukal vajutamisel võib auto kiirendada tavapärasest aeglasemalt.
- Konditsioneeritööjõudlus võib olla tavapärasest väiksem.
- Automaatkäigukast võib vahetada käike tavapärasest erinevalt.
- Mootorimüra võib mõnevõrra valjeneda.

Kõik ülalkirjeldatud muutused on säästliku sõidurežiimi kasutamisel täiesti normaalsed ning aitavad vähendada auto kütusekulu.

Säästliku sõidurežiimi (ECO) tööpiirangud:

Kui säästliku sõidurežiimi (ECO) kasutamise ajal esineb mõni allkirjeldatud olukordadest, piiratakse süsteemi tööd, kuigi säästliku sõidurežiimi indikaator-tuli ECO põleb edasi nagu tavaliselt.

- Kui sõidate autoga, kasutades auto-
maat- või topeltsiduriga käigukasti käsikäiguvahetuse režiimi või kui autol on intelligentne käsikäigukast, piiratakse süsteemi tööd vastavalt valitud käigule.

NB!

Säästlikul sõidurežiimil (ECO) hakkab tööle ka SSC-süsteem (ainult 48 V MHEV-mudelil).

Sportlik sõidurežiim (SPORT)

SPORT

Sportlik sõidurežiim parandab auto sõidudünaamikat, reguleerides automaatselt rooli tundlikkust ning mootori ja jõuülekandeüsteemi tööd, et muuta sõit hoogsamaks ja sportlikumaks.

- Kui sõidurežiimi valikulülitiga [DRIVE MODE] valitakse sportlik sõidurežiim (SPORT), süttib sportliku sõidurežiimi indikaatortuli SPORT.
- Alati, kui mootor uuesti käivitatakse, lülitub süsteem tagasi mugavale sõidurežiimile (COMFORT). Niisiis valige sportlik sõidurežiim (SPORT) soovi korral uuesti, vajutades sõidurežiimi valikulülitit [DRIVE MODE].
- Kui autol on intelligentne käsikäigukast (IMT), lülitub süsteem iga kord pärast mootori käivitamist tagasi säästlikule sõidurežiimile (ECO).
- Süüte sisselülitamisel lülitub süsteem alati tagasi säästlikule sõidurežiimile (ECO) (ainult 48 V MHEV-mudel).
- Kui on valitud sportlik sõidurežiim (SPORT):
 - Mootori pöördeid hoitakse pärast gaasipedaali vabastamist veel mõnda aega kõrgel.
 - Käigu ülesvahetamine toimub kiirendamisel kerge viivitusega.

i Kasulik teave

Sportliku sõidurežiimi kasutamisel võib auto kütusekulu suurened.

(SPORT+)-režiim

SPORT+

(SPORT+)-režiim haldab dünaamikat automaatselt, reguleerides roolimisjõudu ja mootori ning käigukasti juhtimisloogikat sõidujõudluse parandamiseks.

- Kui (SPORT+)-režiim valitakse nupuga DRIVE MODE (Sõidurežiim), süttib (SPORT+)-indikaatortuli.
- Mootori taaskäivitamisel naaseb auto NORMAL-režiimile. (SPORT+)-režiimile kasutamise soovi korral valige uuesti DRIVE MODE-nupuga.
- Kui (SPORT+)-režiim on aktiveeritud:
 - Mootori pöördeid hoitakse pärast gaasipedaali vabastamist veel mõnda aega kõrgel.
 - Käigu ülesvahetamine toimub kiirendamisel kerge viivitusega.

i Kasulik teave

Sportliku (SPORT+) sõidurežiimi kasutamisel võib auto kütusekulu suurened.

SMART-režiim



SMART-režiim valib ECO, COMFORT ja SPORT seast sobiva sõidurežiimi, hinnates juni sõiduharumusi (nt. Ökonoomse või Agressiivse (Sportiivse) piduripedaali vajutuse või rooli keeramise põhjal.

- SMART-režiimi valimiseks vajutage DRIVE MODE nuppu. Kui on valitud SMART-režiim, instrumentaalpinnal süttib näidik.
- SMART-režiim automaatselt kontrollib sõiduki juhtimist, näiteks käiguvahetuse mustreid ja mootori pöördemomenti vastavalt juhi sõiduharjumustele.



Kasulik teave

- Kui sõidate sõidukiga kergelt SMART-režiimis, muutub sõidurežiim ECO režiimile kütusesäästlikkuse parandamiseks. Tegelik kütusesäästlikkus võib erineda vastavalt teie sõiduolukordadele (nt. Üles / alla nõlv, sõiduki aeglustus / kiirendus).
- Kui sõidate sõidukiga dünaamiliselt SMART-režiimis, järsult aeglustades või järsult pöörates, muutub sõidurežiim SPORT-režiimiks. Kuid see võib ebasoodsalt mõjutada sõiduki kütusekulu.

RASKED SÕIDUTINGIMUSED

Ohtlikud teelolud

Kui teelolud on vee, lume, jää, pori, liiva vms tõttu ohtlikud, järgige alltoodud ettevaatusabinõusid:

- Sõitke väga ettevaatlikult ning varuge pidurdamiseks pikem maa.
- Vältige äkkpidurdamist ja järske liigutusi roolimisel.
- Kui auto on lume, pori või liiva sisse kinni jäänud, kasutage paigaltvõtuks teist käiku. Kiirendage rataste tühipöörlemise vältimiseks väga aeglaselt.
- Kasutage lume või pori sisse kinni jäädes või jäisel teekattel pinnasega parema haardumise saavutamiseks rataste all liiva, kivi- või lumekette või muid mittelibisevaid materjale.



HOIATUS

Kui sõidate libedal teekattel, võib käigu allavahetus automaatkäigukastiga põhjustada avarii, sest rataste pöörlemiskiiruse järsu muutumise tõttu võivad rehvid libisema hakata. Olge libedatel teedel käigu allavahetamisel väga ettevaatlik.

Auto edasi-tagasi kiigutamine

Kui auto on vaja lumest, liivast või porist välja „kiigutada“, keerake esmalt rooli vasakule ja paremale, et puhastada ära pinnas esirataste ümber. Seejärel vahetage käsikäigukastiga auto puhul käiku korduvalt esimeselt käigult (1) tagasikäigule (R) ja vastupidi, automaatkäigukastiga/topeltsiduriga käigukastiga auto puhul pange käigukang korduvalt sõiduasendist tagasikäigu asendisse (R) ja uuesti sõiduasendisse.

Proovige vältida rataste tühipöörlemist ning ärge tõstke liigselt mootoripöördeid. Käigukasti liigse kulumise vältimiseks oodake enne käiguvahetust seni, kuni rattad on pöörlemise lõpetanud. Vabastage käiguvahetuse hetkeks gaasipedaal. Kui käik on sees, vajutage gaasipedaali sujuvalt ja õrnalt. Rataste aeglane edaspidi ja tagurpidi pöörlemine tekitab kiikuvat liikumist, mille abil võib kinni jäänud auto taas liikuma pääseda.



HOIATUS

Kui auto on kinni jäänud ja rattad käivad suure kiirusega ühel kohal ringi, võib temperatuur rehvides väga kiiresti tõusta. Kuumenenud rehvid võivad pisimgi vigastuse korral ootamatult lõhkeda. See on väga ohtlik, kuna teie ise või teised juuresolijad võivad viga saada. Ärge proovige seda meetodit kasutada juhul, kui auto läheduses on inimesed või objektid, mis võiksid autole ette jääda.

Kui proovite kinni jäänud autot vabastada, võib auto kiiresti üle kuumeneda ning põhjustada süttimise mootoriruumis või muid kahjustusi. Laske ratastel ühel kohal ringi käia nii vähe kui võimalik, et vältida nii mootori kui ka rehvide ülekuumenemist. Kui spidomeetri näit kerkib üle 56 km/h, peab rataste tühipöörlemist TÄIELIKULT vältima.



Kasulik teave

Enne auto edasi-tagasi „kiigutamist“ tuleb elektrooniline stabiilsuskontrolli süsteem (ESC, kui on varustuses) välja lülitada.

NB!

Kui olete proovinud autot juba korduvalt kiigutades vabastada, kuid olete ikka pinnases kinni, laske auto mootori ülekuumenemise ning käigukasti ja rehvide võimaliku kahjustamise vältimiseks puksiirautol välja tõmmata. Vt täpsemaid juhiseid 8. peatüki osast „Pukseerimine“.

Sujuv kurvide läbimine

Vältige kurvide läbimisel pidurdamist ja käiguvahetusi, eriti juhul, kui teekate on märg. Ideaalne oleks kurv läbida kergelt kiirendades.

Sõitmine öösel

Öösel sõitmisel esineb tunduvalt rohkem ohte kui sõidul päevalguses. Järgnevalt on toodud mõned tähtsad nõuanded, mida tuleks järgida:

- Vähendage kiirust ja hoidke teiste sõidukitega suuremat pikivahet, kuna nähtavus on öösel tunduvalt halvem, seda eriti piirkondades, kus puudub tänavavalgustus.
- Reguleerige peeglite asendit, et vähendada pimestamist teiste sõidukite esitulede poolt.
- Hoidke oma auto esituled puhtad ning nende valgusvihu suund õige. Määrdund ja valesti suunatud esituled muudavad nähtavuse öösel halvemaks.
- Vältige vastutulevate sõidukite tuledesse vaatamist. See võib teid ajutiselt pimestada ning silmadel kulub mitu sekundit uuesti pimedusega harjumiseks.

Sõitmine vihmas

Vihm ja märjad teed võivad muuta sõitmise ohtlikuks. Järgnevalt on toodud mõned juhised vihmajas ja libedal teekattel sõitmiseks:

- Vähendage kiirust ja suurendage pikivahet teiste sõidukitega. Tihe vihmaseadu muudab nähtavuse halvemaks ning pikendab auto peatumisteedkonda.
- Lülitage kiirushoidik välja (kui on varustuses).
- Vahetage klaasipuhastite harjad uute vastu, kui need klaasi enam ühtlaselt puhtaks ei pühi või jätavad pühkides klaasile triipe.
- Jälgige, et auto rehvide turvisemustri sügavus oleks piisav. Kui rehvide turvisemustri sügavus on liiga väike, võib järsk pidurdamine märjal teekattel põhjustada libisemist ning lõppeda avariiga. **Täpsemat teavet leiate 9. peatüki osast „Rehvide asendamine uutega“.**
- Pange esituled põlema, et muuta oma auto teistele paremini nähtavaks.
- Liiga kiire sõit läbi suurte loikude võib piduritele halvasti mõjuda. Kui peate sõitma läbi lompide, proovige seda teha aeglaselt.
- Kui arvate, et auto pidurid on märjaks saanud, vajutage aeglaselt edasi sõites õrnalt piduripedaali, kuni normaalne pidurdusvõime taastub.

Vesiliug

Kui tee on piisavalt märg ja auto sõidukiirus piisavalt suur, võib rehvide kontakt teepinnaga olla väga väike või üldse puududa ning auto võib tegelikult sõita veepadja peal. Kui tee on märg, on parim nõuanne VÄHENDADA KIIRUST.

Mida rohkem rehviturvis kulub, seda suurem on vesiliu oht. Vt ka 9. peatüki osa „Rehvide asendamine uutega“.

Sõitmine üleujutatud aladel

Vältige sõitmist läbi üleujutatud alade, kui te ei ole kindel, et veetase pole kõrgem rattarummu alaservast. Sõitke igast veest läbi aeglaselt. Jätke peatumiseks piisavalt pikk maa, kuna pidurid ei pruugi töötada sama tõhusalt kui tavaliselt.

Pärast veest läbisõitmist kuivatage pidurid ära, vajutades auto aeglase liikumise ajal mitu korda õrnalt piduripedaali.

Sõitmine suurtel kiirustel

Rehvid

Reguleerigerõhk rehvides normikohaseks. Kui rõhk on rehvides liiga madal, võivad rehvid üle kuumeneda ja/või kahjustuda.

Ärge paigaldage oma autole kulunud või kahjustatud rehve – nende haardumine on halb ning need mõjuvad halvasti auto pidurdusvõimele.

Kasulik teave

Ärge ületage rehvide täitmisel kunagi rehvide märgitud maksimumrõhku.

Kütus, mootori jahutusvedelik ja mootoriõli

Suure kiirusega sõit kiirteedel kulutab rohkem kütust ning ei ole nii ökonoomne kui aeglane, mõõdukama kiirusega sõit. Kui sõidate kiirteel või maanteel, püüdke hoida mõõdukamat sõidukiirust, et kütusekulu oleks väiksem.

Enne suurtel kiirustel sõitmist kontrollige kindlasti nii mootori jahutusvedeliku kui ka mootoriõli taset.

Veorihm

Liiga lõtv või vigane veorihm võib põhjustada mootori ülekuumenemist.

TALVINE SÕIT

Talvised raskemad ilmastikutingimused põhjustavad rehvide kiiremat kulumist ja muid probleeme. Probleemide vältimiseks talvisel sõidul järgige siin toodud soovitusi ja nõuandeid.

Lumised ja jäised teed

Hoidke ees liikuva sõidukiga alati piisavat pikivahet.

Vajutage piduripedaali sujuvalt ja õrnalt. Liigne kiirus, järsk kiirendamine ja pidurdamine ning teravad pöörded on talvistes oludes väga ohtlikud. Aeglustamisel kasutage võimalikult palju nn mootoriga pidurdamist. Järsk pidurdamine lumisel või jäisel teel võib põhjustada auto libisemist.

Kui autoga on vaja sõita sügavas lumes, peate paigaldama oma autole talverehvid või rehvidele lumeketid.

Kandke alati kaasas ka avariivarustust. Selle hulka võiksid kuuluda lumeketid, puksiirtross või -köis, käivitusjuhtmed, taskulamp, aknakaabits, pihustatav jääkõrvaldusvahend, kott liiva, valgustusra-kett, lumelabidas, talvekindad, soe aluspesu, kombinesoon, soe tekk jne.

Talverehvid



HOIATUS

Talverehvid peavad olema sama mõõtu ja tüüpi kui auto tavarehvid. Ebasobivad rehvid mõjuvad äärmiselt halvasti sõiduohutusele ja auto juhitavusele.

Kui paigaldate oma autole talverehvid, kasutage kindlasti originaalrehvidega samas mõõdus ja sama kandevõimega radiaalrehve. Paigaldage talverehvid kõigile neljale rattale, sest nii tagate hea ja tasakaalustatud juhitavuse kõigis ilmastikutingimustes. Talverehvide haardumine kuiva teekattega võib olla halvem kui auto originaalvarustusse kuuluvate rehvidega. Talverehvide jaoks soovitatud suurimate kiiruste kohta saate infot rehvide müüjalt.



Kasulik teave

Ärge paigaldage autole naastrehve, tutvumata esmalt riiklike ja kohaliku omavalitsuse poolt kehtestatud määrustega võimalike kasutuspiirangute kohta.

Lumeketid



Kuna radiaalrehvide külgsinad on õhemad kui muud tüüpi rehvidel, võib nendele teatud tüüpi lumekettide paigaldamine rehve kahjustada. Seepärast on lumekettide asemel soovitatav autole paigaldada talverehvid. Ärge paigaldage lumekette alumiiniumvelgedega autole; kui see on siiski vältimatu, kasutage tross-tüüpi (*wire type*) kette. Kui tekib vajadus kasutada lumekette, kasutage HYUNDAI originaalvarustust ja paigaldage lumeketid rehvidele alles pärast seda, kui olete kaasasolevad juhised läbi lugenud. Tootjapoolne garantiid ei kata autole tekitatud kahjustusi, mille põhjuseks on lumekettide vale kasutamine.

NB!

Ärge kasutage lumekette, kui teie autol on 215/45R17-mõõdus rehvid. Ketid võivad teie autot (velgi, vedrustust ja autokeret) vigastada.



HOIATUS

Lumekettide kasutamine võib mõjuda halvasti auto juhitavusele:

- Ärge ületage kiirust 30 km/h või kettide tootja poolt soovitatud piirkiirust, lähtudes madalamast piirangust.
- Sõitke ettevaatlikult ning vältige konarusi, auke, järske pöördeid ja muid ohte, mis võivad põhjustada auto rappumist.
- Vältige järske pöördeid ja blokeerunud ratastega pidurdamist.



Kasulik teave

- Paigaldage lumeketid alati esiratastele. Pidage siiski meeles, et lumekettide paigaldamine rehvidele tagab küll parema veojõu, kuid ei hoiä ära külglübisemist.
- Ärge paigaldage autole lumekette, tutvumata esmalt riiklike ja kohaliku omavalitsuse poolt kehtestatud määrustega võimalike kasutuspiirangute kohta.

Kettide paigaldamine

Kettide paigaldamisel oma auto rehvidele järgige täpselt kaasasolevaid kettide tootja juhiseid ning kinnitage ketid ümber rehvi võimalikult pingule. Pärast kettide paigaldamist sõitke aeglaselt (alla 30 km/h). Kui kuulete, et ketid puutuvad vastu autokeret, peatuge ja pingutage kette. Kui need liikumisel ikka vastu autot puutuvad, aeglustage sõitu kiiruseni, mille juures seda enam ei juhtu. Eemaldage ketid rehvidelt kohe, kui jõuate puhtaks lükatud teele.

Parkige auto lumekettide paigaldamiseks tasase pinnaga kohta liiklusest eemale. Lülitage ohutuled sisse ja pange auto taha ohukolmnurk. Enne lumekettide paigaldamist pange käigukang alati parkimisasendisse P, rakendage seisupidur ning seisake mootor.

NB!

Kui kasutate lumekette:

- Vales mõõdus või valesti paigaldatud lumeketid võivad kahjustada auto pidurisüsteemi, vedrustust, autokeret ja velgi.
- Kasutage SAE S-klassi või tross-tüüpi (*wire type*) lumekette.
- Kui kuulete müra, mida põhjustab kettide kokkupuude autokerega, peatuge ja pingutage kette, et need ei saaks enam vastu autot käia.
- Autokere kahjustamise vältimiseks pingutage uuesti kette, kui olete läbinud 0,5–1,0 km.
- Ärge kasutage lumekette alumiiniumvelgedega autodel. Kui see on vältimatu, kasutage tross-tüüpi (*wire type*) lumekette.
- Ketid ühenduse kahjustamise vältimiseks kasutage tross-tüüpi kette jämedusega alla 12 mm.

Ettevaatusabinõud sõiduks talvistes oludes

Kasutage kvaliteetset etüleenglükoolipõhist jahutusvedelikku

Teie auto jahutussüsteem on tehases täidetud kvaliteetse etüleenglükoolipõhise jahutusvedelikuga. See on ainus jahutusvedeliku tüüp, mida võib teie autos kasutada, kuna see aitab vältida jahutussüsteemi roostetamist, õlitab veepumpa ja hoiab ära jäätumist. Lisage või vahetage jahutusvedelikku kindlasti vastavalt 9. peatükis toodud tehnohoolduse graafikule. Enne talve algust laske jahutusvedeliku kontrollida, et oleks kindel, et vedeliku jäätumpunkt on piisav talvel esinevate miinuskraadide puhuks.

Kontrollige üle aku ja juhtmed

Talvised temperatuurid mõjutavad tugevalt aku töövõimet. **Kontrollige aku ja selle juhtmed üle, nagu on kirjeldatud 9. peatükis.** Aku laetuse taset võite lasta kontrollida volitatud HYUNDAI esinduses või autoteeninduses.

Vahetage õli vajadusel nn talveõli vastu

Mõnes regioonis on soovitatav kasutada talvel madalama viskoossusega nn talveõli. Täpsemat teavet leiata 2. peatükist. Kui te pole kindel, millist tüüpi õli talvel kasutada, küsige nõu volitatud HYUNDAI teenindusest.

Kontrollige üle süüteküünlad ja süütesüsteem

Kontrollige süüteküünlad üle, nagu on kirjeldatud 9. peatükis. Vajadusel asendage need uutega. Samuti kontrollige üle kogu süütesüsteemi juhtmestik ja muud komponendid – vaadake, ega need pole purunenud, liigselt kulunud või kahjustunud.

Lukkude külmumise vältimine

Lukkude kaitsmiseks jäätumise eest pihustage lukuaukudesse mõnd heakskiidetud jäätumisvastast vedelikku või glütseriini. Kui lukuauk on juba jääga kaetud, pihustage sellele jää eemaldamiseks mõnd heakskiidetud jääkõrvaldusvahendit. Kui lukk on seest jääs, proovige jää ära sulatada soojendatud võtit kasutades. Käsitsege soojendatud võtit ettevaatlikult, et te end ei põletaks.

Kasutage heakskiidetud külmumiskindlat klaasipesuvedelikku

Klaasipesuvedeliku jäätumise vältimiseks lisage vedeliku hulka spetsiaalset külmumiskindlat klaasipesulahust, järgides toote pakendil olevaid juhiseid. Külmumiskindlat klaasipesulahust saate osta volitatud HYUNDAI teenindusest ja enamikust autotarvete kauplustest. Auto värvkatte kahjustamise vältimiseks ärge kasutage mingil juhul mootori jahutusvedelikku ega mingeid muid külmumiskindlaid vedelikke.

Ärge laske seisupiduril jäätuda

Teatud tingimustel võib auto seisupidur rakendatud asendis jäätuda.

Kõige tõenäolisem on see juhul, kui tagumiste pidurite juurde või ümber on kogunenud palju lund või jääd või kui pidurid on märjad. Kui esineb seisupiduri jäätumise oht, rakendage see vaid senikauaks, kuni panete käigukangi neutraalasendis (automaatkäigukastiga/topeltsiduriga käigukastiga auto puhul) või panete sisse esimese või tagasikäigu (käsikäigukasti puhul) ja blokeerite auto veeremise vältimiseks tagarattad. Seejärel vabastage seisupidur.

Ärge laske auto alla koguneda paksu lume- või jääkihti

Teatud tingimustes võib rattakoobastesse ja poritiibade alla koguneda paks lume- ja jääkiht, mis võib normaalset roolikeeramist takistada. Kui sõidate rasketes talveoludes ja esineb selline oht, kontrollige auto regulaarselt põhja alt üle, et miski esirataste ja roolisüsteemi osade liikumist ei takistaks.

Kandke kaasas avariivarustust

Sõltuvalt ilmastikutingimustest, milles te oma autoga sõidate, peaksite hoidma autos asjakohast avariivarustust. Selle hulka võiksid kuuluda lumeketid, puksiirtross või -kõis, käivitusjuhtmed, aknaaabits, kott liiva, taskulamp, valgustusraket, lumelabidas, talvekindad, soe aluspesu, kombinesoon, soe tekk jne.

Ärge pange mootoriruumi esemeid ega materjale, mis sinna ei kuulu

Mootoriruumi pandud esemed või materjalid võivad takistada mootori normaalset jahutamist ning põhjustada mootori rikke või süttimise. Selliste kahjustuste remonti tootjapoolne garantii ei kata.

JÄRELHAAGISE VEDAMINE (EUROOPA MUDELID)

Kui kavatsete oma autoga järelhaagist vedada, peaksite esmalt tutvuma oma riigis kehtivate asjakohaste eeskirjade ja nõuetega. Kuna seadused on eri riikides erinevad, on ka järelhaagise vedamisel kehtivad nõuded erinevad. Täpsemat teavet järelhaagise vedamise kohta võite alati küsida ka lähimast HYUNDAI esinudusest.

Pidage meeles, et sõitmine koos järelhaagisega erineb oluliselt sõidust ilma selleta. Järelhaagise vedamine mõjub auto juhitavusele, vastupidavusele ja kütusekulule. Õnnestunud ja ohutuks järelhaagise vedamiseks on vaja korralikku varustust ning seda peab kasutama õigesti. Tootjapoolne garantii ei kata autole tekitatud kahjustusi, mille põhjuseks on vead järelhaagise vedamisel.

Järgnevatel lehekülgedel on toodud mitmeid aja jooksul järele proovitud tähtsaid nõuandeid ning ohutusnõudeid, mida haagise vedamisel järgida. Paljud neist on olulised juhi ja kaassõitjate turvalisuse tagamiseks. Palun lugege enne haagise vedamist kogu käesoleva osa tähelepanelikult läbi.



HOIATUS

Järgige alltoodud ettevaatusabinõusid:

- Kui te ei kasuta õiget varustust ja/või õigeid sõiduvõtteid, võite kaotada kontrolli oma auto üle, kui veate sellega järelhaagist. Näiteks juhul, kui järelhaagis on liiga raske, võib auto pidurdusvõime halveneda. Teie ise ja kaassõitjad võivad raskelt või surmavalt viga saada. Vedage järelhaagist vaid juhul, kui olete teinud kõik vastavalt käesolevas osas toodud juhistele.
- Enne haagise vedamist kontrollige, kas auto, haagise ja autorongi täismassid, auto teljekoormused ja haagise veo pea poolt veokonksule avaldatav koormus jäävad lubatud piiridesse.



Kasulik teave

- Tehniliselt lubatud maksimaalset tagatelje teljekoormust ei tohi ületada rohkem kui 15% ja tehniliselt lubatud maksimaalset auto täismassi ei tohi ületada rohkem kui 10% või 100 kg, võttes aluseks väiksema väärtuse. Sellisel juhul ei tohi M1-kategooria sõiduk ületada kiirust 100 km/h ning N1-kategooria sõiduk kiirust 80 km/h.
- Kui M1-kategooria sõidukiga (sõiduautoga) veetakse järelhaagist, ei tohi koormus auto rehvidele haagise veo pea poolt avaldatava lisakoormuse mõjul ületada rehvide maksimaalse kandevõime väärtusi rohkem kui 15%. Sellisel juhul ei tohi sõiduk ületada sõidukiirust 100 km/h ja rõhku peab rehvides tõstma vähemalt 0,2 baari võrra.

* M1: sõiduauto (kuni 9 istekohaga)

* N1: kaubik (täismassiga kuni 3,5 tonni)

Kui otsustate vedada järelhaagist

Järgnevalt on toodud mõned tähtsad nõuanded juhuks, kui otsustate oma autoga järelhaagist vedada:

- Mõelge haagise vänderdamist takistava lisavarustuse kasutamisele. Infot selle kohta küsige haagiste või veokonksude edasimüijatelt.
- Järelhaagist võite oma autoga vedada alles siis, kui läbisõidumõõdikul on täitunud 2000 km, et mootor oleks korralikult sisse sõidetud. Vastasel juhul võib mootor või jõuülekandeüsteem tõsiselt kahjustuda.
- Enne järelhaagise vedamist konsulteerige kindlasti volitatud HYUNDAI esindusega, et saada vajalikku lisainfot võimalike erinõudmistele, vajaliku lisavarustuse vms kohta.
- Sõitke alati mõõduka kiirusega (alla 100 km/h), järgides alati ka järelhaagise vedamisele kehtestatud piirkiirust.
- Pikkadel tõusudel ärge ületage kiirust 70 km/h või järelhaagise vedamisele kehtestatud piirkiirust, lähtudes väiksemast kiirusest.
- Pidage kindlasti kinni järgnevatel lehekülgedel toodud massi- ja koormuspiirangutest.

Järelhaagise mass

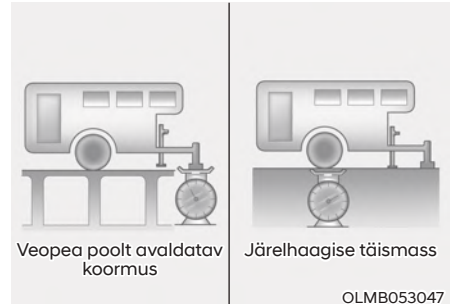

Kui raske võib haagis olla, et sõit oleks ohutu? Järelhaagis ei tohi kunagi kaaluda rohkem piduritega järelhaagise lubatud maksimaalsest massist. Kuid isegi see võib osutuda liiga raskeks. Suurim haagise mass sõltub sellest, kuidas plaanite haagist kasutada. Näiteks on tähtsateks teguriteks sõidukiirus, kõrgus üle merepinna, teekalle, välistemperatuur ja see, kui palju autot haagise vedamiseks üldse kasutatakse. Ideaalne haagise mass sõltub ka autole paigaldatud täiendavast erivarustusest.

Haagise veo pea poolt veokonksule avaldatav koormus

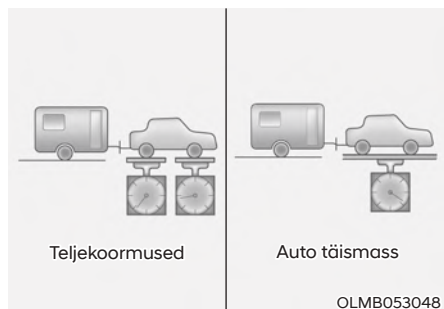

Järelhaagise poolt veokonksule avaldatavat koormust (veo pea raskust) on tähtis teada, kuna see mõjutab teie auto tegelikku massi (ehk täismassi). Haagise veo pea raskus tohib moodustada haagise täismassist maksimaalselt 10% ega tohi ületada haagise veo pea suurimat lubatud raskust.

Kui olete haagisele koorma peale laadinud, kaaluge eraldi ära nii haagis ise kui ka selle veo pea, et näha, kas massid jäävad lubatud piiridesse. Kui mitte, saate olukorda ilmselt parandada lihtsalt koorma ümberpaigutamisega haagises.

HOIATUS

Järgige alltoodud ettevaatusabinõusid:

- Ärge laadige järelhaagise tagaossa kunagi suuremaid raskuseid kui esiosa. Haagise esiosas peaks asuma umbes 60% haagise koorma raskusest; tagaossa tuleks paigutada umbes 40% koorma raskusest.
- Ärge ületage kunagi järelhaagise või haagise vedamisvarustuse maksimaalseid massipiiranguid. Vale koormus võib kahjustada teie autot ja põhjustada õnnetuse, milles inimesed võivad viga saada. Kontrollige järelhaagise ja auto massi mõnel kiirtee kaalumisjaama platvormkaalul või mõnes veoteenuste firmas.

Lubatud massid ja soovitatavad mõõtmised järelhaagise vedamisel

Parameeter		Mootor	Smartstream G 1,0 I T-GDi / Smartstream G 1,0 I T-GDi (48 V) MHEV		Smartstream G 1,2 I	Bensiin 1,4 I	
			6 MT	7 DCT	5 MT	6 MT	6 AT
Maksimaalne järelhaagise mass (kg)	Pidurisüsteemiga	1110 kg	1110 kg	910 kg	1000 kg	800 kg	
	Ilma pidurisüsteemita	450 kg	450 kg	450 kg	450 kg	450 kg	
Lubatud suurim veokonksule avaldatav vertikaalkoormus (veopea raskus) (kg)		75 kg					
Soovitatav tagaratta keskpunkti ja haakepunkti vaheline kaugus (mm)		850 mm					

MT: Käsikäigukast

AT: Automaatkäigukast

DCT: Topeltsiduriga käigukast

Varustus järelhaagise vedamiseks

Veokonks

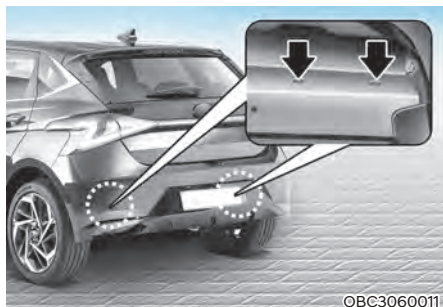

©BC3060011

Korralik ja teie autole sobiv veokonks on väga tähtis. Külgtuul, suured mööduvad veoautod ja halvad teed on vaid mõned põhjused, miks vajate õiget veokonksu ja kõike sinna juurde kuuluvat. Järgnevalt on toodud mõned reeglid, mida tuleks järgida.

- Kas teil on vaja veokonksu paigaldamiseks autokeresse auke teha? Kui on, siis hoolitsege ka nende kinnitamine eest, kui hiljem konksu eemaldate. Kui te avasid kinni ei kata, võib süsinikoksiid (CO, vingugaas) väljalasketorustikust autosse tungida, samuti võib aukudest sisse pääseda pori ja vesi.
- Selle auto kaitserauad ei ole ette nähtud veokonksu jaoks. Ärge kinnitage nende külge mingeid renditavaid veokonkse ega muid kaitseraua külge paigaldatavaid konkse. Kasutage ainult auto raami külge (mitte kaitseraua külge) kinnitatavat veokonksu.
- Volitatud HYUNDAI edasimüüja juurest on võimalik lisavarustusena osta HYUNDAI veokonksu täiskomplekt.

Turvatross

Auto ja haagise vahele tuleks alati kinnitada turvatross. Pange tross haagise veo pea alt läbi, et see ei saaks teele kukkuda, kui kogemata konksu küljest lahti tuleb. Täpsemat teavet turvatrosside kohta saate veokonksude või haagiste valmistajatelt. Järgige turvatrossi kinnitamisel täpselt kõiki selle tootja juhiseid. Jätke tross alati piisavalt lõdvaks, et see ei takistaks koos haagisega pööramist. Ärge laske trossil kunagi vastu maad lohiseda.

Järelhaagise pidurid

Kui teie järelhaagisel on oma pidurisüsteem, kontrollige, kas see vastab teie riigis kehtivatele normatiividele, kas see on õigesti paigaldatud ning kas see töötab korralikult.

Kui teie haagis kaalub koos koormaga piduriteta haagise lubatud suurimast täismassist rohkem, peavad sellel olema nõuetekohased oma pidurid. Lugege kindlasti läbi kõik haagise pidureid puudutavad juhised ning järgige neid pidurite paigaldamisel, reguleerimisel ja hooldamisel väga täpselt. Ärge tehke oma auto pidurisüsteemis mingil juhul ise mingeid muudatusi.



HOIATUS

Ärge kasutage piduritega järelhaagist, kui te pole absoluutselt kindel, et selle pidurisüsteem on õigesti paigaldatud ja ühendatud. See ei ole amatööride töö. Laske see töö ära teha suurte kogemustega kompetentses haagiste teeninduses.

Järelhaagisega sõitmine

Haagise vedamine nõuab teatud määral kogemusi. Enne üldkasutatavale maanteele siirdumist peaksite haagisega sõitmist harjutama. Harjuge esmalt tavapärasest erineva juhitavuse ja pidurdamisega, kui auto on haagise tõttu tunduvalt raskem. Pidage alati meeles ka seda, et juhitav sõiduk on nüüd palju pikem ega reageeri teie juhtimisvõtetele samamoodi, kui auto üksi seda teeks.

Kontrollige haagis, veokonks ja selle raam, turvatross, elektriühendus(ed), tuled, rehvid ja pidurid enne sõidu alustamist alati üle.

Sõidu ajal kontrollige aeg-ajalt, kas koorem püsib kindlalt oma kohal ning kas haagise tuled ja pidurid endiselt töötavad.

Pikivahe

Hoidke ees sõitva sõidukiga vähemalt kaks korda pikemat pikivahet, kui teeksite seda ilma haagiseta sõites. Nii saate vältida olukordi, milles tuleks järsult pidurdada või keerata.

Möödasõit

Kui sõidate koos haagisega, on möödasõiduks vaja tunduvalt pikemat tühja teelõiku. Kuna teie sõiduk on nüüd palju pikem, peate teisest sõidukist möödumisel ka märksa kaugemale ette sõitma, enne kui saate oma sõiduritta naasta.

Tagurdamine

Hoidke ühe käega kinni rooli alaosast. Haagise keeramiseks vasakule liigutage nüüd oma kätt samuti vasakule. Haagise keeramiseks paremale liigutage oma kätt paremale. Tagurdage alati väga aeglaselt ning laske võimaluse korral kellelgi ennast juhendada.

Pöörded

Kui teete pöörded koos järelhaagisega, võtke pööramisel suurem kaar kui tavaliiselt. Sel moel saate vältida haagise liikumist teepeenrale või vastu äärekive, liiklusmärke, puid või muid teeäärseid objekte. Vältige järske ja äkilisi manöövreid. Andke pööretest juba varakult suunatulega märku.

Suunatud

Kui veate oma autoga järelhaagist, peavad sellel olema oma suunatud koos vajaliku juhtmestikuga. Rohelised nooleindikaatorid näidikuplokis vilguvad iga kord, kui annate märku pöördest või reavahetusest. Kui haagise tuled on õigesti ühendatud, hakkavad ka need vilkuma, näidates teistele juhtidele, et hakkate pöörama, rida vahetama või peatuma.

Koos haagisega sõites vilguvad rohelised nooleindikaatorid näidikuplokis hoolimata sellest, kas haagise suunatud on töökorras või mitte (nt lamp on läbi põlenud). Seega võite olla eksiarvamusel, et taga sõitvad juhid teie märguandeid näevad. Seepärast peab kindlasti aeg-ajalt üle kontrollima, kas haagise suunatud lede lambid on ikka töökorras. Tulesid peab kontrollima ka iga kord pärast juhtmete uut ühendamist.



HOIATUS

Ärge ühendage haagise tuled süsteemi otse oma auto tuled süsteemiga. Kasutage heaks kiidetud spetsiaalset järelhaagise elektri juhtmestikku.

Vastasel juhul võib auto elektrisüsteem kahjustuda, seades ohtu ka sõitjate turvalisuse.

Soovitame teil lasta süsteemi esimesel võimalusel volitatud HYUNDAI teeninduses üle kontrollida.

Sõitmine kallakul

Enne, kui alustate pikka allamäge sõitu või järsust nõlvast laskumist, vähendage kiirust ja vahetage käik madalamaks. Kui te käiku madalamaks ei vaheta, peate võib-olla niivõrd sageli pidureid kasutama, et need kuumenevad liigselt ega tööta enam piisavalt tõhusalt.

Pikal mäkketõusul kasutage samuti madalamat käiku ja vähendage kiirust umbes 70 kilomeetrit tunnis, et vähendada mootori ja käigukasti ülekuumenemise ohtu.

Kui järelhaagis kaalub piduriteta haagise lubatud maksimaalsest täismassist rohkem ja teie autol on automaatkäigukast/topeltsiduriga käigukast, pange käigukang haagise vedamisel sõiduasendisse D. Kui panete käigukangi haagise vedamisel asendisse D, vähendab see kuumenemist ja pikendab käigukasti tööiga.

NB!

Mootori ja/või käigukasti ülekuumenemise vältimiseks:

- Kui veate haagist järsul kallakul (kalle üle 6%), jälgige tähelepanelikult mootori jahutusvedeliku temperatuuri mõõdikut, kuna mootor võib sellises olukorras kergesti üle kuumeneda. Kui mõõdiku näit kerkib ülekuumenemist tähistava ala algusesse (sõltuvalt mudelist tähise „130“ või „H“ juurde), sõitke esimesel ohutul võimalusel teeservale, peatage auto ja laske mootoril senikaua tühikäigul töötada, kuni see maha jahtub. Sõitu võite jätkata siis, kui mootor on piisavalt jahtunud.
- Ülesmäge sõites peate õige sõidukiiruse valikul lähtuma järelhaagise raskusest ja tõusu kaldenurgast.

Parkimine kallakule

Üldiselt ei tohiks autot koos järelhaagisega kallakule parkida.

Kui siiski tekib vajadus parkida auto koos haagisega kallakule, tegutsege järgnevalt:

1. Sõitke auto ja haagisega teeservale parkimiseks sobivasse kohta. Keerake esirattad vastu äärekivi (kui pargite auto suunaga allapoole, keerake rooli paremale, kui suunaga ülespoole, siis vasakule).
2. Kui autol on automaatkäigukast või topeltsiduriga käigukast, pange käigukang parkimisasendisse P. Kui autol on käsikäigukast, pange käigukang neutraalasendisse (vabakäigule).
3. Rakendage seisupidur ja seisake mootor.
4. Pange haagise rataste alla tõkiskingad (ratta selle poole alla, mis on kallakul allpool).
5. Käivitage auto, vajutage piduripedaali, pange käigukang neutraalasendisse, vabastage seisupidur ja seejärel aeglaselt ka piduripedaal, kuni raskus vajub haagise rataste alla pandud tõkiskingadele.
6. Vajutage piduripedaal uuesti alla ja rakendage uuesti seisupidur.
7. Kui autol on automaatkäigukast või topeltsiduriga käigukast, pange käigukang parkimisasendisse P. Kui autol on käsikäigukast, pange ülesmäge kallakul parkides sisse esimene käik (1), allamäge kallakul parkides aga tagasikäik (R).
8. Lülitage süüde välja ja vabastage piduripedaal, kuid seisupidur jätke peale.



HOIATUS

Raskete ja eluohtlike kehavigastuste vältimiseks:

Ärge väljuge autost, kui seisupidurit pole korralikult rakendatud. Kui jätate mootori tööle, võib auto järsult liikuma hakata. Teie ise või juuresolijad võivad raskelt või surmavalt viga saada.

Kui hakkate kallakule pargitud autoga uuesti sõitma

1. Pange käigukang automaatkäigukasti või topeltsiduriga käigukasti puhul parkimisasendisse P, käsikäigukasti puhul neutraalasendisse (vabakäigule) ja vajutage piduripedaali. Hoidke piduripedaali all senikaua, kuni:
 - Käivitade mootori,
 - Vahetate käiku ja
 - Vabastate seisupiduri.
2. Võtke jalg aeglaselt piduripedaalilt ära.
3. Sõitke aeglaselt edasi, kuni haagis on tükisingade pealt eemaldatud.
4. Peatuge ja laske abilisel tükisingad üles võtta ja hoiukohta ära panna.

Auto hooldus järelhaagise vedamisel

Kui veate oma autoga regulaarselt järelhaagist, vajab auto sagedamini hooldust. Eriti suurt tähelepanu peab pöörama mootoriõli, automaat- või topeltsiduriga käigukasti vedeliku, veosilla määrdaine ja jahutusvedeliku kogustele ja seisundile. Samuti vajab sagedast kontrollimist pidurite seisund. Kui hakkate haagist vedama, oleks hea nimetatud osad juba enne teeasumist üle vaadata. Ärge unustage ka auto veokonksu ja haagise hooldamist. Lähtuge haagisega kaasasolevast hooldusgraafikust ning vaadake see regulaarselt läbi. Kõige parem oleks, kui viiksite kontrolli läbi iga kord enne sõidu alustamist. Kõige tähtsam on, et veokonksu kinnituste kõik mutrid ja poldid oleksid kõvasti kinni.

NB!

Auto kahjustamise vältimiseks:

- Haagise vedamisest põhjustatud suurema koormuse tõttu võib mootor palava ilmaga või mäkkesõidul kergemini üle kuumeneda. Kui jahutusvedeliku temperatuuri mõõdik näitab ülekuumenemist, lülitage konditsioneer välja, peatage auto ohutus kohas ning laske mootoril jahtuda.
- Kui veate autoga järelhaagist, kontrollige automaat- või topeltsiduriga käigukasti vedeliku taset sagedamini kui tavaliselt.
- Kui teie autos ei ole konditsioneer, peaksite paigaldama oma autole kondensaatori ventilaatori, et tõsta mootori jõudlust haagise vedamisel.

AUTO MASS

Juhiukse avasse kinnitatud kahel sildil on kirjas, kui suurte raskuste vedamiseks teie auto on ette nähtud: üks on rehvide tehniliste andmete ja kandevõimete silt ning teine auto tüübikinnituse silt.

Enne auto täislaadimist tutvuge järgnevate terminitega, mis tähistavad auto erinevaid masse auto tehniliste andmete tabelites ja autosse kinnitatud siltidel.

Baastühimass

See on auto mass koos täis kütusepaagi ja kogu standardvarustusega. See mass ei sisalda sõitjate, pagasi ega lisavarustuse massi.

Tühimass

See on teie uue auto mass hetkel, kui olete selle automüüjalt kätte saanud, ning see sisaldab ka autole paigaldatud lisavarustuse massi.

Koorma mass

See number sisaldab kogu baastühimassile lisatud raskust, sh pagas ja lisavarustus.

Teljekoormus (GAW)

See on ühele teljele (esi- või tagateljele) avaldatav kogukoormus – sh auto tühi-mass ja kogu kasulik koormus.

Maksimaalne teljekoormus (GAWR)

See on maksimaalne lubatud koormus, mida üks telg (esi- või tagatelg) võib kanda. Need väärtused on kirjas auto tüübikinnituse sildil. Kummagi telje koormus ei tohi seda väärtust kunagi ületada.

Auto täismass (GVW)

See mass on baastühimassi, tegeliku koorma massi ja reisijate massi summa.

Auto suurim lubatud täismass (registrimass, GVWR)

See on täis laaditud auto maksimaalne lubatud mass (sh igasugune lisavarustus, reisijad ja pagas). Suurim lubatud täismass on kirjas juhiukse avasse kinnitatud tüübikinnituse sildil.

Ülekoormamine



HOIATUS

Teie auto maksimaalse teljekoormuse (GAWR) ja suurima lubatud täismassi (GVWR) väärtused on kirjas juhiukse (või kaassõitjapoolse esikukse) avasse kinnitatud tüübikinnituse sildil. Nende väärtuste ületamine võib autot kahjustada või põhjustada avarii. Oma koorma raskuse saate ise välja arvestada, kaaludes esemed (või inimesed) enne autosse paigutamist ära. Olge ettevaatlik, et te oma autot üle ei koormaks.

7. Juhiabisüsteemid

Sõiduohutus

Esikokkupõrke vältimissüsteem (FCA) (Esikaameraga tüüp)	7-2
Esikokkupõrke vältimissüsteem (FCA) (Esikaamera ja radariga tüüp).....	7-14
Sõidurajal püsimise abisüsteem (LKA).....	7-29
Pimenurga hoiatussüsteem (BCW).....	7-36
Pimenurga tuvastatud sõidukiga kokkupõrke vältimissüsteem (BCA).....	7-45
Piirkiiruse järgimise abisüsteem (MSLA)	7-58
Intelligentne piirkiiruse järgimise abisüsteem (ISLA)	7-61
Juhi tähelepanu hajumise hoiatussüsteem (DAW).....	7-66

Sõidumugavus

Kiirushoidik (CC).....	7-72
Intelligentne isekohanduv kiirushoidik (SCC)	7-76
Navigatsiooninfo põhinev intelligentne isekohanduv kiirushoidik (NSCC).....	7-92
Sõiduraja jälgimise abisüsteem (LFA)	7-99

Ohutus parkimisel

Tagurduskaamera (RVM)	7-103
Tagurdamisel tuvastatud ristsuunalise liikluse hoiatussüsteem (RCCW)	7-107
Tagurdamisel tuvastatud ristsuunalise liiklusega kokkupõrke vältimissüsteem (RCCA).....	7-115
Parkimisabisüsteem juhi abistamiseks tagurdamisel (PDW)	7-125
Parkimisabisüsteem juhi abistamiseks ette- ja tahapoole manööverdumisel (PDW)	7-128
Tagurdamisel tuvastatud takistusega kokkupõrke vältimissüsteem (PCA)	7-132
Iseparkimissüsteem (PA)	7-140

Vastavusdeklaratsioon.....	7-157
----------------------------	-------

ESIKOKKUPÖRKE VÄLTIMISSÜSTEEM (FCA) (ESIKAAMERAGA TÜÜP) (KUI ON VARUSTUSES)

Põhifunktsioonid

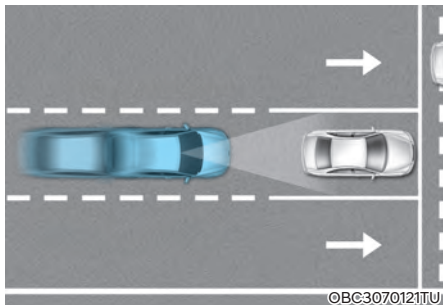

Esikokkupõrke vältimissüsteem (FCA – Forward Collision-Avoidance Assist) on välja töötatud auto ees oleva sõiduki tuvastamiseks ja jälgimiseks ning sõiduteel oleva jalakäija tuvastamiseks. Süsteem hoiatab juhti läheneva kokkupõrke eest ekraaniteate ja hoiatussignaali ning rakendab pidurid vajadusel hädapidurdamiseks automaatselt tööle.

Süsteemi andur

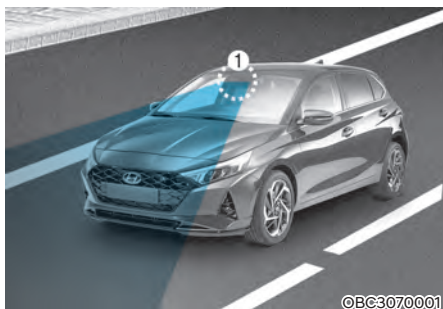

[1] : Esikaamera

Esikaamera täpset asukohta näete ülalolevalt pildilt.



ETTEVAATUST

Järgige esikaamera parima töökorra tagamiseks alltoodud ettevaatusabinõusid:

- Ärge võtke kaamerat KUNAGI osadeks lahti ning ärge lööge ega pörutage kaamerat.
- Kui kaamera on asendatud uuega või seda on remonditud, soovitame teil lasta oma auto volitatud HYUNDAI teeninduses üle kontrollida.
- Ärge kinnitage esiklaasile KUNAGI mingit lisavarustust ega kleebiseid, samuti ärge toonige esiklaasi.
- Olge eriti ettevaatlik, et esikaamera ei saaks mingil juhul märjaks.
- Ärge pange armatuurlaual KUNAGI mingeid valgust peegeldavaid esemeid (nt peeglit, valget paberit vms). Peegelduv valgus võib süsteemi tööd segama hakata.

Süsteemi seadistused

Süsteemi funktsioonide valik

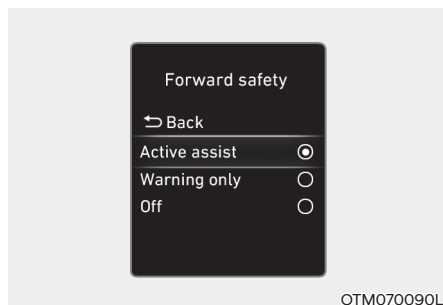

Ohutus ettepoole liikumisel

Kui mootor töötab, valige seadistuste menüüst „Driver assistance“ (Juhiabisüsteemid) → „Forward safety“ (Ohutus ettepoole liikumisel). Tehke seejärel soovitud valik või tühistage varem tehtud valik, et vastav funktsioon sisse või välja lülitada.

- Kui teete valiku „Active assist“ (Aktiivne kokkupõrke vältimisabi), annab süsteem vastavalt kokkupõrke riskitasemele võimalikust ohust märku ekraanile ilmuva hoiatuse ja helisignaaliga. Lisaks rakendab süsteem vastavalt kokkupõrke riskitasemele tööle ka pidurid.
- Kui teete valiku „Warning only“ (Ainult hoiatus), annab süsteem vastavalt kokkupõrke riskitasemele võimalikust ohust märku ekraanile ilmuva hoiatuse ja helisignaaliga. Selle seadistuse puhul süsteem pidureid tööle ei rakenda.
- Kui teete valiku „Off“ (Väljalülitus), lülitub süsteem välja. Näidikuplokis süttib hoiatustuli .

Seadistuste menüüst saab juht kontrollida, kas esikokkupõrke vältimissüsteem (FCA) on sisse või välja lülitatud. Kui süsteemi hoiatustuli  jääb põlema, kuigi FCA-süsteem on sisse lülitatud, soovitame teil lasta süsteemi volitatud HYUNDAI teeninduses üle kontrollida.

HOIATUS

Iga kord, kui mootor käivitatakse, lülitub esikokkupõrke vältimissüsteem sisse. Kui juht valib pärast mootori käivitamist menüüst seadistuse „Off“ (Väljalülitus), peab ta eriti tähelepanelikult ise ümbritsevat liiklust jälgima ja ohutult sõitma.

ETTEVAATUST

Kui on valitud seadistus „Warning only“ (Ainult hoiatus), siis automaatset pidurdamist ei toimu.

Kasulik teave

Kui elektrooniline stabiilsuskontrolli süsteem (ESC) lülitatakse välja, vajutades ESC-süsteemi väljalülituslülitit 3 sekundit järjest, lülitub ka esikokkupõrke vältimissüsteem (FCA) välja. Näidikuplokis süttib hoiatustuli .

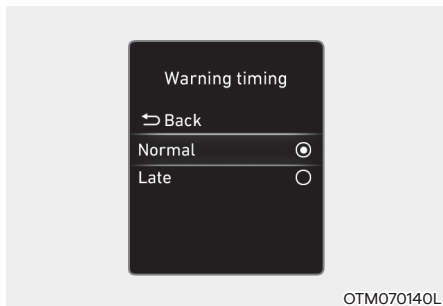

Hoiatuse ajastus

Kui mootor töötab, valige seadistuste menüüst „Driver assistance“ (Juhiabisüsteemid) → „Warning timing“ (Hoiatuse ajastus), et muuta aega, milal esikokkupõrke vältimissüsteem (FCA) teid ohu eest esimest korda hoiatab.

Auto kättesaamisel müügiesindusest on hoiatuse ajastuse seadistuseks valitud „Normal“ (normaalne ajastus). Kui muudate hoiatuse ajastust, võib ka teiste juhiabisüsteemide poolt antavate hoiatuste ajastus muutuda.

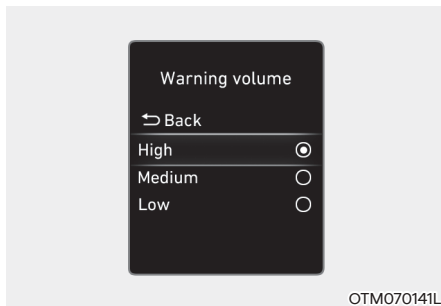

Hoiatussignaali helitugevus

Kui mootor töötab, valige seadistuste menüüst „Driver assistance“ (Juhiabisüsteemid) → „Warning volume“ (Hoiatussignaali helitugevus), et valida esikokkupõrke vältimissüsteemi (FCA) hoiatussignaali helitugevuseks „High“ (Vali), „Medium“ (Keskmine) või „Low“ (Vaikne).

Kui muudate hoiatussignaali helitugevust, võib ka teiste juhiabisüsteemide hoiatussignaali helitugevus muutuda.



ETTEVAATUST

- Hoiatuse ajastuse ja hoiatussignaali helitugevuse seadistused kehtivad kõikide esikokkupõrke vältimissüsteemi funktsioonide puhul.
- Isegi juhul, kui hoiatuse ajastuse seadistuseks on valitud normaalne ajastus, võib tunduda, et süsteem ei hoiata teid piisavalt kiiresti, kui teie ees liikuv sõiduk väga järsult peatub.
- Valige hoiatuse ajastuse seadistuseks „Late“ (Hiljem), kui liiklus on hõre ja sõidukiirus väike.



Kasulik teave

Kui mootor uuesti käivitatakse, jäävad kehtima viimasena valitud hoiatuse ajastuse ja hoiatussignaali helitugevuse seadistused.

Süsteemi töö kirjeldus

Põhifunktsioonid

Süsteemi hoiatused ja automaatne hädapidurdamine

Esikokkupõrke vältimissüsteemi (FCA) põhifunktsioonideks on vastavalt kokkupõrke riskitasemele juhti võimaliku ohu eest hoiatada ning pakkuda talle abi auto juhtimisel. Selle tegevuse käigus ilmuvad ekraanile olukorrale vastavad teated „Collision warning!“ (Kokkupõrke hoiatus), „Emergency braking“ (Hädapidurdamine) ja „Drive carefully“ (Sõitke ettevaatlikult).

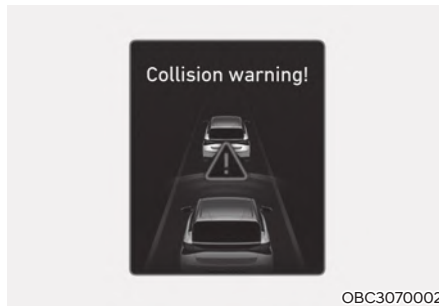

Kokkupõrke hoiatus

- Juhi hoiatamiseks läheneva kokkupõrke eest ilmub näidikuploki ekraanile hoiatus „Collision warning!“ (Kokkupõrke hoiatus) ja kostab hoiatussignaal.
- Kui süsteem on tuvastanud auto ees teise sõiduki, hakkab süsteem tööle, kui teie sõidukiirus jääb vahemikku u 10–180 km/h.
- Kui süsteem on tuvastanud auto ees jalakäija, hakkab süsteem tööle, kui teie sõidukiirus jääb vahemikku u 10–60 km.
- Kui on valitud seadistus „Active assist“ (Aktiivne kokkupõrke vältimisabi), võivad ka pidurid automaatselt tööle rakenduda.

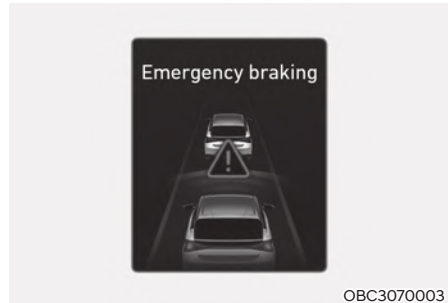

Hädapidurdamine

- Juhi hoiatamiseks kohe toimuva automaatse hädapidurdamise eest ilmub näidikuploki ekraanile hoiatus „Emergency braking“ (Hädapidurdamine) ja kostab hoiatussignaal.
- Kui süsteem on tuvastanud auto ees teise sõiduki, hakkab süsteem tööle, kui teie sõidukiirus jääb vahemikku u 10–60 km/h.
- Kui süsteem on tuvastanud auto ees jalakäija, hakkab süsteem tööle, kui teie sõidukiirus jääb vahemikku u 10–60 km.
- Hädapidurdamise käigus rakendab süsteem pidurid suure jõuga tööle, et aidata kokkupõrget ees oleva sõiduki või jalakäijaga vältida.

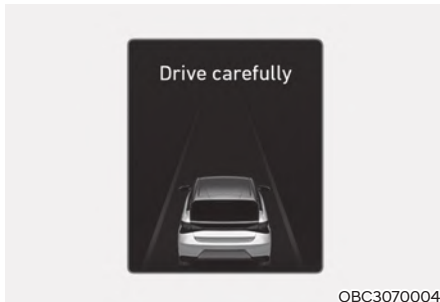

Auto peatamine ja automaatse hädapidurdamise lõpetamine

- Kui auto on automaatse hädapidurdamise tulemusel peatunud, ilmub näidikuploki ekraanile hoiatus „Drive carefully“ (Sõitke ettevaatlikult). Ohutuse tagamiseks peab juht nüüd otsekohe ise piduripedaali vajutama ja ümbrust kontrollima.
- Süsteem rakendab pidurid automaatselt hädapidurdamiseks tööle vaid 2 sekundiks ning kui auto on selle tulemusel peatunud, lõpetab süsteem omapoolse pidurisüsteemi juhtimise.

HOIATUS

Järgige esikokkupõrke vältimissüsteemi (FCA) kasutamisel alltoodud ettevaatusabinõusid:

- Turvakaalutlustel muutke süsteemi seadistusi vaid siis, kui auto on ohutus kohas pargitud.
- Kui elektrooniline stabiilsuskontrolli süsteem (ESC) lülitatakse välja, vajutate ESC-süsteemi väljalülituslülitit 3 sekundit järjest, lülitub ka esikokkupõrke vältimissüsteem (FCA) välja, eeldusel, et selle seadistuseks on valitud „Active assist“ (Aktiivne kokkupõrke vältimisabi) või „Warning only“ (Ainult hoiatus). Sel juhul pole võimalik süsteemi seadistusi menüü kaudu muuta ja näidikuplokis süttib hoiatus tuli . See kõik on normaalne.

Kui ESC-süsteem lülitatakse sisse, vajutades uuesti ESC-süsteemi väljalülituslülitit, lülitub sisse ka esikokkupõrke vältimissüsteem ning kehtima jääb selle viimane seadistus.

- Igas olukorras esikokkupõrke vältimissüsteem ei tööta ega suuda kõiki kokkupõrkeid ära hoida.
- Auto juhtimise ja õigete sõiduvõtete eest vastutab alati üksnes autojuht. Ärge usaldage kunagi üksnes esikokkupõrke vältimissüsteemi. Pigem hoidke alati ise ohutut pikivahet ning vajutage vajadusel sõidukiiruse vähendamiseks või auto peatamiseks piduripedaali.
- Ärge katsetage FCA-süsteemi töölerakendumist kunagi päris sõidukite, inimeste, loomade vms peal. Selle tagajärjeks võivad olla rasked või surmavad kehavigastused.
- Kui juht vajutab kokkupõrke vältimiseks ise piduripedaali, ei pruugi FCA-süsteem tööle rakenduda.
- Sõltuvalt tee- ja sõiduoludest võib esikokkupõrke vältimissüsteem hoiatada juhti liiga hilja või üldse mitte.
- Kui tööle rakendunud esikokkupõrke vältimissüsteem auto järsult peatab, võivad lahtised esemed kohalt paiskuda ja sõitjad viga saada. Kinnitage kõik esemed autos alati kindlalt kohale ja kasutage alati turvavõid.
- Kui ekraanil on mõne teise süsteemi hoiatus või kostab mõne teise süsteemi hoiatussignaal, ei pruugi FCA-süsteemi hoiatus ekraanile ilmuda ega selle hoiatussignaal tööle hakata.
- Tugeva müra korral ei pruugi te esikokkupõrke vältimissüsteemi hoiatussignaale kuulda.
- Tulenevalt teatud tee- ja ilmaoludest ning ümbritsevast liiklusest ei pruugi esikokkupõrke vältimissüsteem alati korralikult töötada, võib välja lülituda või asjatult tööle rakenduda.



HOIATUS

- Juhul, kui esikokkupõrke vältimissüsteemis on tekkinud häire, töötavad auto pidurid ikka tavapärasel viisil edasi.
- Süsteem lõpetab hädapidurdamisel automaatselt omapoolse pidurisüsteemi juhtimise, kui juht vajutab tugevalt gaasipedaali või keerab järsult rooli.



ETTEVAATUST

Auto ees oleva sõiduki või jalakäija seisundi või ümbritsevate olude tõttu võib esikokkupõrke vältimissüsteemi töölerakendumise kiirusevahemik väheneda. Sõidukiirusest sõltuvalt võib süsteem juhti ainult hoiatada või üldse mitte töötada.





Kasulik teave

Olukorras, milles kokkupõrge on möödapääsmatu, võib esikokkupõrke vältimissüsteem aidata tõhusamalt pidurdada, kui juht ise piisavalt tugevalt ei pidurda.

Häired süsteemi töös ja süsteemi tööd piiravad tegurid

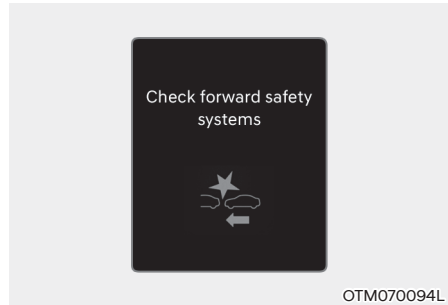
Süsteemis on häire



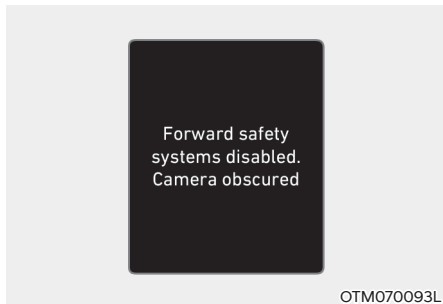

Kui esikokkupõrke vältimissüsteem korralikult ei tööta, ilmub ekraanile teade „Check forward safety systems“ (Kontrolli ettepoole liikumise turvasüsteeme) ning näidikuplokis süttivad hoiatustuled  ja . Soovitame lasta süsteemi volitatud HYUNDAI teeninduses üle kontrollida.

Süsteem ei tööta



Kui esiklaasil esikaamera kohal on mõni takistus, nt klaas on määrdunud, lumine või vihmaveega kaetud, võib kaamera tuvastusvõime väheneda ning see võib esikokkupõrke vältimissüsteemi tööd piirata või süsteem võib ajutiselt üldse töötamast lakata.

Sellisel juhul ilmub ekraanile teade „Forward safety systems disabled. Camera obscured“ (Ettepoole liikumise turvasüsteemid ei tööta. Kaamera kinni kaetud) ja näidikuplokis süttivad hoiatustuled  ja .

Kui lumi, vihmavesi või muud takistused on klaasilt eemaldatud, hakkab süsteem taas normaalselt tööle.

Kui süsteem pärast klaasi puhastamist ikka normaalselt tööle ei hakka, soovitame teil lasta süsteemi volitatud HYUNDAI teeninduses üle kontrollida.

HOIATUS

- Isegi juhul, kui eelnimetatud teateid ekraanile ei ilmu või hoiatustuled ei sütti, ei pruugi FCA-süsteem alati normaalselt töötada.
- Piirkondades, kus pärast mootori käivitamist midagi ei tuvastata (nt lagedal maastikul), ei pruugi FCA-süsteem normaalselt töötada.

Süsteemi tööd piiravad tegurid

Järgnevalt kirjeldatud olukordades ei pruugi esikokkupõrke vältimissüsteem (FCA) normaalset töötada või võib ootamatult tööle rakenduda:

- Esikaamera või selle ümbrus on kahjustatud või määrdunud.
- Temperatuur esikaamera juures on väga kõrge või madal.
- Kaamera lääts on mõne esiklaasil asuva vööriika (nt kleebise, puulehe, putuka vms) poolt blokeeritud või esiklaas selle ees on pragunenud, toonitud või kattekilega kaetud.
- Vett vm niiskust ei ole esiklaasilt kõrvaldatud või see on klaasil külmunud.
- Klaasipuhastid töötavad või pidevalt pihustatakse klaasipesuvedelikku.
- Autoga sõidetakse tihedas vihma- või lumesajus või paksus udus.
- Esikaamera vaateväljas segab nähtavust pimestav päikesevalgus.
- Valgus (nt tänavavalgustus või vastutulevate sõidukite tuled) peegeldub märjalt teekattelt või lompidelt.
- Armatuurlaualle on pandud mõni ese.
- Teie autot pukseeritakse.
- Ümbrus on väga heledasti valgustatud.
- Ümbrus on väga pime, nt tunnelis vms.
- Valgustase muutub järsult, nt tunnelisse sisenemisel või sealt väljumisel.
- Ümbrus on halvasti valgustatud ja esituled ei põle või nende valgus on liiga nõrk.

- Autoga sõidetakse läbi auru, suitsu või varju.
- Süsteem tuvastab ainult osa sõidukist, jalakäijast või jalgratturist.
- Auto ees olev sõiduk on buss, raskeveok, haagisega veok, veoauto, mille koorem on ebatavalise kujuga vms suuremõtmeline sõiduk.
- Ees liikuva sõiduki tagatuled asuvad ebatavalises kohas või puuduvad.
- Ümbrus on halvasti valgustatud ja tagatuled ei põle või nende valgus on liiga nõrk.
- Ees oleva sõiduki tagaosas on ebatavaliselt väike või sõiduki väljanägemine ei ole normaalne, näiteks kui sõiduk on kaldus, kummuli või see on nähtav ainult küljelt jne.
- Ees oleva sõiduki kliirens on väga väike või suur.
- Sõiduk või jalakäija ilmub auto ette väga äkki.
- Süsteem on tuvastanud sõiduki teie auto ees liiga hilja.
- Ees olev sõiduk jääb äkitselt mingi takistuse varju.
- Ees olev sõiduk vahetab ootamatult sõidurada või vähendab järsult kiirust.
- Ees olev sõiduk on mõlkin ja vale kujuga.
- Ees olev sõiduk liigub liiga kiiresti või aeglaselt.
- Ees olevat sõidukit juhitakse kokkupõrke vältimiseks teie auto sõidusuunale vastasuunas.
- Teie auto vahetab aeglasel kiirusel sõidurada, kui teie auto ees on teine sõiduk.
- Ees olev sõiduk on lumega kaetud.
- Teie auto väljub sõidurajalt või siseneb sõidurajale.
- Sõit on ebastabiilne.
- Olete ringteel ja süsteem ei suuda ees liikuvat sõidukit tuvastada.
- Sõidate pidevalt ringirastast.
- Ees liikuva sõiduki kere on ebatavalise kujuga.
- Ees olev sõiduk sõidab kallakust üles või alla.
- Jalakäija ei ole tervenisti tuvastatav, näiteks on kummargil või ei kõnni püsti seistes.
- Jalakäija kannab riideid või varustust, mis raskendab tema tuvastamist jalakäijana.



OADAS051

Ülaloleval pildil on näha kujutised, mida esikaamera tuvastab sõiduki ja jalakäijana.

- Jalakäija liigub auto ees väga kiiresti.
- Auto ees olev jalakäija on väga väikest kasvu või on väga madalas asendis.
- Auto ees olev jalakäija on liikumispuudega.
- Jalakäija liigub auto ees risti auto sõidusuunaga.

- Auto ees on korraga terve rühm jalakäijaid või suur rahvahulk.
- Jalakäija kannab riideid, mis sulavad ühte tema taustaga, raskendades tema tuvastamist.
- Jalakäijat on raske eristada taustal asuvast sarnase kujuga struktuurist.
- Sõidate ristmiku lähedal mööda jalakäijast, liiklusmärgist vms objektist.
- Autoga sõidetakse parklas.
- Autoga sõidetakse läbi teemaksu värava, ehitusjärgus teel, osaliselt ilma kõvakatteta teel, ebatasasel teel, üle kiirustõkke jne.
- Autoga sõidetakse kallakul, kurvilisel teel jne.
- Autoga sõidetakse puude või tänavavalgustitega teeserval.
- Auto rappub sõidu ajal halbade teolude tõttu väga tugevalt.
- Auto kõrgus on tavapärasest erinev (madalam või kõrgem), kuna pakiruumi on laaditud raske pagas, rõhk rehvides ei ole õige vms.
- Autoga sõidetakse kitsal teel läbi võsa või kõrge rohu.
- Süsteemi tööd häirivad tugevad elektromagnetlained, nt sõites läbi piirkonna, kus esineb tugev elektrimüra või levivad tugevad raadiolained.

HOIATUS

- Kurvide läbimisel

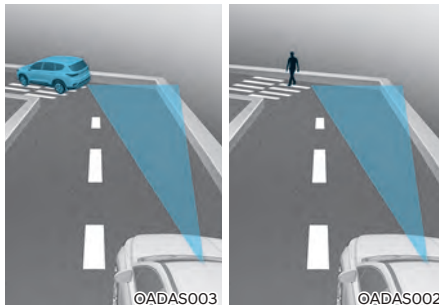

Esikokkupõrke vältimissüsteem (FCA) ei pruugi kurvilisel teel teisi sõidukeid või jalakäijaid auto ees tuvastada, kuna sel juhul kaamera tuvastusvõime halveneb. Seetõttu ei pruugi süsteem juhti hoiatada ega pidurdada, kui seda tegelikult teha tuleks.

Kurvilisel teel peab juht ise ohutut pikivahet hoidma, vajadusel rooli keerama ning sõidukiiruse vähendamiseks ja ohutu pikivahe säilitamiseks piduripedaali vajutama.

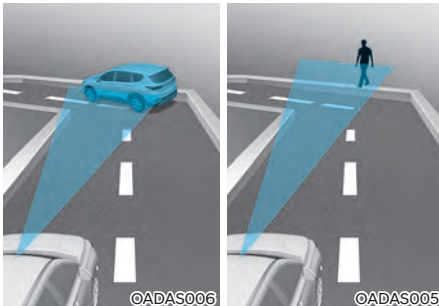

Kurvi läbimisel võib esikokkupõrke vältimissüsteem (FCA) tuvastada kõrvalrajal või sõiduraja kõrval liikuva sõiduki või jalakäija.

Sel juhul võib süsteem asjatult juhti hoiatada ja pidurid tööle rakendada. Jälgige alati tähelepanelikult teed ja ümbritsevaid liiklusolusid.

- Sõit kallakul

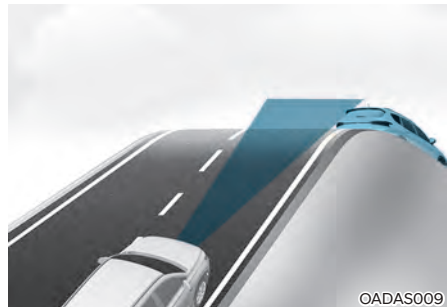

Esikokkupõrke vältimissüsteem (FCA) ei pruugi teisi sõidukeid või jalakäijaid auto ees tuvastada, kui autoga sõidetakse kallakust üles või alla, kuna sel juhul kaamera tuvastusvõime halveneb.

Seetõttu võib süsteem juhti hoiatada või pidurdada ilma asjata või ei hoiata juhti ega pidurda, kui seda tegelikult teha tuleks.

Lisaks võib auto sõidukiirus järsult väheneda, kui süsteem tuvastab äkki auto ees teise sõiduki või jalakäija.

Kui sõidate kallakust üles või alla, jälgige alati hoolikalt teed enda ees, keerate vajadusel rooli ning kui olukord nõuab, vajutage sõidukiiruse vähendamiseks ja ohutu pikivahe säilitamiseks ise õigeaegselt piduripedaali.

• Sõiduraja vahetamisel

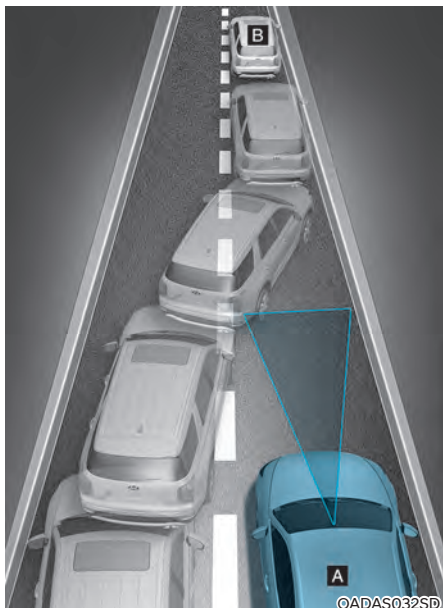

[A] : Teie auto
[B] : Sõidurada vahetav auto

Kui kõrvalrajal olnud sõiduk vahetab rada ja keerab teie sõidurajale, ei suuda esikokkupõrke vältimissüsteem (FCA) seda tuvastada enne, kui see on sisenenud kaamera tuvastuspiirkonda. Seepärast ei pruugi süsteem sõidukit otsekohe tuvastada, eriti juhul, kui see siseneb teie sõidurajale väga äkki. Sellisel juhul peate ise ohutut pikivahet hoidma, vajadusel rooli keerama ning sõidukiiruse vähendamiseks ja ohutu pikivahe säilitamiseks piduripedaali vajutama.

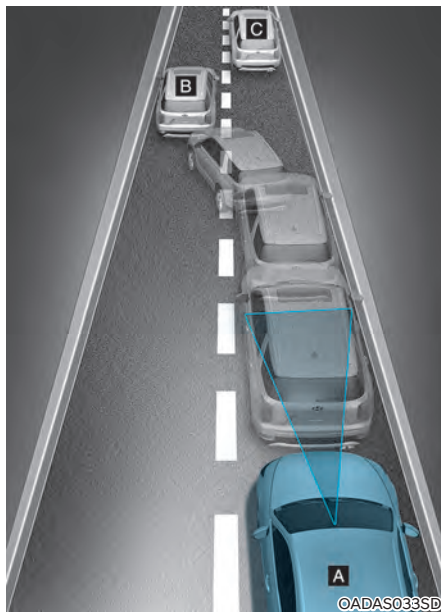

[A] : Teie auto
[B] : Sõidurada vahetav auto
[C] : Teie sõidurajal olev auto

Kui teie ees olev sõiduk lahkub teie sõidurajalt, ei pruugi esikokkupõrke vältimissüsteem (FCA) järgmist sõidukit, mis nüüd teie ees on, kohe tuvastada.

Sellisel juhul peate ise ohutut pikivahet hoidma, vajadusel rooli keerama ning sõidukiiruse vähendamiseks ja ohutu pikivahe säilitamiseks piduripedaali vajutama.

- Sõidukite tuvastamisel

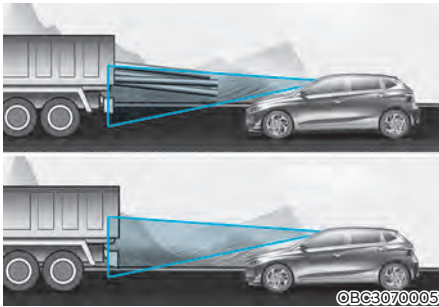

Kui teie ees liikuvale sõidukile on laaditud koorem, mis ulatub sõidukist tahapoole, või kui teie ees sõidab kõrgema kliirensiga sõiduk, peate olema eriti tähelepanelik. Esikokkupõrke vältimissüsteem (FCA) ei pruugi sõidukist tahapoole ulatuvat koormat tuvastada. Sellistel juhtudel peate ise väljaulatava koormaga ohutut vahet hoidma, vajadusel rooli keerama ning sõidukiiruse vähendamiseks ja ohutu pikivahe säilitamiseks piduripedaali vajutama.

HOIATUS

- Kui veate oma autoga järelhaagist või pukseerite teist sõidukit, soovitame esikokkupõrke vältimissüsteemi (FCA) turvakaalutlustel välja lülitada.
- Esikokkupõrke vältimissüsteem (FCA) võib tööle rakenduda, kui auto ees tuvastatakse oma kujult või muudelt omadustelt sõidukile või jalakäijale sarnanev objekt.
- Esikokkupõrke vältimissüsteem (FCA) ei ole ette nähtud jalgrataste, mootorataste või väiksemate ratastel liikuvate esemete, nt kohvrite, ostukäruude või lapsevankrite tuvastamiseks ning selliste takistuste korral süsteem tööle ei hakka.
- Esikokkupõrke vältimissüsteem (FCA) ei pruugi normaalselt töötada, kui selle tööd segavad tugevad elektromagnetlained.
- Esikokkupõrke vältimissüsteem (FCA) ei pruugi töötada, kui auto käivitamisest või esikaamera lähtestamisest on möödunud alla 15 sekundi.

ESIKOKKUPÕRKE VÄLTIMISSÜSTEEM (FCA) (ESIKAAMERA JA RADARIGA TÜÜP) (KUI ON VARUSTUSES)

Põhifunktsioonid

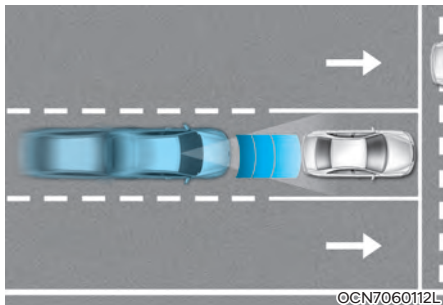

Esikokkupõrke vältimissüsteem (FCA – Forward Collision-Avoidance Assist) on välja töötatud auto ees oleva sõiduki tuvastamiseks ja jälgimiseks ning sõiduteel oleva jalakäija või jalgratturi tuvastamiseks. Süsteem hoiatab juhti läheneva kokkupõrke eest ekraaniteate ja hoiatussignaaliga ning rakendab pidurid vajadusel hädapidurdamiseks automaatselt tööle.

Ristmikul sooritatava pöörde funktsioon (kui on varustuses)

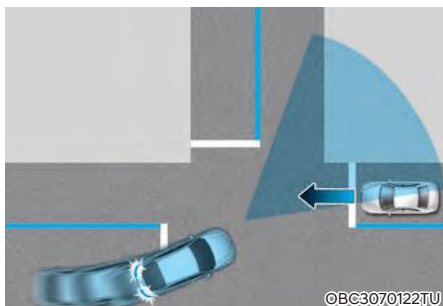

Ristmikul sooritatava pöörde funktsioon aitab vältida kokkupõrget vastassuunavõõndis läheneva sõidukiga, kui olete suunatule sisse lülitanud ja sooritate ristmikul vasakpöoret. Kokkupõrkeohtu tuvastamisel rakendab süsteem pidurid hädapidurdamiseks automaatselt tööle.

Süsteemi andurid

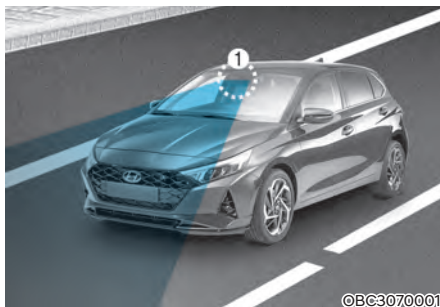

- [1] : Esikaamera
- [2] : Eesmine radar

Esikaamera ja radari täpset asukohta näete ülaltoodud piltidelt.



ETTEVAATUST

Järgige esikaamera ja radari parima töökorra tagamiseks alltoodud ettevaatusabinõusid:

- Ärge võtke kaamerat ega radarit kunagi osadeks lahti ning ärge lööge ega põrutage neid.
- Kui kaamera või radar on asendatud uuega või neid on remonditud, soovitame teil lasta oma auto volitatud HYUNDAI teeninduses üle kontrollida.
- Ärge kinnitage esiklaasile kunagi mingit lisavarustust ega kleebiseid, samuti ärge toonige esiklaasi.
- Olge eriti ettevaatlik, et esikaamera ei saaks mingil juhul märjaks.
- Ärge pange armatuurlauale kunagi mingeid valgust peegeldavaid esemeid (nt peeglit, valget paberit vms). Peegelduv valgus võib süsteemi tööd segama hakata.
- Ärge kinnitage eesmise radari katte lähedusse mingit lisavarustust, nt kaitseraua kaitsekattet, numbrimärgi raami, mingeid kleebiseid või muid esemeid.
- Hoidke radar ja selle kate alati iga-sugusest mustusest, lumest ja porist puhas.

Kasutage auto pesemiseks ainult pehmeid riidelappe. Ärge suunake survepesuri veejuga otse radarile või selle kattele.

- Kui radarit või selle ümbrust on vajutatud liiga suure jõuga, on radar võinud paigast ära minna ning esikokkupõrke vältimissüsteem ei pruugi enam normaalselt töötada, kuigi näidikuploki ekraanile ei ilmu selle kohta mingit teadet. Soovitame teil lasta oma auto volitatud HYUNDAI teeninduses üle kontrollida.
- Kasutage kahjustatud radari katte parandamiseks või asendamiseks ainult originaalosi. Ärge katke eesmise radari katet värviga.

Süsteemi seadistused

Süsteemi funktsioonide valik

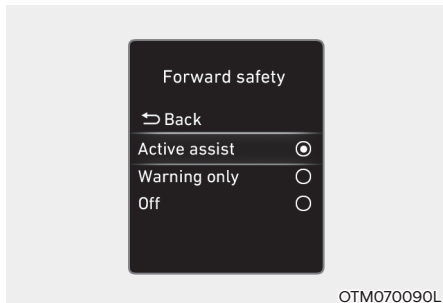

Ohutus ettepoole liikumisel

Kui mootor töötab, valige seadistuste menüüst „Driver assistance“ (Juhiabisüsteemid) → „Forward safety“ (Ohutus ettepoole liikumisel). Tehke seejärel soovitud valik või tühistage varem tehtud valik, et vastav funktsioon sisse või välja lülitada.

- Kui teete valiku „Active assist“ (Aktiivne kokkupõrke vältimisabi), annab süsteem vastavalt kokkupõrke riskitasemele võimalikust ohust märku ekraanile ilmuva hoiatuse ja helisignaali. Lisaks rakendab süsteem vastavalt kokkupõrke riskitasemele tööle ka pidurid.
- Kui teete valiku „Warning only“ (Ainult hoiatus), annab süsteem vastavalt kokkupõrke riskitasemele võimalikust ohust märku ekraanile ilmuva hoiatuse ja helisignaali. Selle seadistuse puhul süsteem pidureid tööle ei rakenda.
- Kui teete valiku „Off“ (Väljalülitus), lülitub süsteem välja. Näidikuplokis süttib hoiatustuli .

Seadistuste menüüst saab juht kontrollida, kas esikokkupõrke vältimissüsteem (FCA) on sisse või välja lülitatud. Kui süsteemi hoiatustuli  jääb põlema, kuigi FCA-süsteem on sisse lülitatud, soovitame lasta süsteemi volitatud HYUNDAI teeninduses üle kontrollida.

HOIATUS

Iga kord, kui mootor käivitatakse, lülitub esikokkupõrke vältimissüsteem sisse. Kui juht valib pärast mootori käivitamist menüüst seadistuse „Off“ (Väljalülitus), peab ta eriti tähelepanelikult ise ümbritsevat liiklust jälgima ja ohutult sõitma.

ETTEVAATUST

- Kui on valitud seadistus „Warning only“ (Ainult hoiatus), siis automaatset pidurdamist ei toimu.
- Lisaks saab menüüvaliku „Forward Safety“ (Ohutus ettepoole liikumisel) all valida süsteemi seadistuseks „Basic function“ (Põhifunktsioon) või „Junction Turning“ (Pööre ristmikul) (kui on varustuses).

Kasulik teave

Kui elektrooniline stabiilsuskontrolli süsteem (ESC) lülitatakse välja, vajutades ESC-süsteemi väljalülituslülitit 3 sekundit järjest, lülitub ka esikokkupõrke vältimissüsteem (FCA) välja. Näidikuplokis süttib hoiatustuli .

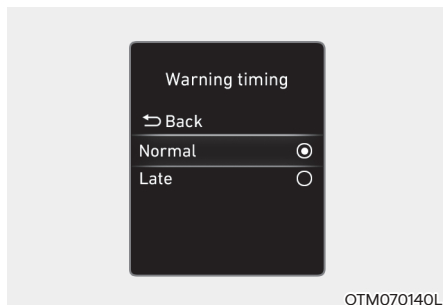

OTM070140L

Hoiatuse ajastus

Kui mootor töötab, valige seadistuste menüüst „Driver assistance“ (Juhiabisüsteemid) → „Warning timing“ (Hoiatuse ajastus), et muuta aega, milal esikokkupõrke vältimissüsteem (FCA) teid ohu eest esimest korda hoiatab.

Auto kättesaamisel müügiesindusest on hoiatuse ajastuse seadistuseks valitud „Normal“ (normaalne ajastus). Kui muudate hoiatuse ajastust, võib ka teiste juhiabisüsteemide poolt antavate hoiatuste ajastus muutuda.

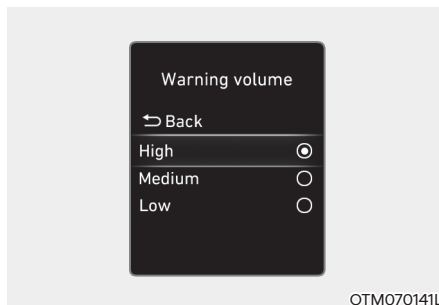

OTM070141L

Hoiatussignaali helitugevus

Kui mootor töötab, valige seadistuste menüüst „Driver assistance“ (Juhiabisüsteemid) → „Warning volume“ (Hoiatussignaali helitugevus), et valida esikokkupõrke vältimissüsteemi (FCA) hoiatussignaali helitugevuseks „High“ (Vali), „Medium“ (Keskmine) või „Low“ (Vaikne).

Kui muudate hoiatussignaali helitugevust, võib ka teiste juhiabisüsteemide hoiatussignaali helitugevus muutuda.



ETTEVAATUST

- Hoiatuse ajastuse ja hoiatussignaali helitugevuse seadistused kehtivad kõikide esikokkupõrke vältimissüsteemi funktsioonide puhul.
- Isegi juhul, kui hoiatuse ajastuse seadistuseks on valitud normaalne ajastus, võib tunda, et süsteem ei hoiata teid piisavalt kiiresti, kui teie ees liikuv sõiduk väga järsult peatub.
- Valige hoiatuse ajastuse seadistuseks „Late“ (Hiljem), kui liiklus on hõre ja sõidukiirus väike.



Kasulik teave

Kui mootor uuesti käivitatakse, jäävad kehtima viimasena valitud hoiatuse ajastuse ja hoiatussignaali helitugevuse seadistused.

Süsteemi töö kirjeldus

Põhifunktsioonid

Süsteemi hoiatused ja automaatne hädapidurdamine

Esikokkupõrke vältimissüsteemi (FCA) põhifunktsioonideks on vastavalt kokkupõrke riskitasemele juhti võimaliku ohu eest hoiatada ning pakkuda talle abi auto juhtimisel. Selle tegevuse käigus ilmuvad ekraanile olukorrale vastavad teated „Collision warning!“ (Kokkupõrke hoiatus), „Emergency braking“ (Hädapidurdamine) ja „Drive carefully“ (Sõitke ettevaatlikult).



Kokkupõrke hoiatus

- Juhi hoiatamiseks läheneva kokkupõrke eest ilmub näidikuploki ekraanile hoiatus „Collision warning!“ (Kokkupõrke hoiatus) ja kostab hoiatussignaali.
- Kui süsteem on tuvastanud auto ees teise sõiduki, hakkab süsteem tööle, kui teie sõidukiirus jääb vahemikku u 10–180 km/h.
- Kui süsteem on tuvastanud auto ees jalakäija või jalgratturi, hakkab süsteem tööle, kui teie sõidukiirus jääb vahemikku u 10–85 km.
- Kui on valitud seadistus „Active assist“ (Aktiivne kokkupõrke vältimisabi), võivad ka pidurid automaatselt tööle rakenduda.

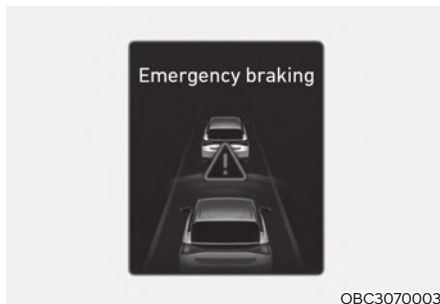

Hädapidurdamine

- Juhi hoiatamiseks kohe toimuva automaatse hädapidurdamise eest ilmub näidikuploki ekraanile hoiatus „Emergency braking“ (Hädapidurdamine) ja kostab hoiatussignaali.
- Kui süsteem on tuvastanud auto ees teise sõiduki, hakkab süsteem tööle, kui teie sõidukiirus jääb vahemikku u 10–75 km/h.
- Kui süsteem on tuvastanud auto ees jalakäija või jalgratturi, hakkab süsteem tööle, kui teie sõidukiirus jääb vahemikku u 10–65 km.
- Hädapidurdamise käigus rakendab süsteem pidurid suure jõuga tööle, et aidata kokkupõrget ees oleva sõiduki, jalakäija või jalgratturiga vältida.

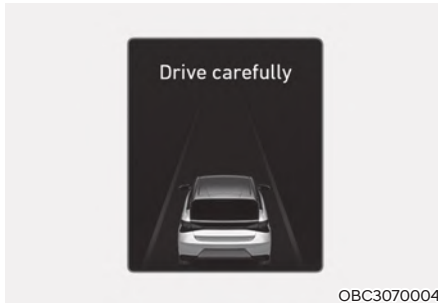

OBC3070004

Auto peatamine ja automaatse hädapidurdamise lõpetamine

- Kui auto on automaatse hädapidurdamise tulemusel peatunud, ilmub näidikuploki ekraanile hoiatus „Drive carefully“ (Sõitke ettevaatlikult).

Ohutuse tagamiseks peab juht nüüd otsekohe ise piduripedaali vajutama ja ümbrust kontrollima.

- Süsteem rakendab pidurid automaatselt hädapidurdamiseks tööle vaid 2 sekundiks ning kui auto on selle tulemusel peatunud, lõpetab süsteem omapoolse pidurisüsteemi juhtimise.

Ristmikul sooritatava pöörde funktsioon (kui on varustuses)

Süsteemi hoiatused ja automaatne hädapidurdamine

Ristmikul sooritatava pöörde funktsiooni ülesandeks on juhti vastavalt kokkupörke riskitasemele võimaliku ohu eest hoiatada ning pakkuda talle abi auto juhtimisel. Selle tegevuse käigus ilmuvad ekraanile olukorrale vastavad teated „Collision warning!“ (Kokkupörke hoiatus), „Emergency braking“ (Hädapidurdamine) ja „Drive carefully“ (Sõitke ettevaatlikult).

■ Vasakpoolse rooliga mudel



OBC3070008

■ Parempoolse rooliga mudel



OBC3070007

Kokkupörke hoiatus

- Juhi hoiatamiseks läheneva kokkupörke eest ilmub näidikuploki ekraanile hoiatus „Collision warning!“ (Kokkupörke hoiatus) ja kostab hoiatussignaal.
- Süsteem hakkab tööle, kui teie sõidukiirus jääb vahemikku u 10–30 km/h ning vastutuleva sõiduki kiirus jääb vahemikku u 30–70 km/h.
- Kui on valitud seadistus „Active assist“ (Aktiivne kokkupörke vältimisabi), võivad ka pidurid automaatselt tööle rakenduda.

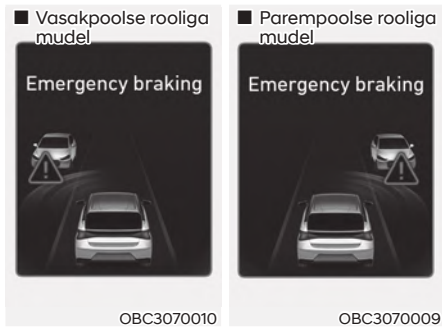

Hädapidurdamine

- Juhi hoiatamiseks kohe toimuva automaatse hädapidurdamise eest ilmub näidikuploki ekraanile hoiatus „Emergency braking“ (Hädapidurdamine) ja kostab hoiatussignaal.
- Süsteem hakkab tööle, kui teie sõidukiirus jääb vahemikku u 10–30 km/h ning vastutuleva sõiduki kiirus jääb vahemikku u 30–70 km/h.
- Hädapidurdamise käigus rakendab süsteem pidurid suure jõuga tööle, et aidata kokkupõrget vastutuleva sõidukiga vältida.

Kasulik teave

Kui juhiiste asub vasakul, töötab ristmikul sooritatava pöörde funktsioon ainult juhul, kui juht sooritab vasakpöört. Kui juhiiste asub paremal, töötab ristmikul sooritatava pöörde funktsioon ainult juhul, kui juht sooritab parempöört.



Auto peatamine ja automaatse hädapidurdamise lõpetamine

- Kui auto on automaatse hädapidurdamise tulemusel peatunud, ilmub näidikuploki ekraanile hoiatus „Drive carefully“ (Sõitke ettevaatlikult). Ohutuse tagamiseks peab juht nüüd otsekohe ise piduripedaali vajutama ja ümbrust kontrollima.
- Süsteem rakendab pidurid automaatselt hädapidurdamiseks tööle vaid 2 sekundiks ning kui auto on selle tulemusel peatunud, lõpetab süsteem omapoolse pidurisüsteemi juhtimise.



HOIATUS

Järgige esikokkupõrke vältimissüsteemi (FCA) kasutamisel alltoodud ettevaatusabinõusid:

- Turvakaalutlustel muutke süsteemi seadistusi vaid siis, kui auto on ohutus kohas pargitud.
- Kui elektrooniline stabiilsuskontrolli süsteem (ESC) lülitatakse välja, vajutades ESC-süsteemi väljalülituslülitit 3 sekundit järjest, lülitub ka esikokkupõrke vältimissüsteem (FCA) välja, eeldusel, et selle seadistuseks on valitud „Active assist“ (Aktiivne kokkupõrke vältimisabi) või „Warning only“ (Ainult hoiatus). Sel juhul pole võimalik süsteemi seadistusi menüü kaudu muuta ja näidikuplokis süttib hoiatus-tuli . See kõik on normaalne. Kui ESC-süsteem lülitatakse sisse, vajutades uuesti ESC-süsteemi väljalülituslülitit, lülitub sisse ka esikokkupõrke vältimissüsteem ning kehtima jääb selle viimane seadistus.
- Igas olukorras esikokkupõrke vältimissüsteem ei tööta ega suuda kõiki kokkupõrkeid ära hoida.
- Auto juhtimise ja õigete sõiduvõtete eest vastutab alati üksnes autojuht. Ärge usaldage kunagi üksnes esikokkupõrke vältimissüsteemi. Pigem hoidke alati ise ohutut pikivahet ning vajutage vajadusel sõidukiiruse vähendamiseks või auto peatamiseks piduripedaali.
- Ärge katsetage FCA-süsteemi töö-erakendumist kunagi päris sõidukite, inimeste, loomade vms peal. Selle tagajärjeks võivad olla rasked või surmavad kehavigastused.
- Kui juht vajutab kokkupõrke vältimiseks ise piduripedaali, ei pruugi FCA-süsteem tööle rakenduda.

- Sõltuvalt tee- ja sõiduoludest võib esikokkupõrke vältimissüsteem hoiatada juhti liiga hilja või üldse mitte.
- Kui tööle rakendunud esikokkupõrke vältimissüsteem auto järsult peatab, võivad lahtised esemed kohalt paiskuda ja sõitjad viga saada. Kinnitage kõik esemed autos alati kindlalt kohale ja kasutage alati turvavööid.
- Kui ekraanil on mõne teise süsteemi hoiatus või kostab mõne teise süsteemi hoiatussignaal, ei pruugi FCA-süsteemi hoiatust ekraanile ilmuda ega selle hoiatussignaal tööle hakata.
- Tugeva müra korral ei pruugi te esikokkupõrke vältimissüsteemi hoiatussignaale kuulda.
- Tulenevalt teatud tee- ja ilmaoludest ning ümbritsevast liiklusest ei pruugi esikokkupõrke vältimissüsteem alati korralikult töötada, võib välja lülituda või asjatult tööle rakenduda.



HOIATUS

- Juhul, kui esikokkupõrke vältimissüsteemis on tekkinud häire, töötavad auto pidurid ikka tavapärasel viisil edasi.
- Süsteem lõpetab hädapidurdamisel automaatselt omapoolse pidurisüsteemi juhtimise, kui juht vajutab tugevalt gaasipedaali või keerab järsult rooli.



ETTEVAATUST

- Auto ees oleva sõiduki või jalakäija seisundi või ümbritsevate olude tõttu võib esikokkupõrke vältimissüsteemi töölerakendumise kiirusevahemik väheneda. Sõidukiirusest sõltuvalt võib süsteem juhti ainult hoiatada või üldse mitte töötada.
- Teatud tingimustes hindab esikokkupõrke vältimissüsteem ohutaset vastutuleva sõiduki seisundi, sõidusuuna, kiiruse ja ümbruse põhjal ning rakendub ohu tuvastamisel tööle.





Kasulik teave

Olukorras, milles kokkupõrge on möödapääsmatu, võib esikokkupõrke vältimissüsteem aidata tõhusamalt pidurdada, kui juht ise piisavalt tugevalt ei pidurda.

Häired süsteemi töös ja süsteemi tööd piiravad tegurid

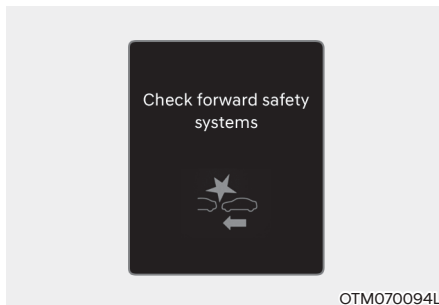
Süsteemis on häire



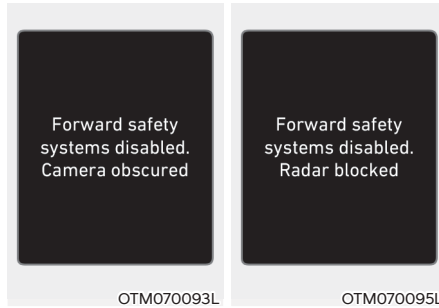

Kui esikokkupõrke vältimissüsteem korralikult ei tööta, ilmub ekraanile teade „Check forward safety systems“ (Kontrolli ettepoole liikumise turvasüsteeme) ning näidikuplokis süttivad hoiatustuled  ja . Soovitame lasta süsteemi volitatud HYUNDAI teeninduses üle kontrollida.

Süsteem ei tööta



Kui esiklaas esikaamera kohal või eesmine radar või selle kate on määrdunud, lumine või vihmaveega kaetud, võib kaamera ja/või radari tuvastusvõime väheneda. See võib esikokkupõrke vältimissüsteemi tööd piirata või süsteem võib ajutiselt üldse töötamast lakata.

Sellisel juhul ilmub ekraanile teade „Forward safety systems disabled. Camera obscured“ (Ettepoole liikumise turvasüsteemid ei tööta. Kaamera kinni kaetud) või „Forward safety systems disabled. Radar blocked“ (Ettepoole liikumise turvasüsteemid ei tööta. Radar blokeeritud) ja näidikuplokis süttivad hoiatustuled  ja .

Kui lumi, vihmavesi või muud takistused on eemaldatud, hakkab süsteem taas normaalselt tööle.

Kui süsteem pärast klaasi või radari ja selle katte puhastamist ikka normaalselt tööle ei hakka, soovitame teil lasta süsteemi volitatud HYUNDAI teeninduses üle kontrollida.

HOIATUS

- Isegi juhul, kui eelnimetatud teateid ekraanile ei ilmu või hoiatustuled ei sütti, ei pruugi FCA-süsteem alati normaalselt töötada.
- Piirkondades, kus pärast mootori käivitamist midagi ei tuvastata (nt lagedal maastikul), ei pruugi FCA-süsteem normaalselt töötada.

Süsteemi tööd piiravad tegurid

Järgnevalt kirjeldatud olukordades ei pruugi esikokkupõrke vältimissüsteem (FCA) normaalselt töötada või võib ootamatult tööle rakenduda:

- Esikaamera, radar või nende ümbrus on kahjustatud või määrdunud.
- Temperatuur esikaamera juures on väga kõrge või madal.
- Kaamera lääts on mõne esiklaasil asuva võõrkeha (nt kleebise, puulehe, putuka vms) poolt blokeeritud või esiklaas selle ees on pragunenud, toonitud või kattekilega kaetud.
- Vett vm niiskust ei ole esiklaasilt kõrvaldatud või see on klaasil külmunud.
- Klaasipuhastid töötavad või pidevalt pihustatakse klaasipesuvedelikku.
- Autoga sõidetakse tihedas vihma- või lumesajus või paksus udus.
- Esikaamera vaateväljas segab nähtavust pimestav päikesevalgus.
- Valgus (nt tänavavalgustus või vastutulevate sõidukite tuled) peegeldub märjalt teekattelt või lompidelt.
- Armatuurilauale on pandud mõni ese.

- Teie autot pukseeritakse.
- Ümbrus on väga heledasti valgustatud.
- Ümbrus on väga pime, nt tunnelis vms.
- Valgustase muutub järsult, nt tunnelisse sisenemisel või sealt väljumisel.
- Ümbrus on halvasti valgustatud ja esituled ei põle või nende valgus on liiga nõrk.
- Autoga sõidetakse läbi auru, suitsu või varju.
- Süsteem tuvastab ainult osa sõidukist, jalakäijast või jalgratturist.
- Auto ees olev sõiduk on buss, raskeveok, haagisega veok, veoauto, mille koorem on ebatavalise kujuga vms suuremõtmeline sõiduk.
- Ees liikuva sõiduki tagatuled asuvad ebatavalises kohas või puuduvad.
- Ümbrus on halvasti valgustatud ja tagatuled ei põle või nende valgus on liiga nõrk.
- Ees oleva sõiduki tagaosas on ebatavaliselt väike või sõiduki väljanägemine ei ole normaalne, näiteks kui sõiduk on kaldus, kummuli või see on nähtav ainult küljelt jne.
- Ees oleva sõiduki kliirens on väga väike või suur.
- Sõiduk, jalakäija või jalgrattur ilmub auto ette väga äkki.
- Kaitseraud on eesmise radari juures löögi saanud, kahjustunud või radar on paigast ära läinud.
- Temperatuur eesmise radari juures on väga kõrge või madal.
- Autoga sõidetakse üle terrassilla või läbi tunneli.
- Autoga sõidetakse suurel lagedal alal, kus on väga vähe teisi sõidukeid või struktuure (nt kõrbes, stepis, põldude vahel vms).
- Autoga sõidetakse piirkonnas, kus asuvad suured metallkonstruktsioonid, nt ehitusplatsi, raudtee vms läheduses.
- Auto läheduses on materjal, mis peegeldab väga hästi radari signaali, nt kaitsepiire, läheduses asuv sõiduk vms.
- Ees olev jalgrattur sõidab jalgrattaga, mis on valmistatud materjalist, mis ei peegelda radarisignaali.
- Süsteem on tuvastanud sõiduki teie auto ees liiga hilja.
- Ees olev sõiduk jääb äkitselt mingi takistuse varju.
- Ees olev sõiduk vahetab ootamatult sõidurada või vähendab järsult kiirust.
- Ees olev sõiduk on mõlksis ja vale kujuga.
- Ees olev sõiduk liigub liiga kiiresti või aeglaselt.
- Ees olevat sõidukit juhitakse kokkupõrke vältimiseks teie auto sõidusuunale vastasuunas.
- Teie auto vahetab aeglasel kiirusel sõidurada, kui teie auto ees on teine sõiduk.
- Ees olev sõiduk on lumega kaetud.
- Teie auto väljub sõidurajalt või siseneb sõidurajale.
- Sõit on ebastabiilne.
- Olete ringteel ja süsteem ei suuda ees liikuvat sõidukit tuvastada.
- Sõidate pidevalt ringiratast.
- Ees liikuva sõiduki kere on ebatavalise kujuga.
- Ees olev sõiduk sõidab kallakust üles või alla.

- Jalakäija või jalgrattur ei ole tervenisti tuvastatav, näiteks jalakäija on kummargil või ei kõnni püsti seistes.
- Jalakäija või jalgrattur kannab riideid või varustust, mis raskendab tema tuvastamist jalakäija või jalgratturina.

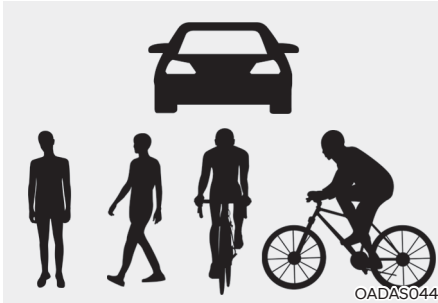

Ülaloleval pildil on näha kujutised, mida esikaamera tuvastab sõiduki, jalakäija ja jalgratturina.

- Jalakäija või jalgrattur liigub auto ees väga kiiresti.
- Auto ees olev jalakäija või jalgrattur on väga väikest kasvu või on väga madalas asendis.
- Auto ees olev jalakäija või jalgrattur ei suuda normaalselt liikuda.
- Jalakäija või jalgrattur liigub auto ees risti auto sõidusuunaga.
- Auto ees on korraka terve rühm jalakäijaid, jalgrattureid või suur rahvahulk.
- Jalakäija või jalgrattur kannab riideid, mis sulavad ühte tema taustaga, raskendades tema tuvastamist.
- Jalakäijat või jalgratturit on raske eristada taustal asuvast sarnase kujuga struktuurist.
- Sõidate ristmiku lähedal mööda jalakäijast, jalgratturist, liiklusemärgist vms objektist.
- Autoga sõidetakse parklas.
- Autoga sõidetakse läbi teemaksu värava, ehitusjärgus teel, osaliselt ilma kõvakatteta teel, ebatasasel teel, üle kiirustõkke jne.
- Autoga sõidetakse kallakul, kurvilisel teel jne.
- Autoga sõidetakse puude või tänavavalgustitega teeserval.
- Auto rappub sõidu ajal halbade teeolude tõttu väga tugevalt.
- Auto kõrgus on tavapärasest erinev (madalam või kõrgem), kuna pakiruumi on laaditud raske pagas, rõhk rehvides ei ole õige vms.
- Autoga sõidetakse kitsal teel läbi võsa või kõrge rohu.
- Süsteemi tööd häirivad tugevad elektromagnetlained, nt sõites läbi piirkonna, kus esineb tugev elektrimüra või levivad tugevad raadiolained.

 **HOIATUS**

- Kurvide läbimisel

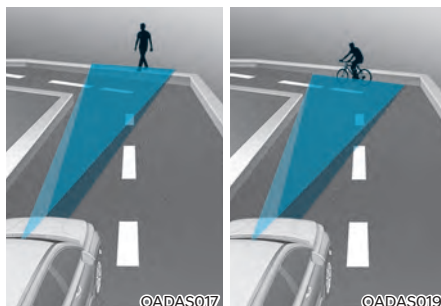
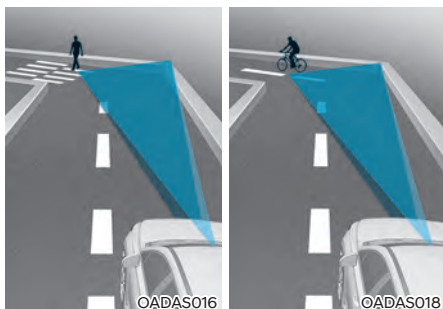
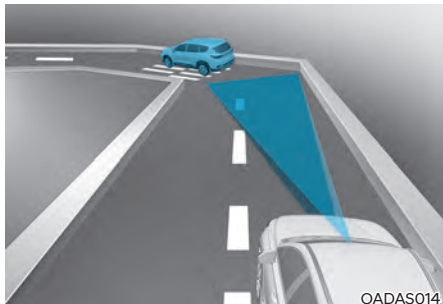

Esikokkupõrke vältimissüsteem (FCA) ei pruugi kurvilisel teel teisi sõidukeid, jalakäijaid või jalgrattureid auto ees tuvastada, kuna sel juhul kaamera ja radari tuvastusvõime halvneb. Seetõttu ei pruugi süsteem juhti hoiatada ega pidurdada, kui seda tegelikult teha tuleks.

Kurvilisel teel peab juht ise ohutut pikivahet hoidma, vajadusel rooli keerama ning sõidukiiruse vähendamiseks ja ohutu pikivahe säilitamiseks piduripedaali vajutama.

Kurvi läbimisel võib esikokkupõrke vältimissüsteem (FCA) tuvastada kõrvalrajal või sõiduraja kõrval liikuva sõiduki, jalakäija või jalgratturi.

Sel juhul võib süsteem asjatult juhti hoiatada ja pidurid tööle rakendada. Jälgige alati tähelepanelikult teed ja ümbritsevad liiklusolusid.

- Sõit kallakul



Esikokkupõrke vältimissüsteem (FCA) ei pruugi teisi sõidukeid, jalakäijaid või jalgrattureid auto ees tuvastada, kui autoga sõidetakse kallakust üles või alla, kuna sel juhul kaamera ja radari tuvastusvõime halveneb.

Seetõttu võib süsteem juhti hoiatada või pidurdada ilma asjata või ei hoiata juhti ega pidurda, kui seda tegelikult teha tuleks.

Lisaks võib auto sõidukiirus järsult väheneda, kui süsteem tuvastab äkki auto ees teise sõiduki, jalakäija või jalgratturi.

Kui sõidate kallakust üles või alla, jälgige alati hoolikalt teed enda ees, keerate vajadusel rooli ning kui olukord nõuab, vajutage sõidukiiruse vähendamiseks ja ohutu pikivahe säilitamiseks ise õigeaegselt piduripedaali.

- Sõiduraja vahetamisel

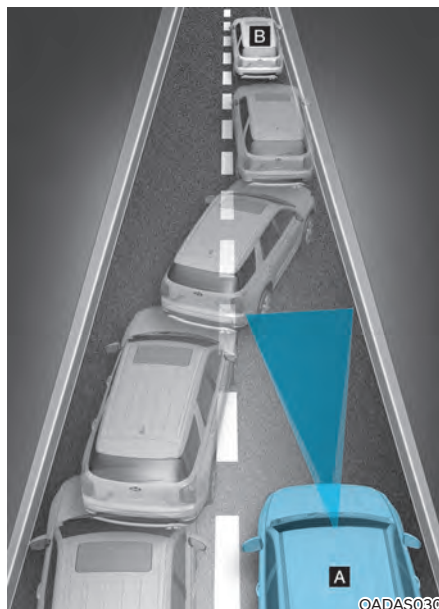

[A] : Teie auto

[B] : Sõidurada vahetav auto

Kui kõrvalrajal olnud sõiduk vahetab rada ja keerab teie sõidurajale, ei suuda esikokkupõrke vältimissüsteem (FCA) seda tuvastada enne, kui see on sisenenud kaamera tuvastuspiirkonda. Seepärast ei pruugi süsteem sõidukit otsekohe tuvastada, eriti juhul, kui see siseneb teie sõidurajale väga äkki. Sellisel juhul peate ise ohutut pikivahet hoidma, vajadusel rooli keerama ning sõidukiiruse vähendamiseks ja ohutu pikivahe säilitamiseks piduripedaali vajutama.

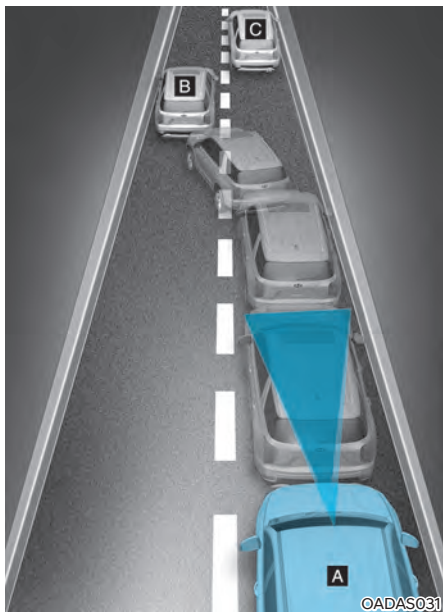

[A] : Teie auto [B] : Sõidurada vahetav auto
[C] : Teie sõidurajal olev auto

Kui teie ees olev sõiduk lahkub teie sõidurajalt, ei pruugi esikokkupõrke vältimissüsteem (FCA) järgmist sõidukit, mis nüüd teie ees on, kohe tuvastada. Sellisel juhul peate ise ohutut pikivahet hoidma, vajadusel rooli keerama ning sõidukiiruse vähendamiseks ja ohutu pikivahe säilitamiseks piduripedaali vajutama.

• Sõidukite tuvastamisel

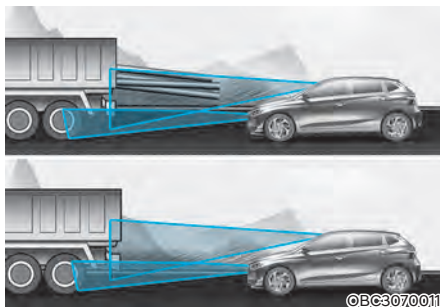

Kui teie ees liikuvale sõidukile on laaditud koorem, mis ulatub sõidukist tahapoole, või kui teie ees sõidab kõrgema kliirensiga sõiduk, peate olema eriti tähelepanelik. Esikokkupõrke vältimissüsteem (FCA) ei pruugi sõidukist tahapoole ulatuvat koormat tuvastada. Sellistel juhtudel peate ise väljaulatava koormaga ohutut vahet hoidma, vajadusel rooli keerama ning sõidukiiruse vähendamiseks ja ohutu pikivahe säilitamiseks piduripedaali vajutama.



HOIATUS

- Kui veate oma autoga järelhaagist või pukseerite teist sõidukit, soovime esikokkupõrke vältimissüsteemi (FCA) turvakaalutlustel välja lülitada.
- Esikokkupõrke vältimissüsteem (FCA) võib tööle rakenduda, kui auto ees tuvastatakse oma kujult või muudelt omadustelt sõidukile, jalakäijale või jalgratturile sarnanev objekt.
- Esikokkupõrke vältimissüsteem (FCA) ei ole ette nähtud jalgrataste, mootor-rataste või väiksemate ratastel liikuvate esemete, nt kohvrite, ostukärude või lapsevankrite tuvastamiseks ning selliste takistuste korral süsteem tööle ei hakka.
- Esikokkupõrke vältimissüsteem (FCA) ei pruugi normaalselt töötada, kui selle tööd segavad tugevad elektromagnetlained.
- Esikokkupõrke vältimissüsteem (FCA) ei pruugi töötada, kui auto käivitamisest või esikaamera lähtestamisest on möödunud alla 15 sekundi.

SÕIDURAJAL PÜSIMISE ABISÜSTEEM (LKA) (KUI ON VARUSTUSES)

Sõidurajal püsимise abisüsteem (LKA – Lane Keeping Assist) on välja töötatud sõiduraja eraldusjoonte (või tee servade) tuvastamiseks, kui auto sõidukiirus jääb teatud kiirusevahemikku. Süsteem hoiatab juhti, kui auto väljub suunatud näitamata oma sõidurajalt, või aitab automaatselt rooli asendit korrigeerida, et vältida auto väljumist oma sõidurajalt.

Süsteemi andur

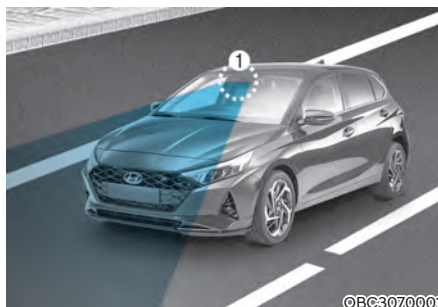

[1] : Esikaamera

Esikaamera töötab tuvastusandurina, mis tuvastab sõidu ajal sõiduraja eraldusjooni (või tee servi).

Esikaamera täpset asukohta näete ülalolevalt pildilt.



ETTEVAATUST

Täpsemat teavet esikaamerat puudutavate ettevaatusabinõude kohta leiate 7. peatüki osast „Esikokkupõrke vältimissüsteem (FCA)“.

Süsteemi seadistused

Süsteemi funktsioonide valik



Ohutus sõidurajal

Kui mootor töötab, valige seadistuste menüüst „Driver assistance“ (Juhiabisüsteemid) → „Lane safety“ (Ohutus sõidurajal). Tehke seejärel soovitud valik või tühistage varem tehtud valik, et vastav funktsioon sisse või välja lülitada.

- Kui teete valiku „Assist“ (Sõidurajal püsimise abi), aitab süsteem juhil automaatselt rooli asendit korrigeerida, kui kaamera on tuvastanud auto väljumise oma sõidurajalt. Nii aitab süsteem autot oma sõidurajal hoida.
- Kui teete valiku „Warning only“ (Ainult hoiatus), annab süsteem juhile hoiatusega märku, kui kaamera on tuvastanud auto väljumise oma sõidurajalt. Selle seadistuse puhul peab juht ise rooli asendit korrigeerima.
- Kui teete valiku „Off“ (Väljalülitus), lülitub süsteem välja. Indikaatorituli  näidikuplokis kustub.

HOIATUS

- Kui on valitud seadistus „Warning only“ (Ainult hoiatus), ei aita süsteem rooli asendit korrigeerida.
- Kui auto sõidab oma sõiduraja keskel, siis sõidurajal püsimise abisüsteem rooli asendit ei korrigeeri.
- Kui süsteemi seadistuseks on valitud „Off“ (Väljalülitus), peab juht alati tähelepanelikult ümbritsevat liiklust jälgima ja ise autot roolima.

Süsteemi sisse- ja väljalülitamine (sõiduraja hoidja lülitiga)



Iga kord, kui mootor käivitatakse, lülitub sõidurajal püsimise abisüsteem (LKA) sisse. Näidikuplokis süttib valge indikaatorituli .

Kui sõidurajal püsimise abisüsteem (LKA) on sisse lülitatud, vajutage süsteemi väljalülitamiseks pikalt sõiduraja hoidja lülitit.

Kasulik teave

Kui sõiduraja hoidja lülitit vajutatakse lühidalt, lülitub sisse või välja sõiduraja jälgimise abisüsteem (LFA).

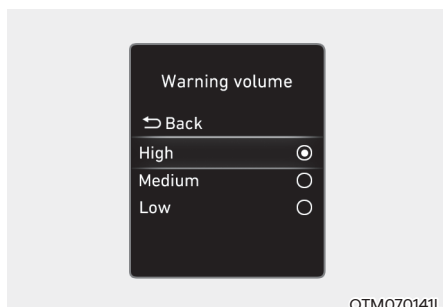

Hoiatussignaali helitugevus

Kui mootor töötab, valige seadistuste menüüst „Driver assistance“ (Juhiabisüsteemid) → „Warning volume“ (Hoiatussignaali helitugevus), et valida sõidurajal püsimise abisüsteemi (LKA) hoiatussignaali helitugevuseks „High“ (Vali), „Medium“ (Keskmine) või „Low“ (Vaikne). Kui muudate hoiatussignaali helitugevust, võib ka teiste juhiabisüsteemide hoiatussignaali helitugevus muutuda.

Süsteemi töö kirjeldus

Süsteemi hoiatused ja rooli asendi automaatne korrigeerimine

Sõidurajal püsimise abisüsteem (LKA) hoiatab juhti sõidurajalt väljumise hoiatusfunktsiooniga ja aitab autot juhtida sõidurajal püsimise abifunktsiooniga.

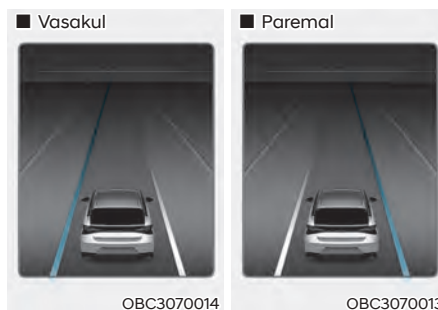

Sõidurajalt väljumise hoiatus

- Juhi hoiatamiseks sõidurajalt väljumise eest hakkab roheline indikaatorituli / näidikuplokis vilkuma. Samal ajal hakkab vilkuma ka ekraanil kujutatud sõiduraja vasak või parem eraldusjoon (sõltuvalt sellest, kummasse serva auto on kaldunud) ning kostab hoiatussignaali.
- Süsteem hakkab tööle, kui teie sõidukiirus jääb vahemikku u 60–200 km/h.

Sõidurajal püsimise abi

- Juhi hoiatamiseks sõidurajalt väljumise eest hakkab roheline indikaatortuli  näidikuplokis vilkuma. Samal ajal korrigeerib süsteem ka rooli asendit, et autot oma sõidurajal hoida.
- Süsteem hakkab tööle, kui teie sõidukiirus jääb vahemikku u 60–200 km/h.

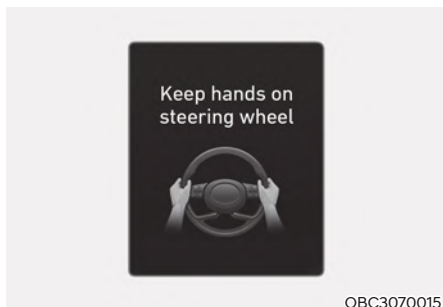

Roolilt eemaldatud käte hoiatus

Kui juht võtab käed roolilt mitmeks sekundiks ära, ilmub näidikuploki ekraanile teade „Keep hands on the steering wheel“ (Hoidke käed roolil) ning kostab hoiatussignaali.

HOIATUS

- Kui juht hoiab väga kõvasti roolist kinni või keerab rooli üle teatud pöördenurga, ei pruugi süsteem rooli asendit korrigeerida.
- Alati sõidurajal püsimise abisüsteem (LKA) ei tööta. Auto roolimise ja oma sõidureas püsimise eest vastutab alati ainult autojuht.
- Sõltuvalt teoludest võib roolilt eemaldatud käte hoiatus ilmuda ekraanile suure viivitusega. Niisiis hoidke sõidu ajal alati oma käsi roolil.
- Roolilt eemaldatud käte hoiatus võib ekraanile ilmuda ka juhul, kui juht hoiab roolist kinni liiga nõrgalt, sest süsteem ei pruugi sel juhul juhi käsi roolil tuvastada.
- Kui kinnitate midagi rooli külge, ei pruugi roolilt eemaldatud käte hoiatus enam korralikult töötada.

i Kasulik teave

- Seadistusi saate muuta nii näidikuploki kasutaja seadistuste menüüs (User Settings) kui ka info- ja meelelahutussüsteemi auto seadistuste menüüs (Vehicle Settings), sõltuvalt sellest, milline on teie auto varustus. Täpsemat teavet leiate 4. peatüki osast „Kasutaja seadistused“ või info- ja meelelahutussüsteemi kasutusjuhendi osast „Auto seadistused“.
- Kui süsteem tuvastab sõiduraja eraldusjooned (või tee servad), muutub nende värv ekraanikujutisel hallist valgeks ja roheline indikaartuli  süttib.

■ Eraldusjooni ei ole tuvastatud



OBC3070017

■ Eraldusjooned on tuvastatud



OBC3070016

- Juht saab rooli keerata ka siis, kui sõidurajal püsimise abisüsteem parajasti rooli asendit korrigeerib.
- Sel ajal, kui sõidurajal püsimise abisüsteem rooli asendit korrigeerib, võib rooli keeramine tunduda tavapärasest raskem või kergem.

Häired süsteemi töös ja süsteemi tööd piiravad tegurid

Süsteemis on häire

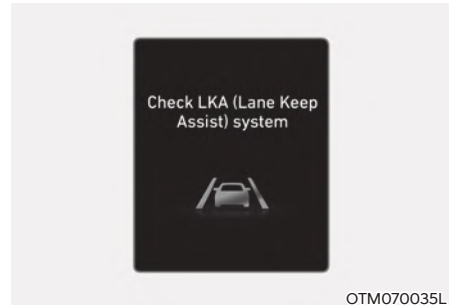

OTM070035L

Kui sõidurajal püsimise abisüsteem korralikult ei tööta, ilmub ekraanile teade „Check LKA (Lane Keeping Assist) system“ (Kontrollige sõidurajal püsimise abisüsteemi) ning näidikuploki süttib kollane indikaartuli . Sel juhul soovitage lasta süsteemi volitatud HYUNDAI teeninduses üle kontrollida.

Süsteemi tööd piiravad tegurid

Järgnevalt kirjeldatud olukordades ei pruugi sõidurajal püsimise abisüsteem (LKA) normaalset töötada või võib ootamatult tööle rakenduda:

- Sõiduraja eraldusjooned on määrdunud või järgnevalt loetletud põhjustel raskesti eristatavad:
 - Eraldusjooned (või tee servad) on kaetud vihmavee, lume, pori, õli vms mustusega.
 - Eraldusjoonte (või tee servade) värvi on võimatu sõiduteest eristada.
 - Teekattel sõiduraja (või tee serva) lähedal on muid eraldusjoonte (tee servadele) sarnaseid teetähiseid.
 - Eraldusjooned (või tee servad) on kahjustatud või ähmased.
 - Eraldusjoonele (või tee servale) langeb sõiduteel asuva eraldusriba, puude, teepiirde, müratõkkeseina vms vari.
- Teel on kõrvuti rohkem kui kaks sõiduraja eraldusjoont (või tee servajoont).
- Sõiduradade arv sõiduteel suureneb või väheneb või sõiduradade eraldusjooned (või tee servad) ristuvad üksteisega.
- Sõidurajad (või tee servad) on tähistatud väga keeruliselt või maha on märgitud ajutised eraldusjooned, kui teed alles ehitatakse või remonditakse.
- Teel on ülekäigurada (sebra), siksakjooned või muud teekattemärgistuse sümbolid.
- Eraldusjooned kaovad järsku (nt ristmikul).
- Sõidurada (või sõidutee) on väga lai või kitsas.

- Tee servas ei ole seda tähistavat servajoont.
- Teel on piirdekonstruktsioon, nt teemaksu värv, kõnnitee, äärekivi vms.
- Pikivahe eessõitva sõidukiga on väga väike või ees liikuv sõiduk varjab eraldusjoont (või tee serva).

Täpsemat teavet esikaamera tööpiirangute kohta leiate 7. peatüki osast „Esikokkupõrke vältimissüsteem (FCA)“.



HOIATUS

Järgige sõidurajal püsimise abisüsteemi (LKA) kasutamisel alltoodud ettevaatusabinõusid:

- Ohutu sõidu ja õigete juhtimisvõtete eest vastutab alati üksnes autojuht. Ärge usaldage kunagi üksnes sõidurajal püsimise abisüsteemi ega kasutage ohtlikke sõiduvõtteid.
- Sõltuvalt teeoludest ja ümbritsevatest tingimustest ei pruugi sõidurajal püsimise abisüsteem (LKA) alati normaalselt töötada või võib töötamast lakata. Olge auto juhtimisel alati ettevaatlik!
- Kui süsteem sõiduraja eraldusjooni korralikult ei tuvasta, lugege läbi eelnev osa „Süsteemi tööd piiravad tegurid“.
- Kui veate oma autoga järelhaagist või pukseerite teist sõidukit, soovitame sõidurajal püsimise abisüsteem (LKA) turvakaalutlustel välja lülitada.
- Kui auto sõidukiirus on väga suur, siis süsteem rooli asendit ei korrigeeri. Süsteemi kasutamisel peab juht alati kinni pidama kehtivatest piirkiirustest.

- Kui ekraanil on mõne teise süsteemi hoiatus või kostab mõne teise süsteemi hoiatussignaal, ei pruugi sõidurajal püsimise abisüsteemi (LKA) hoiatust ekraanile ilmuda ega selle hoiatussignaal tööle hakata.
- Tugeva müra korral ei pruugi te sõidurajal püsimise abisüsteemi (LKA) hoiatussignaale kuulda.
- Kui kinnitate midagi rooli külge, ei pruugi süsteem rooli asendit õigesti korrigeerida.
- Sõidurajal püsimise abisüsteem (LKA) ei pruugi töötada, kui auto käivitamisest või esikaamera lähtestamisest on möödunud alla 15 sekundi.
- Sõidurajal püsimise abisüsteem (LKA) ei tööta, kui:
 - Suunatud või ohutuled on sisse lülitatud;
 - Te ei sõida autoga pärast süsteemi sisselülitamist või vahetult pärast rajavahetust sõiduraja keskel;
 - Elektrooniline stabiilsuskontrolli süsteem (ESC) või auto sõidustabiilsuse juhtsüsteem (VSM) on tööle rakendunud;
 - Läbite autoga järsku kurvi;
 - Auto sõidukiirus langeb alla 55 km/h või kerkib üle 210 km/h;
 - Teete autoga kiireid ja järske rajavahetusi;
 - Auto pidurdab väga järsult.

PIMENURGA HOIATUSSÜSTEEM (BCW) (KUI ON VARUSTUSES)

Pimenurga hoiatussüsteem (BCW – Blind-Spot Collision Warning) on välja töötatud juhile nähtamatus nn pimedas nurgas asuvate tagant lähenevate sõidukite tuvastamiseks ja jälgimiseks ning juhi hoiatamiseks võimaliku kokkupõrke eest hoiatustule ja hoiatussignaaliga.

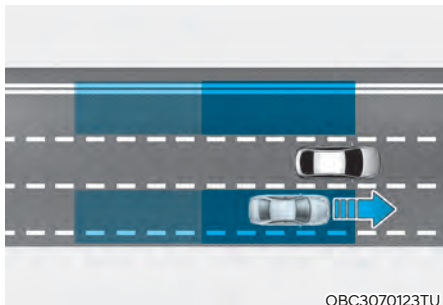

Pimenurga hoiatussüsteem aitab juhil märgata nn pimedas nurgas asuvaid sõidukeid.

ETTEVAATUST

Süsteemi tuvastuspiirkond võib sõltuvalt auto sõidukiirusest varieeruda. Arvestage sellega, et süsteem ei pruugi teid hoiatada, kuigi teie nn pimedas nurgas asub teine sõiduk, kui möödute sellest ise suure kiirusega.

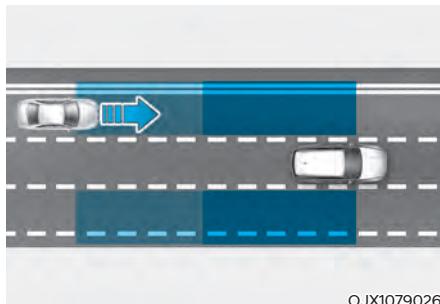

Pimenurga hoiatussüsteem aitab juhil märgata tagantpoolt suurel kiirusel lähenevaid sõidukeid, mis sisenevad juhile nähtamatusse nn pimedasse nurka.

ETTEVAATUST

Hoiatuse ajastus võib sõltuvalt läheneva sõiduki sõidukiirusest varieeruda.

Kasulik teave

Pimenurga hoiatussüsteemi nimetatakse auto näidikuploki ekraanil pimenurga turvasüsteemiks (Blind spot safety system).

Süsteemi andurid



OBC3070018

[1] : Taganurkade radarid

Radarite täpset asukohta näete ülalolevalt pildilt.



ETTEVAATUST

Järgige radarite parima töökorra tagamiseks alltoodud ettevaatusabinõusid:

- Ärge võtke taganurga radarit kunagi osadeks lahti ning ärge lööge ega pörutage radarit.
- Kui taganurkade radarid on asendatud uutega või neid on remonditud, soovitame teil lasta oma auto volitatud HYUNDAI teeninduses üle kontrollida.
- Kui auto on saanud löögi taganurga radari või sellega külgneva ala pihta, ei pruugi pimenurga hoiatussüsteem enam normaalselt töötada, kuigi näidikuploki ekraanile ei ilmu selle kohta mingit teadet. Soovitame lasta süsteemi volitatud HYUNDAI teeninduses üle kontrollida.
- Kui tekib vajadus parandada tagakaitserauda, kuhu on paigaldatud taganurkade radarid, kasutage parandustöödeks ainult originaalosi.
- Ärge kinnitage taganurga radari lähedusse mingit lisavarustust, nt kaitseraua kaitsekatet või kaitsekilet, numbrimärgi raami, mingeid kleebiseid või muid esemeid.

- Süsteem ei pruugi normaalselt töötada, kui tagakaitseraud on uuega asendatud, taganurga radari ümbrus on viga saanud või seda on värvitud.
- Kui veate oma autoga järelhaagist või kasutate auto taha kinnitatavat varustust (nt rattahoidjat), võib see radarite tööd tugevalt häirida ning süsteem võib töötamast lakata.

Süsteemi seadistused

Süsteemi funktsioonide valik



OTM070202L

Ohutus pimenurgas

Kui mootor töötab, valige seadistuste menüüst „Driver assistance“ (Juhiabisüsteemid) → „Blind-spot safety“ (Ohutus pimenurgas). Tehke seejärel soovitud valik või tühistage varem tehtud valik, et vastav funktsioon sisse või välja lülitada.

- Kui teete valiku „Warning only“ (Ainult hoiatus), annab süsteem vastavalt kokkupõrke riskitasemele võimalikust ohust märku hoiatustule ja helisignaaliga. Selle seadistuse puhul süsteem pidureid tööle ei rakenda.
- Kui teete valiku „Off“ (Väljalülitus), lülitub süsteem välja.

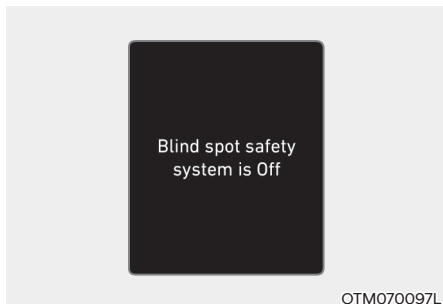

Kui mootor käivitatakse uuesti siis, kui süsteem on välja lülitatud, ilmub näidikuploki ekraanile teade „Blind spot safety system is Off“ (Pimenurga turvasüsteem on välja lülitatud).

Kui valite seadistuse „Off“ (Väljalülitus) asemel süsteemi seadistuseks „Warning only“ (Ainult hoiatus), hakkab hoiatus-tuli küljepeeglis vilkuma ja vilgub kolm sekundit.

Kui süsteemi seadistuseks on valitud „Warning only“ (Ainult hoiatus), vilgub hoiatustuli küljepeeglis kolm sekundit iga kord, kui mootor uuesti käivitatakse.

HOIATUS

- Kui on valitud seadistus „Warning only“ (Ainult hoiatus), siis automaatset pidurdamist ei toimu.
- Kui on valitud seadistus „Off“ (Väljalülitus), peab juht eriti tähelepanelikult ise ümbritsevat liiklust jälgima ja ohutult sõitma.

Kasulik teave

Kui mootor uuesti käivitatakse, jääb kehtima viimasena valitud pimenurga hoiatus-süsteemi seadistus.

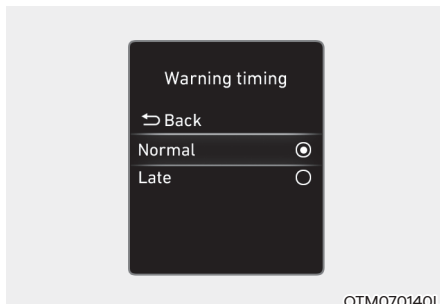

Hoiatuse ajastus

Kui mootor töötab, valige seadistuste menüüst „Driver assistance“ (Juhiabisüsteemid) → „Warning timing“ (Hoiatuse ajastus), et muuta aega, millal pimenurga hoiatussüsteem teid ohu eest esimest korda hoiatab.

Auto kättesaamisel müügiesindusest on hoiatuse ajastuse seadistuseks valitud „Normal“ (normaalne ajastus). Kui muudate hoiatuse ajastust, võib ka teiste juhiabisüsteemide poolt antavate hoiatuste ajastus muutuda.

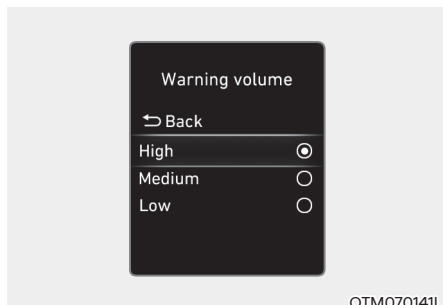

OTM070141L

Hoiatussignaali helitugevus

Kui mootor töötab, valige seadistuste menüüst „Driver assistance“ (Juhiabisüsteemid) → „Warning volume“ (Hoiatussignaali helitugevus), et valida pimenurga hoiatussüsteemi hoiatussignaali helitugevuseks „High“ (Vali), „Medium“ (Keskmine) või „Low“ (Vaikne).

Kui muudate hoiatussignaali helitugevust, võib ka teiste juhiabisüsteemide hoiatussignaali helitugevus muutuda.



ETTEVAATUST

- Hoiatuse ajastuse ja hoiatussignaali helitugevuse seadistused kehtivad kõikide pimenurga hoiatussüsteemi funktsioonide puhul.
- Isegi juhul, kui hoiatuse ajastuse seadistuseks on valitud normaalne ajastus, võib tunduda, et süsteem ei hoiata teid piisavalt kiiresti, kui teine sõiduk läheneb teile väga suure kiirusega.
- Valige hoiatuse ajastuse seadistuseks „Late“ (Hiljem), kui liiklus on hõre ja sõidukiirus väike.

Süsteemi töö kirjeldus

Süsteemi hoiatus



ORG3070025

Hoiatus sõiduki tuvastamisel

- Juhi hoiatamiseks nn pimedas nurgas tuvastatud sõiduki eest hakkab hoiatustuli küljepeeglis põlema.
- Süsteem hakkab tööle, kui teie sõidukiirus on suurem kui 20 km/h ning nn pimedas nurgas asuva sõiduki kiirus on suurem kui 10 km/h.

Kokkupõrke hoiatus

- Kokkupõrke hoiatus hakkab tööle, kui lülitate sisse suunatule auto sellel küljel, kus asub tuvastatud sõiduk.
- Juhi hoiatamiseks võimaliku kokkupõrke eest hakkab hoiatustuli küljepeeglis vilkuma. Samal ajal kostab ka hoiatussignaal.
- Kui lülitate suunatule välja või liigute kõrvalrajust eemale, siis kokkupõrke hoiatus lõpeb. Süsteem lülitub tagasi sõiduki tuvastamise seisundisse.



HOIATUS

- Taganurga radari tuvastuspiirkond vastab standardsele sõidutee laiuusele. Kui tee on sellest kitsam, võib süsteem tuvastada sõidukeid ka kõrvalrajal järgmisel sõidurajal ning teid ka nende eest hoiatada. Seevastu standardmöödust laiemal teel ei pruugi süsteem kõrvalrajal liikuvat sõidukit tuvastada ega teid selle eest hoiatada.
- Kui ohtuled on sisse lülitatud, siis kokkupõrke hoiatus suunatule sisselülitamisel tööle ei hakka.



Kasulik teave

Kui juhiiste asub vasakul, võib kokkupõrke hoiatus tööle hakata, kui pöörate autoga vasakule. Hoidke vasakpoolsel sõidurajal asuvate sõidukitega alati piisavalt suurt vahet. Kui juhiiste asub paremal, võib kokkupõrke hoiatus tööle hakata, kui pöörate autoga paremale. Hoidke parempoolsel sõidurajal asuvate sõidukitega alati piisavalt suurt vahet.



HOIATUS

Järgige pimenurga hoiatussüsteemi kasutamisel alltoodud ettevaatusabinõusid:

- Turvakaalutlustel muutke süsteemi seadistusi vaid siis, kui auto on ohutus kohas pargitud.
- Kui ekraanil on mõne teise süsteemi hoiatus või kostab mõne teise süsteemi hoiatussignaal, ei pruugi pimenurga hoiatussüsteemi hoiatust ekraanile ilmuda ega selle hoiatussignaal tööle hakata.
- Tugeva müra korral ei pruugi te pimenurga hoiatussüsteemi hoiatussignaale kuulda.
- Sõltuvalt tee- ja sõiduoludest võib pimenurga hoiatussüsteem hoiatada juhti liiga hilja või üldse mitte.
- Juht peab alati tähelepanelikult liiklust jälgima ja autot juhtima. Ärge usaldage kunagi ainult pimenurga hoiatussüsteemi. Hoidke alati ise ohutut pikivahet ning vajutage vajadusel sõidukiiruse vähendamiseks või auto peatamiseks piduripedaali.

Häired süsteemi töös ja süsteemi tööd piiravad tegurid

Süsteemis on häire

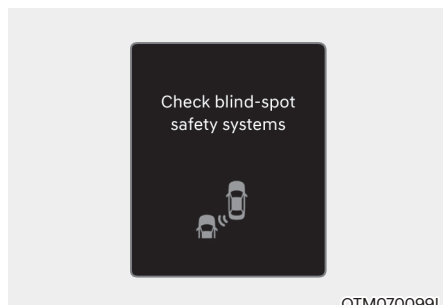

OTM070099L

Kui pimenurga hoiatussüsteem korralikult ei tööta, ilmub näidikuploki ekraanile teade „Check blind-spot safety systems“ (Kontrollige pimenurga turvasüsteeme) ning süsteem lülitub automaatselt välja või jätkab tööd vaid piiratud ulatuses. Soovitame lasta süsteemi volitatud HYUNDAI teeninduses üle kontrollida.

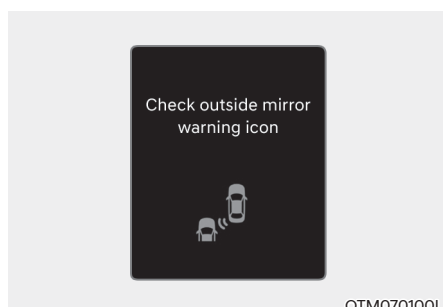

OTM070100L

Kui küljepeeglis asuv hoiatustuli korralikult ei tööta, ilmub näidikuploki ekraanile teade „Check outside mirror warning icon“ (Kontrollige hoiatussümbolit küljepeeglis). Soovitame lasta süsteemi volitatud HYUNDAI teeninduses üle kontrollida.

Süsteem ei tööta

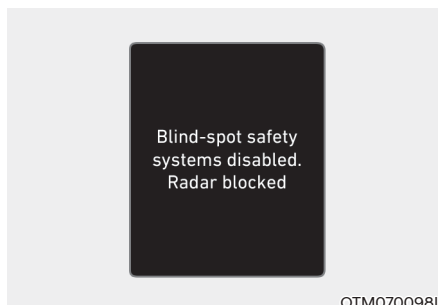

OTM070098L

Kui taganurga radar või tagakaitseraud radari juures on määratud, lumine või vihmaveega kaetud või kui auto taha on paigaldatud järelhaagis, rattahoidja vms varustus, võib radari tuvastusvõime halveneda ning see võib pimenurga hoiatussüsteemi tööd piirata või süsteem võib ajutiselt üldse töötamast lakata.

Sellisel juhul ilmub ekraanile teade „Blind-spot safety systems disabled. Radar blocked“ (Pimenurga turvasüsteemid ei tööta. Radar blokeeritud).

Kui olete kaitseraua ära puhastanud või järelhaagise, rattahoidja vms auto küljest eemaldanud ning käivitite siis uuesti mootori, hakkab süsteem taas normaalselt tööle.

Kui süsteem pärast kaitseraua puhastamist või järelhaagise, rattahoidja vms eemaldamist ikka normaalselt tööle ei hakka, soovitame teil lasta süsteemi volitatud HYUNDAI teeninduses üle kontrollida.



HOIATUS

- Isegi juhul, kui hoiatust ekraanile ei ilmu, ei pruugi pimenurga hoiatussüsteem alati normaalselt töötada.
- Piirkondades, kus kohe pärast mootori käivitamist midagi ei tuvastata (nt lagedal maastikul), ei pruugi pimenurga hoiatussüsteem normaalselt töötada. Samuti ei hakka süsteem normaalselt tööle, kui pärast mootori käivitamist on radar ikka blokeeritud (porine, lumine või mustusega kaetud).



ETTEVAATUST

Kui paigaldate oma auto taha järelhaagise, rattahoidja vms varustuse, lülitage pimenurga hoiatussüsteem välja. Kui soovite pimenurga hoiatussüsteemi kasutada, eemaldage järelhaagis, rattahoidja vms auto küljest.

Süsteemi tööd piiravad tegurid

Järgnevalt kirjeldatud olukordades ei pruugi pimenurga hoiatussüsteem normaalselt töötada või võib ootamatult tööle hakata:

- Ilm on sõidu ajal väga halb nt sajab tugevalt vihma või lund vms.
- Taganurga radar on kaetud vihmavee, lume, pori vms mustusega.
- Temperatuur taganurga radari juures on väga kõrge või madal.
- Autoga sõidetakse kiirtee (või maantee) peale- või mahasõidu kaldteel.
- Teekate (või maapind tee all) sisaldab ebatavaliselt palju metalli (nt kui tee all asub metroo).

- Auto lähedal asub mõni statsionaarne objekt, nt müratõkkesein, teepiire, sõiduradade eralduspiire, teetõkked, tänavavalgustid, liiklusmärgid, tunnelid, seinad jne (sh topeltseinad, -piirded vms).
- Autoga sõidetakse suurel lagedal alal, kus on väga vähe teisi sõidukeid või objekte (nt kõrbes, stepis, põldude vahel vms).
- Autoga sõidetakse kitsal teel läbi võsa või kõrge rohu.
- Autoga sõidetakse märjal teel, nt läbi veelompide.
- Teine sõiduk sõidab väga lähedal teie auto taga või möödub teie autost väga lähedalt.
- Teine sõiduk möödub teie autost väga suure kiirusega eriti lühikese ajaga.
- Teie auto möödub teisest sõidukist.
- Teie auto vahetab sõidurada.
- Teie kõrval olev sõiduk alustab liikumist teie autoga samaaegselt, kuid kiirendab teist kiiremini.
- Kõrvalrajal olev sõiduk liigub ülejäärgmisele sõidurajale või ülejäärgmisel sõidurajal olev sõiduk liigub teie kõrvalrajale.
- Auto taha on paigaldatud järelhaagis, rattahoidja vms, mis segab radarite tööd.
- Tagakaitseraud on taganurga radari juures kaetud või blokeeritud mõne kaitserauale kinnitatud esemega, nt kleebisega, kaitsetoruga, rattahoidjaga vms.
- Kaitseraud on taganurga radari juures löögi saanud, kahjustunud või radar on paigast ära läinud.
- Auto kõrgus on tavapärasest erinev (madalam või kõrgem), kuna pakiruumi on laaditud raske pagas, rõhk rehvides ei ole õige vms.

Pimenurga hoiatussüsteem ei pruugi normaalset töötada või võib ootamatult tööle hakata järgnevalt nimetatud objektide tuvastamisel:

- Mootorratas või jalgratas;
- Madala profiiliga sõiduk, nt madal platvormhaagis;
- Eriti suur sõiduk, nt buss või veoauto;
- Liikuv objekt, nt jalakäija, loom, ostukäru, lapsekäru vms;
- Eriti madal sõiduk, nt sportauto.

HOIATUS

- Autoga läbitakse kurvi.



Kui sõidetakse kurvilisel teel, ei pruugi pimenurga hoiatussüsteem korralikult töötada. Süsteem ei pruugi kõrvalrajal liikuvat sõidukit tuvastada.

Jälgige sõidu ajal alati tähelepanelikult teed ja ümbritsevaid liiklusolusid!

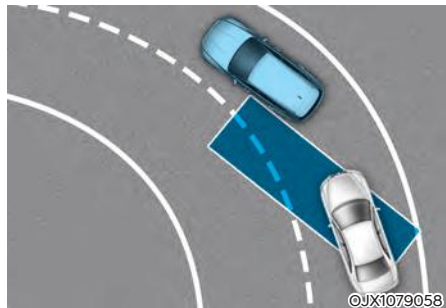

Kui sõidetakse kurvilisel teel, ei pruugi pimenurga hoiatussüsteem korralikult töötada. Süsteem võib tuvastada samal sõidurajal teile järgneva sõiduki.

Jälgige sõidu ajal alati tähelepanelikult teed ja ümbritsevaid liiklusolusid!

- Autoga sõidetakse teede ühinemis- või hargnemiskohas.

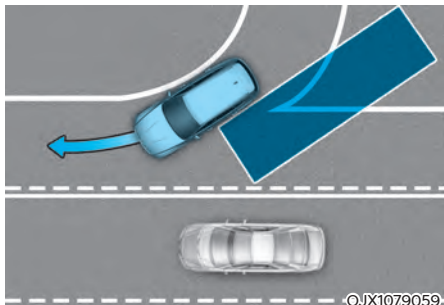

Kui sõidetakse kohas, kus teed ühinevad või hargnevad, ei pruugi pimenurga hoiatussüsteem korralikult töötada. Süsteem ei pruugi kõrvalrajal liikuvat sõidukit tuvastada.

Jälgige sõidu ajal alati tähelepanelikult teed ja ümbritsevaid liiklusolusid!

- Autoga sõidetakse kallakul.

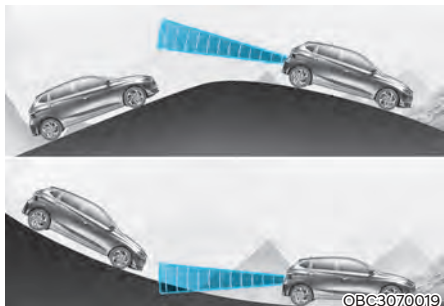

Kui sõidetakse kallakul, ei pruugi pimenurga hoiatussüsteem korralikult töötada. Süsteem ei pruugi kõrvalrajal liikuvat sõidukit tuvastada või võib läheneva sõiduki asemel tuvastada ekslikult maakumerusi või teeäärseid objekte.

Jälgige sõidu ajal alati tähelepanelikult teed ja ümbritsevaid liiklusolusid!

- Autoga sõidetakse teel, mille sõidurajad asuvad eri kõrgustel.

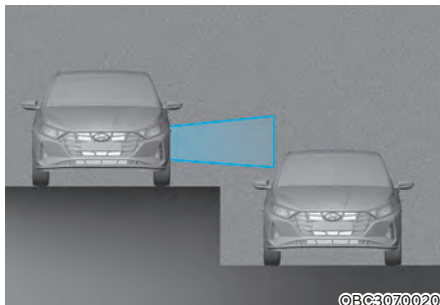

Kui sõidetakse teel, mille sõidurajade kõrgus on erinev, ei pruugi pimenurga hoiatussüsteem korralikult töötada. Süsteem ei pruugi kõrgemal või madalamal kõrvalrajal liikuvat sõidukit tuvastada (nt maa-alusest tunnelist väljuva sõiduraja ühinemiskohas, mitmetasandilistel ristmikel jne).

Jälgige sõidu ajal alati tähelepanelikult teed ja ümbritsevaid liiklusolusid!

HOIATUS

- Kui veate oma autoga järelhaagist või pukseerite teist sõidukit, lülitage pimenurga hoiatussüsteem kindlasti välja.
- Pimenurga hoiatussüsteem ei pruugi normaalselt töötada, kui selle tööd segavad tugevad elektromagnetlained.
- Pimenurga hoiatussüsteem ei pruugi töötada, kui auto käivitamisest või tagakaitserauda paigaldatud radarite lähtestamisest on möödunud alla 3 sekundi.

PIMENURGAS TUVASTATUD SÕIDUKIGA KOKKUPÕRKE VÄLTIMISSÜSTEEM (BCA) (KUI ON VARUSTUSES)

Pimenurgas tuvastatud sõidukiga kokkupõrke vältimissüsteem (BCA – Blind-Spot Collision-Avoidance Assist) on välja töötatud juhile nähtamatus nn pimedas nurgas asuvate tagant lähenevate sõidukite tuvastamiseks ja jälgimiseks ning juhi hoiatamiseks võimaliku kokkupõrke eest hoiatustule, ekraaniteate ja hoiatussignaali.

Kui süsteem on rajavahetusel või parkimiskohalt välja sõites tuvastanud kokkupõrkeohtu, rakendab see kokkupõrke vältimiseks tööle ka pidurid.

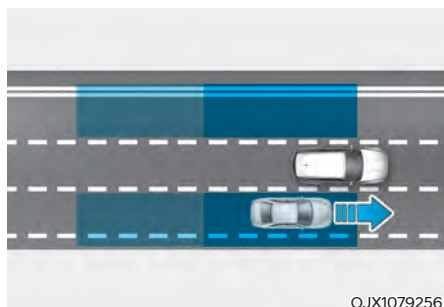

OJX1079256

Pimenurgas tuvastatud sõidukiga kokkupõrke vältimissüsteem aitab juhil märgata nn pimedas nurgas asuvaid sõidukeid.

⚠ ETTEVAATUST

Süsteemi tuvastuspiirkond võib sõltuvalt auto sõidukiirusest varieeruda. Arvestage sellega, et süsteem ei pruugi teid hoiatada, kuigi teie nn pimedas nurgas asub teine sõiduk, kui möödute sellest ise suure kiirusega.

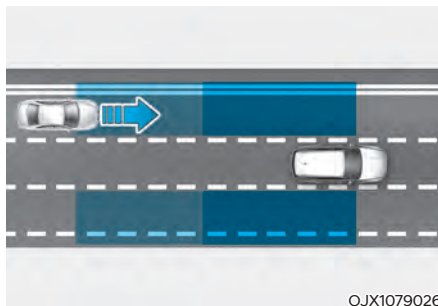

OJX1079026

Pimenurgas tuvastatud sõidukiga kokkupõrke vältimissüsteem aitab juhil märgata tagantpoolt suurel kiirusel lähenevaid sõidukeid, mis sisenevad juhile nähtamatusse nn pimedasse nurka.

⚠ ETTEVAATUST

Hoiatuse ajastus võib sõltuvalt läheneva sõiduki sõidukiirusest varieeruda.

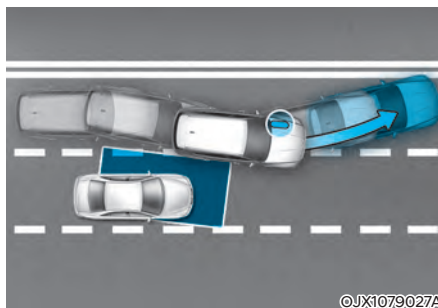

OJX1079027A

Kui vahetate sõidurada, jälgib süsteem sõidurada auto ees ja nn pimedas nurgas lähenevaid sõidukeid. Kui süsteemi hinnangul võib toimuda kokkupõrge nn pimedas nurgas läheneva sõidukiga, aitab süsteem kokkupõrget vältida, rakendades pidurid automaatselt tööle.

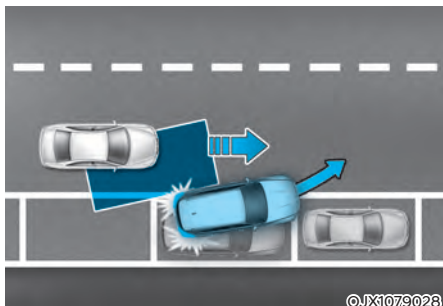

Kui väljute ettepoole liikudes parkimiskohalt ja süsteemi hinnangul võib toimuda kokkupõrge nn pimedas nurgas läheneva sõidukiga, aitab süsteem kokkupõrget vältida, rakendades pidurid automaatselt tööle.

i Kasulik teave

Pimenurgas tuvastatud sõidukiga kokkupõrke vältimissüsteemi nimetatakse auto näidikuploki ekraanil pimenurga turvasüsteemiks (Blind spot safety system).

Süsteemi andurid

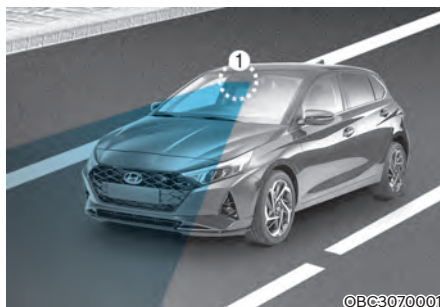

[1] : Esikaamera

[2] : Taganurkade radarid

Esikaamera ja radarite täpset asukohta näete ülaltoodud pildidelt.

! ETTEVAATUST

Järgige esikaamera ja radarite parima töökorra tagamiseks alltoodud ettevaatusabinõusid:

- Ärge võtke taganurga radarit kunagi osadeks lahti ning ärge lööge ega põrutage radarit.
- Kui auto on saanud löögi taganurga radari või sellega külgneva ala pihta, ei pruugi pimenurgas tuvastatud sõidukiga kokkupõrke vältimissüsteem enam normaalselt töötada, kuigi näidikuploki ekraanile ei ilmu selle kohta mingit teadet. Soovitame lasta süsteemi volitatud HYUNDAI teeninduses üle kontrollida.

- Kui taganurkade radarid on asendatud uutega või neid on remonditud, soovitame teil lasta oma auto volitatud HYUNDAI teeninduses üle kontrollida.
- Kui tekib vajadus parandada tagakaitserauda, kuhu on paigaldatud taganurkade radarid, kasutage parandustöödeks ainult originaalosi.
- Ärge kinnitage taganurga radari lähedusse mingit lisavarustust, nt kaitseraua kaitsekattet või kaitsekilet, numbrimärgi raami, mingeid kleebiseid või muid esemeid.
- Süsteem ei pruugi normaalselt töötada, kui tagakaitseraud on uuega asendatud, taganurga radari ümbrus on viga saanud või seda on värvitud.
- Kui veate oma autoga järelhaagist või kasutate auto taha kinnitatavat varustust (nt rattahoidjat), võib see radarite tööd tugevalt häirida ning süsteem võib töötamast lakata.

Täpsemat teavet esikaamerat puudutavate ettevaatusabinõude kohta leiate 7. peatüki osast „Esikokkupõrke vältimissüsteem (FCA)“.

Süsteemi seadistused

Süsteemi funktsioonide valik



Ohutus pimenurgas

Kui mootor töötab, valige seadistuste menüüst „Driver assistance“ (Juhiabisüsteemid) → „Blind-spot safety“ (Ohutus pimenurgas). Tehke seejärel soovitud valik või tühistage varem tehtud valik, et vastav funktsioon sisse või välja lülitada.

- Kui teete valiku „Active assist“ (Aktiivne kokkupõrke vältimisabi), annab süsteem vastavalt kokkupõrke riskitasemele võimalikust ohust märku hoiatus-tule, ekraanile ilmuva hoiatuse ja helisignaali. Lisaks võib süsteem kokkupõrke vältimiseks rakendada tööle ka pidurid.
- Kui teete valiku „Warning only“ (Ainult hoiatus), annab süsteem vastavalt kokkupõrke riskitasemele võimalikust ohust märku hoiatustule ja helisignaali. Selle seadistuse puhul süsteem pidureid tööle ei rakenda.
- Kui teete valiku „Off“ (Väljalülitus), lülitub süsteem välja.



Kui mootor käivitatakse uuesti siis, kui süsteem on välja lülitatud, ilmub näidikuploki ekraanile teade „Blind spot safety system is Off“ (Pimenurga turvasüsteem on välja lülitatud).

Kui valite seadistuse „Off“ (Väljalülitus) asemel süsteemi seadistuseks „Active assist“ (Aktiivne kokkupõrke vältimisabi) või „Warning only“ (Ainult hoiatus), hakkab hoiatustuli küljepeeglis vilkuma ja vilgub kolm sekundit.

Kui süsteemi seadistuseks on valitud „Active assist“ (Aktiivne kokkupõrke vältimisabi) või „Warning only“ (Ainult hoiatus), vilgub hoiatustuli küljepeeglis kolm sekundit iga kord, kui mootor uuesti käivitatakse.

HOIATUS

- Kui on valitud seadistus „Warning only“ (Ainult hoiatus), siis automaatselt pidurdamist ei toimu.
- Kui on valitud seadistus „Off“ (Väljalülitus), peab juht eriti tähelepanelikult ise ümbritsevat liiklust jälgima ja ohutult sõitma.

Kasulik teave

Kui mootor uuesti käivitatakse, jääb keh-tima pimenurgas tuvastatud sõidukiga kokkupõrke vältimissüsteemi viimasena valitud seadistus.

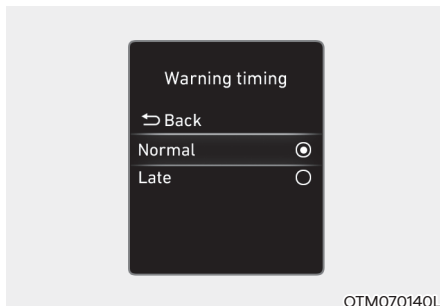

Hoiatuse ajastus

Kui mootor töötab, valige seadistuste menüüst „Driver assistance“ (Juhiabisüsteemid) → „Warning timing“ (Hoiatuse ajastus), et muuta aega, millal pimenurgas tuvastatud sõidukiga kokkupõrke vältimissüsteem teid ohu eest esimest korda hoiatab.

Auto kättesaamisel müügiesindusest on hoiatuse ajastuse seadistuseks valitud „Normal“ (normaalne ajastus). Kui muudate hoiatuse ajastust, võib ka teiste juhiabisüsteemide poolt antavate hoiatuste ajastus muutuda.

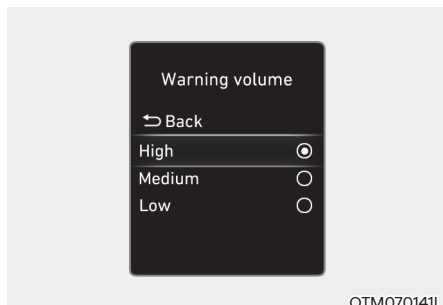

Hoiatussignaali helitugevus

Kui mootor töötab, valige seadistuste menüüst „Driver assistance“ (Juhiabisüsteemid) → „Warning volume“ (Hoiatussignaali helitugevus), et valida süsteemi hoiatussignaali helitugevuseks „High“ (Vali), „Medium“ (Keskmine) või „Low“ (Vaikne).

Kui muudate hoiatussignaali helitugevust, võib ka teiste juhiabisüsteemide hoiatussignaali helitugevus muutuda.



ETTEVAATUST

- Hoiatuse ajastuse ja hoiatussignaali helitugevuse seadistused kehtivad pimenurgas tuvastatud sõidukiga kokkupõrke vältimissüsteemi kõikide funktsioonide puhul.
- Isegi juhul, kui hoiatuse ajastuse seadistuseks on valitud normaalne ajastus, võib tunduda, et süsteem ei hoiata teid piisavalt kiiresti, kui teine sõiduk läheneb teile väga suure kiirusega.
- Valige hoiatuse ajastuse seadistuseks „Late“ (Hiljem), kui liiklus on hõre ja sõidukiirus väike.

Süsteemi töö kirjeldus

Süsteemi hoiatused ja automaatne hädapidurdamine



Hoiatus sõiduki tuvastamisel

- Juhi hoiatamiseks nn pimedas nurgas tuvastatud sõiduki eest hakkab hoiatustuli küljepeeglis põlema.
- Süsteem hakkab tööle, kui teie sõidukiirus on suurem kui 20 km/h ning nn pimedas nurgas asuva sõiduki kiirus on suurem kui 10 km/h.

Kokkupõrke hoiatus

- Kokkupõrke hoiatus hakkab tööle, kui lülitate sisse suunatule auto sellel küljel, kus asub tuvastatud sõiduk.
- Kui süsteemi seadistuseks on valitud „Warning only“ (Ainult hoiatus), hakkab kokkupõrke hoiatus tööle, kui teie auto läheneb sellele sõidurajale, kus asub tuvastatud sõiduk.
- Juhi hoiatamiseks võimaliku kokkupõrke eest hakkab hoiatustuli küljepeeglis vilkuma. Samal ajal kostab ka hoiatussignaal.
- Kui lülitate suunatule välja või liigute kõrvalrajast eemale, siis kokkupõrke hoiatus lõppeb. Süsteem lülitub tagasi sõiduki tuvastamise seisundisse.



HOIATUS

- **Taganurga radari tuvastuspiirkond vastab standardsele sõidutee laiusele. Kui tee on sellest kitsam, võib süsteem tuvastada sõidukeid ka kõrvalrajast järgmisel sõidurajal ning teid ka nende eest hoiatada. Seevastu standardmõõdust laiemal teel ei pruugi süsteem kõrvalrajal liikuvat sõidukit tuvastada ega teid selle eest hoiatada.**
- Kui ohtuled on sisse lülitatud, siis kokkupõrke hoiatus suunatule sisselülitamisel tööle ei hakka.



Kasulik teave

Kui juhiiste asub vasakul, võib kokkupõrke hoiatus tööle hakata, kui pöörate autoga vasakule. Hoidke vasakpoolsel sõidurajal asuvate sõidukitega alati piisavalt suurt vahet. Kui juhiiste asub paremal, võib kokkupõrke hoiatus tööle hakata, kui pöörate autoga paremale. Hoidke parempoolsel sõidurajal asuvate sõidukitega alati piisavalt suurt vahet.



Aktiivne kokkupõrke vältimisabi (sõidu ajal)

- Juhi hoiatamiseks võimaliku kokkupõrke eest hakkab hoiatustuli küljepeeglis vilkuma ja näidikuploki ekraanile ilmub hoiatus. Samal ajal kostab ka hoiatussignaal.
- Süsteem hakkab tööle, kui teie sõidukiirus jääb vahemikku u 60–200 km/h ning eraldusjooned sõiduraja mõlemas servas on tuvastatud.
- Kokkupõrke vältimiseks nn pimedas nurgas tuvastatud sõidukiga rakendab süsteem hädapidurdamiseks tööle pidurid.



HOIATUS

- Järgnevalt kirjeldatud olukordades aktiivse kokkupõrke vältimisabi töö katkeb:
 - Teie auto siseneb kõrvalrajale pärast teatud vahemaa läbimist.
 - Teie auto on kokkupõrkeohust eemaldunud.
 - Keerate järsult rooli.
 - Vajutate piduripedaali.
 - Esikokkupõrke vältimissüsteem (FCA) on tööle rakendunud.
- Pärast seda, kui süsteem on tööle rakendunud või olete sõidurada vahetanud, peate sõitma oma sõiduraja keskel. Kui autoga ei sõideta sõiduraja keskel, ei pruugi süsteem korralikult töötada.



Aktiivne kokkupõrke vältimisabi (parkimiskohalt välja sõites)

- Juhi hoiatamiseks võimaliku kokkupõrke eest hakkab hoiatustuli küljepeeglis vilkuma ja näidikuploki ekraanile ilmub hoiatus. Samal ajal kostab ka hoiatussignaal.
- Süsteem hakkab tööle, kui teie sõidukiirus on väiksem kui 3 km/h ning nn pimedas nurgas asuva sõiduki kiirus on suurem kui 5 km/h.
- Kokkupõrke vältimiseks nn pimedas nurgas tuvastatud sõidukiga rakendab süsteem hädapidurdamiseks tööle pidurid.

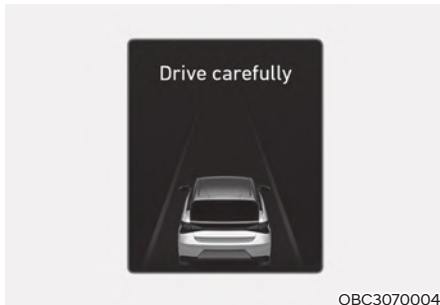

Auto peatamine ja automaatse hädapidurdamise lõpetamine

- Kui auto on automaatse hädapidurdamise tulemusel peatunud, ilmub näidikuploki ekraanile hoiatus „Drive carefully“ (Sõitke ettevaatlikult). Ohutuse tagamiseks peab juht nüüd otsekohe ise piduripedaali vajutama ja ümbrust kontrollima.
- Süsteem rakendab pidurid automaatselt hädapidurdamiseks tööle vaid 2 sekundiks ning kui auto on selle tulemusel peatunud, lõpetab süsteem omapoolse pidurisüsteemi juhtimise.

HOIATUS

Järgige pimenurgas tuvastatud sõidukiga kokkupõrke vältimissüsteemi kasutamisel alltoodud ettevaatusabinõusid:

- Turvakaalutlustel muutke süsteemi seadistusi vaid siis, kui auto on ohutus kohas pargitud.
- Kui ekraanil on mõne teise süsteemi hoiatus või kostab mõne teise süsteemi hoiatussignaal, ei pruugi pimenurgas tuvastatud sõidukiga kokkupõrke vältimissüsteemi hoiatust ekraanile ilmuda ega selle hoiatussignaal tööle hakata.
- Tugeva müra korral ei pruugi te pimenurgas tuvastatud sõidukiga kokkupõrke vältimissüsteemi hoiatussignaale kuulda.
- Kui juht vajutab kokkupõrke vältimiseks ise piduripedaali, ei pruugi pimenurgas tuvastatud sõidukiga kokkupõrke vältimissüsteem tööle rakenduda.
- Kui pimenurgas tuvastatud sõidukiga kokkupõrke vältimissüsteem on tööle rakendunud, lõpetab see automaatselt omapoolse pidurisüsteemi juhtimise, kui juht vajutab tugevalt gaasipedaali või keerab järsult rooli.
- Kui tööle rakendunud süsteem auto järsult peatab, võivad lahtised esemed kohalt paiskuda ja sõitjad viga saada. Kinnitage kõik esemed autos alati kindlalt kohale ja kasutage alati turvavõid.
- Juhul, kui pimenurgas tuvastatud sõidukiga kokkupõrke vältimissüsteemis on tekkinud häire, töötavad auto pidurid ikka tavapärasel viisil edasi.
- Igas olukorras pimenurgas tuvastatud sõidukiga kokkupõrke vältimissüsteem ei tööta ega suuda kõiki kokkupõrkeid ära hoida.

- Sõltuvalt tee- ja sõiduoludest võib süsteem hoiatada juhti liiga hilja või üldse mitte.
- Juht peab alati tähelepanelikult liiklust jälgima ja autot juhtima. Ärge usaldage kunagi ainult pimenurgas tuvastatud sõidukiga kokkupõrke vältimissüsteemi. Hoidke alati ise ohutut pikivahet ning vajutage vajadusel sõidukiiruse vähendamiseks või auto peatamiseks piduripedaali.
- Ärge katsetage süsteemi töölerakendumist kunagi päris sõidukite, inimeste, loomade vms peal. Selle tagajärjeks võivad olla rasked või surmavad kehavigastused.



HOIATUS

Sõltuvalt elektroonilise stabiilsuskontrolli süsteemi (ESC) seisundist ei pruugi süsteem pidureid alati ettenähtud viisil tööle rakendada.

Süsteem annab kokkupõrkeohust märku ainult hoiatusega:

- Kui ESC-süsteemi hoiatustuli põleb,
- Kui ESC-süsteem on mõne teise funktsiooniga seoses tööle rakendunud.

Häired süsteemi töös ja süsteemi tööd piiravad tegurid

Süsteemis on häire



OTM070099L

Kui pimenurgas tuvastatud sõidukiga kokkupõrke vältimissüsteem korralikult ei tööta, ilmub näidikuploki ekraanile teade „Check blind-spot safety systems“ (Kontrollige pimenurga turvasüsteeme) ning süsteem lülitub automaatselt välja või jätkab tööd vaid piiratud ulatuses. Soovitame lasta süsteemi volitatud HYUNDAI teeninduses üle kontrollida.

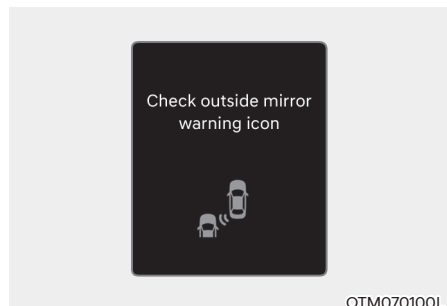

OTM070100L

Kui küljepeeglis asuv hoiatustuli korralikult ei tööta, ilmub näidikuploki ekraanile teade „Check outside mirror warning icon“ (Kontrollige hoiatussümbolit küljepeeglis). Soovitame lasta süsteemi volitatud HYUNDAI teeninduses üle kontrollida.

Süsteem ei tööta

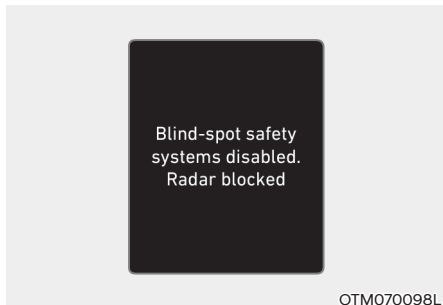

Kui esikaamera, taganurga radar või taga-kaitseraud radari juures on määrdunud, lumine või vihmaveega kaetud või kui auto taha on paigaldatud järelhaagis, rattahoidja vms varustus, võib kaamera ja andurite tuvastusvõime halveneda. See võib süsteemi tööd piirata või süsteem võib ajutiselt üldse töötamast lakata.

Sellisel juhul ilmub ekraanile teade „Blind-spot safety systems disabled. Radar blocked“ (Pimenurga turvasüsteemid ei tööta. Radar blokeeritud).

Kui olete esiklaasi ja kaitseraua ära puhastanud või järelhaagise, rattahoidja vms auto küljest eemaldanud ning käivitata siis uuesti mootori, hakkab süsteem taas normaalselt tööle.

Kui süsteem pärast esiklaasi ja kaitseraua puhastamist või järelhaagise, rattahoidja vms eemaldamist ikka normaalselt tööle ei hakka, soovime teil lasta süsteemi volitatud HYUNDAI teeninduses üle kontrollida.



HOIATUS

- Isegi juhul, kui hoiatust ekraanile ei ilmu, ei pruugi pimenurgas tuvastatud sõidukiga kokkupõrke vältimissüsteem alati normaalselt töötada.
- Piirkondades, kus kohe pärast mootori käivitamist midagi ei tuvastata (nt lagedal maastikul), ei pruugi süsteem normaalselt töötada. Samuti ei hakka süsteem normaalselt tööle, kui pärast mootori käivitamist on esikaamera või radar ikka blokeeritud (porine, lumine või kinni kaetud).



ETTEVAATUST

Kui paigaldate oma auto taha järelhaagise, rattahoidja vms varustuse, lülitage pimenurgas tuvastatud sõidukiga kokkupõrke vältimissüsteem välja. Kui soovite süsteemi kasutada, eemaldage järelhaagis, rattahoidja vms auto küljest.

Süsteemi tööd piiravad tegurid

Järgnevalt kirjeldatud olukordades ei pruugi pimenurgas tuvastatud sõidukiga kokkupõrke vältimissüsteem normaalselt töötada või võib ootamatult tööle hakata:

- Ilm on sõidu ajal väga halb, nt sajab tugevalt vihma või lund vms.
- Taganurga radar on kaetud vihmavee, lume, pori vms mustusega.
- Temperatuur taganurga radari juures on väga kõrge või madal.
- Autoga sõidetakse kiirtee (või maantee) peale- või mahaõidu kaldteel.
- Teekate (või maapind tee all) sisaldab ebatavaliselt palju metalli (nt kui tee all asub metroo).
- Auto lähedal asub mõni statsionaarne objekt, nt müratõkkesein, teepiire, sõiduradade eralduspiire, teetõkked, tänavavalgustid, liiklusmärgid, tunnelid, seinad jne (sh topeltseinad, -piirded vms).
- Autoga sõidetakse suurel lagedal alal, kus on väga vähe teisi sõidukeid või objekte (nt kõrbes, stepis, põldude vahel vms).
- Autoga sõidetakse kitsal teel läbi võsa või kõrge rohu.
- Autoga sõidetakse märjal teel, nt läbi veelompide.
- Teine sõiduk sõidab väga lähedal teie auto taga või möödub teie autost väga lähedalt.

- Teine sõiduk möödub teie autost väga suure kiirusega eriti lühikese ajaga.
- Teie auto möödub teisest sõidukist.
- Teie auto vahetab sõidurada.
- Teie kõrval olev sõiduk alustab liikumist teie autoga samaaegselt, kuid kiirendab teist kiiremini.
- Kõrvalrajal olev sõiduk liigub ülejärgmisele sõidurajale või ülejärgmisel sõidurajal olev sõiduk liigub teie kõrvalrajal.
- Auto taha on paigaldatud järelhaagis, rattahoidja vms, mis segab radarite tööd.
- Tagakaitseraud on taganurga radari juures kaetud või blokeeritud mõne kaitserauale kinnitatud esemega, nt kleebisega, kaitsetoruga, rattahoidjaga vms.
- Kaitseraud on taganurga radari juures löögi saanud, kahjustunud või radar on paigast ära läinud.
- Auto kõrgus on tavapärasest erinev (madalam või kõrgem), kuna pakiruumi on laaditud raske pagas, rõhk rehvides ei ole õige vms.

Pimenurgas tuvastatud sõidukiga kokkupõrke vältimissüsteem ei pruugi normaalset töötada või võib ootamatult tööle hakata järgnevalt nimetatud objektide tuvastamisel:

- Mootorratas või jalgratas;
- Madala profiiliga sõiduk, nt madal platvormhaagis;
- Eriti suur sõiduk, nt buss või veoauto;
- Liikuv objekt, nt jalakäija, loom, ostukäru, lapsekäru vms;
- Eriti madal sõiduk, nt sportauto.

Järgnevalt kirjeldatud olukordades ei pruugi süsteem pidureid automaatselt tööle rakendada ja juht peab olema eriti tähelepanelik:

- Auto vibreerib tugevalt, kuna sõidetakse ebatasasel, konarlikul, auklikul või halvasti lapitud teel.
- Autoga sõidetakse teel, mille pind on jää, lume, veelompide vms tõttu libe.
- Rehvirõhk on liiga madal või rehvi on vigastatud.
- Pidurite ehitust on muudetud.
- Teete autoga kiireid ja järske rajavahetusi.

Täpsemat teavet esikaamera tööpiirangute kohta leiate 7. peatüki osadest „Esikokkupõrke vältimissüsteem (FCA)“ ja „Sõidurajal püsimise abisüsteem (LKA)“.

 **HOIATUS**

- Autoga läbitakse kurvi.



Kui sõidetakse kurvilisel teel, ei pruugi pimenurgas tuvastatud sõidukiga kokkupõrke vältimissüsteem korralikult töötada. Süsteem ei pruugi kõrvalrajal liikuvat sõidukit tuvastada.

Jälgige sõidu ajal alati tähelepanelikult teed ja ümbritsevaid liiklusolusid!



Kui sõidetakse kurvilisel teel, ei pruugi pimenurgas tuvastatud sõidukiga kokkupõrke vältimissüsteem korralikult töötada. Süsteem võib tuvastada samal sõidurajal teile järgneva sõiduki.

Jälgige sõidu ajal alati tähelepanelikult teed ja ümbritsevaid liiklusolusid!

- Autoga sõidetakse teede ühinemis- või hargnemiskohas.

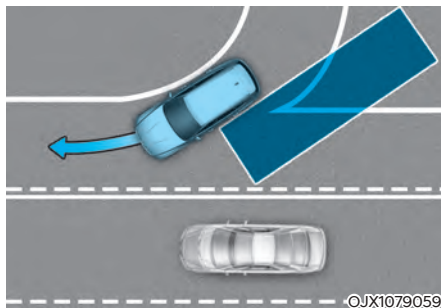

Kui sõidetakse kohas, kus teed ühinevad või hargnevad, ei pruugi pimenurgas tuvastatud sõidukiga kokkupõrke vältimissüsteem korralikult töötada. Süsteem ei pruugi kõrvalrajal liikuvat sõidukit tuvastada.

Jälgige sõidu ajal alati tähelepanelikult teed ja ümbritsevaid liiklusolusid!

- Autoga sõidetakse kallakul.

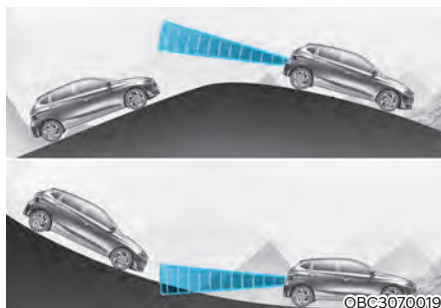

Kui sõidetakse kallakul, ei pruugi pimenurgas tuvastatud sõidukiga kokkupõrke vältimissüsteem korralikult töötada. Süsteem ei pruugi kõrvalrajal liikuvat sõidukit tuvastada või võib läheneva sõiduki asemel tuvastada ekslikult maakumerusi või teeäärseid objekte.

Jälgige sõidu ajal alati tähelepanelikult teed ja ümbritsevaid liiklusolusid!

- Autoga sõidetakse teel, mille sõidurajad asuvad eri kõrgustel.

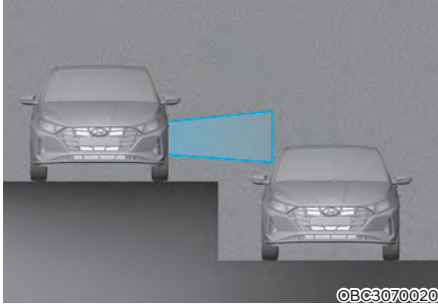

Kui sõidetakse teel, mille sõidurajade kõrgus on erinev, ei pruugi pimenurgas tuvastatud sõidukiga kokkupõrke vältimissüsteem korralikult töötada. Süsteem ei pruugi kõrgemal või madalamal kõrvalrajal liikuvat sõidukit tuvastada (nt maa-alusest tunnelist väljuva sõiduraja ühinemiskohas, mitmetasandilistel ristmikel jne).

Jälgige sõidu ajal alati tähelepanelikult teed ja ümbritsevaid liiklusolusid!

HOIATUS

- Kui veate oma autoga järelhaagist või pukseerite teist sõidukit, lülitage pimenurgas tuvastatud sõidukiga kokkupõrke vältimissüsteem kindlasti välja.
- Pimenurgas tuvastatud sõidukiga kokkupõrke vältimissüsteem ei pruugi normaalselt töötada, kui selle tööd segavad tugevad elektromagnetlained.
- Pimenurgas tuvastatud sõidukiga kokkupõrke vältimissüsteem ei pruugi töötada, kui auto käivitamisest või tagakaitserauda paigaldatud radarite või esikaamera lähtestamisest on möödunud alla 3 sekundi.

PIIRKIIRUSE JÄRGIMISE ABISÜSTEEM (MSLA)

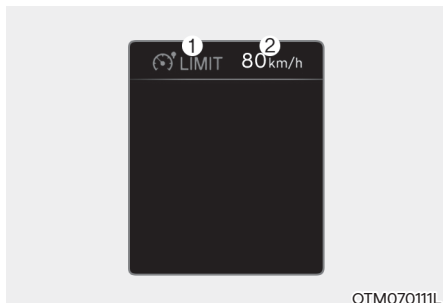

OTM07011L

- (1) Sisse lülitatud piirkiiruse järgimise abisüsteemi indikaator
- (2) Salvestatud piirkiirus

Kui te ei soovi ületada mingit kindlat sõidukiirust, saate kindlaks määrata ja salvestada vastava piirkiiruse.

Kui sõidate seejärel salvestatud piirkiirusest kiiremini, hakkab piirkiiruse järgimise abisüsteem (MSLA – Manual Speed Limit Assist) tööle (salvestatud piirkiirus hakkab vilkuma ja kostab hoiatussignaal) ning töötab seni, kuni auto sõidukiirus on langenud taas piirkiirusest allapoole.

Süsteemi kasutamine

Piirkiiruse salvestamine



OBC3070022

1. Vajutage soovitud kiirusel pikalt juhiabisüsteemide lüliti (MODE). Näidikuplokis süttib sisse lülitatud piirkiiruse järgimise abisüsteemi indikaator (LIMIT).

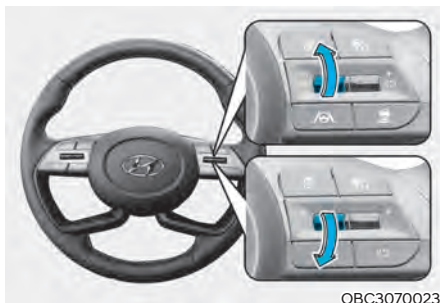

OBC3070023

2. Lükake roolilüliti +/- ülespoole või vajutage allapoole ning vabastage soovitud kiirusel.

Lükake roolilüliti +/- ülespoole või vajutage allapoole ja hoidke selles asendis. Kiirus suureneb või väheneb ekraanil esmalt lähima täiskümneni ning jätkab siis suurenemist või vähenemist 10 km/h kaupa.

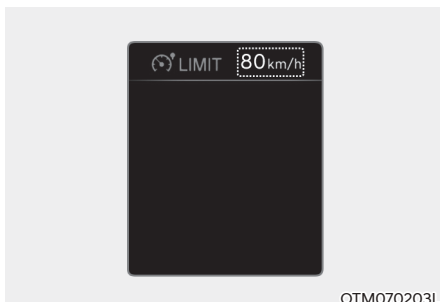

OTM070203L

3. Sisestatud piirkiirus on näha näidikuploki ekraanil.

Kui soovite sõita salvestatud piirkiirusest kiiremini, vajutage gaasipedaali tuntavast takistuspunktist sügavamale, et sundkäiguvahetuse mehhanism tööle rakendada.

Seejärel hakkab salvestatud piirkiiruse näit vilkuma ja kostab hoiatussignaal ning see kestab seni, kuni auto sõidukiirus on langenud taas piirkiirusest allapoole.

i Kasulik teave

- Kui gaasipedaali ei vajutata tuntavast takistuspunktist sügavamale, hoitakse auto kiirust piirkiirusest allpool.
- Kui gaasipedaal vajutatakse tuntavast takistuspunktist sügavamale, võib sundkäiguvahetuse mehhanismist kosta plõksatus.

Süsteemi töö ajutine katkestamine

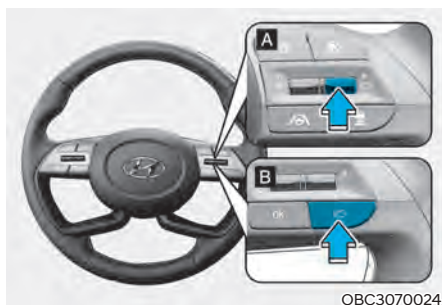

[A] : Tüüp A, [B] : Tüüp B

Vajutage salvestatud piirkiiruse ajutiseks tühistamiseks lüliti **II** ➔. Salvestatud piirkiirus kaob ekraanilt, sisse lülitatud piirkiiruse järgimise abisüsteemi indikaator (S) LIMIT jääb aga endiselt ekraanile.

Süsteemi kasutamise jätkamine

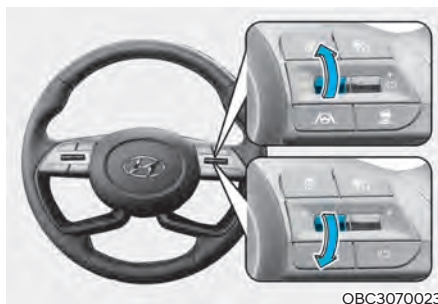

Kui soovite piirkiiruse järgimise abisüsteemi pärast ajutist töö katkestamist uuesti tööle panna, vajutage roolilüliti +/- või **II** ➔.

Kui lükkate lüliti +/- ülespoole või vajutate allapoole, salvestatakse auto kiiruseks hetkel näidikuplokis näidatav kiirus.

Kui vajutate lüliti **II** ➔, taastab süsteem viimasena kasutatud piirkiiruse.

Süsteemi väljalülitamine



Vajutage piirkiiruse järgimise abisüsteemi väljalülitamiseks juhiabisüsteemide lülitit (MODE). Sisse lülitatud piirkiiruse järgimise abisüsteemi indikaator (LIMIT) näidikuplokis kustub.

Kui te piirkiiruse järgimise abisüsteemi enam kasutada ei soovi, lülitage see juhiabisüsteemide lülitit (MODE) vajutades kindlasti välja.

HOIATUS

Järgige piirkiiruse järgimise abisüsteemi kasutamisel alltoodud ettevaatusabinõusid:

- Valige piirkiiruseks alati selline kiirus, mis vastab kehtivale piirkiirusele.
- Kui te piirkiiruse järgimise abisüsteemi ei kasuta, lülitage see kindlasti välja, et te ei saaks kogemata mingit piirkiirust sisestada. Kontrollige, et ekraanil ei oleks sisse lülitatud piirkiiruse järgimise abisüsteemi indikaatorit (LIMIT).
- Piirkiiruse järgimise abisüsteem ei asenda mingil moel õigeid ja ohutuid sõiduvõtteid. Juhi kohustuseks on sõita alati ohutult ja ettevaatlikult, et vältida ootamatuid ja ohtlikke olukordi. Jälgige alati ise tähelepanelikult liiklusolusid!

INTELLIGENTNE PIIRKIIRUSE JÄRGIMISE ABISÜSTEEM (ISLA) (KUI ON VARUSTUSES)

Intelligentne piirkiiruse järgimise abisüsteem (ISLA – Intelligent Speed Limit Assist) kasutab tuvastatud liiklusmärkidelt ja auto navigatsioonisüsteemilt saadud infot, et anda juhile teavet kehtivate piirkiiruste ja muude sõiduteel kehtivate piirangute kohta. Lisaks aitab see süsteem juhil kehtivast piirkiirusest kinni pidada.

ETTEVAATUST

Intelligentne piirkiiruse järgimise abisüsteem ei pruugi korralikult töötada, kui süsteemi kasutatakse teises riigis.

Süsteemi andur

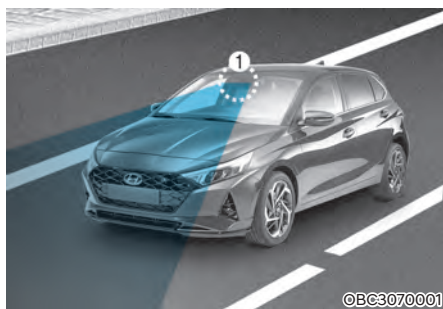

[1] : Esikaamera

Esikaamera täpset asukohta näete ülalolevalt pildilt.

ETTEVAATUST

Täpsemat teavet esikaamerat puudutavate ettevaatusabinõude kohta leiate 7. peatüki osast „Esikokkupõrke vältimissüsteem (FCA)“.

Kasulik teave

Kui auto varustusse kuulub navigatsioonisüsteem, siis kasutab süsteem nii esikaamera poolt tuvastatud liiklusmärkidelt saadud teavet kui ka navigatsioonisüsteemilt saadud infot.

Süsteemi seadistused

Süsteemi funktsioonide valik



Piirkiirus

Kui mootor töötab, valige seadistuste menüüst „Driver Assistance“ (Juhiabisüsteemid) → „Speed limit“ (Piirkiirus). Tehke seejärel soovitud valik või tühistage varem tehtud valik, et vastav funktsioon sisse või välja lülitada.

- Kui teete valiku „Speed limit assist“ (Piirkiiruse järgimise abi), annab süsteem teile teavet piirkiiruste ja muude liiklusmärkide kohta. Lisaks annab süsteem teile märku teie poolt sisestatud piirkiiruse või püsikiiruse muutmiseks, aidates teil kinni pidada kehtivast piirkiirusest.
- Kui teete valiku „Speed limit warning“ (Piirkiiruse hoiatus), annab süsteem teile teavet piirkiiruste ja muude liiklusmärkide kohta. Lisaks hoiatab süsteem teid juhul, kui auto sõidukiirus on kerkinud üle kehtiva piirkiiruse.
- Kui teete valiku „Off“ (Väljalülitus), lülitub süsteem välja.

ETTEVAATUST

Kui on valitud „Speed limit warning“ (Piirkiiruse hoiatus), ei anna süsteem juhile märku salvestatud piirkiiruse või püsikiiruse muutmiseks.

Piirkiiruse hälve

Kui süüde on sisse lülitatud (mootori start/stopp-lüliti on asendis ON) ja seadistuste menüüs tehakse valikud „Driver Assistance“ (Juhiabisüsteemid) → „Speed limit“ (Piirkiirus) → „Speed limit tolerance“ (Piirkiiruse hälve), saab muuta kõrvalekallet piirkiirusest. Nii piirkiiruse hoiatusfunktsioon kui ka piirkiiruse järgimise abifunktsioon lisavad seejärel töö käigus piirkiiruse hälbe tuvastatud piirkiirusele.



HOIATUS

- Turvakaalutlustel muutke süsteemi seadistusi vaid siis, kui auto on ohutus kohas pargitud.
- Piirkiiruse järgimise abifunktsioon võtab oma töös aluseks sisestatud piirkiiruse hälbe ning lisab selle tuvastatud piirkiirusele. Kui soovite, et süsteem annaks teile kiiruse muutmiseks märku täpselt vastavalt kehtivale piirkiirusele, sisestage hälbe väärtuseks 0.
- Piirkiiruse hoiatusfunktsioon hoiatab juhti, kui auto sõidukiirus ületab kiirust, mis on saadud piirkiiruse hälbe lisamisel kehtivale piirkiirusele. Kui soovite, et süsteem hoiataks teid kohe, kui auto ületab kehtivat piirkiirust, sisestage hälbe väärtuseks 0.

Süsteemi töö kirjeldus

Süsteemi hoiatused ja salvestatud kiiruse muutmine

Intelligentne piirkiiruse järgimise abisüsteem teavitab ja hoiatab juhti erinevate ekraaninäitudega: piirkiiruse näidu, piirkiiruse ületamise hoiatuse ja salvestatud kiiruse muutmise soovitusega.



Kasulik teave

Süsteemi tööd on järgnevalt kirjeldatud eeldusel, et piirkiiruse hälbe väärtuseks on sisestatud 0. Täpsemat teavet piirkiiruse hälbe seadistamise kohta vt eelnevast osast „Süsteemi seadistused“.



Piirkiiruse näit

Liiklusmärk kehtiva piirkiirusega on näha näidikuploki ekraanil.



Kasulik teave

- Lisaks piirkiirusele näitab intelligentne piirkiiruse järgimise abisüsteem ekraanil ka teisi liiklusmärke. Näidatavad liiklusmärgid võivad sõltuvalt auto kasutusriigist varieeruda.
- Piirkiiruse või möödasõidu keelu märgi all näidatav liiklusmärgi lisatahvel annab infot selle kohta, milliste tingimuste korral tuleb liiklusmärgist kinni pidada. Kui lisatahvlit ei tuvastata, näidatakse seda ekraanil tühjana.



OBC3070090TU

Piirkiiruse ületamise hoiatus

Kui auto sõidukiirus kerkib üle näidatava piirkiiruse, hakkab punane piirkiiruse indikaator vilkuma.

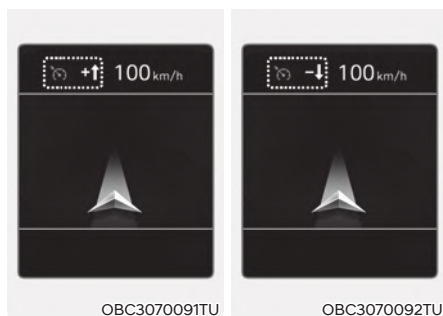

OBC3070091TU

OBC3070092TU

Salvestatud piirkiiruse või püsikiiruse muutmine

Kui olete sisestanud ja salvestanud kas piirkiiruse (piirkiiruse järgimise abisüsteemiga) või püsikiiruse (intelligentse isekohanduva kiirushoidikuga) ja teel kehtiv piirkiirus muutub, ilmub ekraanile üles või alla suunatud nool, mis annab teile märku salvestatud kiiruse suurendamiseks või vähendamiseks. Sel juhul saate salvestatud kiirust vastavalt uuele kehtivale piirkiirusele muuta, kasutades roolil asuvat lülitit +/-.

! HOIATUS

- Kui piirkiiruse hälbeks on sisestatud nullist suurem väärtus, muutub salvestatud kiirus sõiduteel kehtivast piirkiirusest suuremaks. Kui soovite siiski sõita piirkiirusest aeglasemalt, sisestage piirkiiruse hälbeks nullist väiksem väärtus või vajutage roolilülitit +/- kiiruse vähendamiseks allapoole.
- Hoolimata sellest, et salvestatud kiirust muudetakse vastavalt teel kehtivale piirkiirusele, võib auto ikkagi kehtivat piirkiirust ületada. Vajaduse korral vajutage sõidukiiruse vähendamiseks piduripedaali.
- Kui sõiduteel kehtiv piirkiirus on väiksem kui 30 km/h, siis salvestatud kiiruse muutmise funktsioon ei tööta.
- Intelligentne piirkiiruse järgimise abisüsteem kasutab oma töös kiirusühikut, mille juht on seadistuste menüü kaudu kindlaks määratud. Kui see kiirusühik erineb teie riigis kehtivast kiirusühikust, ei pruugi intelligentne piirkiiruse järgimise abisüsteem korralikult töötada.

i Kasulik teave

- Täpsemat teavet piirkiiruse järgimise abisüsteemi kasutamise kohta leiate 7. peatüki osast „Piirkiiruse järgimise abisüsteem (MSLA)“.
- Täpsemat teavet intelligentse isekohanduva kiirushoidiku kasutamise kohta leiate 7. peatüki osast „Intelligentne isekohanduv kiirushoidik (SCC)“.

Häired süsteemi töös ja süsteemi tööd piiravad tegurid

Süsteemis on häire

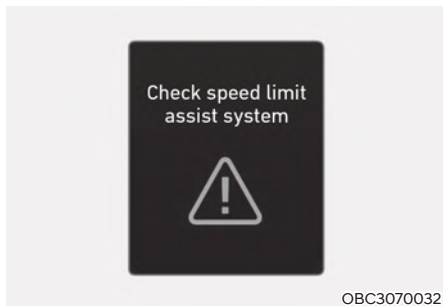

Kui intelligentne piirkiiruse järgimise abisüsteem korralikult ei tööta, ilmub näidikuploki ekraanile teade „Check speed limit assist system“ (Kontrollige piirkiiruse abisüsteemi). Sel juhul soovitame lasta süsteemi volitatud HYUNDAI teeninduses üle kontrollida.

Süsteem ei tööta

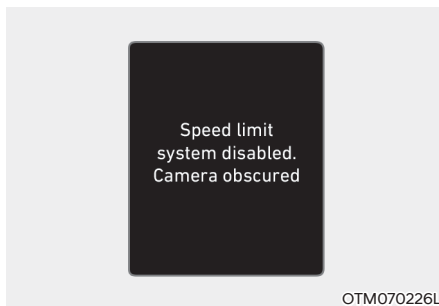

Kui esiklaasil esikaamera kohal on mõni takistus, nt klaas on määrdunud, lumine või vihmaveega kaetud, võib kaamera tuvastusvõime halveneda. See võib intelligentse piirkiiruse järgimise abisüsteemi tööd piirata või süsteem võib ajutiselt üldse töötamast lakata. Sellisel juhul ilmub ekraanile teade „Speed limit system disabled. Camera obscured“ (Piirkiiruse süsteem ei tööta. Kaamera kinni kaetud).

Kui lumi, vihmavesi või muud takistused on klaasilt eemaldatud, hakkab süsteem taas normaalselt tööle.

Kui süsteem pärast klaasi puhastamist ikka normaalselt tööle ei hakka, soovitame teil lasta süsteemi volitatud HYUNDAI teeninduses üle kontrollida.

HOIATUS

- Isegi juhul, kui eelnimetatud teateid ekraanile ei ilmu või ükski hoiatustuli ei sütti, ei pruugi intelligentne piirkiiruse järgimise abisüsteem alati normaalselt töötada.
- Kui kaamera on vahetult pärast mootori käivitamist ikka määrdunud, ei pruugi süsteem normaalselt töötada.

Süsteemi tööd piiravad tegurid

Järgnevalt kirjeldatud olukordades ei pruugi intelligentne piirkiiruse järgimise abisüsteem töötada või võib anda ebaõiget infot.

- Kui liiklusmärk on halvasti nähtav või seda pole võimalik eristada
 - Liiklusmärk on halva ilma (vihma- või lumesaju, udu vms.) tõttu raskesti nähtav.
 - Liiklusmärk ei ole selge või on kahjustatud.
 - Liiklusmärk on osaliselt ümbritsevate objektide poolt varjatud või sellele langeb vari.
- Kui liiklusmärgid ei vasta kehtivale standardile
 - Liiklusmärgil olev tekst või pilt erineb standardis ette nähtud tekstist või pildist.
 - Liiklusmärk on paigaldatud peatee ja sellelt väljuva tee vahele või hargnevate teede vahele.
 - Liiklusmärgil, mis on paigaldatud peale- või mahaõidutee äärde, puudub kehtivust täpsustav lisatahvel.
 - Liiklusmärk on kinnitatud mõne teise sõiduki külge.
- Valgustase muutub järsult, nt tunnelisse sisenemisel või sealt väljumisel või viadukti alt läbi sõites.
- Esituled ei põle või nende valgus on väga nõrk, kui väljas on pime või sõidetakse tunnelis.
- Liiklusmärke on raske tuvastada nendelt peegelduva päikesevalguse, tänavavalgustuse või teiste sõidukite tuled tõttu.

- Esikaamera vaateväljas segab nähtavust pimestav päikesevalgus.
- Autoga läbitakse järsku kurvi või sõidetakse väga kurvilisel teel.
- Autoga sõidetakse üle kiirustõkke või üles-alla või vasakule-paremale järskudel kallakutel.
- Auto rappub väga tugevalt.

Täpsemat teavet esikaamera tööpiirangute kohta leiate 7. peatüki osast „Esikokkupõrke vältimissüsteem (FCA)“.



HOIATUS

- **Intelligentne piirkiiruse järgimise abisüsteem on ainult üks abisüsteem, mis aitab juhil kinni pidada teel kehtivast piirkiirusest. See ei pruugi näidata alati õiget piirkiirust ega muuta õigesti auto sõidukiirust.**
- **Valige auto kiiruseks alati kehtivale piirkiirusele vastav kiirus.**

JUHI TÄHELEPANU HAJUMISE HOIATUSSÜSTEEM (DAW) (KUI ON VARUSTUSES)

Põhifunktsioonid

Juhi tähelepanu hajumise hoiatussüsteem (DAW – Driver Attention Warning) aitab jälgida juhi tähelepanelikkuse taset, analüüsides sõidu ajal juhi sõiduvõtteid, sõiduaega jms andmeid. Kui juhi tähelepanelikkuse tase langeb teatud tasemest allapoole, soovib süsteem teha puhkepausi.

Eesoleva sõiduki eemaldumise märguanne

Eesoleva sõiduki eemaldumise märguanne annab juhile märku, kui teie auto ees peatunud sõiduk on taas liikuma hakanud.

Süsteemi andur

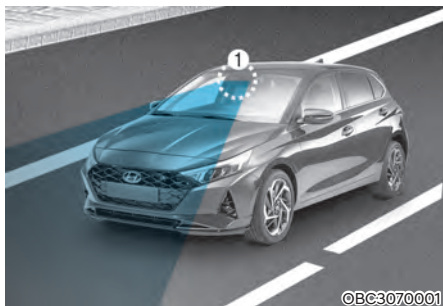

[1] : Esikaamera

Süsteem kasutab auto liikumismustri (s.o juhi sõiduvõtte) ja ees oleva sõiduki liikumise tuvastamiseks esikaamerat.

Esikaamera täpset asukohta näete ülalolevalt pildilt.

ETTEVAATUST

Hoidke esikaamera alati parimas töökorras, et juhi tähelepanu hajumise hoiatussüsteem saaks ettenähtud viisil töötada.

Täpsemat teavet esikaamerat puudutavate ettevaatusabinõude kohta leiate 7. peatüki osast „Esikokkupõrke vältimissüsteem (FCA)“.

Süsteemi seadistused

Süsteemi funktsioonide valik

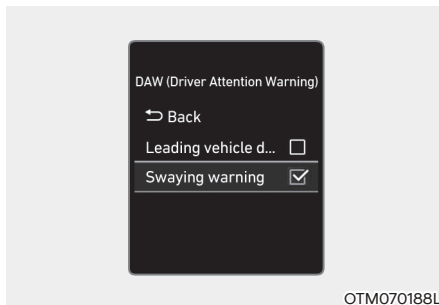

Juhi tähelepanu hajumise hoiatus

Kui mootor töötab, valige seadistuste menüüst „Driver Assistance“ (Juhiabisüsteemid) → „DAW (Driver Attention Warning)“ (Juhi tähelepanu hajumise hoiatus). Tehke seejärel soovitud valik või tühistage varem tehtud valik, et vastav funktsioon sisse või välja lülitada.

- Kui teete valiku „Swaying warning“ (Vänderdamise hoiatus), annab süsteem teavet juhi tähelepanelikkuse taseme kohta ja soovib teha puhkepausi, kui juhi tähelepanelikkuse tase langeb teatud tasemest allapoole.

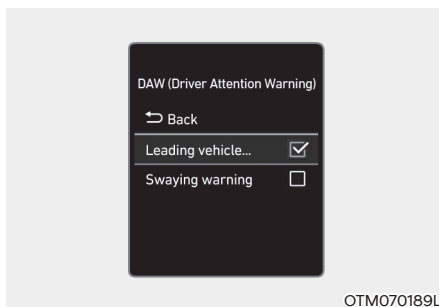

Eesoleva sõiduki eemaldumise märguanne

- Kui teete valiku „Leading vehicle departure alert“ (Eesoleva sõiduki eemaldumise märguanne), annab süsteem teile märku, kui teie auto ees peatunud sõiduk on taas liikuma hakanud.

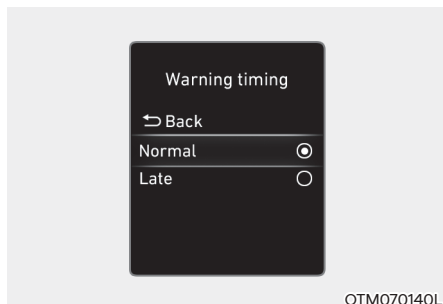

OTM070140L

Hoiatuse ajastus

Kui mootor töötab, valige seadistuste menüüst „Driver assistance“ (Juhiabisüsteemid) → „Warning timing“ (Hoiatuse ajastus), et muuta aega, millal juhi tähelepanu hajumise hoiatussüsteem teid esimest korda hoiatab.

Auto kättesaamisel müügiesindusest on hoiatuse ajastuse seadistuseks valitud „Normal“ (normaalne ajastus). Kui muudate hoiatuse ajastust, võib ka teiste juhiabisüsteemide poolt antavate hoiatuste ajastus muutuda.



Kasulik teave

Kui mootor uuesti käivitatakse, jäävad kehtima viimasena valitud juhi tähelepanu hajumise hoiatussüsteemi seadistused.

Süsteemi töö kirjeldus

Põhifunktsioonid

Süsteemi ekraaninäit ja hoiatus

Juhitähelepanu hajumisehoiatussüsteemi põhifunktsioonideks on anda juhile teavet tema tähelepanelikkuse taseme kohta ning hoiatada juhti, soovitades tal teha puhkepausi.

Tähelepanelikkuse tase

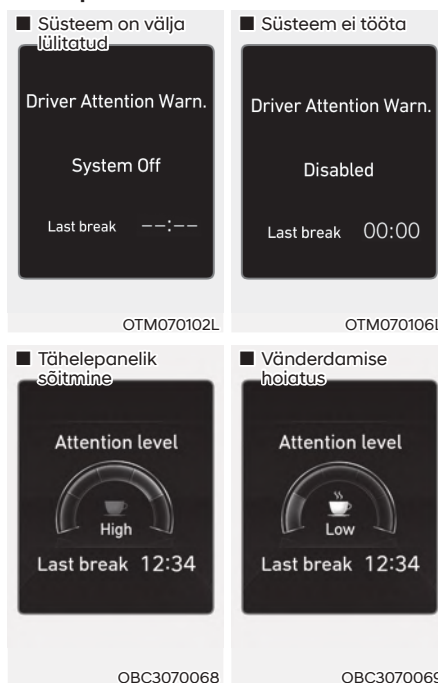

- Juht saab näidikuploki ekraanilt jälgida, kui tähelepanelik ta auto juhtimisel on.
 - Kui valik „Swaying warning“ (Vänderdamise hoiatus) seadistuste menüüs tühistatakse, ilmub ekraanile teade „System Off“ (Süsteem välja lülitatud).
 - Süsteem töötab, kui auto sõidukiirus jääb vahemikku 0–210 km/h.
 - Kui auto sõidukiirus ei ole selles vahemikus, ilmub ekraanile teade „Disabled“ (Ei tööta).

- Juhi tähelepanelikkuse taset näidatakse viieastmelisel skaalal. Mida madalam on nädatav tase, seda halvem on juhi tähelepanuvõime.
- Tase langeb, kui juht ei tee teatud aja jooksul ühtegi puhkepausi.

Puhkepausi soovitus



- Kui juhi tähelepanelikkuse tase on langenud alla 1, soovib süsteem puhkepausi teha: näidikuploki ekraanile ilmub teade „Consider taking a break“ (Mõelge puhkepausile) ja kostab hoiatussignaal.
- Juhi tähelepanu hajumise hoiatussüsteem ei soovita teha puhkepausi, kui sõit on kestnud alla 10 minuti ning juhul, kui viimasest puhkepausi soovitusest pole veel 10 minutit möödunud.

HOIATUS

Turvakaalutlustel muutke süsteemi seadistusi vaid siis, kui auto on ohutus kohas pargitud.

ETTEVAATUST

- Juhi tähelepanu hajumise hoiatussüsteem võib juhi sõiduvõtetest või sooritatud manöövritest tulenevalt soovitada puhkepausi isegi siis, kui juht veel väsimust ei tunne.
- Juhi tähelepanu hajumise hoiatussüsteem on kõigest üks abisüsteem ning see ei suuda alati tuvastada, kas juht on piisavalt tähelepanelik või mitte.
- Juht, kes tunneb end väsinuna, peab ohutus kohas peatuma ja tegema puhkepausi ka juhul, kui juhi tähelepanu hajumise hoiatussüsteem seda ei soovita.

Kasulik teave

- Seadistusi saate muuta nii näidikuploki kasutaja seadistuste menüüs (User Settings) kui ka info- ja meelelahutussüsteemi auto seadistuste menüüs (Vehicle Settings), sõltuvalt sellest, milline on teie auto varustus. Täpsemat teavet leiate 4. peatüki osast „Kasutaja seadistused“ või info- ja meelelahutussüsteemi kasutusjuhendi osast „Auto seadistused“.
- Juhi tähelepanu hajumise hoiatussüsteem nullib viimase puhkepausi aja (00:00) järgnevalt kirjeldatud olukordades:
 - Kui mootor lülitatakse välja;
 - Kui juht avab oma turvavöö ja seejärel juhiukse;
 - Kui auto seisab paigal üle 10 minuti järjest.
- Juhi tähelepanu hajumise hoiatussüsteemi lähtestamisel sisestatakse viimase puhkepausi ajaks 00:00 ja juhi tähelepanelikkuse tasemeks kõrgeim tase.

Eesoleva sõiduki eemaldumise märguanne

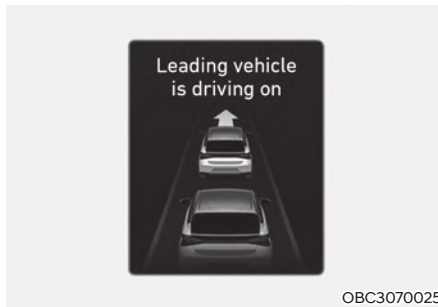

Kui teie auto ees peatunud sõiduk hakkab uuesti liikuma, annab eesoleva sõiduki eemaldumise märguanne teile sellest märku: näidikuploki ekraanile ilmub teade „Leading vehicle is driving on“ (Eesolev sõiduk jätkab sõitu) ja kostab hoiatussignaali.

HOIATUS

- Kui ekraanil on mõne teise süsteemi hoiatus või kostab mõne teise süsteemi hoiatussignaali, ei pruugi eesoleva sõiduki eemaldumise märguannet ekraanile ilmuda ega hoiatussignaali tööle hakata.
- Ohutu sõidu ja õigete juhtimisvõtete eest vastutab alati üksnes autojuht.

ETTEVAATUST

- Eesoleva sõiduki eemaldumise märguanne on kõigest üks auto lisafunktsioon ning see ei pruugi alati märku anda, kui auto ees peatunud sõiduk on jälle liikuma hakanud.
- Enne sõidu alustamist kontrollige alati oma silmaga üle, millised on liiklus- ja teeolud auto ees.

Häired süsteemi töös ja süsteemi tööd piiravad tegurid

Süsteemis on häire



Kui juhi tähelepanu hajumise hoiatussüsteem korralikult ei tööta, ilmub näidikuploki ekraanile teade „Check DAW (Driver Attention Warning) system“ (Kontrollige juhi tähelepanu hajumise hoiatussüsteemi). Sel juhul soovitame lasta süsteemi volitatud HYUNDAI teeninduses üle kontrollida.

Süsteemi tööd piiravad tegurid

Järgnevalt kirjeldatud olukordades ei pruugi juhi tähelepanu hajumise hoiatussüsteem korralikult töötada:

- Autoga tehakse ebaharilikke manöövreid või järske pöördeid.
- Autoga vahetatakse tahtlikult sageli sõidurada.
- Auto juhtimisse on parajasti sekunud mõni juhiabisüsteem, nt sõidurajal püsimise abisüsteem (LKA).

Eesoleva sõiduki eemaldumise märguande tööpiirangud

- Teie sõidurajale teie auto ette siseneb teine sõiduk.

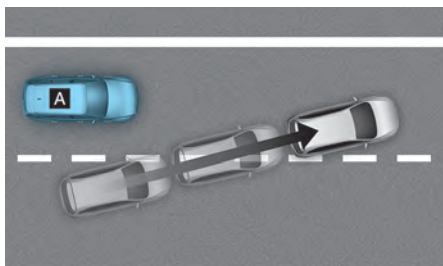

©ADAS021

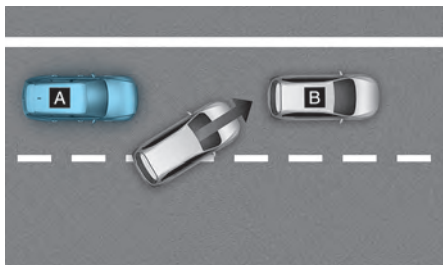

©ADAS022

[A] : Teie auto [B] : Eesolev sõiduk

Kui teie sõidurajale teie auto ette siseneb teine sõiduk, ei pruugi eesoleva sõiduki eemaldumise märguanne normaalselt töötada.

- Sõiduk teie auto ees teeb järsu pöörde.

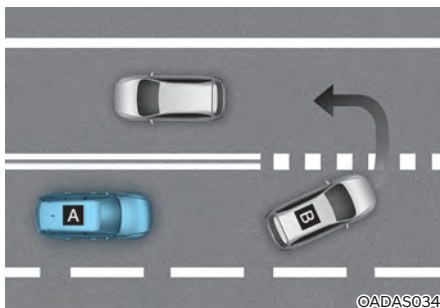

©ADAS034

[A] : Teie auto [B] : Eesolev sõiduk

Kui sõiduk teie auto ees teeb järsu pöörde, nt vasak- või parempöörde, tagasipöörde vms, ei pruugi eesoleva sõiduki eemaldumise märguanne normaalselt töötada.

- Sõiduk teie auto ees kiirendab paigaltvõtul väga järsult.

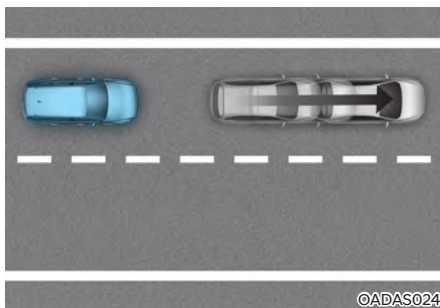

©ADAS024

Kui sõiduk teie auto ees alustab liikumist väga järsult kiirendades, ei pruugi eesoleva sõiduki eemaldumise märguanne normaalselt töötada.

- Eesoleva sõiduki ja teie auto vahel on jalakäija või jalgrattur.



Kui eesoleva sõiduki ja teie auto vahel on jalakäija(d) või jalgrattur(id), ei pruugi eesoleva sõiduki eemaldumise märguanne normaalselt töötada.

- Auto asub parklas.

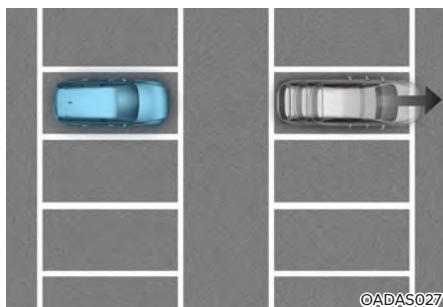

Kui teie auto ette pargitud sõiduk sõidab parkimiskohalt minema, võib eesoleva sõiduki eemaldumise märguanne teile märku anda, et pargitud sõiduk hakkas liikuma.

- Autoga sõidetakse teemaksu värvate juures, ristmikul vms.

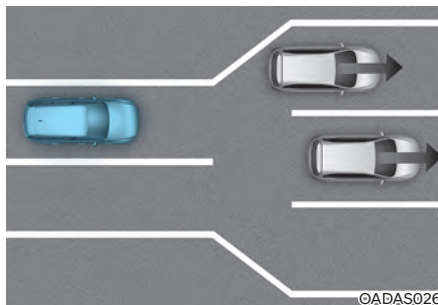

Kui läbite oma autoga teemaksu värvat või ületate ristmikut koos paljude teiste sõidukitega või sõidate teel, kus sõidurajad sageli jagunevad või ühinevad, ei pruugi eesoleva sõiduki eemaldumise märguanne normaalselt töötada.



ETTEVAATUST

Täpsemat teavet esikaamerat puudutavate ettevaatusabinõude kohta leiate 7. peatüki osast „Esikokkupõrke vältimissüsteem (FCA)“.

KIIRUSHOIDIK (CC) (KUI ON VARUSTUSES)

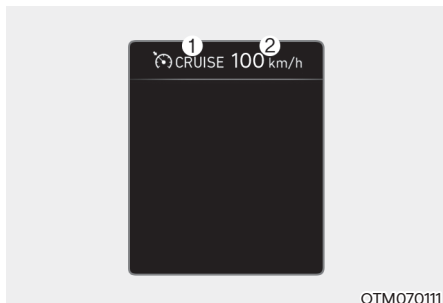

(1) Kiirushoidiku indikaator

(2) Salvestatud püsikiirus

Kiirushoidik (CC – Cruise Control) võimaldab teil sõita kiirustel üle 30 km/h muutumatu sõidukiirusega, vajutamata selleks gaasipedaali.

Süsteemi kasutamine

Püsikiiruse salvestamine

1. Kiirendage soovitud sõidukiiruseni, mis peab olema suurem kui 30 km/h.



2. Vajutage soovitud kiirusel juhiabisüsteemide lüliti (MODE) roolil. Näidikuplokis süttib kiirushoidiku indikaator (CRUISE) ja salvestatud püsikiiruse näit.
3. Võtke jalg gaasipedaalilt ära. Auto hoiab nüüd salvestatud püsikiirust, kuigi gaasipedaali ei vajutata.

i Kasulik teave

Järsul kallakul võib auto veidi sõitu aeglustada või kiirendada, kui sõidate kallakust üles või alla.

Püsikiiruse suurendamine



- Lükake roolilülilit +/- vaid korraks ülespoole (+-märgi poole) ja vabastage kohe. Püsikiirus kasvab 1 km/h võrra iga kord, kui lülilit ülespoole lükkate.
 - Lükake roolilülilit +/- ülespoole ja hoidke selles asendis, jälgides samal ajal püsikiirust näidikuplokis. Püsikiirus suureneb ekraanil esmalt lähima täiskümneni ning jätkab siis suurenemist 10 km/h kaupa seni, kuni vabastate lüliti.
- Vabastage lüliti, kui näidatav kiirus on sobiv, ning auto kiirendab valitud kiiruseni.

Püsikiiruse vähendamine



- Vajutage roolilülilit +/- vaid korraks allapoole (-märgi poole) ja vabastage kohe. Püsikiirus väheneb 1 km/h võrra iga kord, kui lülilit allapoole vajutate.
 - Vajutage roolilülilit +/- allapoole ja hoidke selles asendis, jälgides samal ajal püsikiirust näidikuplokis. Püsikiirus väheneb ekraanil esmalt lähima täiskümneni ning jätkab siis vähenemist 10 km/h kaupa seni, kuni vabastate lüliti.
- Vabastage lüliti kiiruse juures, mida soovite hoida.

Süsteemi töö ajutine katkestamine

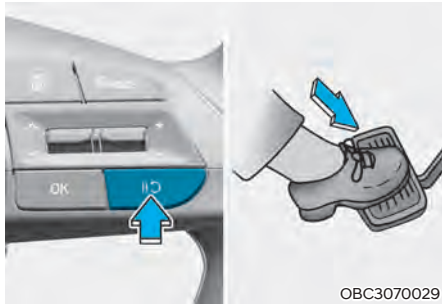

Kiirushoidiku töö katkeb ajutiselt, kui:

- Vajutate piduripedaali,
- Vajutate roolil asuvat lülitit II↻,
- Panete käigukangi neutraalasendisse N,
- Aeglustate sõitu kiiruseni alla u 30 km/h,
- Elektrooniline stabiilsuskontrolli süsteem (ESC) on tööle rakendunud,
- Panete käsikäiguvahetuse režiimil sisse teise käigu.

Salvestatud püsikiirus kaob ekraanilt, kiirushoidiku indikaator (CRUISE) jääb aga endiselt ekraanile.

Süsteemi kasutamise jätkamine

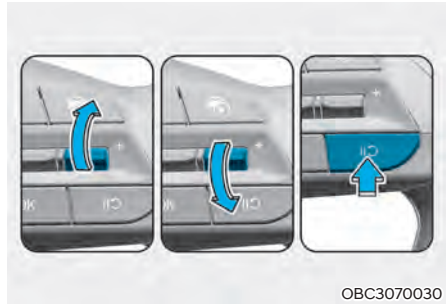

Vajutage roolilülitit +/- või II↻.

Kui lükkate lülitit +/- ülespoole või vajutate allapoole, salvestatakse auto kiiruseks hetkel näidikuplokis näidatav kiirus.

Kui vajutate lülitit II↻, taastab süsteem viimasena kasutatud püsikiiruse.

Süsteem saab tööd jätkata vaid juhul, kui auto kiirus on suurem kui 30 km/h.

Süsteemi väljalülitamine



Vajutage kiirushoidiku väljalülitamiseks juhiabisüsteemide lülitit (MODE) roolil. Kiirushoidiku indikaator (CRUISE) kustub. Kui te kiirushoidikut enam kasutada ei soovi, lülitage see juhiabisüsteemide lülitit (MODE) vajutades kindlasti välja.

i Kasulik teave

Kui teie auto varustusse kuulub ka piirkiiruse järgimise abisüsteem (MSLA), vajutage juhiabisüsteemide lülitit kiirushoidiku väljalülitamiseks pikalt. Seejärel lülitub sisse piirkiiruse järgimise abisüsteem (MSLA).

! HOIATUS

Järgige kiirushoidiku kasutamisel alltoodud ettevaatusabinõusid:

- Valige auto kiiruseks alati kehtivale piirkiirusele vastav kiirus.
- Kui te kiirushoidikut ei kasuta, lülitage see kindlasti välja, et te ei saaks kogemata mingit püsikiirust salvestada. Kontrollige, et ekraanil ei oleks kiirushoidiku indikaatorit (CRUISE).
- Kiirushoidik ei asenda mingil moel õigeid ja ohutuid sõiduvõtteid. Juhikohustuseks on sõita alati ohutult ja ettevaatlikult, et vältida ootamatuid ja ohtlikke olukordi.
- Ootamatute ja ohtlike olukordade vältimiseks sõitke alati ettevaatlikult. Jälgige alati ise tähelepanelikult liiklusolusid!
- Ärge kasutage kiirushoidikut, kui püsiva sõidukiiruse hoidmine võib olla ohtlik:
 - Kui sõidate tihedas liikluses või liiklusolud ei võimalda hoida ühtlast sõidukiirust,
 - Kui sõidate märgadel, jäistel või lumega kaetud teedel,
 - Kui sõidate mägistel või kurvilistel teedel,
 - Kui sõidate väga tuulistes piirkondades,
 - Kui nähtavus on halb (nt halva ilma – udu, lume- või vihmasaju, liivatormi – tõttu).
- Ärge kasutage kiirushoidikut, kui veate oma autoga järelhaagist.

INTELLIGENTNE ISEKOHANDUV KIIRUSHOIDIK (SCC) (KUI ON VARUSTUSES)

Intelligentne isekohanduv kiirushoidik (SCC – Smart Cruise Control) on juhiabisüsteem, mis võimaldab panna auto hoidma soovitud sõidukiirust ja minimaalset pikivahet ees liikuva sõidukiga, kui süsteem on sõiduki auto ees tuvastanud.

Möödasõidu kiirendusabi

Kui intelligentne isekohanduv kiirushoidik töötab ja juht on süsteemi hinnangul otsustanud teha möödasõidu eesolevast sõidukist, aitab süsteem autol möödasõiduks kiirendada.

Süsteemi andurid

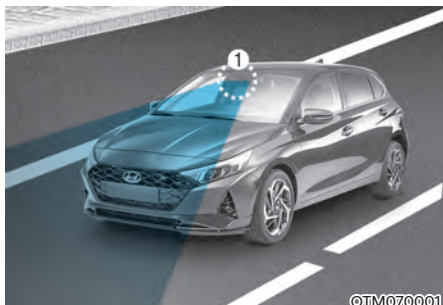

[1] : Esikaamera
[2] : Eesmine radar

Esikaamera ja eesmine radar töötavad tuvastusanduritena, mis tuvastavad sõidu ajal auto ees olevaid sõidukeid.

Esikaamera ja radari täpset asukohta näete ülaltoodud piltidelt.

ETTEVAATUST

Hoidke esikaamera ja eesmine radar alati parimas töökorras, et intelligentne isekohanduv kiirushoidik saaks ettenähtud viisil töötada.

Täpsemat teavet esikaamerat ja eesmist radarit puudutavate ettevaatusabinõude kohta leiate 7. peatüki osast „Esikokkupõrke vältimissüsteem (FCA)“.

Süsteemi seadistused

Süsteemi funktsioonide seadistamine



Süsteemi sisselülitamine

- Vajutage süsteemi sisselülitamiseks juhiabisüsteemide lüliti roolil. Püsikiiruseks salvestatakse hetkel näidikuplokis nädatav kiirus.
- Kui teie auto ees ei ole ühtegi sõidukit, hoiab süsteem salvestatud püsikiirust. Kui aga teie auto ees on teine sõiduk, võib kiirus väheneda, et säilitada pikivahet ees liikuva sõidukiga. Kui teie ees olev sõiduk tõstab kiirust, kiirendab teie auto salvestatud püsikiiruseni ja jätkab siis sõitu, hoides seda kiirust.

i Kasulik teave

Kui vajutate juhiabisüsteemide lüliti siis, kui teie auto sõidukiirus jääb vahemikku 10–30 km/h, salvestab intelligentne isekohanduv kiirushoidik püsikiiruseks 30 km/h.



Pikivahet kindlaksmääramine

Iga kord, kui vajutate pikivahet lüliti, muutub pikivahet järgnevalt:

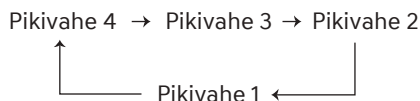

i Kasulik teave

- Kui sõidate kiirusega 90 km/h, hoiab süsteem sõltuvalt tehtud valikust järgnevat pikivahet:
Pikivahet 4 – umbes 53 m
Pikivahet 3 – umbes 40 m
Pikivahet 2 – umbes 30 m
Pikivahet 1 – umbes 25 m
- Alati, kui süsteem pärast mootori käivitamist või töö ajutist katkestamist taas sisse lülitatakse, hakkab kehtima viimasena kindlaks määratud pikivahet.



Püsikiiruse suurendamine

- Lükake roolilüliti +/- vaid korraks ülespoole (+-märgi poole) ja vabastage kohe. Püsikiirus kasvab 1 km/h võrra iga kord, kui lüliti ülespoole lükkate.
- Lükake roolilüliti +/- ülespoole ja hoidke selles asendis, jälgides samal ajal püsikiirust näidikuplokis. Püsikiirus kasvab 10 km/h võrra iga kord, kui lüliti pikalt ülespoole lükatud asendis hoiate. Vabastage lüliti, kui näidatav kiirus on sobiv, ning auto kiirendab valitud kiiruseni. Suurim võimalik püsikiirus on 180 km/h.

HOIATUS

Kontrollige enne roolilüliti +/- kasutamist veel kord liiklusolusid. Kui hoiate lüliti pikalt ülespoole lükatud asendis, võib sõidukiirus väga kiiresti tõusta.



Püsikiiruse vähendamine

- Vajutage roolilüliti +/- vaid korraks allapoole (- märgi poole) ja vabastage kohe. Püsikiirus väheneb 1 km/h võrra iga kord, kui lüliti allapoole vajutate.
- Vajutage roolilüliti +/- allapoole ja hoidke selles asendis, jälgides samal ajal püsikiirust näidikuplokis. Püsikiirus väheneb 10 km/h võrra iga kord, kui lüliti pikalt allapoole vajutatud asendis hoiate.

Vabastage lüliti kiiruse juures, mida soovite hoida. Väikseim võimalik püsikiirus on 30 km/h.

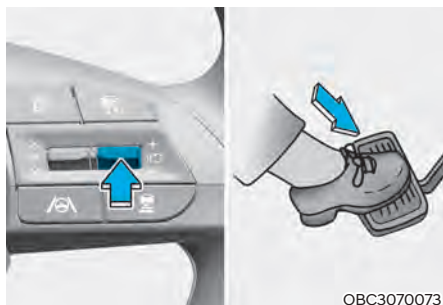

OBC3070073

Süsteemi töö ajutine katkestamine

Kui soovite intelligentse isekohanduva kiirushoidiku töö ajutiselt katkestada, vajutage roolilülitit **II** või piduripedaali.



OBC3070074

Süsteemi kasutamise jätkamine

Kui soovite intelligentse isekohanduva kiirushoidiku kasutamist pärast selle töö ajutist katkestamist taas jätkata, vajutage roolilülitit +/- või **II**.

Kui lükkate lülitit +/- ülespoole või vajutate allapoole, salvestatakse auto kiiruseks hetkel näidikuplokis näidatav kiirus.

Kui vajutate lülitit **II**, taastab süsteem viimasena kasutatud püsikiiruse.

! HOIATUS

Kontrollige enne roolilüliti **II** kasutamist veel kord liiklusolusid. Sõidukiirus võib lüliti **II** vajutamisel väga kiiresti suureneeda või väheneda.



OBC3070022

Süsteemi väljalülitamine

Vajutage intelligentse isekohanduva kiirushoidiku väljalülitamiseks juhiabisüsteemide lülitit roolil.

i Kasulik teave

Kui teie auto varustusse kuulub ka piirkiruse järgimise abisüsteem (MSLA), vajutage juhiabisüsteemide lülitit intelligentse isekohanduva kiirushoidiku väljalülitamiseks pikalt. Seejärel lülitub sisse piirkiruse järgimise abisüsteem (MSLA).

Sõidurežiimile vastav kiirendus

Intelligentne isekohanduv kiirushoidik muudab kiirendamise tempot vastavalt sõidurežiimi valikusüsteemiga valitud sõidurežiimile. Vaadake ülevaadet alljärgnevast tabelist.

Sõidurežiim	Intelligentne isekohanduv kiirushoidik
COMFORT	Normaalne
ECO	Aeglane
SPORT	Kiire

i Kasulik teave

Täpsemat teavet sõidurežiimide kohta leiate 6. peatüki osast „Sõidurežiimi valikusüsteem“.

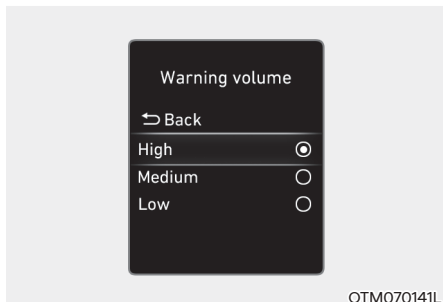

Hoiatussignaali helitugevus

Kui mootor töötab, valige seadistuste menüüst „Driver assistance“ (Juhiabisüsteemid) → „Warning volume“ (Hoiatussignaali helitugevus), et valida intelligentse isekohanduva kiirushoidiku hoiatussignaali helitugevuseks „High“ (Vali), „Medium“ (Keskmine) või „Low“ (Vaikne). Kui muudate hoiatussignaali helitugevust, võib ka teiste juhiabisüsteemide hoiatussignaali helitugevus muutuda.

i Kasulik teave

Kui mootor uuesti käivitatakse, jääb kehtima viimasena valitud hoiatussignaali helitugevuse seadistus.

Süsteemi töö kirjeldus

Töötamise eeltingimused

Intelligentne isekohanduv kiirushoidik (SCC) töötab vaid juhul, kui on täidetud järgnevad tingimused.

Põhifunktsioonid

- Käigukang on sõiduasendis D.
- Juhiuks on suletud.
- Seisupidur on vabastatud.
- Auto sõidukiirus jääb ettenähtud töövahemikku:
- 10–180 km/h.
- Elektrooniline stabiilsuskontrolli süsteem (ESC), veojõu kontrollisüsteem (TCS) või ABS-süsteem on sisse lülitatud ja tööks valmis.
- Elektrooniline stabiilsuskontrolli süsteem (ESC), veojõu kontrollisüsteem (TCS) või ABS-süsteem ei ole tööle rakendunud ega auto juhtimisse sekkinud.
- Mootori pöörded ei ole kerkinud tahhometri punasele alale.
- Esikokkupõrke vältimissüsteem (FCA) ei ole pidureid hädapidurdamiseks tööle rakendanud.

Möödasõidu kiirendusabi

Möödasõidu kiirendusabi funktsioon hakab tööle, kui intelligentne isekohanduv kiirushoidik töötab ja vasak suunatuli (vasakpoolse rooliga mudel) või parem suunatuli (parempoolse rooliga mudel) on sisse lülitatud ning täidetud on järgnevad tingimused:

- Auto sõidukiirus on suurem kui 60 km/h.
- Ohutuled ei vilgu.
- Süsteem on tuvastanud teie auto ees liikuva sõiduki.
- Pikivahe säilitamiseks ees liikuva sõidukiga pole aeglustada vaja.



HOIATUS

- Kui auto ees on tuvastatud sõiduk ning vasak suunatuli (vasakpoolse rooliga mudel) või parem suunatuli (parempoolse rooliga mudel) on sisse lülitatud, võib auto alustada kiirendamist. Jälgige alati ise tähelepanelikult liiklusolusid!
- Kui kõik vajalikud tingimused on täidetud, võib möödasõidu kiirendusabi funktsioon tööle hakata sõltumata sellest, kas teie riigis on vasak- või parempoolne liiklus. Kui funktsiooni kasutatakse oma riigist erineva liikluskorraldusega riigis, jälgige tee- ja liiklusolusid alati eriti tähelepanelikult.

Süsteemi ekraaninäit ja kiiruse muutmine

Põhifunktsioonid

Intelligentse isekohanduva kiirushoidiku ekraanivaadet näete näidikuploki ekraanil, kui ekraani režiimiks on valitud juhiabisüsteemide režiim. Vt osa „LCD-ekraani režiimid“ 4. peatükis.

Sõltuvalt süsteemi seisundist on intelligentse isekohanduva kiirushoidiku ekraaninäidud järgnevad.

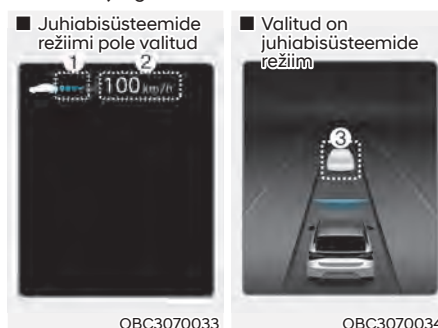

- Töötamise ajal

- (1) Näitab, kas auto ees on sõiduk või mitte ning milline pikivahe aste on valitud.
- (2) Näitab salvestatud püsikiirust.
- (3) Näitab, kas auto ees on sõiduk või mitte ning milline on arvestuslik minimaalne pikivahe sellega.

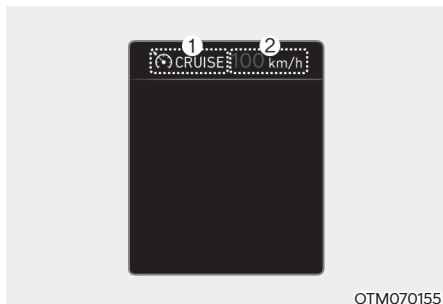

- Kui töö on ajutiselt katkestatud
- (1)  CRUISE – intelligentse isekohanduva kiirushoidiku indikaator on ekraanil.
 - (2) Viimasena salvestatud püsikiirus on ekraanil varjutatud kujul.

Kasulik teave

- Pikivahet ees liikuva sõidukiga näidatakse ekraanil vastavalt tegelikule kaugusele teie auto ja eesoleva auto vahel.
- Arvestuslik minimaalne pikivahe võib sõltuvalt auto sõidukiirusest ja valitud pikivahe astmest varieeruda. Kui auto kiirus on väike, võib arvestuslik minimaalne pikivahe ekraanil väga vähe muutuda, kuigi tegelik pikivahe autode vahel muutub.

Ajutine kiirendamine



Kui intelligentne isekohanduv kiirushoidik parajasti töötab ja soovite kiirust vaid ajutiselt tõsta, vajutage gaasipedaali. Kiiruse suurenemise ajal hakkavad salvestatud püsikiiruse, valitud pikivahe astme ja arvestusliku minimaalse pikivahe näidud ekraanil vilkuma.

HOIATUS

Olge kiiruse ajutisel tõstmisel ettevaatlik, sest sel ajal ei kontrolli süsteem kiirust ega pikivahet automaatselt isegi juhul, kui teie ees on teine sõiduk.

Süsteemi töö ajutine katkemine

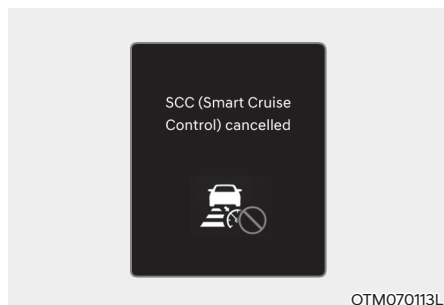

Intelligentse isekohanduva kiirushoidiku töö katkeb mõneks ajaks automaatselt, kui:

- Auto sõidukiirus on kerkinud üle 190 km/h;
- Auto sõidukiirus on langenud alla 10 km/h;
- Gaasipedaali vajutatakse pidevalt teatud aja vältel;
- Intelligentse isekohanduva kiirushoidiku tööks vajalikud tingimused pole täidetud.

Kui süsteemi töö on automaatselt mõneks ajaks katkenud, ilmub näidikuploki ekraanile juhi hoiatamiseks teade „SCC (Smart Cruise Control) cancelled“ (Intelligentse isekohanduva kiirushoidiku töö on katkestatud) ja kostab hoiatussignaal.



HOIATUS

Kui süsteemi töö on ajutiselt katkenud, ei hoiata see enam eesoleva sõidukiga pikivahet. Jälgige sõidu ajal alati ise tähelepanelikult teed enda ees ning kui olukord nõuab, vajutage sõidukiiruse vähendamiseks ja ohutu pikivahe säilitamiseks piduripedaali.

Süsteemi tööks vajalikud tingimused pole täidetud

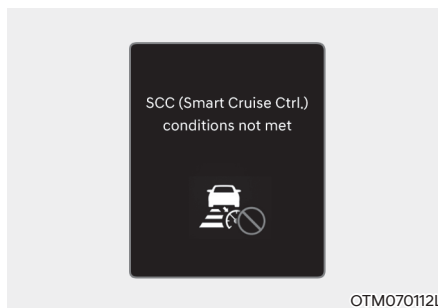

Kui roolil asuvat juhiabisüsteemide lülitit või roolilüliteid +/- või  vajutatakse siis, kui süsteemi tööks vajalikud tingimused ei ole täidetud, ilmub näidikuploki ekraanile teade „SCC (Smart Cruise Ctrl.) conditions not met“ (Intelligentse isekohanduva kiirushoidiku tööks vajalikud tingimused ei ole täidetud) ja kostab hoiatussignaal.

Ohtlike liiklusolude hoiatus

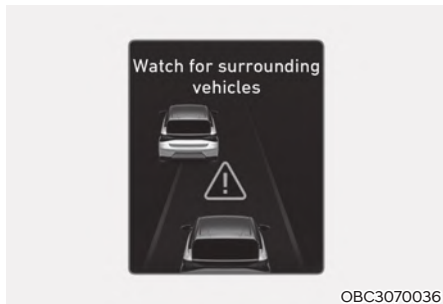

Järgnevalt kirjeldatud olukorras ilmub näidikuploki ekraanile juhi hoiatamiseks ohtliku liiklussituatsiooni eest teade „Watch for surrounding vehicles“ (Jälgige sõidukeid enda ümber) ja kostab hoiatussignaal.

- Teie auto ees liikuv sõiduk kaob teie auto eest, kui intelligentne isekohanduv kiirushoidik teatud kiirusest väiksemal kiirusel sellega pikivahet hoiab.

HOIATUS

Jälgige tähelepanelikult sõidukeid ja objekte, mis võivad ootamatult teie auto ette ilmuda, ning vajutage vajadusel sõidukiiruse vähendamiseks ja ohutu pikivahe säilitamiseks ise piduripedaali.

Kokkupõrke hoiatus



Kui intelligentne isekohanduv kiirushoidik töötab ja kokkupõrkeohu eesoleva sõidukiga on suur, ilmub näidikuploki ekraanile juhi hoiatamiseks teade „Collision warning“ (Kokkupõrke hoiatus) ja kostab hoiatussignaal. Jälgige sõidu ajal alati ise tähelepanelikult teed enda ees ning kui olukord nõuab, vajutage sõidukiiruse vähendamiseks ja ohutu pikivahe säilitamiseks piduripedaali.

HOIATUS

Järgnevalt kirjeldatud olukordades ei pruugi intelligentne isekohanduv kiirushoidik juhti kokkupõrke eest hoiatada.

- Kaugus eesolevast sõidukist on väike või eesoleva sõiduki kiirus on teie autoga võrdne või suurem.
- Eesoleva sõiduki kiirus on väga väike või sõiduk seisab paigal.
- Vahetult pärast intelligentse isekohanduva kiirushoidiku sisselülitamist vajutatakse piduripedaali.



HOIATUS

Järgige intelligentse isekohanduva kiirushoidiku kasutamisel alltoodud ettevaatusabinõusid:

- Intelligentne isekohanduv kiirushoidik ei asenda mingil moel õigeid ja ohutuid sõiduvõtteid. Sobiva sõidukiiruse ja ees liikuva sõidukiga piisava pikivahe hoidmise eest vastutab alati üksnes autojuht.
- Intelligentne isekohanduv kiirushoidik ei pruugi tuvastada liikluses esinevaid ootamatuid, kiiresti muutuvaid ja keerukaid olukordi, seega jälgige alati ise tähelepanelikult sõiduolusid ja muutke vajadusel ise sõidukiirust.
- Kui te intelligentset isekohanduvat kiirushoidikut ei kasuta, lülitage see kindlasti välja, et te ei saaks kogemata mingit püsikiirust salvestada.
- Ärge avage ust ega väljuge autost, kui intelligentne isekohanduv kiirushoidik töötab, isegi juhul, kui auto seisab paigal.
- Pidage alati meeles, millise püsikiiruse ja pikivahe olete valinud.
- Hoidke liiklusoludele ja auto sõidukiirusele vastavat ohutut pikivahet. Kui pikivahe ees liikuva sõidukiga on suurt kiirustel liiga väike, võib juhtuda tõsine liiklusõnnetus.
- Kui ees liikuv sõiduk, millega pikivahet hoitakse, teie auto eest kaob, võib süsteem salvestatud püsikiiruse saavutamiseks väga järsult kiirendada. Olge alati valmis ootamatute ja ohtlike olukordade esinemiseks.
- Ülesmäge sõites võib auto sõidukiirus veidi langeda ning allamäge sõites veidi tõusta.
- Olge alati valmis selleks, et mõni sõiduk võib ootamatult teie auto ette teie sõidurajale siseneda.
- Kui veate oma autoga järelhaagist või pukseerite teist sõidukit, soovitame intelligentse isekohanduva kiirushoidiku turvakaalutlustel välja lülitada.

- Kui lasete oma autot pukseerida, lülitage intelligentne isekohanduv kiirushoidik kindlasti välja.
- Intelligentne isekohanduv kiirushoidik ei pruugi normaalselt töötada, kui selle tööd segavad tugevad elektromagnetlained.
- Intelligentne isekohanduv kiirushoidik ei pruugi tuvastada auto ees olevaid takistusi ning seetõttu võib auto neile otsa sõita. Ootamatute ja ohtlike olukordade vältimiseks jälgige alati tähelepanelikult kõike, mis toimub teie auto ees.
- Sõidukid, mis vahetavad teie auto ees sageli sõidurada, võivad põhjustada viivitusi süsteemi reageerimisel või panna süsteemi reageerima sõidukile, mis asub tegelikult kõrvalrajal. Ootamatute ja ohtlike olukordade vältimiseks sõitke alati ettevaatlikult.
- Isegi juhul, kui hoiatust ekraanile ei ilmu või hoiatussignaali ei kosta, jälgige alati tähelepanelikult ümbritsevaid sõiduolusid ja sõitke ettevaatlikult.
- Kui ekraanil on mõne teise süsteemi hoiatus või kostab mõne teise süsteemi hoiatussignaali, ei pruugi intelligentse isekohanduva kiirushoidiku hoiatust ekraanile ilmuda ega selle hoiatussignaali tööle hakata.
- Tugeva müra korral ei pruugi te esikokkupõrke vältimissüsteemi hoiatussignaale kuulda.
- Auto tootja ei vastuta liikluseeskirjade rikkumise ega juhi poolt põhjustatud liiklusõnnetuste eest.
- Valige auto kiiruseks alati kehtivale piirkiirusele vastav kiirus.





Kasulik teave

- Intelligentne isekohanduv kiirushoidik ei pruugi töötada, kui auto käivitamisest või esikaamera ja/või eesmise radari lähtestamisest on möödunud alla 15 sekundi.
- Kui intelligentne isekohanduv kiirushoidik pidurid tööle rakendab, võite kuulda sellega kaasnevat häält.

Häired süsteemi töös ja süsteemi tööd piiravad tegurid

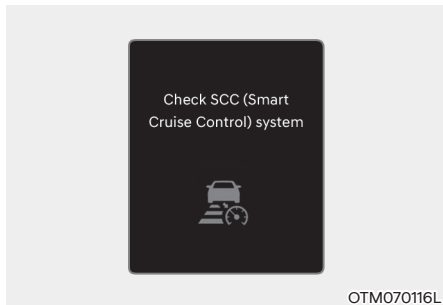
Süsteemis on häire



Kui intelligentne isekohanduv kiirushoidik korralikult ei tööta, ilmub ekraanile teade „Check SCC (Smart Cruise Control) system“ (Kontrollige intelligentset isekohanduvat kiirushoidikut) ning näidikuplokis süttib hoiatustuli . Soovitame lasta süsteemi volitatud HYUNDAI teeninduses üle kontrollida.

Süsteem ei tööta

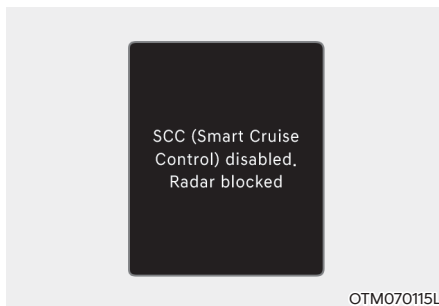

Kui eesmine radar või selle kate on määratud, lumine või vihmaveega kaetud, võib radari tuvastusvõime halveneda. See võib intelligentse isekohanduva kiirushoidiku tööd piirata või süsteem võib ajutiselt üldse töötamast lakata.

Sellisel juhul ilmub teade „SCC (Smart Cruise Control) disabled. Radar blocked“ (Intelligentne isekohanduv kiirushoidik ei tööta. Radar blokeeritud) teatud ajaks näidikuploki ekraanile.

Kui lumi, vihmavesi või muud takistused on eemaldatud, hakkab süsteem taas normaalselt tööle.

HOIATUS

- Isegi juhul, kui hoiatust ekraanile ei ilmu, ei pruugi intelligentne isekohanduv kiirushoidik alati normaalselt töötada.
- Piirkondades, kus pärast mootori käivitamist ei ole midagi tuvastada (nt lagedal maastikul), ei pruugi intelligentne isekohanduv kiirushoidik normaalselt töötada.

Süsteemi tööd piiravad tegurid

Järgnevalt kirjeldatud olukordades ei pruugi intelligentne isekohanduv kiirushoidik normaalset töötada või võib ootamatult tööle hakata:

- Esikaamera, radar või nende ümbrus on kahjustatud või määrdunud.
- Klaasipuhastid töötavad või pidevalt pihustatakse klaasipesuvedelikku.
- Kaamera lääts on mõne esiklaasil asuva võõrkeha (nt kleebise, puulehe, putuka vms) poolt blokeeritud või esiklaas selle ees on pragunenud, toonitud või kattekilega kaetud.
- Vett vm niiskust ei ole esiklaasilt kõrvaldatud või see on klaasil külmunud.
- Esikaamera vaateväljas segab nähtavust pimestav päikesevalgus.
- Valgus (nt tänavavalgustus või vastutulevate sõidukite tuled) peegeldub märjalt teekattelt või lompidelt.
- Temperatuur esikaamera juures on väga kõrge või madal.
- Armatuurilauale on pandud mõni ese.
- Ümbrus on väga heledasti valgustatud.
- Ümbrus on väga pime, nt tunnelis vms.
- Valgustase muutub järsult, nt tunnelisse sisenemisel või sealt väljumisel.
- Ümbrus on halvasti valgustatud ja esituled ei põle või nende valgus on liiga nõrk.
- Autoga sõidetakse tihedas vihma- või lumesajus või paksus udus.
- Autoga sõidetakse läbi auru, suitsu või varju.
- Süsteem tuvastab ainult osa sõidukist.
- Auto ees oleva sõiduki tagatuled asuvad ebataavalises kohas või puuduvad.
- Ümbrus on halvasti valgustatud ja tagatuled ei põle või nende valgus on liiga nõrk.
- Auto ees oleva sõiduki tagaosa on ebataavaliselt väike või selle väljanägemine ei ole normaalne (näiteks sõiduk on kaldus, kummuli vms).
- Auto ees oleva sõiduki kliirens on väga väike või suur.
- Sõiduk ilmub auto ette väga äkki (nt kõrvalrajalt).
- Teie autot pukseeritakse.
- Autoga sõidetakse üle terrassilla või läbi tunneli.
- Autoga sõidetakse piirkonnas, kus asuvad suured metallkonstruktsioonid, nt ehitusplatsi, raudtee vms läheduses.
- Auto läheduses on materjal, mis peegeldab väga hästi radari signaali, nt kaitsepiire, läheduses asuv sõiduk vms.
- Kaitseraud on eesmise radari juures löögi saanud, kahjustunud või radar on paigast ära läinud.
- Temperatuur eesmise radari juures on väga kõrge või madal.
- Autoga sõidetakse suurel lagedal alal, kus on väga vähe teisi sõidukeid või objekte (nt kõrbes, stepis, põldude vahel vms).
- Auto ees olev sõiduk on valmistatud materjalist, mis ei peegelda radarisignaali.
- Autoga sõidetakse kiirtee (või maantee) mitmetasandilisel ristmikul või teemaksu värvate alal.
- Autoga sõidetakse teel, mille pind on jää, lume, veelompide vms tõttu libe.
- Autoga sõidetakse kurvilisel teel.
- Süsteem on tuvastanud sõiduki teie auto ees liiga hilja.
- Auto ees olev sõiduk jääb äkitselt mingi takistuse varju.
- Auto ees olev sõiduk vahetab ootamatult sõidurada või vähendab järsult kiirust.

- Auto ees olev sõiduk on mõlakis ja vale kujuga.
- Auto ees olev sõiduk liigub liiga kiiresti või aeglaselt.
- Teie auto vahetab aeglasel kiirusel sõidurada, kui teie auto ees on teine sõiduk.
- Auto ees olev sõiduk on lumega kaetud.
- Sõit on ebastabiilne.
- Olete ringteel ja süsteem ei suuda ees liikuvat sõidukit tuvastada.
- Sõidate pidevalt ringiratast.
- Autoga sõidetakse parklas.
- Autoga sõidetakse ehitusjärgus teel, (osaliselt) ilma kõvakatteta teel, ebatasasel teel, üle kiirustõkke jne.
- Autoga sõidetakse kallakul, kurvilisel teel jne.
- Autoga sõidetakse puude või tänavavalgustitega teeserval.
- Auto rappub sõidu ajal halbade teelolude tõttu väga tugevalt.
- Auto kõrgus on tavapärasest erinev (madalam või kõrgem), kuna pakiruumi on laaditud raske pagas, rõhk rehvides ei ole õige vms.
- Autoga sõidetakse kitsal teel läbi võsa või kõrge rohu.
- Süsteemi tööd häirivad tugevad elektromagnetlained, nt sõites läbi piirkonna, kus esineb tugev elektrimüra või levivad tugevad raadiolained.

- Autoga läbitakse kurvi.

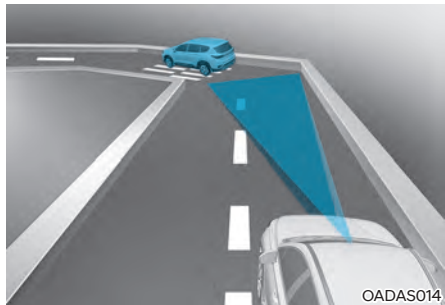

Kui läbite autoga kurvi, ei pruugi intelligentne isekohanduv kiirushoidik teie sõidurajal liikuvat sõidukit tuvastada ning teie auto võib seetõttu kiirendada salvestatud püsikiiruseni. Lisaks võib auto sõidukiirus järsult väheneda, kui süsteem tuvastab äkki ees oleva sõiduki.

Valige kurvide läbimiseks sobiv püsikiirus ja vajutage vastavalt tee- ja liiklusaludele ise piduri- või gaasipedaali.



Teie auto kiirus võib väheneda, kui süsteem tuvastab kõrvalrajal liikuva sõiduki.

Vajutage gaasipedaali ja valige liiklusaludele vastav püsikiirus. Veenduge, et intelligentse isekohanduva kiirushoidiku kasutamine oleks antud teeludes ohutu.

- Autoga sõidetakse kallakul.



Kui autoga sõidetakse kallakust üles või alla, ei pruugi intelligentne isekohanduv kiirushoidik teie sõidurajal liikuvat sõidukit tuvastada ning teie auto võib seetõttu kiirendada salvestatud püsikiiruseni. Lisaks võib auto sõidukiirus järsult väheneda, kui süsteem tuvastab äkki ees oleva sõiduki.

Valige kallakul sõitmiseks sobiv püsikiirus ja vajutage vastavalt tee- ja liiklusoludele ise piduri- või gaasipedaali.

- Teine sõiduk vahetab sõidurada.

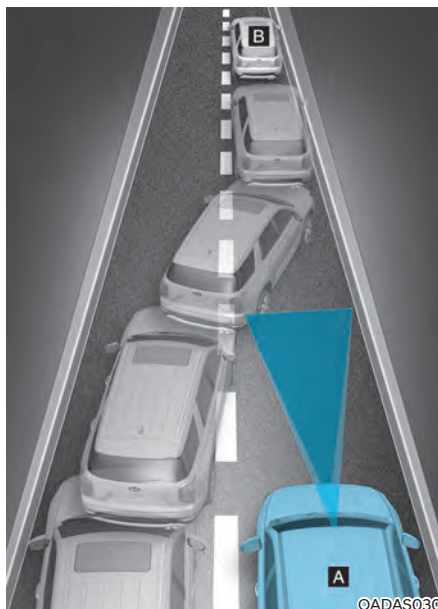

[A] : Teie auto [B] : Sõidurada vahetav auto

Kui kõrvalrajal olnud sõiduk vahetab rada ja keerab teie sõidurajale, ei suuda süsteem seda tuvastada enne, kui see on sisenenud kaamera ja radari tuvastuspiirkonda. Seepärast ei pruugi süsteem sõidukit otsekohe tuvastada, eriti juhul, kui see siseneb teie sõidurajale väga äkki. Sellisel juhul peate ise ohutut pikivahet hoidma ning vajadusel sõidukiiruse vähendamiseks ja ohutu pikivahet säilitamiseks piduripedaali vajutama.

- Probleemid sõidukite tuvastamisel

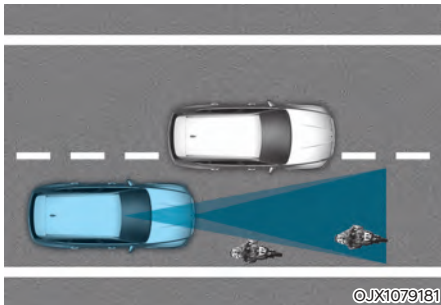

Mõningaid teie sõidurajal liikuvaid sõidukeid ei suuda kaamera ja radar tuvastada:

- Sõidukeid, mis ei asu sõiduraja keskel;
- Eriti aeglaselt liikuvaid või järsult aeglustavaid sõidukeid;
- Vastutulevaid sõidukeid;
- Peatunud sõidukeid;
- Sõidukeid, mille tagaosaga profiil on väga väike (nt ilma koormata platvormhaagised);
- Kitsaid sõidukeid, nt mootor- või jalgrataid;
- Erisõidukeid;
- Loomi ja jalakäijaid.

Sel juhul peate reguleerima auto sõidukiirust vastavalt tee- ja liiklusoludele piduripedaali vajutades ise.

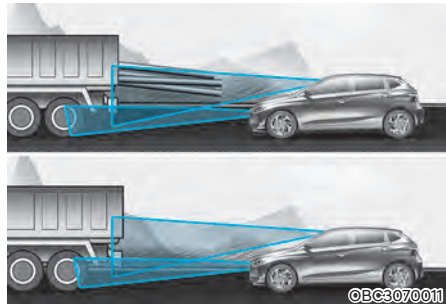

Järgnevatel juhtudel ei suuda kaamera ja radar ees liikuvat sõidukit korralikult tuvastada:

- Teie ees sõidab kõrgema kliirensiga sõiduk või sõiduk, millele on laaditud tahapoolse väljaulatuv koorem.
- Sõiduk on raske koorma tõttu tugevalt kaldus (autonina ülespoole).
- Keerate ise oma auto rooli.
- Sõidetakse väga kitsal või järskude kurvidega teel.

Sel juhul peate reguleerima auto sõidukiirust vastavalt tee- ja liiklusoludele piduripedaali vajutades ise.

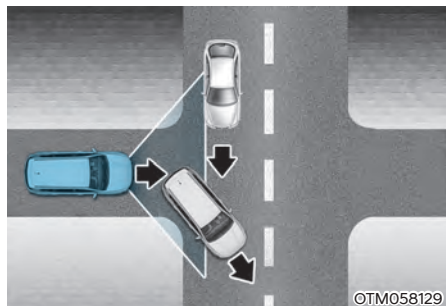

- Kui ületate ristmikku ja sõiduk teie auto eest kaob, võib teie auto sõidukiirust tõsta.

Jälgige sõidu ajal alati tähelepanelikult teed ja ümbritsevaid liiklusolusid!

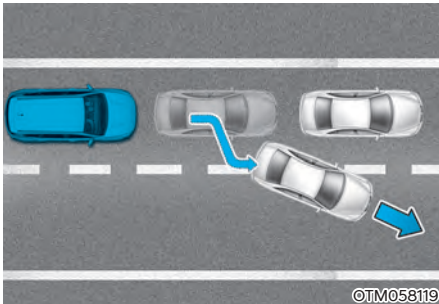

©TM058119

- Kui teie ees olev sõiduk lahkub teie sõidurajalt, ei pruugi intelligentne isekohanduv kiirushoidik järgmist sõidukit, mis nüüd teie ees on, kohe tuvastada. Jälgige sõidu ajal alati tähelepanelikult teed ja ümbritsevaid liiklusolusid!

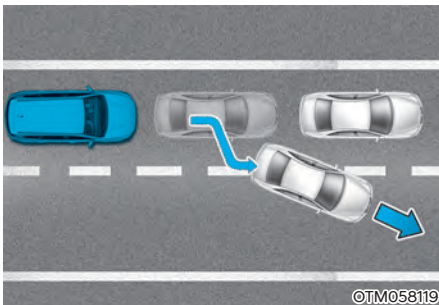

©TM058119

- Kui teie auto hoiab pikivahet ees oleva sõidukiga, jälgige eriti tähelepanelikult, et teele ei satuks jalakäijaid.

NAVIGATSIOONIINFOL PÕHINEV INTELLIGENTNE ISEKOHANDUV KIIRUSHOIDIK (NSCC) (KUI ON VARUSTUSES)

Navigatsiooniinfol põhinev intelligentne isekohanduv kiirushoidik (NSCC – Navigation-based Smart Cruise Control) aitab auto sõidukiirust maanteesõidul automaatselt muuta, kasutades selleks navigatsioonisüsteemilt saadud teeinfort.

i Kasulik teave

- Navigatsiooniinfol põhinevat intelligentset isekohanduvat kiirushoidikut saab kasutada ainult teatud piiratud juurdepääsuga kiirteedel.

* Piiratud juurdepääs tähendab seda, et kiirteele pääsemiseks ja sealt väljumiseks on vaid piiratud arv peale- ja mahaõiduteid ning tänu sellele on kiirteel tagatud ühtlane ja katkematu suure kiirusega liiklusvoog. Sellistel piiratud juurdepääsuga kiirteedel on lubatud sõita ainult sõiduautodel ja mootorratastel.

i Kasulik teave

Navigatsiooniinfol põhinev intelligentne isekohanduv kiirushoidik töötab ainult kiirteede põhimaanteedel ega tööta ühe- või mitmetasandilistel ristmikel.

Automaatne aeglustamine kiirtee kurvides

Kui auto sõidab suure kiirusega, aeglustab automaatne kurviaeglustusfunktsioon ajutiselt auto liikumist või piirab kiirendamist, et aidata teil kurvis ohutumalt sõita, kasutades navigatsioonisüsteemilt saadud andmeid läheneva kurvi kohta.

Salvestatud püsikiiruse automaatne muutmine kiirteel

Salvestatud püsikiiruse automaatne muutmisfunktsioon muudab automaatselt intelligentse isekohanduva kiirushoidikuga hoitava püsikiirust, kasutades navigatsioonisüsteemilt saadud andmeid kehtivate piirkiiruste kohta.

Süsteemi seadistused

Süsteemi funktsioonide seadistamine

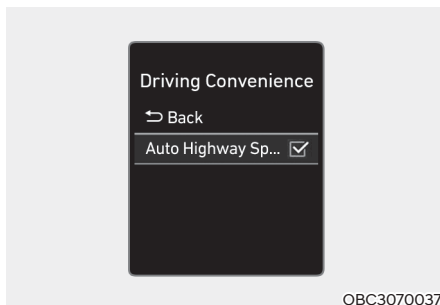

Kui mootor töötab, valige seadistuste menüüst „Driver assistance“ (Juhiabisüsteemid) → „Driving convenience“ (Sõidumugavus) → „Auto motorway speed control“ (Sõidukiiruse automaatne reguleerimine maanteel), et navigatsiooniinfol põhinev intelligentne isekohanduv kiirushoidik sisse lülitada, või tühistage valik, et süsteem välja lülitada.

i Kasulik teave

Kui seoses navigatsiooniinfol põhineva intelligentse isekohanduva kiirushoidikuga on tekkinud mingi probleem, ei saa süsteemi seadistuste menüüs sisse lülitada.

Süsteemi kasutamine

Töötamise eeltingimused

Navigatsiooniinfol põhinev intelligentne isekohanduv kiirushoidik (NSCC) on tööks valmis vaid juhul, kui kõik järgnevad tingimused on täidetud:

- Intelligentne isekohanduv kiirushoidik töötab,
- Autoga sõidetakse kiirtee põhimaanteel.

Kasulik teave

Täpsemat teavet intelligentse isekohanduva kiirushoidiku kasutamise kohta leiate 7. peatüki osast „Intelligentne isekohanduv kiirushoidik (SCC)”.

Süsteemi ekraaninäit ja automaatne kiiruse muutmine

Kui navigatsiooniinfol põhinev intelligentne isekohanduv kiirushoidik töötab, ilmuvad näidikuploki ekraanile järgnevad näidud:

- Süsteem on valmisolekuseisundis.

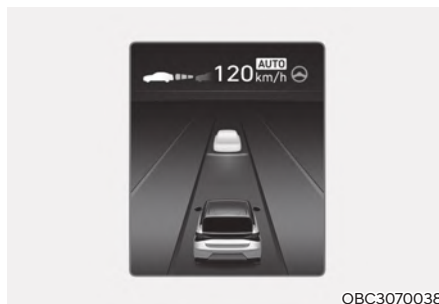

Kui süsteemi tööks vajalikud tingimused on täidetud, süttib ekraanil valge indikaator **AUTO**.

- Süsteem töötab.



Kui valmisolekuseisundis tekib vajadus auto liikumist ajutiselt aeglustada ja navigatsiooniinfol põhinev intelligentne isekohanduv kiirushoidik töötab, süttib ekraanil roheline indikaator **AUTO**.

Kui salvestatud püsikiiruse automaatne muutmise funktsioon töötab, süttib ekraanil roheline indikaator **AUTO** ja püsikiiruse näit ning kostab hoiatussignaal.

HOIATUS

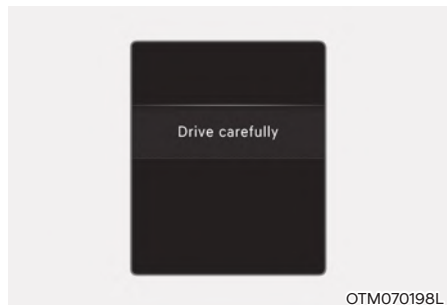

Järgnevalt kirjeldatud olukorras ilmub ekraanile hoiatus „Drive carefully“ (Sõitke ettevaatlikult):

- Navigatsiooniinfol põhinev intelligentne isekohanduv kiirushoidik ei suuda vähendada teie auto kiirust ohutu sõidukiiruseni.

i Kasulik teave



Nii kiirtee automaatse kurviaeglustusfunktsiooni kui ka salvestatud püsikiiruse automaatse muutmise funktsiooni tööst annab märku sama indikaator **AUTO**.

Automaatne aeglustamine kiirtee kurvides

- Auto vähendab kiirust vastavalt kiirteel (või maanteel) lähenevale kurvile ning kiirendab pärast kurvi läbimist uuesti intelligentse isekohanduva kiirushoidikuga hoitava püsikiiruseni.
- Aeglustamise aeg võib sõltuvalt auto sõidukiirusest ja sellest, kui järsk kurv on, kõikuda. Mida suurem on sõidukiirus, seda kiiremini aeglustamine algab.

Salvestatud püsikiiruse automaatne muutmine kiirteel

- Salvestatud püsikiiruse automaatne muutmise funktsioon hakkab tööle, kui intelligentse isekohanduva kiirushoidikuga hoitava püsikiirus ja maanteel kehtiv piirkiirus langevad kokku.
- Kui püsikiiruse automaatne muutmise funktsioon töötab ja teel kehtiv piirkiirus muutub, muutub automaatselt ka intelligentse isekohanduva kiirushoidikuga hoitava püsikiirus – see võrdsustatakse kehtiva piirkiirusega.
- Kui intelligentse isekohanduva kiirushoidikuga hoitavaks püsikiiruseks salvestatakse kehtivast piirkiirusest erinev kiirus, jääb püsikiiruse automaatne muutmise funktsioon valmisolekuseisundisse.
- Kui püsikiiruse automaatne muutmise funktsioon on läinud üle valmisolekuseisundisse, kuna olete lahkunud kiirtee põhimaanteelt, hakkab püsikiiruse automaatne muutmise funktsioon uuesti tööle, kui pöörduate uut püsikiirust salvestamata tagasi kiirtee põhimaanteele.

- Kui püsikiiruse automaatne muutmise funktsioon on läinud üle valmisolekuseisundisse, kuna olete vajutanud piduripedaali või roolilülitit **II** , vajutage funktsiooni taaskäivitamiseks roolilülitit **II** .
- Kiirtee ühe- või mitmetasandilistel ristmikel salvestatud püsikiiruse automaatne muutmise funktsioon ei tööta.

i Kasulik teave

- Püsikiiruse automaatse muutmise funktsiooni töö põhineb ainult kiirteel (või maanteel) kehtival piirkiirusel; see ei tööta kiiruskaameratega.
- Kui püsikiiruse automaatne muutmise funktsioon töötab, kiirendab või aeglustab auto automaatselt, kui kiirteel (või maanteel) kehtiv piirkiirus muutub.
- Püsikiiruse automaatse muutmise funktsiooni maksimaalne salvestatav püsikiirus on 140 km/h.
- Kui uue kiirtee (või maantee) piirkiiruse andmeid navigatsioonisüsteemis veel ei ole, ei pruugi püsikiiruse automaatne muutmise funktsioon korralikult töötada.
- Kui kiirusühikuks on seadistuste menüüs valitud teie riigis kehtivast kiirusühikust erinev ühik, ei pruugi püsikiiruse automaatne muutmise funktsioon korralikult töötada.

Süsteemi tööd piiravad tegurid

Järgnevalt kirjeldatud olukordades ei pruugi navigatsiooniinfot põhinev intelligentne isekohanduv kiirushoidik normaalselt töötada:

- Navigatsioonisüsteem ei tööta korralikult.
- Piirkiiruste ja teede andmeid pole navigatsioonisüsteemis uuendatud.
- Tee erineb tegelikkuses kaardi andmetest, kuna reaajas GPS-andmed või kaardiandmed on vigased.
- Navigatsioonisüsteem otsib sõidu ajal sihtkohta viivat marsruuti.
- GPS-signaalid on auto asukohta tõttu blokeeritud (nt tunnelis).
- Navigatsioonisüsteemi andmeid uuendatakse sõidu ajal.
- Kaardiandmeid ei edastata probleemide tõttu info- ja meelelahutussüsteemis.
- Autoga sõidetakse teel, mis hargneb kaheks või enamaks teeks või mitu teed ühinevad üheks teeks.
- Juht lahkub navigatsioonisüsteemi koostatud marsruudilt.
- Sihtkohta viivat marsruuti muudetakse või see tühistatakse navigatsioonisüsteemi seadistuste muutmisel.
- Auto siseneb tanklasse või puhkekohta tee kõrval.
- Mõningate lõikude piirkiirus muutub vastavalt tee seisundile või olukorrale teel.
- Android Auto või Car Play töötab.
- Navigatsioonisüsteem ei suuda tuvastada auto asukohta (nt eri tasanditel kulgevad kohakuti kiirtee ja kohalik tee või kiirteega paralleelselt kulgeb kohalik tee).
- Navigatsioonisüsteemi andmeid uuendatakse sõidu ajal.
- Navigatsioonisüsteem taaskäivitatakse sõidu ajal.
- Ilm on sõidu ajal väga halb, nt sajab tugevalt vihma või lund vms.
- Autoga sõidetakse remonditaval teel.
- Autoga sõidetakse muudetud liikluskorraldusega teel.
- Autoga sõidetakse väga järskude kurvidega teel.
- Sõidetakse ristmike ja ringteedega teel või teel, millele suubuvad või millelt väljuvad otse väiksemad kõrvalteed vms.

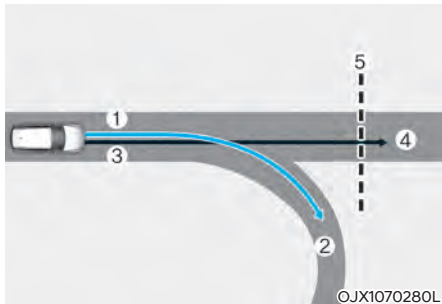

[1] : Navigatsioonisüsteemi marsruut
[2] : Hargnev sõidurada [3] : Tegelik marsruut
[4] : Põhimaantee [5] : Kurvi algus

- Kui navigatsioonisüsteemi poolt koostatud marsruut (hargnev sõidurada) erineb auto tegelikust marsruudist (põhimaantee), ei pruugi automaatne kurviaeglustusfunktsioon tööle hakata enne, kui tegeliku marsruudina on tuvastatud põhimaantee.
- Kui auto tegeliku marsruudina on tuvastatud põhimaantee, kuna auto ei ole liikunud mööda navigatsioonisüsteemi marsruuti, vaid on jätkanud liikumist mööda põhimaanteed, hakkab automaatne kurviaeglustusfunktsioon tööle. Sõltuvalt kurvi kaugusest ja auto sõidukiirusest ei pruugi aeglustamine olla piisav või see võib toimuda väga järsult.



[1] : Navigatsioonisüsteemi marsruut
[2] : Hargnev sõidurada [3] : Tegelik marsruut
[4] : Põhimaantee [5] : Kurvi algus

- Kui navigatsioonisüsteemi poolt koostatud marsruut (põhimaantee) erineb auto tegelikust marsruudist (hargnev sõidurada), hakkab automaatne kurviaeglustusfunktsioon põhimaanteel läheneva kurvi andmete põhjal tööle.
- Kui süsteem jõuab järeldusele, et te väljute navigatsioonisüsteemi marsruudilt, kuna sisenete mööda hargnevat sõidurada ühe- või mitmetasandilisele ristmikule, ei hakka automaatne kurviaeglustusfunktsioon tööle.

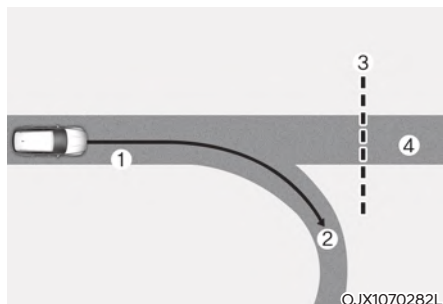

[1] : Tegelik marsruut [2] : Hargnev sõidurada
[3] : Kurvi algus [4] : Põhimaantee

- Kui navigatsioonisüsteemi pole sihtkohta sisestatud, hakkab automaatne kurviaeglustusfunktsioon põhimaanteel läheneva kurvi andmete põhjal tööle.
- Isegi juhul, kui lahkute põhimaanteelt, võib automaatne kurviaeglustusfunktsioon läheneva kurvi kohta saadud navigatsiooniinfo alusel ajutiselt tööle hakata.

HOIATUS

- Navigatsiooniinfol põhinev intelligentne isekohanduv kiirushoidik on kõigest üks sõidumugavust lisav abisüsteem, mis ei asenda mingil moel ohutuid sõiduvõtteid. Jälgige sõidu ajal alati ise tähelepanelikult teed enda ees. Liikluseeskirjade järgimise eest vastutab alati üksnes autojuht.
- Navigatsioonisüsteemi piirkiiruste andmed võivad erineda kiirteel (või maanteel) tegelikult kehtivatest piirkiirustest. Teel või sõidurajal tegelikult kehtiva piirkiiruse kontrollimise eest vastutab alati autojuht.
- Navigatsiooniinfol põhineva intelligentse isekohanduva kiirushoidiku töö katkeb automaatselt, kui lahkute kiirtee põhimaanteelt. Jälgige sõidu ajal alati tähelepanelikult teed ja ümbritsevaid liiklusolusid!
- Navigatsiooniinfol põhinev intelligentne isekohanduv kiirushoidik ei pruugi auto ees liikuvate sõidukite ja teatud sõidutingimuste tõttu alati töötada. Jälgige sõidu ajal alati tähelepanelikult teed ja ümbritsevaid liiklusolusid!
- Kui veate oma autoga järelhaagist või pukseerite teist sõidukit, soovitame navigatsiooniinfol põhineva intelligentse isekohanduva kiirushoidiku turvakaalutlustel välja lülitada.

- Pärast kiirteel asuva teemaksu värava läbimist hakkab navigatsiooniinfol põhinev intelligentne isekohanduv kiirushoidik tööle vastavalt esimese sõiduraja andmetele. Kui sisenete mõnele teisele sõidurajale, ei pruugi süsteem korralikult töötada.
- Kui juht vajutab navigatsiooniinfol põhineva intelligentse isekohanduva kiirushoidiku töötamise ajal gaasipedaali, hakkab auto kiirendama ning süsteem ei aeglusta auto liikumist.
- Kui juht vajutab navigatsiooniinfol põhineva intelligentse isekohanduva kiirushoidiku töötamise ajal kiirendamiseks gaasipedaali ja vabastab siis gaasipedaali, ei pruugi auto piisavalt kiiresti aeglustada või aeglustamine ohutu kiiruseni võib toimuda väga järsult.
- Kui kurv on liiga suur või liiga väike, ei pruugi navigatsiooniinfol põhinev intelligentne isekohanduv kiirushoidik töötada.

i Kasulik teave

- Navigatsioonisüsteemi poolt antavate juhiste ja selle hetke vahel, millal navigatsiooniinfol põhinev intelligentne isekohanduv kiirushoidik töö alustab või lõpetab, võib jääda veidi aega vahet.
- Kiiruse andmed näidikuplokis ja navigatsioonisüsteemis võivad olla erinevad.
- Isegi juhul, kui sõidate intelligentse isekohanduva kiirushoidiku püsikiirusest aeglasemalt, võib süsteem läheneva kurvi tõttu kiirendamist piirata.
- Kui lahkute mitmetasandilisele ristmikule, puhkekohta vm sõitmiseks põhi- maanteelt ja navigatsiooniinfol põhinev intelligentne isekohanduv kiirushoidik vahetult enne seda töötas, võib süsteem veel mõnd aega tööd jätkata.
- Aeglustamine navigatsiooniinfol põhineva intelligentse isekohanduva kiirushoidiku poolt võib teatud teeolude puhul tunduda ebapiisav, nt kui teepind on ebatasane, sõidurajad on väga kitsad vms.

SÕIDURAJA JÄLGIMISE ABISÜSTEEM (LFA) (KUI ON VARUSTUSES)

Sõiduraja jälgimise abisüsteemi (LFA – Lane Following Assist) ülesandeks on tuvastada teel olevad sõiduradade eraldusjooned ja/või sõidukid ning aidata juhti roolimisel, et autot oma sõiduraja keskel hoida.

Süsteemi andur

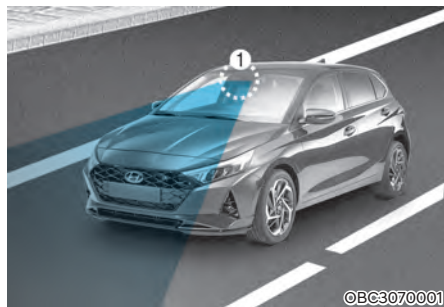

[1] : Esikaamera

Esikaamera töötab tuvastusandurina, mis tuvastab sõidu ajal sõiduraja eraldusjooni ja auto ees olevaid sõidukeid.

Esikaamera täpset asukohta näete ülaltoodud pildilt.



ETTEVAATUST

Täpsemat teavet esikaamerat puudutavate ettevaatusabinõude kohta leiate 7. peatüki osast „Esikokkupõrke vältimissüsteem (FCA)“.

Süsteemi seadistused

Süsteemi funktsioonide seadistamine



Süsteemi sisse- ja väljalülitamine

Kui mootor töötab, vajutage sõiduraja jälgimise abisüsteemi sisselülitamiseks lühidalt roolil asuvat sõiduraja hoidja lülitit. Näidikuplokis süttib valge või roheline indikaatortuli .

Süsteemi väljalülitamiseks vajutage sama lülitit veel kord.

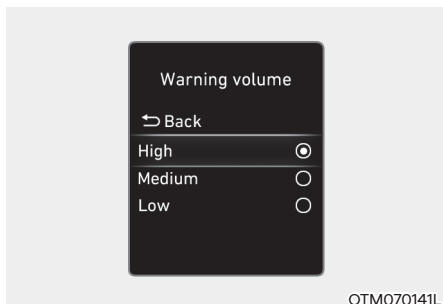

Hoiatussignaali helitugevus

Kui mootor töötab, valige seadistuste menüüst „Driver assistance“ (Juhiabisüsteemid) → „Warning volume“ (Hoiatussignaali helitugevus), et valida roolilt eemaldatud käte hoiatussignaali helitugevuseks „High“ (Vali), „Medium“ (Keskmine) või „Low“ (Vaikne).

Kui muudate hoiatussignaali helitugevust, võib ka teiste juhiabisüsteemide hoiatussignaali helitugevus muutuda.

Süsteemi töö kirjeldus

Süsteemi hoiatused ja juhtimisse sekkumine

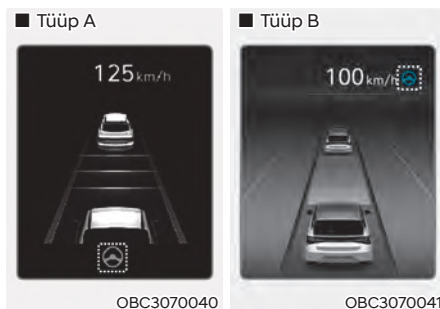

Sõiduraja jälgimise abisüsteem

Kui auto sõidab kiirusega alla 180 km/h ning süsteem on tuvastanud ees liikuva sõiduki ja/või eraldusjooned sõiduraja mõlemas servas, süttib näidikuplokis roheline indikaatorituli ning süsteem hakkab vajadusel rooli asendit muutma, et autot oma sõiduraja keskel hoida.



ETTEVAATUST

Kui süsteem rooli asendit muuta ei aita, hakkab roheline indikaatorituli vilkuma ning seejärel muutub selle värv rohelisest valgeks.

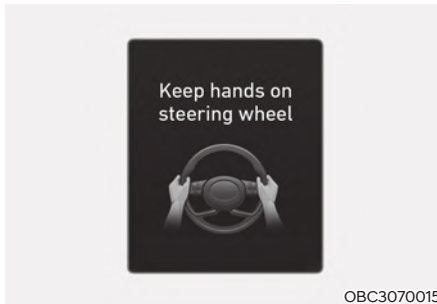

OBC3070015

Roolilt eemaldatud käte hoiatus

Kui juht võtab käed roolilt mitmeks sekundiks ära, ilmub näidikuploki ekraanile teade „Keep hands on the steering wheel“ (Hoidke käed roolil) ning kostab hoiatussignaali.

Hoiatuse esimene etapp: Hoiatus ilmub ekraanile.

Hoiatuse teine etapp: Hoiatus ilmub ekraanile (punane rool) ja kostab hoiatussignaali.

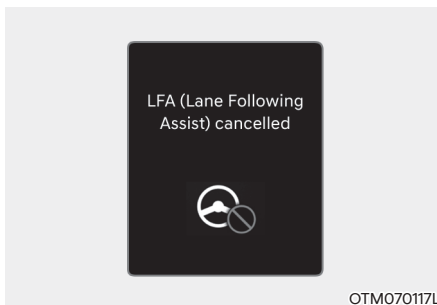

OTM070117L

Kui juht ei pane oma käsi ka pärast roolilt eemaldatud käte hoiatust roolile tagasi, ilmub ekraanile teade „LFA (Lane Following Assist) cancelled“ (Sõiduraja jälgimise abisüsteemi töö on katkestatud) ja süsteemi töö katkeb automaatselt.

HOIATUS

- Alati sõiduraja jälgimise abisüsteem ei tööta. Auto roolimise ja oma sõidureas püsimise eest vastutab alati ainult autojuht.
- Sõltuvalt teeoludest võib roolilt eemaldatud käte hoiatus ilmuda ekraanile suure viivitusega. Niisiis hoidke sõidu ajal alati oma käsi roolil.
- Roolilt eemaldatud käte hoiatus võib ekraanile ilmuda ka juhul, kui juht hoiab roolist kinni liiga nõrgalt, sest süsteem ei pruugi sel juhul juhi käsi roolil tuvastada.
- Kui kinnitate midagi rooli külge, ei pruugi roolilt eemaldatud käte hoiatus enam korralikult töötada.

Kasulik teave

- Seadistusi saate muuta nii näidikuploki kasutaja seadistuste menüüs (User Settings) kui ka info- ja meelelahutussüsteemi auto seadistuste menüüs (Vehicle Settings), sõltuvalt sellest, milline on teie auto varustus. Täpsemat teavet leiate 4. peatüki osast „Kasutaja seadistused“ või info- ja meelelahutussüsteemi kasutusjuhendi osast „Auto seadistused“.
- Kui süsteem tuvastab sõiduraja eraldusjooned, muutub nende värv ekraanil hallist valgeks.



- Kui eraldusjooni ei ole tuvastatud, võib süsteemi abi roolimisel olla piiratud – sõltuvalt sellest, kas auto ees on teine sõiduk ning millised on auto sõidutingimused.
- Juht saab rooli keerata ka siis, kui sõiduraja jälgimise abisüsteem parajasti rooli asendit muudab.
- Sel ajal, kui sõiduraja jälgimise abisüsteem rooli asendit muudab, võib rooli keeramine tunduda tavapärasest raskem või kergem.

Häired süsteemi töös ja süsteemi tööd piiravad tegurid

Süsteemis on häire

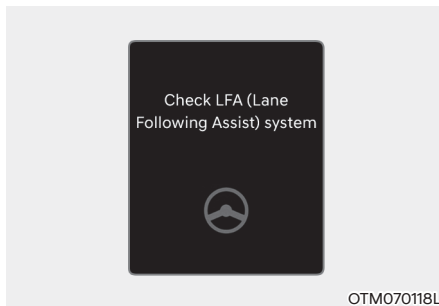

Kui sõiduraja jälgimise abisüsteem korralikult ei tööta, ilmub näidikuploki ekraanile teade „Check LFA (Lane Following Assist) system“ (Kontrollige sõiduraja jälgimise abisüsteemi). Sel juhul soovitame lasta süsteemi volitatud HYUNDAI teeninduses üle kontrollida.

Süsteemi tööd piiravad tegurid

Täpsemat teavet süsteemi tööd piiravate tegurite kohta leiata 7. peatüki osast „Sõidurajal püsimise abisüsteem (LKA)“.



HOIATUS

Täpsemat teavet süsteemi puudutavate ettevaatusabinõude kohta leiata 7. peatüki osast „Sõidurajal püsimise abisüsteem (LKA)“.

TAGURDUSKAAMERA (KUI ON VARUSTUSES)

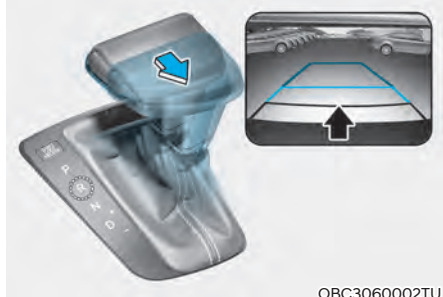
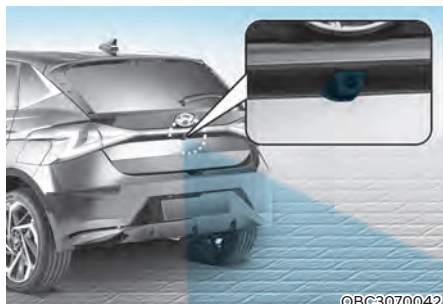

Tagurduskaamera näitab teile ekraanil auto taga olevat ala, et aidata teid parkimisel ja tagurdamisel.

Süsteemi andur

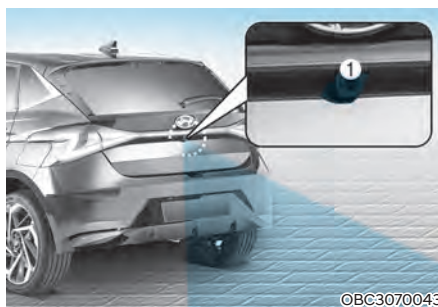

[1] : Tagurduskaamera

Tagurduskaamera täpset asukohta näete ülaltoodud pildilt.

Süsteemi seadistused

Kaamera seadistused (kui on varustuses)

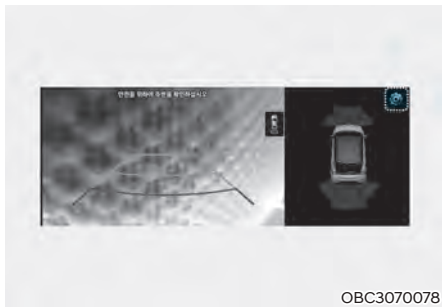

- Soovi korral saate muuta tagurduskaamera ekraanivaate sisu (Display Contents) või ekraani seadistusi (Display Settings), puudutades tagurduskaamera töötamise ajal ekraanil olevat seadistuste ikooni  või valides seadistuste menüüst „Driver assistance“ (Juhiabisüsteemid) → „Parking safety“ (Ohutus parkimisel) → „Camera settings“ (Kaamera seadistused), kui mootor töötab.
- Ekraanivaate sisu (Display Contents) all saate muuta tahavaatekujutise (Rear View) seadistusi ning ekraani seadistuste (Display Settings) all ekraani heledust (Brightness) ja kontrastsust (Contrast).

Süsteemi seadistused

Süsteemi lüliti



Tagurduskaamera ekraanivaate lüliti

Vajutage tagurduskaamera sisselülitamiseks tagurduskaamera ekraanivaate lüliti (1).

Süsteemi väljalülitamiseks vajutage sama lüliti veel kord.

Tagurduskaamera ekraanivaade

Töö kirjeldus

- Kui panete käigukangi tagasikäigu asendisse R, ilmub tagurduskaamera ekraanivaade ekraanile.
- Kui käigukang on parkimisasendis P ja vajutate tagurduskaamera ekraanivaate lüliti (1), ilmub tagurduskaamera ekraanivaade ekraanile.

Väljalülitamine

- Kui käigukang on tagasikäigu asendis R, ei saa tagurduskaamera ekraanivaadet välja lülitada.
- Kui käigukang on parkimisasendis P ja vajutate tagurduskaamera ekraanivaate lüliti (1) veel kord, lülitub tagurduskaamera ekraanivaade välja.
- Kui panete käigukangi tagasikäigu asendist R parkimisasendisse P, lülitub tagurduskaamera ekraanivaade välja.

Tagurduskaamera ekraanivaate hoidmine ekraanil

Tagurduskaamera ekraanivaade jääb parkimise lihtsutamiseks ekraanile püsima.

Töö kirjeldus

Kui panetekäigukangi tagasikäiguasendist R neutraalasendisse N või sõiduasendisse D, ilmub tagurduskaamera ekraanivaade ekraanile.

Väljalülitamine

- Kui auto liigub kiirusega üle 10 km/h, lülitub tagurduskaamera ekraanivaade välja.
- Kui panete käigukangi parkimisasendisse P, lülitub tagurduskaamera ekraanivaade välja.

Tagurduskaamera ekraanivaade sõidu ajal (kui on varustuses)



Juht saab vaadata ekraanilt vaadet auto taha ka sõidu ajal, kui see on vajalik sõiduohutuse tagamiseks.

Töö kirjeldus

Kui käigukang on neutraalasendis N või sõiduasendis D ja vajutate tagurduskaamera ekraanivaate lülitit (1), ilmub tagurduskaamera ekraanivaade ekraanile.

Väljalülitamine

- Kui vajutate tagurduskaamera ekraanivaate lülitit (1) veel kord, lülitub tagurduskaamera ekraanivaade välja.
- Kui vajutate mõnd info- ja meelelahutussüsteemi lülitit (2), lülitub tagurduskaamera ekraanivaade välja.
- Kui panete käigukangi parkimisasendisse P, lülitub tagurduskaamera ekraanivaade välja.

Töötamise ajal

- Kui tagurduskaamera ekraanivaade on ekraanil ja panete käigukangi siis tagasikäigu asendisse R, lülitub ekraan tagurduskaamera ekraanivaatele, millel on kujutatud ka parkimise abijooned.
- Kui tagurduskaamera ekraanivaade on sõidu ajal ekraanil, ilmub ekraani paremasse ülanurka ikoon , näidates, et ekraanil on tagurduskaamera ekraanivaade.

Pealtvaade auto taha (kui on varustuses)



Kui puudutate ekraanil ikooni , ilmub ekraanile auto pealtvaade, kust näete parkimise ajal kaugust oma auto taga oleva sõidukini.

Häired süsteemi töös ja süsteemi tööd piiravad tegurid

Süsteemis on häire

Kui tagurduskaamera ei tööta korralikult, ekraanivaade virvendab või kaamera kujutis ei ilmu normaalselt ekraanile, soovitage lasta süsteemi volitatud HYUNDAI teeninduses üle kontrollida.

Süsteemi tööd piiravad tegurid

Kui auto peatatakse talvel pikaks ajaks või pargitakse siseparklasse, võivad heitgaasid ajutiselt kujutise häguseks muuta.



HOIATUS

- Tagurduskaamera vaateväli ei kata kogu auto taga olevat ala. Juht peab auto taga oleva ala enne parkimist või tagurdamist alati oma silmaga üle kontrollima, kasutades tahavaatepeeglit ja küljepeegleid.
- Ekraanil nähtav vaade võib tegelikkusest erineda (kaugus takistuseni võib tegelikult olla suurem või väiksem). Kontrollige auto ümbrus ohutuse tagamiseks kindlasti oma silmaga üle.
- Hoidke tagurduskaamera lääts alati puhas. Kui lääts on mustuse vms kihiga kaetud, võib see kaamera tööd tugevalt häirida ning tagurduskaamera ei pruugi normaalselt töötada.

TAGURDAMISEL TUVASTATUD RISTSUUNALISE LIIKLUSE HOIATUSSÜSTEEM (RCCW) (KUI ON VARUSTUSES)

Tagurdamisel tuvastatud ristsuunalise liikluse hoiatussüsteem (RCCW – Rear Cross-Traffic Collision Warning Assist) on välja töötatud tagurdamise ajal auto taga vasakult ja paremalt küljelt lähenevate sõidukite tuvastamiseks ning juhi hoiatamiseks läheneva kokkupõrke eest hoiatustule, ekraaniteate ja hoiatussignaalliga.

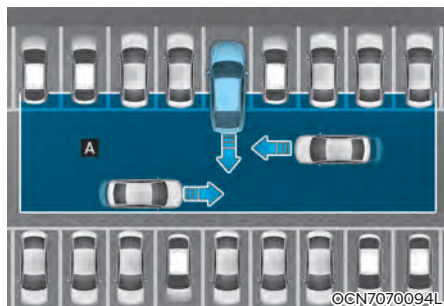

[A] : Tagurdamisel tuvastatud ristsuunalise liikluse hoiatussüsteemi tuvastuspiirkond

ETTEVAATUST

Hoiatuse ajastus võib sõltuvalt läheneva sõiduki sõidukiirusest varieeruda.

Kasulik teave

Tagurdamisel tuvastatud ristsuunalise liikluse hoiatussüsteemi nimetatakse auto näidikuploki ekraanil tagumise ristsuunalise liikluse turvasüsteemiks (Rear cross-traffic safety system).

Süsteemi andurid



[1] : Taganurkade radarid

Radarite täpset asukohta näete ülalolevalt pildilt.

ETTEVAATUST

Täpsemat teavet taganurkade radareid puudutavate ettevaatusabinõude kohta leiate 7. peatüki osast „Pimenurga hoiatussüsteem (BCW)“.

Süsteemi seadistused

Süsteemi funktsioonide seadistamine

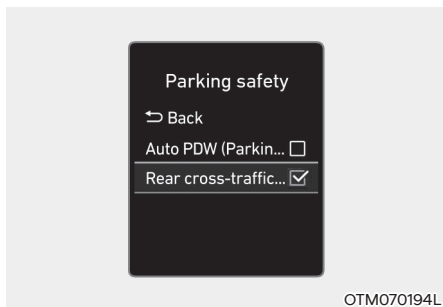

Ohutus tagurdamisel tuvastatud ristsuunalise liikluse korral

Kui mootor töötab, valige seadistuste menüüst „Driver assistance“ (Juhiabisüsteemid) → „Parking safety“ (Ohutus parkimisel) → „Rear cross-traffic safety“ (Ohutus tagurdamisel tuvastatud ristsuunalise liikluse korral), et tagurdamisel tuvastatud ristsuunalise liikluse hoiatussüsteem sisse lülitada, või tühistage valik, et süsteem välja lülitada.

HOIATUS

Iga kord, kui mootor käivitatakse, lülitub tagurdamisel tuvastatud ristsuunalise liikluse hoiatussüsteem sisse. Kui juht valib pärast mootori käivitamist menüüst seadistuse „Off“ (Väljalülitus), peab ta eriti tähelepanelikult ise ümbritsevat liiklust jälgima ja ohutult sõitma.

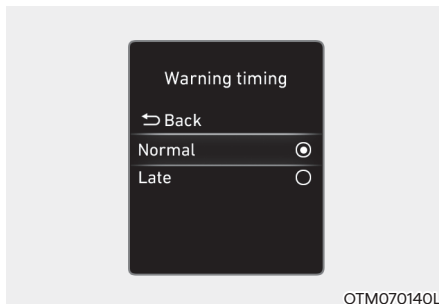

Hoiatuse ajastus

Kui mootor töötab, valige seadistuste menüüst „Driver assistance“ (Juhiabisüsteemid) → „Warning timing“ (Hoiatuse ajastus), et muuta aega, millal tagurdamisel tuvastatud ristsuunalise liikluse hoiatussüsteem teid ohu eest esimest korda hoiatab.

Auto kättesaamisel müügiesindusest on hoiatuse ajastuse seadistuseks valitud „Normal“ (normaalne ajastus). Kui muudate hoiatuse ajastust, võib ka teiste juhiabisüsteemide poolt antavate hoiatuste ajastus muutuda.

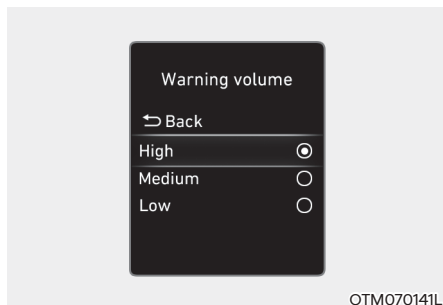

Hoiatussignaali helitugevus

Kui mootor töötab, valige seadistuste menüüst „Driver assistance“ (Juhiabisüs-teemid) → „Warning volume“ (Hoiatussignaali helitugevus), et valida tagurdamisel tuvastatud ristsuunalise liikluse hoiatussüsteemi hoiatussignaali helitugevuseks „High“ (Vali), „Medium“ (Keskmine) või „Low“ (Vaikne).

Kui muudate hoiatussignaali helitugevust, võib ka teiste juhiabisüsteemide hoiatussignaali helitugevus muutuda.

ETTEVAATUST

- Hoiatuse ajastuse ja hoiatussignaali helitugevuse seadistused kehtivad tagurdamisel tuvastatud ristsuunalise liikluse hoiatussüsteemi kõikide funktsioonide puhul.
- Isegi juhul, kui hoiatuse ajastuse seadistuseks on valitud normaalne ajastus, võib tunduda, et süsteem ei hoiata teid piisavalt kiiresti, kui sõiduk läheneb teile vasakult või paremalt küljelt väga suure kiirusega.
- Valige hoiatuse ajastuse seadistuseks „Late“ (Hiljem), kui liiklus on hõre ja sõidukiirus väike.

Kasulik teave

Kui mootor uuesti käivitatakse, jäävad kehtima viimasena valitud hoiatuse ajastuse ja hoiatussignaali helitugevuse seadistused.

Süsteemi töö kirjeldus

Süsteemi hoiatus

Tagurdamisel tuvastatud ristsuunalise liikluse hoiatussüsteem hoiatab juhti kokkupõrkeohu eest.

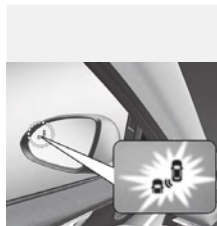

ORG3070025



OBC3070046TU

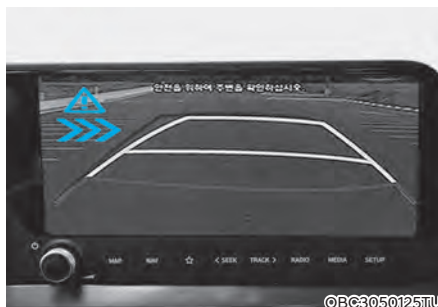

OBC3050125TU

Kokkupõrke hoiatus

- Juhi hoiatamiseks autole tagantpoolt vasakult või paremalt küljelt läheneva sõiduki eest hakkab hoiatustuli küljepiegilis vilkuma ja näidikuploki ekraanile ilmub hoiatus. Samal ajal kostab ka hoiatussignaali. Kui samal ajal töötab ka tagurduskaamera, ilmub hoiatus ka info- ja meelelahutussüsteemi ekraanile.

- Süsteem hakkab tööle, kui kõik järgmised tingimused on täidetud:
 - Käigukang on tagasikäigu asendis R.
 - Auto sõidukiirus on väiksem kui 8 km/h.
 - Teie autole vasakult või paremalt küljelt lähenev sõiduk on teie autole lähemal kui u 25 m.
 - Vasakult või paremalt küljelt lähenev sõiduk liigub kiirusega üle 5 km/h.

Kasulik teave

Kui süsteemi tööks vajalikud tingimused on täidetud, hoiatab see teid iga kord, kui teie autole läheneb vasakult või paremalt küljelt mõni sõiduk, seda ka juhul, kui teie auto seisab paigal (kiirus 0 km/h).



HOIATUS

Järgige tagurdamisel tuvastatud ristsuunalise liikluse hoiatussüsteemi kasutamisel alltoodud ettevaatusabinõusid:

- Turvakaalutlustel muutke süsteemi seadistusi vaid siis, kui auto on ohutus kohas pargitud.
- Kui ekraanil on mõne teise süsteemi hoiatus või kostab mõne teise süsteemi hoiatussignaali, ei pruugi tagurdamisel tuvastatud ristsuunalise liikluse hoiatussüsteemi hoiatust ekraanile ilmuda ega selle hoiatussignaali tööle hakata.
- Tugeva müra korral ei pruugi te tagurdamisel tuvastatud ristsuunalise liikluse hoiatussüsteemi hoiatussignaali kuulda.
- Sõltuvalt tee- ja sõiduoludest võib süsteem hoiatada juhti liiga hilja või üldse mitte.
- Auto juhtimise ja õigete sõiduvõtete eest vastutab alati üksnes autojuht. Ärge usaldage kunagi ainult tagurdamisel tuvastatud ristsuunalise liikluse hoiatussüsteemi. Pigem jätke endale ise pidurdamiseks piisavalt pikk maa ning vajutage vajadusel sõidukiiruse vähendamiseks või auto peatamiseks piduripedaali.

Häired süsteemi töös ja süsteemi tööd piiravad tegurid

Süsteemis on häire

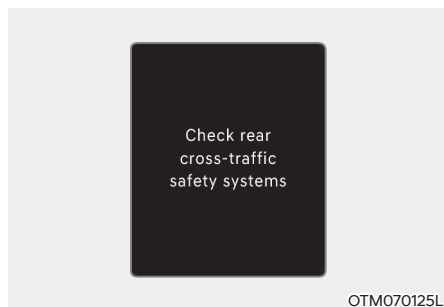

OTM070125L

Kui tagurdamisel tuvastatud ristsuunalise liikluse hoiatussüsteem korralikult ei tööta, ilmub näidikuploki ekraanile teade „Check rear cross-traffic safety systems“ (Kontrollige tagumise ristsuunalise liikluse turvasüsteeme) ning süsteem lülitub automaatselt välja või jätkab tööd vaid piiratud ulatuses. Soovitame lasta süsteemi volitatud HYUNDAI teeninduses üle kontrollida.

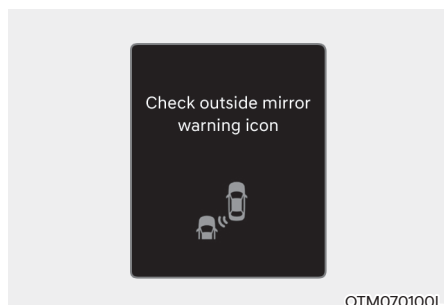

OTM070100L

Kui küljepeeglis asuv hoiatustuli korralikult ei tööta, ilmub näidikuploki ekraanile teade „Check outside mirror warning icon“ (Kontrollige hoiatussümbolit küljepeeglis). Soovitame lasta süsteemi volitatud HYUNDAI teeninduses üle kontrollida.

Süsteem ei tööta

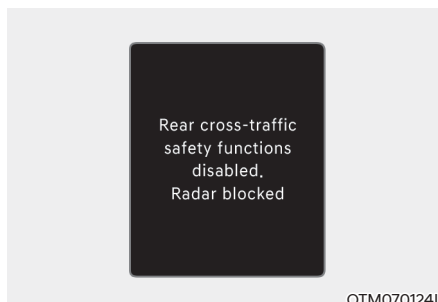

OTM070124L

Kui taganurga radar või tagakaitseraud radari juures on määrduanud, lumine või vihmaveega kaetud või kui auto taha on paigaldatud järelhaagis, rattahoidja vms varustus, võib radari tuvastusvõime halveneda. See võib tagurdamisel tuvastatud ristsuunalise liikluse hoiatussüsteemi tööd piirata või süsteem võib ajutiselt üldse töötamast lakata.

Sellisel juhul ilmub ekraanile teade „Rear cross-traffic safety functions disabled. Radar blocked“ (Tagumise ristsuunalise liikluse turvafunktsioonid ei tööta. Radar blokeeritud).

Kui olete kaitseraua ära puhastanud või järelhaagise, rattahoidja vms auto küljest eemaldanud, hakkab süsteem taas normaalselt tööle.

Kui süsteem pärast kaitseraua puhastamist või järelhaagise, rattahoidja vms eemaldamist ikka normaalselt tööle ei hakka, soovitame lasta süsteemi volitatud HYUNDAI teeninduses üle kontrollida.

HOIATUS

- Isegi juhul, kui hoiatust ekraanile ei ilmu, ei pruugi tagurdamisel tuvastatud ristsuunalise liikluse hoiatussüsteem alati normaalselt töötada.
- Piirkondades, kus pärast mootori käivitamist midagi ei tuvastata (nt lagedal maastikul), ei pruugi tagurdamisel tuvastatud ristsuunalise liikluse hoiatussüsteem normaalselt töötada.

ETTEVAATUST

Kui paigaldate oma auto taha järelhaagise, rattahoidja vms varustuse, lülitage tagurdamisel tuvastatud ristsuunalise liikluse hoiatussüsteem välja. Kui soovite süsteemi kasutada, eemaldage järelhaagis, rattahoidja vms auto küljest.

Süsteemi tööd piiravad tegurid

Järgnevalt kirjeldatud olukordades ei pruugi tagurdamisel tuvastatud ristsuunalise liikluse hoiatussüsteem normaalset töötada või võib ootamatult tööle hakata:

- Tagurdatakse kohas, kus on kõrge rohi või võserik.
- Tagurdatakse märjal teekattel.
- Läheneva sõiduki kiirus on väga suur või väga väike.

Täpsemat teavet tagakaitserauda paigaldatud radarite tööpiirangute kohta leiате 7. peatüki osast „Pimenurga hoiatussüsteem (BCW)“.

HOIATUS

- Autoga tagurdatakse teise sõiduki või mõne konstruktsiooni vahetus läheduses.

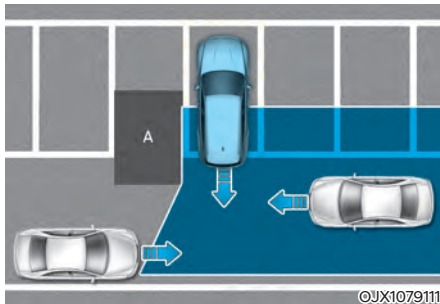

[A] : Konstruktsioon

Kui autoga tagurdatakse kohas, mille vahetus läheduses asub mõni teine sõiduk või konstruktsioon, võib tagurdamisel tuvastatud ristsuunalise liikluse hoiatussüsteemi tööviime olla piiratud ning see ei pruugi vasakult või paremalt lähenevat sõidukit tuvastada. Sellisel juhul ei pruugi süsteem vajaduse tekkides juhti hoiatada.

Vaadake auto ümbrus tagurdamisel alati ise oma silmaga üle.

- Autoga tagurdatakse kohas, mille läheduses toimub palju erinevaid parkimismanöövreid.

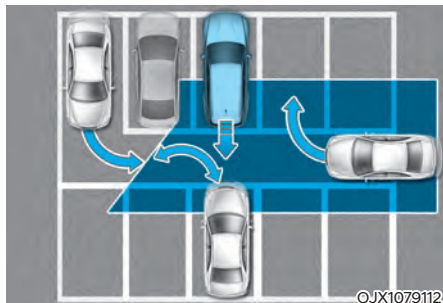

Tagurdamisel tuvastatud ristsuunalise liikluse hoiatussüsteem võib tuvastada sõidukeid, mis manööverdavad teie auto lähedal parkimiskohale või sealt välja (nt sõiduk väljub parkimiskohalt teie kõrval, sõiduk pargib või väljub kohalt teie auto taga, teie autole lähenev auto sooritab pööret jne). Sellisel juhul võib süsteem juhti asjatult hoiatada.

Vaadake auto ümbrus tagurdamisel alati ise oma silmaga üle.

- Auto on pargitud diagonaalselt.

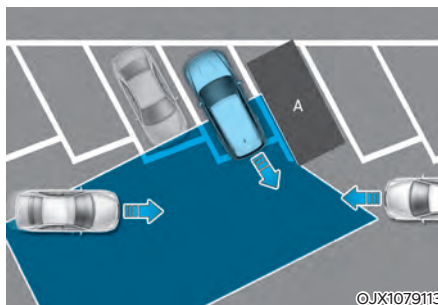

[A] : Sõiduk

Kui autoga tagurdatakse välja diagonaalselt parkimiskohalt, võib tagurdamisel tuvastatud ristsuunalise liikluse hoiatussüsteemi töövõime olla piiratud ning see ei pruugi vasakult või paremalt lähenevat sõidukit tuvastada. Sellisel juhul ei pruugi süsteem vajaduse tekkides juhti hoiatada.

Vaadake auto ümbrus tagurdamisel alati ise oma silmaga üle.

- Auto asub kallakul või kallaku lähedal.

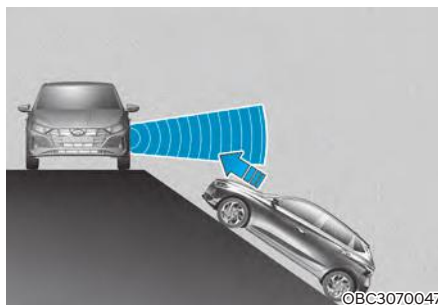

Kui auto asub kallakul või kallaku lähedal, võib tagurdamisel tuvastatud ristsuunalise liikluse hoiatussüsteemi töövõime olla piiratud ning see ei pruugi vasakult või paremalt lähenevat sõidukit tuvastada. Sellisel juhul ei pruugi süsteem vajaduse tekkides juhti hoiatada.

Vaadake auto ümbrus tagurdamisel alati ise oma silmaga üle.

- Autoga tagurdatakse parkimiskohale, mille kõrval või taga asub mõni konstruktsioon.

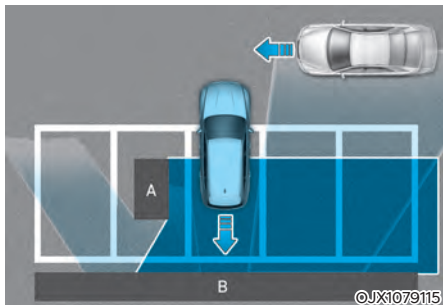

[A] : Konstruktsioon, [B] : Sein

Tagurdamisel tuvastatud ristsuunalise liikluse hoiatussüsteem võib tuvastada sõidukeid, mis mööduvad teie auto eest, kui autoga tagurdatakse parkimiskohale, mille taga või küljel asub sein või mõni konstruktsioon. Sellisel juhul võib süsteem juhti asjatult hoiatada.

Vaadake auto ümbrus tagurdamisel alati ise oma silmaga üle.

- Autoga tagurdatakse parkimiskohale.

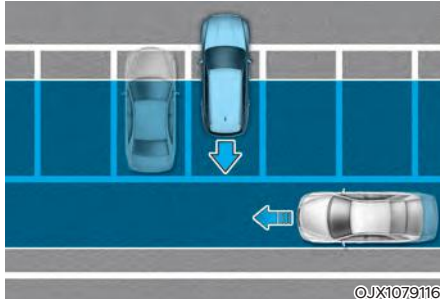

Tagurdamisel tuvastatud ristsuunalise liikluse hoiatussüsteem võib tuvastada sõidukeid, mis mööduvad parkimiskohale tagurdamise ajal teie auto tagant. Sellisel juhul võib süsteem juhti asjatult hoiatada.

Vaadake auto ümbrus tagurdamisel alati ise oma silmaga üle.

⚠ HOIATUS

- Kui veate oma autoga järelhaagist või pukseerite teist sõidukit, soovitame tagurdamisel tuvastatud ristsuunalise liikluse hoiatussüsteemi turvakaalustel välja lülitada.
- Tagurdamisel tuvastatud ristsuunalise liikluse hoiatussüsteem ei pruugi normaalselt töötada, kui selle tööd segavad tugevad elektromagnetlained.
- Tagurdamisel tuvastatud ristsuunalise liikluse hoiatussüsteem ei pruugi töötada, kui auto käivitamisest või tagakaitserauda paigaldatud radarite lähtestamisest on möödunud alla 3 sekundi.

TAGURDAMISEL TUVASTATUD RISTSUUNALISE LIIKLUSEGA KOKKUPÕRKE VÄLTIMISSÜSTEEM (RCCA) (KUI ON VARUSTUSES)

Tagurdamisel tuvastatud ristsuunalise liiklusega kokkupõrke vältimissüsteem (RCCA – Rear Cross-Traffic Collision-Avoidance Assist) on välja töötatud tagurdamise ajal auto taga vasakult ja paremalt küljelt lähenevate sõidukite tuvastamiseks ning juhi hoiatamiseks läheneva kokkupõrke eest hoiatustule, ekraaniteate ja hoiatussignaaliga. Lisaks rakendab süsteem kokkupõrke vältimiseks auto maatselt tööle ka pidurid.

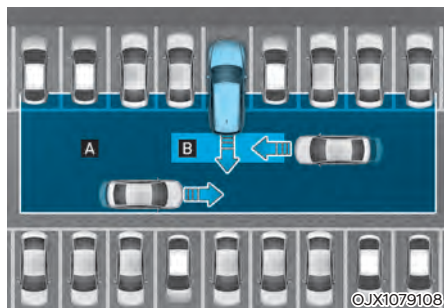

[A] : Tagurdamisel tuvastatud ristsuunalise liikluse hoiatussüsteemi tuvastuspiirkond

[B] : Tagurdamisel tuvastatud ristsuunalise liiklusega kokkupõrke vältimissüsteemi tööpiirkond

⚠ ETTEVAATUST

Hoiatuse ajastus võib sõltuvalt läheneva sõiduki sõidukiirusest varieeruda.

i Kasulik teave

Nii tagurdamisel tuvastatud ristsuunalise liikluse hoiatussüsteemi kui ka tagurdamisel tuvastatud ristsuunalise liiklusega kokkupõrke vältimissüsteemi nimetatakse auto näidikuploki ekraanil tagumise ristsuunalise liikluse turvasüsteemiks (Rear cross-traffic safety system).

Süsteemi andurid



[1] : Taganurkade radarid

Radarite täpset asukohta näete ülaltoodud pildilt.

⚠ ETTEVAATUST

Täpsemat teavet taganurkade radareid puudutavate ettevaatusabinõude kohta leiате 7. peatüki osast „Pimenurgas tuvastatud sõidukiga kokkupõrke vältimissüsteem (BCA)“.

Süsteemi seadistused

Süsteemi funktsioonide seadistamine

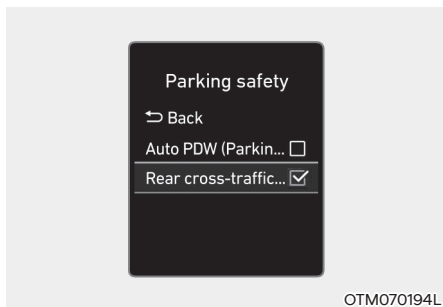

Ohutus tagurdamisel tuvastatud ristsuunalise liikluse korral

Kui mootor töötab, valige seadistuste menüüst „Driver assistance“ (Juhiabisüsteemid) → „Parking safety“ (Ohutus parkimisel) → „Rear cross-traffic safety“ (Ohutus tagurdamisel tuvastatud ristsuunalise liikluse korral), et tagurdamisel tuvastatud ristsuunalise liiklusega kokkupõrke vältimissüsteem sisse lülitada, või tühistage valik, et süsteem välja lülitada.

HOIATUS

Iga kord, kui mootor käivitatakse, lülitub tagurdamisel tuvastatud ristsuunalise liiklusega kokkupõrke vältimissüsteem sisse. Kui juht valib pärast mootori käivitamist menüüst seadistuse „Off“ (Väljalülitus), peab ta eriti tähelepanelikult ise ümbritsevat liiklust jälgima ja ohutult sõitma.

Kasulik teave

Tagumise ristsuunalise liikluse turvasüsteemi seadistus (Rear cross-traffic safety system) hõlmab nii tagurdamisel tuvastatud ristsuunalise liikluse hoiatussüsteemi kui ka tagurdamisel tuvastatud ristsuunalise liiklusega kokkupõrke vältimissüsteemi.

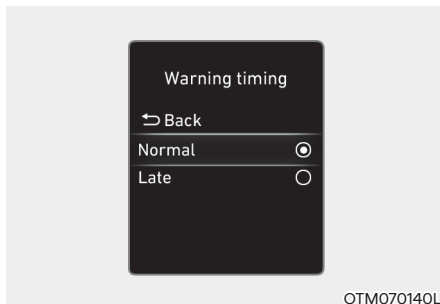

Hoiatuse ajastus

Kui mootor töötab, valige seadistuste menüüst „Driver assistance“ (Juhiabisüsteemid) → „Warning timing“ (Hoiatuse ajastus), et muuta aega, millal tagurdamisel tuvastatud ristsuunalise liiklusega kokkupõrke vältimissüsteem teid ohu eest esimest korda hoiatab.

Auto kättesaamisel müügiesindusest on hoiatuse ajastuse seadistuseks valitud „Normal“ (normaalne ajastus). Kui muudate hoiatuse ajastust, võib ka teiste juhiabisüsteemide poolt antavate hoiatuste ajastus muutuda.

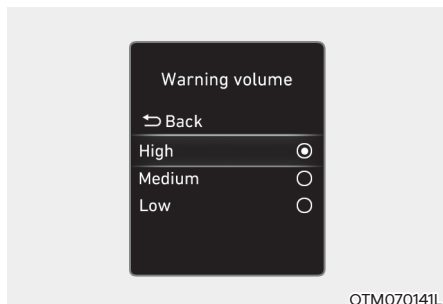

Hoiatussignaali helitugevus

Kui mootor töötab, valige seadistuste menüüst „Driver assistance“ (Juhiabisüs-teemid) → „Warning volume“ (Hoiatussignaali helitugevus), et valida tagurdamisel tuvastatud ristsuunalise liiklusega kokkupõrke vältimissüsteemi hoiatussignaali helitugevuseks „High“ (Vali), „Medium“ (Keskmine) või „Low“ (Vaikne).

Kui muudate hoiatussignaali helitugevust, võib ka teiste juhiabisüsteemide hoiatussignaali helitugevus muutuda.



ETTEVAATUST

- Hoiatuse ajastuse ja hoiatussignaali helitugevuse seadistused kehtivad kõikide tagurdamisel tuvastatud ristsuunalise liiklusega kokkupõrke vältimissüsteemi funktsioonide puhul.
- Isegi juhul, kui hoiatuse ajastuse seadistuseks on valitud normaalne ajastus, võib tunduda, et süsteem ei hoiata teid piisavalt kiiresti, kui sõiduk läheneb teile vasakult või paremalt küljelt väga suure kiirusega.
- Valige hoiatuse ajastuse seadistuseks „Late“ (Hiljem), kui liiklus on hõre ja sõidukiirus väike.



Kasulik teave

Kui mootor uuesti käivitatakse, jäävad kehtima viimasena valitud hoiatuse ajastuse ja hoiatussignaali helitugevuse seadistused.

Süsteemi töö kirjeldus

Süsteemi hoiatused ja automaatne hädapidurdamine

Tagurdamisel tuvastatud ristsuunalise liiklusega kokkupõrke vältimissüsteem hoiatab juhti vastavalt kokkupõrke riskitasemele võimaliku ohu eest ning pakub talle abi auto juhtimisel. Selle tegevuse käigus ilmuvad ekraanile olukorrale vastavad näidud ning teated „Emergency braking“ (Hädapidurdamine) ja „Drive carefully“ (Sõitke ettevaatlikult).

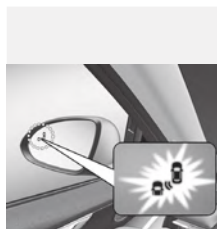

ORG3070025



OBC3070046TU

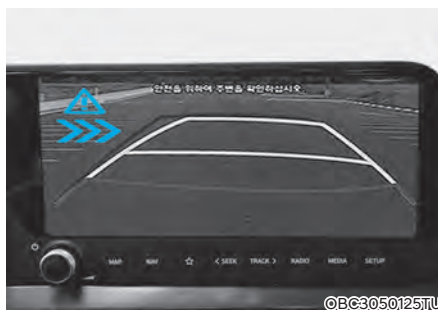

OBC3050125TU

Kokkupõrke hoiatus

- Juhi hoiatamiseks autole tagantpoolt vasakult või paremalt küljelt läheneva sõiduki eest hakkab hoiatustuli küljepeglis vilkuma ja näidikuploki ekraanile ilmub hoiatus. Samal ajal kostab ka hoiatussignaali. Kui samal ajal töötab ka tagurduskaamera, ilmub hoiatus ka info- ja meelelahutussüsteemi ekraanile.

- Süsteem hakkab tööle, kui kõik järgmised tingimused on täidetud:
 - Käigukang on tagasikäigu asendis R.
 - Auto sõidukiirus on väiksem kui 8 km/h.
 - Teie autole vasakult või paremalt küljelt lähenev sõiduk on teie autole lähemal kui u 25 m.
 - Vasakult või paremalt küljelt lähenev sõiduk liigub kiirusega üle 5 km/h.

i Kasulik teave

Kui süsteemi tööks vajalikud tingimused on täidetud, hoiatab see teid iga kord, kui teie autole läheneb vasakult või paremalt küljelt mõni sõiduk, seda ka juhul, kui teie auto seisab paigal (kiirus 0 km/h).

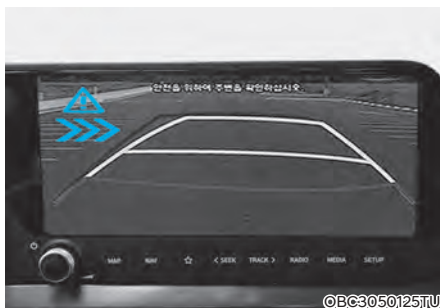
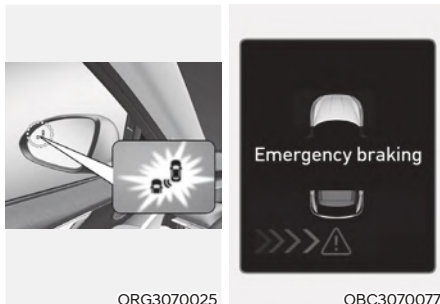

Hädapidurdamine

- Juhi hoiatamiseks autole tagantpoolt vasakult või paremalt küljelt läheneva sõiduki eest hakkab hoiatustuli küljepeeglis vilkuma ja näidikuploki ekraanile ilmub hoiatus „Emergency braking“ (Hädapidurdamine). Samal ajal kostab ka hoiatussignaal. Kui samal ajal töötab ka tagurduskaamera, ilmub hoiatus ka info- ja meelelahutussüsteemi ekraanile.

- Süsteem hakkab tööle, kui kõik järgmised tingimused on täidetud:
 - Käigukang on tagasikäigu asendis R.
 - Auto sõidukiirus on väiksem kui 8 km/h.
 - Teie autole vasakult või paremalt küljelt lähenev sõiduk on teie autost kuni u 1,5 m kaugusel.
 - Vasakult või paremalt küljelt lähenev sõiduk liigub kiirusega üle 5 km/h.
- Kokkupõrke vältimiseks vasakult või paremalt küljelt läheneva sõidukiga rakendab süsteem hädapidurdamiseks tööle pidurid.



HOIATUS

Hädapidurdamine lõppeb, kui:

- Lähenev sõiduk väljub tuvastuspiirkonnast.
- Lähenev sõiduk möödub teie auto tagant.
- Tuvastatud sõiduk ei lähene enam teie autole.
- Läheneva sõiduki liikumine on aeglustunud.
- Juht vajutab piisavalt tugevalt ise piduripedaali.

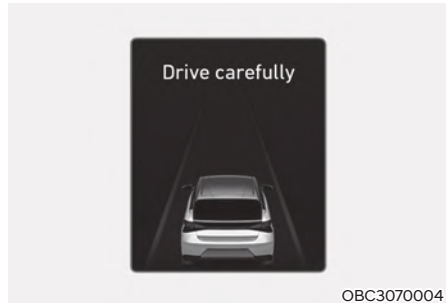

Auto peatamine ja automaatse hädapidurdamise lõpetamine

- Kui auto on automaatse hädapidurdamise tulemusel peatunud, ilmub näidikuploki ekraanile hoiatus „Drive carefully“ (Sõitke ettevaatlikult).
- Ohutuse tagamiseks peab juht nüüd otsekohe ise piduripedaali vajutama ja ümbrust kontrollima.
- Süsteem rakendab pidurid automaatselt hädapidurdamiseks tööle vaid 2 sekundiks ning kui auto on selle tulemusel peatunud, lõpetab süsteem omapoolse pidurisüsteemi juhtimise.
- Süsteem lõpetab hädapidurdamisel automaatselt omapoolse pidurisüsteemi juhtimise, kui juht vajutab tugevalt piduripedaali.



HOIATUS

Järgige tagurdamisel tuvastatud ristsuunalise liiklusega kokkupõrke vältimissüsteemi kasutamisel alltoodud ettevaatusabinõusid:

- Turvakaalutlustel muutke süsteemi seadistusi vaid siis, kui auto on ohutus kohas pargitud.
- Kui ekraanil on mõne teise süsteemi hoiatus või kostab mõne teise süsteemi hoiatussignaal, ei pruugi tagurdamisel tuvastatud ristsuunalise liiklusega kokkupõrke vältimissüsteemi hoiatust ekraanile ilmuda ega selle hoiatussignaal tööle hakata.
- Tugeva müra korral ei pruugi te tagurdamisel tuvastatud ristsuunalise liiklusega kokkupõrke vältimissüsteemi hoiatussignaale kuulda.
- Kui juht vajutab kokkupõrke vältimiseks ise piduripedaali, ei pruugi tagurdamisel tuvastatud ristsuunalise liiklusega kokkupõrke vältimissüsteem tööle rakenduda.
- Kui tööle rakendunud süsteem auto järsult peatab, võivad lahtised esemed kohalt paiskuda ja sõitjad viga saada. Kinnitage kõik esemed autos alati kindlalt kohale ja kasutage alati turvavööid.
- Juhul, kui tagurdamisel tuvastatud ristsuunalise liiklusega kokkupõrke vältimissüsteemis on tekkinud häire, töötavad auto pidurid ikka tavapärasel viisil edasi.
- Igas olukorras tagurdamisel tuvastatud ristsuunalise liiklusega kokkupõrke vältimissüsteem ei tööta ega suuda kõiki kokkupõrkeid ära hoida.
- Süsteem lõpetab hädapidurdamisel automaatselt omapoolse pidurisüsteemi juhtimise, kui juht vajutab tugevalt gaasipedaali.

- Auto juhtimise ja õigete sõiduvõtete eest vastutab alati üksnes autojuht. Ärge usaldage kunagi ainult tagurdamisel tuvastatud ristsuunalise liiklusega kokkupõrke vältimissüsteemi. Pigem jätke endale ise pidurdamiseks piisavalt pikk maa ning vajutage vajadusel sõidukiiruse vähendamiseks või auto peatamiseks piduripedaali.
- Ärge katsetage süsteemi töölerakendamist kunagi päris sõidukite, inimeste, loomade vms peal. Selle tagajärjeks võivad olla rasked või surmavad kehavigastused.



ETTEVAATUST

Sõltuvalt elektroonilise stabiilsuskontrolli süsteemi (ESC) seisundist ei pruugi süsteem pidureid alati ettenähtud viisil tööle rakendada.

Süsteem annab kokkupõrkeohust märku ainult hoiatusega:

- Kui ESC-süsteemi hoiatustuli põleb,
- Kui ESC-süsteem on mõne teise funktsiooniga seoses tööle rakendunud.



Kasulik teave

- Kui süsteem aitab teil pidurdada, käivitades automaatselt hädapidurdamise, peab juht olema väga tähelepanelik, sest hädapidurdamine kestab vaid kuni 2 sekundit. Seejärel peab juht otsekohe piduripedaali vajutama ja ise ümbrust kontrollima.
- Süsteem lõpetab automaatse hädapidurdamise kohe, kui juht vajutab piisavalt tugevalt ise piduripedaali.
- Süsteem käivitab pärast käigukangi panekut tagasikäigu asendisse R hädapidurdamise vaid üks kord, kui on tuvastanud autole ohtlikult lähedal vasakult või paremalt läheneva sõiduki.

Häired süsteemi töös ja süsteemi tööd piiravad tegurid

Süsteemis on häire

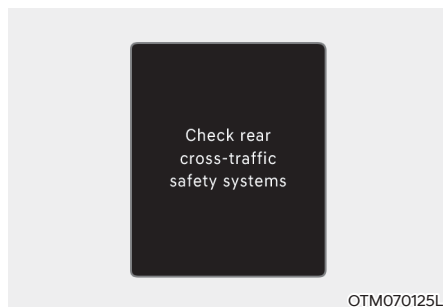

OTM070125L

Kui tagurdamisel tuvastatud ristsuunalise liiklusega kokkupõrke vältimissüsteem korralikult ei tööta, ilmub näidikuploki ekraanile teade „Check rear cross-traffic safety systems“ (Kontrollige tagumise ristsuunalise liikluse turvasüsteeme) ning süsteem lülitub automaatselt välja või jätkab tööd vaid piiratud ulatuses. Soovitame lasta süsteemi volitatud HYUNDAI teeninduses üle kontrollida.

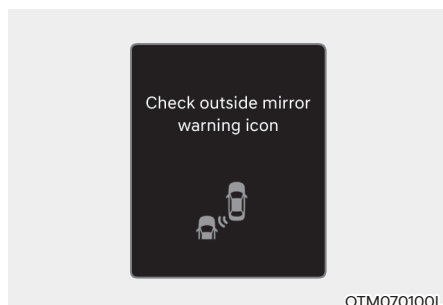

OTM070100L

Kui küljepeeglis asuv hoiatustuli korralikult ei tööta, ilmub näidikuploki ekraanile teade „Check outside mirror warning icon“ (Kontrollige hoiatussümbolit küljepeeglis). Soovitame lasta süsteemi volitatud HYUNDAI teeninduses üle kontrollida.

Süsteem ei tööta

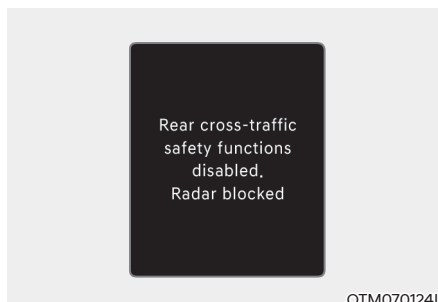

OTM070124L

Kui taganurga radar või tagakaitseraud radari juures on määratud, lumine või vihmaveega kaetud või kui auto taha on paigaldatud järelhaagis, rattahoidja vms varustus, võib radari tuvastusvõime halveneda. See võib tagurdamisel tuvastatud ristsuunalise liiklusega kokkupõrke vältimissüsteemi tööd piirata või süsteem võib ajutiselt üldse töötamast lakata.

Sellisel juhul ilmub ekraanile teade „Rear cross-traffic safety functions disabled. Radar blocked“ (Tagumise ristsuunalise liikluse turvafunktsioonid ei tööta. Radar blokeeritud).

Kui olete kaitseraua ära puhastanud või järelhaagise, rattahoidja vms auto küljest eemaldanud, hakkab süsteem taas normaalselt tööle.

Kui süsteem pärast kaitseraua puhastamist või järelhaagise, rattahoidja vms eemaldamist ikka normaalselt tööle ei hakka, soovitame lasta süsteemi volitatud HYUNDAI teeninduses üle kontrollida.

HOIATUS

- Isegi juhul, kui hoiatust ekraanile ei ilmu, ei pruugi tagurdamisel tuvastatud ristsuunalise liiklusega kokkupõrke vältimissüsteem alati normaalselt töötada.
- Piirkondades, kus pärast mootori käivitamist midagi ei tuvastata (nt lage-dal maastikul), ei pruugi tagurdami-sel tuvastatud ristsuunalise liiklusega kokkupõrke vältimissüsteem nor-maalselt töötada.

ETTEVAATUST

Kui paigaldate oma auto taha järelhaa-gise, rattahoidja vms varustuse, lülitage tagurdamisel tuvastatud ristsuunalise liiklusega kokkupõrke vältimissüsteem välja. Kui soovite süsteemi kasutada, eemaldage järelhaagis, rattahoidja vms auto küljest.

Süsteemi tööd piiravad tegurid

Järgnevalt kirjeldatud olukordades ei pruugi tagurdamisel tuvastatud ristsuunalise liiklusega kokkupõrke vältimissüs-teem normaalselt töötada või võib oota-matult tööle hakata:

- Tagurdatakse kohas, kus on kõrge rohi või võserik.
- Tagurdatakse märjal teekattel.
- Läheneva sõiduki kiirus on väga suur või väga väike.

Järgnevalt kirjeldatud olukordades ei pruugi süsteem pidureid automaatselt tööle rakendada ja juht peab olema eriti tähelepanelik:

- Auto vibreerib tugevalt, kuna sõidetakse ebatasasel, konarlikul, auklikul või halvasti lapitud teel.
- Autoga sõidetakse teel, mille pind on jää, lume, veelompide vms tõttu libe.
- Rehvirõhk on liiga madal või rehv on vigastatud.
- Pidurite ehitust on muudetud.
- Iseparkimissüsteem (PA) töötab (kui on varustuses).

ETTEVAATUST

Täpsemat teavet tagakaitserauda pai-galdatud radarite tööpiirangute kohta leiate 7. peatüki osast „Pimenurgas tuvastatud sõidukiga kokkupõrke välti-missüsteem (BCA)“.

HOIATUS

- Autoga tagurdatakse teise sõiduki või mõne konstruktsiooni vahetus läheduses.

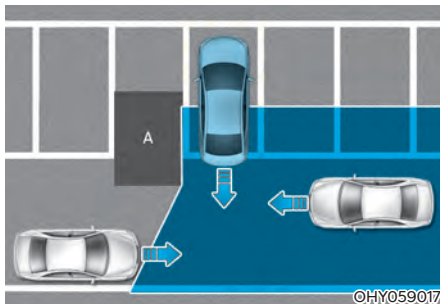

[A] : Konstruktsioon

Kui autoga tagurdatakse kohas, mille vahetus läheduses asub mõni teine sõiduk või konstruktsioon, võib tagurdamisel tuvastatud ristsuunalise liik-lusega kokkupõrke vältimissüsteemi töövõime olla piiratud ning see ei pruugi vasakult või paremalt lähene-vat sõidukit tuvastada. Sellisel juhul ei pruugi süsteem vajaduse tekki-des juhti hoiatada või pidureid tööle rakendada.

Vaadake auto ümbrus tagurdamisel alati ise oma silmaga üle.

- Autoga tagurdatakse kohas, mille läheduses toimub palju erinevaid parkimismanöövreid.

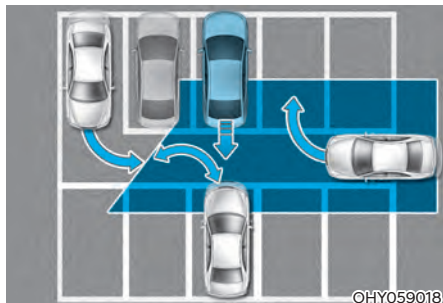

Tagurdamisel tuvastatud ristsuunalise liiklusega kokkupõrke vältimissüsteem võib tuvastada sõidukeid, mis manööverdavad teie auto lähedal parkimiskohale või sealt välja (nt sõiduk väljub parkimiskohalt teie kõrval, sõiduk pargib või väljub kohalt teie auto taga, teie autole lähenev auto sooritab pöoret jne). Sel juhul võib süsteem asjatult juhti hoiatada ja pidureid tööle rakendada.

Vaadake auto ümbrus tagurdamisel alati ise oma silmaga üle.

- Auto on pargitud diagonaalselt.

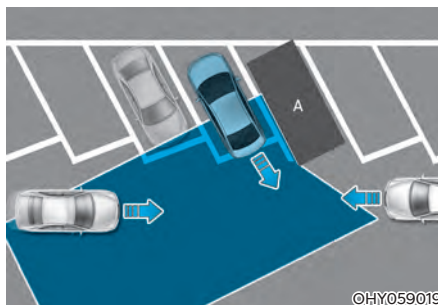

[A] : Sõiduk

Kui autoga tagurdatakse välja diagonaalselt parkimiskohalt, võib tagurdamisel tuvastatud ristsuunalise liiklusega kokkupõrke vältimissüsteemi töövõime olla piiratud ning see ei pruugi vasakult või paremalt lähenevat sõidukit tuvastada. Sellisel juhul ei pruugi süsteem vajaduse tekkides juhti hoiatada või pidureid tööle rakendada.

Vaadake auto ümbrus tagurdamisel alati ise oma silmaga üle.

- Auto asub kallakul või kallaku lähedal.

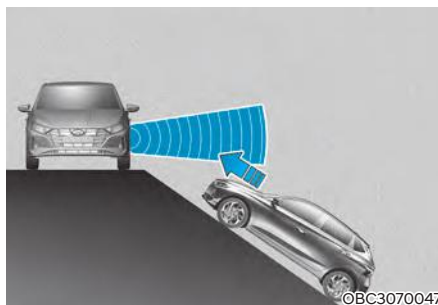

Kui auto asub kallakul või kallaku lähedal, võib tagurdamisel tuvastatud ristsuunalise liiklusega kokkupõrke vältimissüsteemi töövõime olla piiratud ning see ei pruugi vasakult või paremalt lähenevat sõidukit tuvastada. Sellisel juhul ei pruugi süsteem vajaduse tekkides juhti hoiatada või pidureid tööle rakendada.

Vaadake auto ümbrus tagurdamisel alati ise oma silmaga üle.

- Autoga tagurdatakse parkimiskohale, mille kõrval või taga asub mõni konstruktsioon.

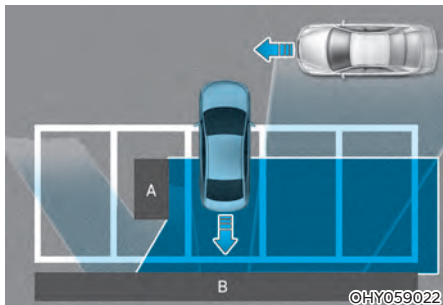

[A] : Konstruktsioon, [B] : Sein

Tagurdamisel tuvastatud ristsuunalise liiklusega kokkupõrke vältimissüsteem võib tuvastada sõidukeid, mis mööduvad teie auto eest, kui autoga tagurdatakse parkimiskohale, mille taga või küljel asub sein või mõni konstruktsioon. Sel juhul võib süsteem asjatult juhti hoiatada ja pidurid tööle rakendada.

Vaadake auto ümbrus tagurdamisel alati ise oma silmaga üle.

- Autoga tagurdatakse parkimiskohale.

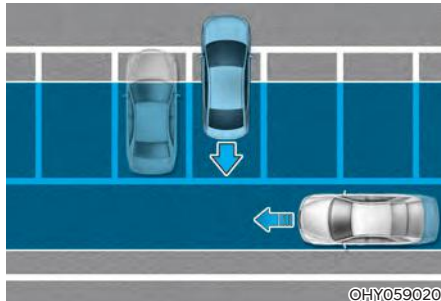

Tagurdamisel tuvastatud ristsuunalise liiklusega kokkupõrke vältimissüsteem võib tuvastada sõidukeid, mis mööduvad parkimiskohale tagurdamise ajal teie auto tagant. Sel juhul võib süsteem asjatult juhti hoiatada ja pidurid tööle rakendada.

Vaadake auto ümbrus tagurdamisel alati ise oma silmaga üle.

HOIATUS

- Kui veate oma autoga järelhaagist või pukseerite teist sõidukit, soovitame tagurdamisel tuvastatud ristsuunalise liiklusega kokkupõrke vältimissüsteemi turvakaalutlustel välja lülitada.
- Tagurdamisel tuvastatud ristsuunalise liiklusega kokkupõrke vältimissüsteem ei pruugi normaalselt töötada, kui selle tööd segavad tugevad elektromagnetlained.
- Tagurdamisel tuvastatud ristsuunalise liiklusega kokkupõrke vältimissüsteem ei pruugi töötada, kui auto käivitamisest või tagakaitserauda paigaldatud radarite lähtestamisest on möödunud alla 3 sekundi.

PARKIMISABISÜSTEEM JUHI ABISTAMISEKS TAGURDAMISEL

Kui juht väikesel kiirusel tagurdab, annab parkimisabisüsteem juhile hoiatusega märku, kui on tuvastanud auto tagaosast teatud kaugusel mõne takistuse.

Süsteemi andurid



©BC3070049

[1] : Tagumised ultraheliandurid

Andurite täpset asukohta näete ülaltoodud pildilt.

Süsteemi seadistused

Hoiatussignaali helitugevus

Valige näidikuploki või info- ja meelelahutussüsteemi seadistuste menüüst „Driver assistance“ (Juhiabisüsteemid) → „Warning volume“ (Hoiatussignaali helitugevus), et valida parkimisabisüsteemi hoiatussignaali helitugevuseks „High“ (Vali), „Medium“ (Keskmine) või „Low“ (Vaikne).

Süsteemi töö kirjeldus

Süsteemi lüliti





©BC3070126TU

Parkimisabisüsteemi väljalülituslülit

- Kui soovite juhti tagurdamisel abistava parkimisabisüsteemi välja lülitada, vajutage parkimisabisüsteemi väljalülituslülitit P_{OFF} . Kui soovite süsteemi tagasi sisse lülitada, vajutage sama lüliti veel kord.
- Kui juhti tagurdamisel abistav parkimisabisüsteem on välja lülitatud (indikaatortuli lülilil põleb) ja panete siis käigukangi tagasikäigu asendisse R, lülitub süsteem automaatselt sisse.
- Kui parkimisabisüsteem lülitub sisse, siis indikaatortuli lülilil kustub. Kui auto liigub kiirusega üle 30 km/h, lülitub parkimisabisüsteem välja (indikaatortuli lülilil süttib).

Hoiatused tagurdamisel tuvastatud takistuste eest

- Kui käigukang on tagasikäigu asendis R, hakkab juhti tagurdamisel abistav parkimisabisüsteem tööle.
- Parkimisabisüsteem tuvastab auto taga asuvaid inimesi, loomi ja muid takistusi, kui auto liigub tagurdamisel kiirusega alla 10 km/h.

Kaugus takistuseni	Hoiatusnäit	Hoiatussignaal
	Auto tagurdab	
60–120 cm		Aeglane katkendlik signaal
30–60 cm		Kiire katkendlik signaal
Kuni 30 cm		Pidev helisignaal

- Iga kord, kui mõni ultraheliandur tuvastab oma tööraadiuses inimese, looma või muu takistuse, süttib vastav hoiatusnäit. Lisaks kostab ka hoiatussignaal.
- Kui samaaegselt tuvastatakse üle kahe takistuse, annab süsteem hoiatussignaaliga märku kõige lähemast.
- Auto tegelikud hoiatusnäidud võivad tabelis kujutatud näitudest erineda.

Häired süsteemi töös ja süsteemi tööd piiravad tegurid

Süsteemis on häire

Kui mootor on käivitatud ja käigukang pannakse tagasikäigu asendisse R, kostab helisignaal, mis näitab, et süsteem töötab normaalselt.

Kui aga esineb üks või mitu järgnevalt kirjeldatud tunnustest, kontrollige enne süsteemi edasist kasutamist üle, kas ultraheliandurid on millegagi kinni kaetud või kahjustatud. Kui süsteem ikka normaalselt tööle ei hakka, soovitame lasta selle volitatud HYUNDAI teeninduses üle kontrollida.

- Hoiatussignaali ei kosta, kuigi peaks.
- Kostab katkendlik helisignaal.
- Näidikuploki ekraanile ilmub teade „Parking sensor error or blockage“ (Parkimisandur vigane või blokeeritud).

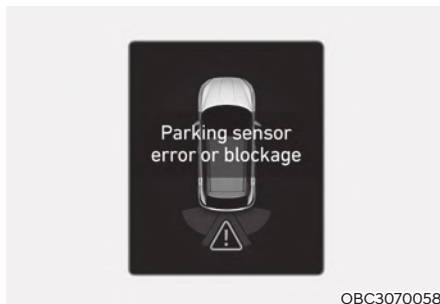



HOIATUS

- **Juhti tagurdamisel abistav parkimisabisüsteem on kõigest üks abisüsteem. Süsteemi tööd võivad häirida mitmed ümbritsevad tingimused ja tegurid. Ohutu tagurdamise eest vastutab üksnes autojuht, kelle ülesandeks on auto taha jääv ala nii enne parkimist kui selle ajal oma silmaga üle kontrollida.**
- **Teie auto garantii ei kata ühtki avariid ega auto kahjustusi, mis on tekkinud parkimisabisüsteemi rikke tõttu.**
- **Olge eriti ettevaatlik, kui liigute autoga kohas, kus auto ümber on palju erinevaid takistusi või kõnnivad jalakäijad (eriti lapsed). Ultraheliandurid ei tuvasta alati kõiki objekte nende kauguse, suuruse või materjali tõttu. Kõik see vähendab andurite usaldusväärsust.**

Süsteemi tööd piiravad tegurid

- Parkimisabisüsteem ei pruugi normaalselt töötada, kui:
 - Anduri peale on tekkinud jää või härmatis.
 - Andur on millegagi kinni kaetud, näiteks see on lumine või märg. (Kui lumi, vesi või muud takistused on andurilt eemaldatud, hakkab süsteem taas normaalselt tööle.)
 - Ilm on väga soe või väga külm.
 - Andur või anduriplokk on osadeks lahti võetud või eemaldatud.
 - Anduri pinda on tugevalt vajutatud või see on saanud mingilt kõvalt esemelt tugeva löögi.
 - Anduri pinda on kriipinud mõni terav ese.
 - Andureid või neid ümbritsevat ala on pestud survepesuri tugeva veejoaga.
- Parkimisabisüsteemi töös võib esineda häireid, kui:
 - Sajab tugevalt vihma või pritsitakse suures koguses vett.
 - Vesi voolab anduri pinnal.
 - Süsteemi tööd segavad mõne teise sõiduki andurid.
 - Andur on lumega kaetud.
 - Sõidetakse ebatasel teel, kruusateel või kõrge rohu ja võsaga kaetud teel.
 - Andurite läheduses on ultrahellilaineid tekitavad objektid.
 - Auto numbrimärgi algset paigalduskohta on muudetud.
 - Auto kaitseraua kõrgust või ultraheliandurite paigalduskohta on muudetud.
 - Ultraheliandurite lähedusse on paigaldatud täiendavat lisavarustust.
- Andurid ei pruugi tuvastada järgnevaid objekte:
 - Teravad või peenikesed objektid, nt köied, ketid või väikesed postid.
 - Objektid, mis neelavad anduri lainesagedusi, nt riided, mahulised materjalid või lumi.
 - Objektid, mis on kitsamad kui 14 cm ja madalamad kui 1 meeter.
 - Ultrahelianduritele eriti lähedal asuvad jalakäijad, loomad ja objektid.
- Kui takistus asub kahe anduri vahel, võivad hoiatusnäidud ekraanil anda märku takistusest seal, kus seda tegelikult ei tuvastatud.
- Sõltuvalt auto sõidukiirusest ja tuvastatud takistuste kujust ei pruugi parkimisabisüsteem hoiatusnäite ekraanil järjepidevalt näidata.
- Kui parkimisabisüsteem vajab remonti, soovime lasta selle volitatud HYUNDAI teeninduses üle kontrollida.

PARKIMISABISÜSTEEM JUHI ABISTAMISEKS ETTE- JA TAHAPOOLE MANÖÖVERDAMISEL

Kui auto liigub väikesel kiirusel ette- või tahapoole, annab parkimisabisüsteem juhile hoiatusega märku, kui on tuvastanud auto esi- või tagaosast teatud kaugusel mõne takistuse.

Süsteemi andurid



[1] : Eesmised ultraheliandurid
[2] : Tagumised ultraheliandurid

Andurite täpset asukohta näete ülaltoodud piltidelt.

Süsteemi seadistused

Hoiatussignaali helitugevus

Valige näidikuploki või info- ja meelelahutussüsteemi seadistuste menüüst „Driver assistance“ (Juhiabisüsteemid) → „Warning volume“ (Hoiatussignaali helitugevus), et valida parkimisabisüsteemi hoiatussignaali helitugevuseks „High“ (Vali), „Medium“ (Keskmine) või „Low“ (Vaikne).

Parkimisabisüsteemi automaatne sisselülitus

Kui soovite, et parkimisabisüsteem automaatselt sisse lülituks, valige näidikuploki või info- ja meelelahutussüsteemi seadistuste menüüst „Driver assistance“ (Juhiabisüsteemid) → „Parking safety“ (Ohutus parkimisel) → „Parking distance warning auto on“ (Parkimisabisüsteemi automaatne sisselülitus).

Süsteemi töö kirjeldus

Süsteemi lüliti



Parkimisabisüsteemi lüliti



- Kui soovite juhti ette- ja tahapoole manööverdames abistava parkimisabisüsteemi sisse lülitada, vajutage parkimisabisüsteemi lüliti **P**  . Süsteemi väljalülitamiseks vajutage sama lüliti veel kord.
- Kui juhti ette- ja tahapoole manööverdames abistav parkimisabisüsteem on välja lülitatud (indikaatorituli lülilil ei põle) ja panete siis käigukangi tagasikäigu asendisse R, lülitub süsteem automaatselt sisse.

- Kui parkimisabisüsteem lülitub sisse, siis indikaatortuli lülitil süttib. Kui auto liigub kiirusega üle 30 km/h, lülitub parkimisabisüsteem välja (indikaatortuli lülitil kustub).

Hoiatused ettepoole liikumisel tuvastatud takistuste eest

- Kui mõni järgnevalt loetletud tingimustest on täidetud, hakkab parkimisabisüsteem tööle ja hoiatab juhti auto ees tuvastatud takistuste eest.
 - Käigukang pannakse tagasikäigu asendist R sõiduasendisse D, kui parkimisabisüsteem on sisse lülitatud.
 - Käigukang on sõiduasendis D ja indikaatortuli parkimisabisüsteemi lülitil põleb.
 - Seadistuste menüüs on tehtud valik „Parking distance warning auto on“ (Parkimisabisüsteemi automaatne sisselülitus) ja käigukang on sõiduasendis D.
- Parkimisabisüsteem tuvastab auto ees asuva inimesi, loomi ja muid takistusi, kui auto liigub ettepoole kiirusega alla 10 km/h.
- Parkimisabisüsteem ei tööta, kui auto liigub ettepoole kiirusega üle 10 km/h, kuigi indikaatortuli parkimisabisüsteemi lülitil põleb. Parkimisabisüsteem hakkab uuesti tööle, kui auto kiirus ettepoole liikumisel langeb taas alla 10 km/h ja indikaatortuli parkimisabisüsteemi lülitil põleb.



- Kui seadistuste menüüs on tehtud valik „Parking distance warning auto on“ (Parkimisabisüsteemi automaatne sisselülitus), jääb indikaatortuli parkimisabisüsteemi lülitil püsivalt põlema.
- Kui valik „Parking distance warning auto on“ (Parkimisabisüsteemi automaatne sisselülitus) seadistuste menüüs tühistatakse ning auto liigub ettepoole kiirusega üle 30 km/h, siis indikaatortuli parkimisabisüsteemi lülitil kustub. Süsteem ei lülitu sisse tagasi isegi siis, kui sõidate taas kiirusega alla 10 km/h.

Kaugus takistuseni	Hoiatusnäit	Hoiatussignaal
	Auto liigub ettepoole	
60–100 cm .		Aeglane katkendlik signaal
30–60 cm .		Kiire katkendlik signaal
Kuni 30 cm		Pidev helisignaal

- Iga kord, kui mõni ultraheliandur tuvastab oma tööraadiuses inimese, looma või muu takistuse, süttib vastav hoiatusnäit. Lisaks kostab ka hoiatussignaal.
- Kui samaaegselt tuvastatakse üle kahe takistuse, annab süsteem hoiatussignaaliga märku kõige lähemast.
- Auto tegelikud hoiatusnäidud võivad tabelis kujutatud näitudest erineda.

Hoiatused tagurdamisel tuvastatud takistuste eest

- Kui käigukang on tagasikäigu asendis R, hakkab parkimisabisüsteem tööle ja hoiatab juhti auto taga tuvastatud takistuste eest.
- Parkimisabisüsteem tuvastab auto taga asuvaid inimesi, loomi ja muid takistusi, kui auto liigub tagurdamisel kiirusega alla 10 km/h.
- Kui auto liigub tagurdamisel kiirusega alla 10 km/h, tuvastavad takistusi nii eesmised kui ka tagumised ultraheliandurid. Eesmised ultraheliandurid suudavad sel juhul tuvastada auto ees olevaid inimesi ja loomi siiski vaid juhul, kui need on anduritele lähemal kui 60 cm.

Kaugus takistuseni	Hoiatusnäit	Hoiatussignaal
	Auto tagurdab	
60–120 cm		Aeglane katkendlik signaal
30–60 cm		Kiire katkendlik signaal
Kuni 30 cm		Pidev helisignaal

- Iga kord, kui mõni ultraheliandur tuvastab oma tööraadiuses inimese, looma või muu takistuse, süttib vastav hoiatusnäit. Lisaks kostab ka hoiatussignaal.
- Kui samaaegselt tuvastatakse üle kahe takistuse, annab süsteem hoiatussignaaliga märku kõige lähemast.
- Auto tegelikud hoiatusnäidud võivad tabelis kujutatud näitudest erineda.

Häired süsteemi töös ja süsteemi tööd piiravad tegurid

Süsteemis on häire

Kui mootor on käivitatud ja käigukang pannakse tagasikäigu asendisse R, kostab helisignaali, mis näitab, et süsteem töötab normaalselt.

Kui aga esineb üks või mitu järgnevalt kirjeldatud tunnustest, kontrollige enne süsteemi edasist kasutamist üle, kas ultraheliandurid on millegagi kinni kaetud või kahjustatud. Kui süsteem ikka normaalselt tööle ei hakka, soovitame lasta selle volitatud HYUNDAI teeninduses üle kontrollida.

- Hoiatussignaali ei costa, kuigi peaks.
- Kostab katkendlik helisignaal.
- Näidikuploki ekraanile ilmub teade „Parking sensor error or blockage“ (Parkimisandur vigane või blokeeritud).

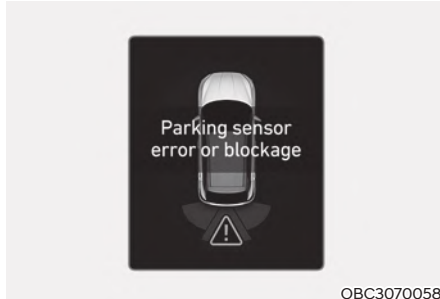

OBC3070058



HOIATUS

- **Juhti ette- ja tahapoole manööverdamisel abistav parkimisabisüsteem on kõigest üks abisüsteem. Süsteemi tööd võivad häirida mitmed ümbritsevad tingimused ja tegurid. Ohutu parkimise eest vastutab üksnes autojuht, kelle ülesandeks on auto ees ja taga olev ala nii enne parkimist kui selle ajal oma silmaga üle kontrollida.**
- **Teie auto garantii ei kata ühtki avariid ega auto kahjustusi, mis on tekkinud parkimisabisüsteemi rikke tõttu.**
- **Olge eriti ettevaatlik, kui liigute autoga kohas, kus auto ümber on palju erinevaid takistusi või kõnnivad jalakäijad (eriti lapsed). Ultraheliandurid ei tuvasta alati kõiki objekte nende kauguse, suuruse või materjali tõttu. Kõik see vähendab andurite usaldusväärsust.**

Süsteemi tööd piiravad tegurid

- Parkimisabisüsteem ei pruugi normaalselt töötada, kui:
 - Anduri peale on tekkinud jää või härmatis.
 - Andur on millegagi kinni kaetud, näiteks see on lumine või märg. (Kui lumi, vesi või muud takistused on andurilt eemaldatud, hakkab süsteem taas normaalselt tööle.)
 - Ilm on väga soe või väga külm.
 - Andur või anduriplokk on osadeks lahti võetud või eemaldatud.
 - Anduri pinda on tugevalt vajutatud või see on saanud mingilt kõvalt esemelt tugeva löögi.
 - Anduri pinda on kriipinud mõni terav ese.
 - Andureid või neid ümbritsevat ala on pestud survepesuri tugeva veejoaga.
- Parkimisabisüsteemi töös võib esineda häireid, kui:
 - Sajab tugevalt vihma või pritsitakse suures koguses vett.
 - Vesi voolab anduri pinnal.
 - Süsteemi tööd segavad mõne teise sõiduki andurid.
 - Andur on lumega kaetud.
 - Sõidetakse ebatasel teel, kruusateel või kõrge rohu ja võsaga kaetud teel.
 - Andurite läheduses on ultrahellilaineid tekitavad objektid.
 - Auto numbrimärgi algset paigalduskohta on muudetud.
 - Auto kaitseraua kõrgust või ultraheliandurite paigalduskohta on muudetud.
 - Ultraheliandurite lähedusse on paigaldatud täiendavat lisavarustust.
- Andurid ei pruugi tuvastada järgnevaid objekte:
 - Teravad või peenikesed objektid, nt köied, ketid või väikesed postid.
 - Objektid, mis neelavad anduri lainesagedusi, nt riided, mahulised materjalid või lumi.
 - Objektid, mis on kitsamad kui 14 cm ja madalamad kui 1 meeter.
 - Ultrahelianduritele eriti lähedal asuvad jalakäijad, loomad ja objektid.
- Kui takistus asub kahe anduri vahel, võivad hoiatusnäidud ekraanil anda märku takistusest seal, kus seda tegelikult ei tuvastatud.
- Sõltuvalt auto sõidukiirusest ja tuvastatud takistuste kujust ei pruugi parkimisabisüsteem hoiatusnäite ekraanil järjepidevalt näidata.
- Kui parkimisabisüsteem vajab remonti, soovime lasta selle volitatud HYUNDAI teeninduses üle kontrollida.

TAGURDAMISEL TUVASTATUD TAKISTUSEGA KOKKUPÕRKE VÄLTIMISSÜSTEEM (KUI ON VARUSTUSES)

Tagurdamisel tuvastatud takistusega kokkupõrke vältimissüsteem hoiatab juhti või aitab juhil pidurdada, et aidata võimaliku kokkupõrget tagurdamisel tuvastatud jalakäija või takistusega vältida.

Süsteemi andurid

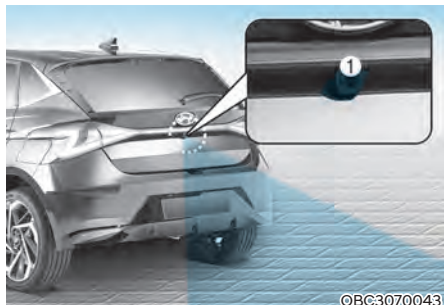

©BC3070043



©BC3070049

[1] : Tagurduskaamera

[2] : Tagumised ultraheliandurid

Tagurduskaamera ja andurite täpset asukohta näete ülaltoodud piltidelt.

Süsteemi seadistused

Süsteemi funktsioonide valik



OBC3070116TU

Ohutus parkimisel

Kui mootor töötab, valige seadistuste menüüst „Driver assistance“ (Juhiabisüsteemid) → „Parking safety“ (Ohutus parkimisel). Tehke seejärel soovitud valik või tühistage varem tehtud valik, et vastav funktsioon sisse või välja lülitada.

- Kui teete valiku „Active assist“ (Aktiivne kokkupõrke vältimisabi), annab süsteem teile hoiatusega märku, kui on tuvastanud läheneva kokkupõrke jalakäija või takistusega, ning rakendab kokkupõrke vältimiseks tööle ka pidurid.
- Kui teete valiku „Warning only“ (Ainult hoiatus), annab süsteem teile hoiatusega märku, kui on tuvastanud võimaliku kokkupõrke jalakäija või takistusega. Selle seadistuse puhul süsteem pidureid tööle ei rakenda.
- Kui teete valiku „Off“ (Väljalülitus), lülitub süsteem välja.



OBC3070117TU

Hoiatuse ajastus

Kui mootor töötab, valige seadistuste menüüst „Driver assistance“ (Juhiabisüsteemid) → „Warning timing“ (Hoiatuse ajastus), et muuta aega, millal tagurdamisel tuvastatud takistusega kokkupõrke vältimissüsteem teid ohu eest esimest korda hoiatab.

Auto kättesaamisel müügiesindusest on hoiatuse ajastuse seadistuseks valitud „Normal“ (normaalne ajastus). Kui teile tundub, et süsteem hoiatab teid selle seadistuse puhul siiski liiga vara, valige hoiatuse ajastuse seadistuseks „Late“ (Hiljem).

Kui muudate hoiatuse ajastust, võib ka teiste juhiabisüsteemide poolt antavate hoiatuste ajastus muutuda.



OBC3070115TU

Hoiatussignaali helitugevus

Kui mootor töötab, valige seadistuste menüüst „Driver assistance“ (Juhiabisüsteemid) → „Warning volume“ (Hoiatussignaali helitugevus), et valida tagurdamisel tuvastatud takistusega kokkupõrke vältimissüsteemi hoiatussignaali helitugevuseks „High“ (Vali), „Medium“ (Keskmine) või „Low“ (Vaikne).

Kui muudate hoiatussignaali helitugevust, võib ka teiste juhiabisüsteemide hoiatussignaali helitugevus muutuda.

Süsteemi töö kirjeldus

Töötamise eeltingimused

Kui seadistuste menüüs on tehtud valik „Active assist“ (Aktiivne kokkupõrke vältimisabi) või „Warning only“ (Ainult hoiatus), lülitub tagurdamisel tuvastatud takistusega kokkupõrke vältimissüsteem valmisolekuseisundisse, kui kõik järgmised tingimused on täidetud:

- Tagaluuk on suletud.
- Käigukang on tagasikäigu asendis R.
- Auto sõidukiirus on väiksem kui 10 km/h.
- Süsteemi osad, sh tagurduskaamera ja tagumised ultraheliandurid, on töökorras ja normaalses seisundis.

Kui tagurdamisel tuvastatud takistusega kokkupõrke vältimissüsteem on töölerakendamiseks valmis, ilmub näidikuploki ekraanile auto kujutise taha joon.

Tagurdamisel tuvastatud takistusega kokkupõrke vältimissüsteem hakkab pärast käiguvahetust tagasikäigule R tööle ainult üks kord. Kui soovite süsteemi uuesti valmisolekuseisundisse lülitada, pange käigukang mõnest teisest asendist uuesti tagasikäigu asendisse R.

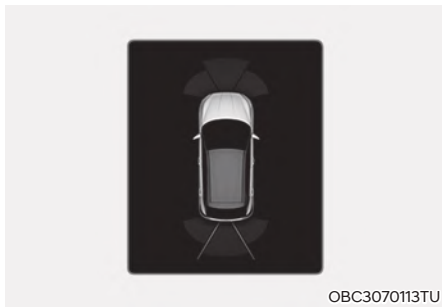

Aktiivne kokkupõrke vältimisabi

- Kui süsteem tuvastab kokkupõrkeohtu jalakäija või mõne takistusega, hoiatab süsteem juhti hoiatussignaali, rooli vibreerimise ja ekraaniteatega. Kui tagurduskaamera töötab, ilmub hoiatus ka info- ja meelelahutussüsteemi ekraanile.
- Kui kokkupõrge auto taga tuvastatud jalakäija või takistusega on süsteemi hinnangul vältimatu, rakendab süsteem teie aitamiseks tööle ka pidurid. Juht peab kiiresti reageerima, sest automaatne hädapidurdamine lõppeb 2 sekundi möödudes. Seejärel peab juht otsekohe piduripedaali vajutama ja ise ümbrust kontrollima.
- Hädapidurdamine lõppeb, kui:
 - Käigukang pannakse parkimisasendisse P või sõiduasendisse D.
 - Juht vajutab piisavalt tugevalt ise piduripedaali.
 - Automaatne hädapidurdamine on kestnud umbes 2 sekundit.
- Hoiatus lõppeb, kui:
 - Juht paneb käigukangi parkimisasendisse P, neutraalasendisse N või sõiduasendisse D.
- Sõltuvalt elektroonilise stabiilsuskontrolli süsteemi (ESC) seisundist ei pruugi süsteem pidureid alati ettenähtud viisil tööle rakendada.

Süsteem annab kokkupõrkeohust märku ainult hoiatusega:

- Kui ESC-süsteemi hoiatustuli põleb,
- Kui ESC-süsteem on mõne teise funktsiooniga seoses tööle rakendunud.

Ainult hoiatus

- Kui süsteem tuvastab kokkupõrkeohu jalakäija või mõne takistusega, hoiatab süsteem juhti hoiatussignaali, rooli vibreerimise ja ekraaniteatega. Kui tagurduskaamera töötab, ilmub hoiatus ka info- ja meelelahutussüsteemi ekraanile.
- Kui on valitud seadistus „Warning only“ (Ainult hoiatus), siis automaatset pidurdamist ei toimu.
- Hoiatus lõpeb, kui juht paneb käigukangi parkimisasendisse P, neutraalasendisse N või sõiduasendisse D.

Häired süsteemi töös ja süsteemi tööd piiravad tegurid

Süsteemis on häire

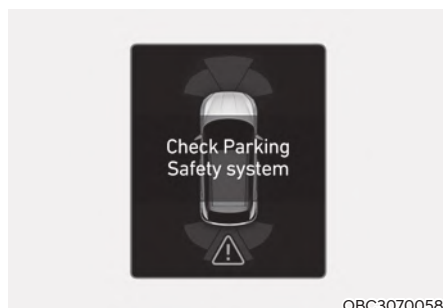

OBC3070058

Kui tagurdamisel tuvastatud takistusega kokkupõrke vältimissüsteem või mõni teine sellega seotud süsteem korralikult ei tööta, ilmub näidikuploki ekraanile teade „Check Parking Safety system“ (Kontrollige ohutu parkimise süsteemi) ning süsteem lülitub automaatselt välja. Soovitame lasta süsteemi volitatud HYUNDAI teeninduses üle kontrollida.

Süsteem ei tööta

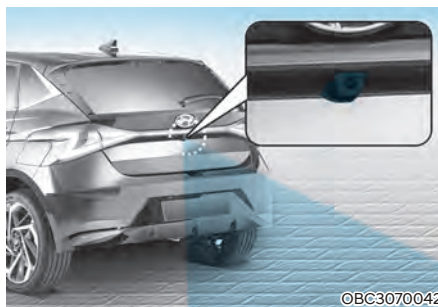

OBC3070042

Tagurduskaamera töötab tuvastusandurina, mis tuvastab auto taga jalakäijaid. Kui kaamera lääts on millegagi kinni kaetud, lumine või märg, võib see kaamera tööd tugevalt häirida ning tagurdamisel tuvastatud takistusega kokkupõrke vältimissüsteem ei pruugi normaalselt töötada. Hoidke kaamera lääts alati puhas.



OBC3070060

Tagumisse kaitserauda on paigaldatud ultraheliandurid, et tuvastada auto taga olevaid takistusi. Kui andurid on millegagi kinni kaetud, lumised või märjad, võib see andurite tööd tugevalt häirida ning tagurdamisel tuvastatud takistusega kokkupõrke vältimissüsteem ei pruugi normaalselt töötada. Hoidke tagumine kaitseraud alati puhas.

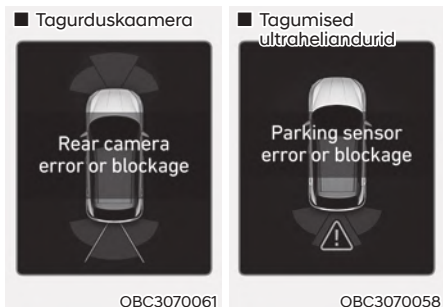

Järgnevalt kirjeldatud olukordades ilmub näidikuploki ekraanile teade „Rear camera error or blockage“ (Tagurduskaamera vigane või blokeeritud) või „Parking sensor error or blockage“ (Parkimisandur vigane või blokeeritud):

- Tagurduskaamera on millegagi kinni kaetud, lumine või märg vms.
- Ilm on väga halb, nt sajab tugevalt vihma või lund vms.

Sellisel juhul ei pruugi tagurdamisel tuvastatud takistusega kokkupõrke vältimissüsteem korralikult töötada või võib üldse välja lülituda. Kontrollige, kas tagurduskaamera ja tagumised ultraheliandurid on puhtad.

Süsteemi tööd piiravad tegurid

Järgnevalt kirjeldatud olukordades ei pruugi tagurdamisel tuvastatud takistusega kokkupõrke vältimissüsteem juhti hoiatada ega pidureid tööle rakendada, kuigi auto taga on jalakäija(d) või muud takistused:

- Autole on paigaldatud tehase varustusest erinevat lisavarustust.
- Teie auto on ebastabiilne varasema avarii tõttu või mõnel muul põhjusel.
- Auto kaitseraua kõrgust või tagumiste ultraheliandurite paigalduskohta on muudetud.
- Tagurduskaamera või mõni tagumistest ultrahelianduritest on kahjustatud.
- Tagurduskaamera või tagumised ultraheliandurid on millegagi kinni kaetud, määrdunud, lumised vms.
- Tagurduskaamerale on suunatud tugev valgus või selle tööd häirib halb ilm, nt tugev vihma- või lumesadu, udu vms.
- Ümbrus on väga heledasti valgustatud või vastupidi – väga pime.
- Välistemperatuur on väga kõrge või väga madal.
- Tuul on väga tugev (üle 20 km/h) või puhub risti tagumise kaitserauaga.
- Auto lähedal on objektid, mis tekitavad valju müra (nt autode signaalid, mootorrataste tugev mootorimüra, veoautode õhkpidurid vms).
- Auto lähedal on sarnasel sagedusel töötav ultraheliandur.
- Maapinna kõrgus auto all ja jalakäija all on erinev.
- Tagurduskaamera ei suuda jalakäija kujutist tema taustast eristada.

- Jalakäija asub auto tagaotsale liiga lähedal.
- Jalakäija ei seisa püsti.
- Jalakäija on tuvastamiseks liiga lühike või liiga pikk.
- Jalakäija või jalgrattur kannab riideid, mis sulavad ühte tema taustaga, ras-kendades tema tuvastamist.
- Jalakäija kannab riideid, mis peegelda-vad ultrahelilaineid väga halvasti.
- Objekt peegeldab oma suuruse, paksu-se, kõrguse või kuju tõttu ultrahelilai-neid halvasti (nt postid, pöösad, ääreki-vid, ostukärud, seina ääred vms).
- Jalakäija või takistus liigub.
- Jalakäija või takistus asub auto tagaotsale väga lähedal.
- Jalakäija või takistuse taga on sein.
- Takistus ei asu otse auto taga.
- Auto taga olev takistus ei ole tagumise kaitserauaga paralleelne.
- Tee on libe või kaldus.
- Juht hakkab pärast käiguvahetust taga-sikäigule R otsekohe tagurdama.
- Juht kiirendab või sõidab ringiratast.

Järgnevalt kirjeldatud olukordades võib tagurdamisel tuvastatud takistusega kokkupõrke vältimissüsteem juhti asjatult hoiatada ja pidurid tööle rakendada, kuigi auto taga ei ole jalakäijaid ega muid takistusi:

- Autole on paigaldatud tehase varustu-sest erinevat lisavarustust.
- Teie auto on ebastabiilne varasema avarii tõttu või mõnel muul põhjusel.
- Auto kaitseraua kõrgust või tagumiste ultraheliandurite paigalduskohta on muudetud.
- Auto kõrgus on tavapärasest erinev (madalam või kõrgem), kuna pakiruumi on laaditud raske pagas, rõhk rehvides ei ole õige vms.
- Tagurduskaamera või tagumised ultra-heliandurid on millegagi kinni kaetud, määrdunud, lumised vms.
- Teel on jalakäijale sarnanev kujutis.
- Auto taga on vari või valgus peegeldub teekattelt.
- Auto liikumistee läheduses on jalakäijad või takistused.
- Auto lähedal on objektid, mis tekitavad valju müra (nt autode signaalid, mootor-ratate tugev mootorimüra, veou-tode õhkpidurid vms).
- Teie auto tagurdab kitsa läbikäigu või parkimiskoha poole.
- Teie auto tagurdab ebatasase teekatte poole, näiteks kõvakatteta auklikel tee-del, kallakutel, kruusa- või metsateedel jne.
- Auto taha on paigaldatud järeldaagis või rattahoidja vms varustus.
- Auto lähedal on sarnasel sagedusel töötav ultraheliandur.



HOIATUS

Järgige tagurdamisel tuvastatud takistusega kokkupõrke vältimissüsteemi kasutamisel alltoodud ettevaatusabinõusid:

- Olge autojuhtimisel alati äärmiselt ettevaatlik! Õigeaegse pidurdamise ja sõiduohutuse eest vastutab alati üksnes autojuht.
- Jälgige sõiduajal alati tähelepanelikult teed ja ümbritsevaid liiklusolusid – sõltumata sellest, kas süsteem hoiatab teid või mitte.
- Kontrollige alati oma silmaga üle, et auto teele ei jääks ühtegi jalakäijat ega mingeid takistusi, enne kui autoga liikuma hakkate.
- Tagurdamisel tuvastatud takistusega kokkupõrke vältimissüsteemi töö võib sõltuvalt olukorrast varieeruda. Kui auto liigub kiiremini kui 4 km/h, aitab süsteem kokkupõrget vältida vaid juhul, kui on tuvastanud jalakäija. Olge tagurdamisel alati ettevaatlik ja jälgige tähelepanelikult auto ümbrust.
- Tagumised ultraheliandurid ei tuvasta alati kõiki objekte nende kauguse, suuruse või materjali tõttu. Kõik see vähendab andurite usaldusväärsust.
- Tulenevalt teatud tee- ja ilmaoludest ning auto ümbrusest ei pruugi tagurdamisel tuvastatud takistusega kokkupõrke vältimissüsteem alati korralikult töötada või võib asjatult tööle rakenduda.
- Ärge usaldage kunagi ainult seda süsteemi. Liigselt süsteemile lootma jäädes võivad nii inimesed kui ka auto vigada saada.



ETTEVAATUST

- Kui süsteem pidurid kokkupõrke vältimiseks järsult tööle rakendab, võib kosta müra.
- Samal ajal, kui kostab mõni teine hoiatussignaal (nt kinnitamata turvavöö hoiatussignaal), ei pruugi tagurdamisel tuvastatud takistusega kokkupõrke vältimissüsteemi hoiatussignaal tööle hakata.
- Süsteem ei pruugi normaalselt töötada, kui tagumine kaitseraud on viga saanud, seda on remonditud või see on asendatud uuega.
- Tagurdamisel tuvastatud takistusega kokkupõrke vältimissüsteem ei pruugi normaalselt töötada, kui selle tööd segavad tugevad elektromagnetlained.
- Kui auto helisüsteemi helitugevus on reguleeritud väga valjuks, ei pruugi te tagurdamisel tuvastatud takistusega kokkupõrke vältimissüsteemi hoiatussignaale kuulda.
- Kui veate oma autoga järelhaagist, lülitage tagurdamisel tuvastatud takistusega kokkupõrke vältimissüsteem välja. Kui tagurdate koos järelhaagisega, hakkab tagurdamisel tuvastatud takistusega kokkupõrke vältimissüsteem tööle, sest tuvastab auto taga järelhaagise.



ETTEVAATUST

Järgige tagurduskaamera ja andurite parima töökorra tagamiseks alltoodud ettevaatusabinõusid:

- Hoolitsege selle eest, et tagurduskaamera ja tagumised ultraheliandurid oleksid alati puhtad.
- Ärge kasutage tagurduskaamera läätse puhastamiseks mingeid leeliseliisi või happelisi puhastusvahendeid. Kasutage ainult õrnatoimelist seepi või neutraalset pesuvahendit ning loputage seejärel põhjalikult puhta veega.
- Ärge suunake survepesuri veejuga otse tagurduskaamerale, ultrahelianduritele või neid ümbritsevale alale. Vastasel juhul võivad tagurduskaamera ja tagumiste ultraheliandurite töös tekkida häired.
- Ärge kinnitage tagurduskaamera või ultraheliandurite lähedusse mingit lisavarustust, nt kaitseraua kaitsekatteid või kleebiseid, ning ärge katke kaitserauda värviga. See võib süsteemi töökorrale väga halvasti mõjuda.
- Ärge võtke tagurduskaamerat või tagumisi ultraheliandureid kunagi ise osadeks lahti ning kaitske neid tugevate löökide eest.
- Olge ettevaatlik, et te ei avaldaks tagurduskaamerale või tagumistele ultrahelianduritele liigset survet ega vajutaks neid jõuga. Süsteem ei pruugi enam korralikult töötada, kui tagurduskaamera või tagumised ultraheliandurid jõuga valesse asendisse lükatakse. Soovitame teil lasta oma auto volitatud HYUNDAI teeninduses üle kontrollida.



Kasulik teave

Tagurdamisel tuvastatud takistusega kokkupõrke vältimissüsteem tuvastab jalakäijaid ja takistusi, kui:

- Jalakäija seisab auto taga.
- Suur takistus (nt sõiduk) seisab otse teie auto taga (auto tagaosa keskjoonel).

ISEPARKIMISSÜSTEEM (PA) (KUI ON VARUSTUSES)

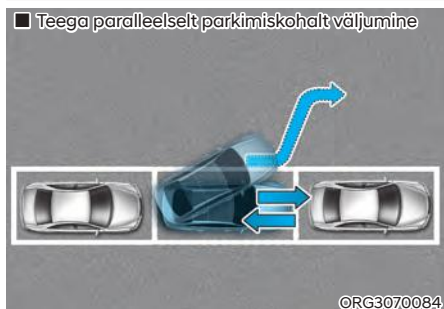
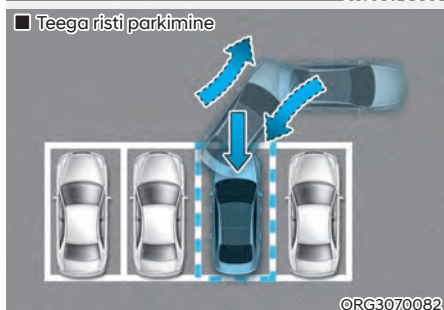
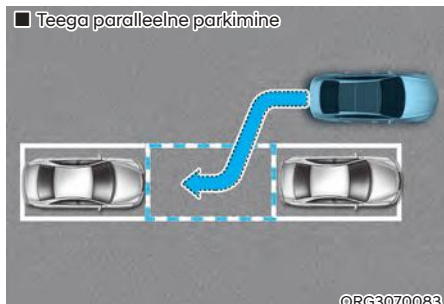

Süsteemi andurid

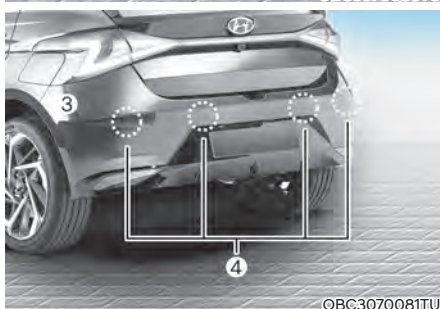

- [1] : Eesmised ultraheliandurid
- [2] : Ultraheliandurid ees külgedel
- [3] : Ultraheliandurid taga külgedel
- [4] : Tagumised ultraheliandurid

Andurite täpset asukohta näete ülaltoodud piltidelt.

- Iseparkimissüsteem (PA – Parking Assist) aitab autojuhil oma auto teega paralleelsele või risti paiknevale parkimiskohale tagurdada ning teega paralleelselt parkimiskohalt uuesti välja sõita.
- Kui iseparkimissüsteem töötab, hakkab tööle ka eesmise ja tagumise anduritega parkimisabisüsteem. Täpsemat teavet leiate 7. peatüki osast „Parkimisabisüsteem juhi abistamiseks ette- ja tahapoole manööverdamisel“.



ETTEVAATUST

Järgige andurite parima töökorra tagamiseks alltoodud ettevaatusabinõusid:

- Ärge võtke andureid kunagi osadeks lahti ning ärge lööge ega põrutage neid.
- Kui mõni andur vajab remonti või uuega asendamist, soovitame teil lasta oma auto volitatud HYUNDAI teeninduses üle kontrollida.
- Iseparkimissüsteemi töös võib esineda häireid, kui auto kaitseraua kõrgust või ultraheliandurite paigaldusasendit on muudetud või need on viga saanud. Andurite tööd võivad häirida ka kõik autole hiljem paigaldatud lisaseadmed ja lisavarustus.
- Kui ultraheliandur on jääs või mustuse, lume või veega kaetud, ei pruugi andur tööle hakata enne, kui see on pehme riidelapiga ära puhastatud.
- Ärge kraapige, lööge ega vajutage ultraheliandureid. Andur võib puruneda.
- Ärge suunake survepesuri veejuga otse ultrahelianduritele või neid ümbritsevale alale.

Süsteemi seadistused

Süsteemi funktsioonide seadistamine



Hoiatussignaali helitugevus

Kui mootor töötab, valige seadistuste menüüst „Driver assistance“ (Juhiabisüsteemid) → „Warning assistance“ (Hoiatussignaali helitugevus), et valida iseparkimissüsteemi hoiatussignaali helitugevuseks „High“ (Vali), „Medium“ (Keskmine) või „Low“ (Vaikne).

Kui muudate hoiatussignaali helitugevust, võib ka teiste juhiabisüsteemide hoiatussignaali helitugevus muutuda.

Süsteemi töö kirjeldus

Süsteemi lüliti

Iseparkimissüsteemi lüliti



OBC3070044

Nimetus	Kirjeldus
Iseparkimissüsteemi lüliti (P)	Vajutage iseparkimissüsteemi sisselülitamiseks pikalt iseparkimissüsteemi lüliti. Automaatselt lülitub sisse ka juhti ette- ja tahapoole manööverdusel abistav parkimisabisüsteem.
Parkimisabisüsteemi lüliti (P)	Kui iseparkimissüsteem töötab, vajutage selle väljalülitamiseks parkimisabisüsteemi lüliti.

Parkimisrežiim

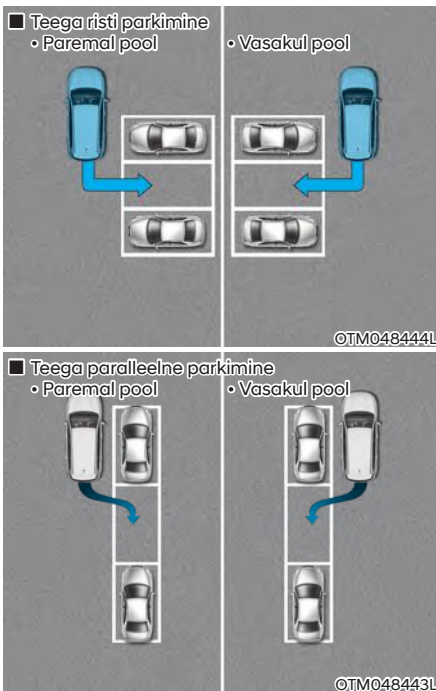

Kasutage parkimisrežiimi, kui järgmised tingimused on täidetud:

- Parkimiskoht paikneb teega paralleelselt või risti,
- Auto on vaja tagurdada teega paralleelselt või teega risti paiknevale parkimiskohale,
- Parkimiskoht asub pargitud sõidukite vahel, ees või taga,
- Parkimismanöövri jaoks on piisavalt ruumi.

Süsteemi töö kirjeldus

Süsteemi töö parkimisrežiimil koosneb järgmistest üksteisele järgnevatest etappidest:

1. Valmistumine parkimiseks
 2. Parkimisrežiimi ja tüübi valik
 3. Parkimiskoha otsing
 4. Parkimiskoha tuvastamine
 5. Süsteem lõpetab otsingu
 6. Süsteem võtab rooli keeramise üle
 7. Süsteem lõpetab töö
- Iseparkimissüsteem aitab teil oma auto teega paralleelsele või risti paiknevale parkimiskohale tagurdada.



1. Valmistumine parkimiseks

- (1) Kui mootor töötab, vajutage piduripeedaali ja pange käigukang sõiduasendisse D.
 - Kui auto sõidukiirus on pärast mootori käivitamist kerkinud üle 5 km/h, saab parkimisrežiimi valida ka siis, kui käigukang on neutraalasendis N.
- (2) Vajutage iseparkimissüsteemi sisselülitamiseks pikalt iseparkimissüsteemi lülitit . Näidikuploki ekraanile ilmub asjakohane teade ja parkimisabisüsteemi lüliti (P) indikaator tuli süttib.

- Pärast mootori käivitamist, kui käigukang on neutraalasendis N, valitakse automaatselt parkimiskohalt väljumise režiim. Pärast seda, kui autoga on sõidetud, valitakse automaatselt parkimisrežiim.
- Iga kord, kui mootor uuesti käivitatakse, lülitub iseparkimissüsteem välja. Kui soovite iseparkimissüsteemi kasutamist jätkata, vajutage uuesti iseparkimissüsteemi lülitit .

2. Parkimisrežiimi ja tüübi valik

- (1) Valige parkimisrežiim, vajutades lühidalt iseparkimissüsteemi lülitit . Iga lülitivajutusega toimub ümberlülitus ühelt parkimise tüübilt teisele järgnevalt: tagurdamine parempoolsele paralleelsele parkimiskohale → tagurdamine vasakpoolsele paralleelsele parkimiskohale → tagurdamine parempoolsele risti paiknevale parkimiskohale → tagurdamine vasakpoolsele risti paiknevale parkimiskohale.
- Kui te 15 sekundi jooksul nädatavat parkimise tüüpi ei muuda ja auto seisab, ilmub näidikuploki ekraanile teade „Drive on until search is complete“ (Sõitke edasi, kuni otsing lõppeb).

■ Teega risti parkimine



OBC3070095TU

■ Teega paralleelne parkimine



OBC3070096TU

3. Parkimiskoha otsing

(1) Sõitke aeglaselt edasi, hoides pargitud sõidukitega umbes meetrist (u 100 cm) vahet.

- Iseparkimissüsteem otsib parkimiskohati, mis asuvad pargitud autode kõrval või pargitud autode ees või taga.
- Kui auto liigub parkimiskoha otsimise ajal kiirusega üle 20 km/h, ilmub näidikuploki ekraanile teade, mis palub kiirust vähendada. Kui auto liigub kiirusega üle 30 km/h, lülitub iseparkimissüsteem välja.
- Parkimiskoha otsing lõppeb ainult juhul, kui lisaks leitud parkimiskohale on piisavalt palju ruumi ka parkimismanöövri sooritamiseks.

■ Teega risti parkimine



OBC3070128TU

■ Teega paralleelne parkimine



OBC3070129TU

4. Parkimiskoha tuvastamine

(1) Kui parkimiskoht on leitud, ilmub ekraanile tühja koha sümbol, nagu näha ülaltoodud pildil.

- Sõitke aeglaselt edasi, kuni iseparkimissüsteem siirdub järgmise etapi – otsingu lõpetamise – juurde.

■ Teega risti parkimine



OBC3070097TU

■ Teega paralleelne parkimine



OBC3070098TU

5. Süsteem lõpetab otsingu

(1) Sõites parkimiskoha otsingul aeglaselt edasi, ilmub näidikuploki ekraanile teade „Parking space found“ (Parkimiskoht leitud) ja kostab helisignaali, kui süsteem on otsingu edukalt lõpetanud.

i Kasulik teave

Isegi juhul, kui juht iseparkimissüsteemi ei kasuta, otsib see ikkagi pidevalt parkimiskohta. Niisiis – kui parkimisrežiim on valitud, ilmub ka otsingu tulemus (otsing/tuvastamine/otsing lõppenud) näidikuploki ekraanile.

i Kasulik teave

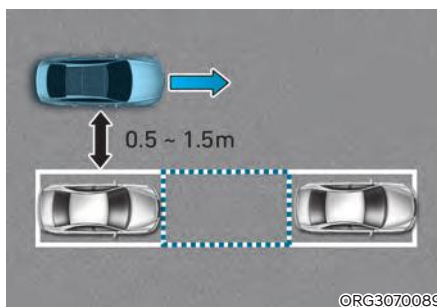

ORG3070089

[A] : Parkimiskoha otsing

- Kui kaugus pargitud sõidukitest on suurem kui 150 cm või väiksem kui 50 cm, ei pruugi parkimiskoha otsing iseparkimissüsteemil õnnestuda.
- Kui te ettenähtud vahet pargitud sõidukitega ei hoia, võib süsteemi tuvastusvõime parkimiskoha otsimisel halveneda.
- Kuigi süsteem võib otsingu tulemusel pakkuda teile parkimiseks ka diagonaalselt paiknevat parkimiskohta, ei suuda süsteem sellisele kohale autot normaalselt parkida.
- Võib juhtuda, et süsteem ei suuda parkimiskoha otsimisel kohta leida, kui selle juures ei ole teisi pargitud sõidukeid, kui parkimiskoht vabaneb pärast sellest möödumist või ühestki vabast kohast pole veel mööda sõidetud.
- Järgnevate tingimuste korral ei pruugi iseparkimissüsteem parkimiskoha otsingul parkimiskohta leida, kuigi vaba koht on olemas, ning võib lugeda sobivaks sellise parkimiskoha, mis parkimiseks tegelikult ei sobi:
 - Parkimiskoht on kitsas.
 - Ultraheliandur(id) on jääs või määrdunud.
 - Läheduses asuvad kõrgel või madalal paiknevad objektid.
 - Parkimiskoha ümber asuvad postid.
 - Pargitud sõiduki kaitseraua külge on kinnitatud täiendavat varustust, nt kaitsetoru, veokonks vms.

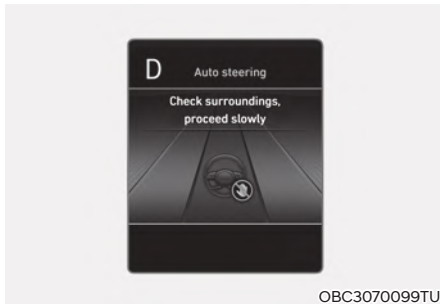

6. Süsteem võtab rooli keeramise üle

- (1) Pange käigukang tagasikäigu asendisse R.
 - (2) Iseparkimissüsteem annab teile näidikuploki ekraanil vajalikke juhiseid ning hakkab ise automaatselt rooli keerama.
 - Kui hoiate automaatse roolikeeramise ajal liiga tugevalt roolist kinni, katkestab süsteem töö.
 - (3) Võtke jalg piduripedaalilt ära ja hakake vaikselt tagurdama.
- Ärge sõitke kiiremini kui 7 km/h. Iseparkimissüsteem katkestab töö, kui auto liigub kiiremini kui 7 km/h.

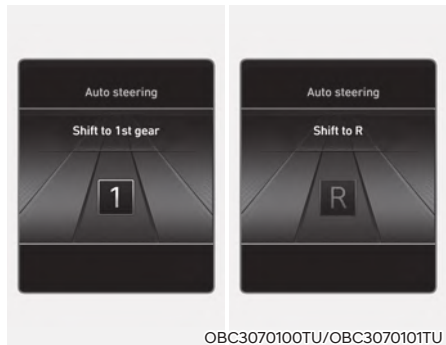

6-1. Käiguvahetuse juhised rooli automaatse keeramise ajal

- (1) Näidikuploki ekraanile ilmuvad parkimismanöövrile vastavad käiguvahetuse juhised – „Shift to 1st gear“ (Pange sisse 1. käik), „Shift to R“ (Pange sisse tagasikäik R), „Shift to D“ (Pange käigukang sõiduasendisse D). Sel hetkel, kui juhis ekraanile ilmub, kostab ka helisignaal.
 - (2) Pange sisse näidatud käik ja jätkake liikumist, vajutades vajadusel piduripedaali.
- Kui te ekraanil antavaid juhiseid ei järgi, võib parkimine pooleli jääda või auto võib jääda parkimiskohale viltu.





OBC3070103TU

7. Süsteem lõpetab töö

- (1) Lõpetage parkimine vastavalt näidikuploki ekraanil antavatele juhistele. Vajadusel keerake lõpuks ise rooli ja sättige auto parkimiskohal paremini paika.
- (2) Kui tagurdate teega risti paiknevale parkimiskohale, lõpetab iseparkimisüsteem parkimise lõpuni parkimiskohale sisenemata, arvestades võimalike tõketega parkimiskoha tagaservas. Vajadusel lõpetage parkimine ise, parandades auto asendit parkimiskohal.

Parkimisrežiimi väljalülitamine parkimise ajal

- Vajutage iseparkimissüsteemi lülitit  pikalt, kui pooleli on järgnev etapp:
 - Parkimiskoha otsing
 - Parkimisrežiimi ja tüübi valik
- Vajutage iseparkimissüsteemi lülitit  või parkimisabisüsteemi lülitit  sel ajal, kui süsteem automaatselt rooli keerab.

Järgnevalt loetletud tingimuste korral katkestab süsteem parkimisrežiimil töö:

- Kui süsteem otsib parkimiskohta
 - Käigukang pannakse tagasikäigu asendisse R.
 - Auto sõidukiirus on suurem kui 30 km/h.
 - Parkimiskoht on kitsas.
 - Rool, käigukast, pidurid ja muud juhtseadmed ei tööta normaalselt.
 - ABS-, TCS- või ESC-süsteem on libedate teolude tõttu tööle rakendunud.
- Kui süsteem keerab automaatselt rooli
 - Keerate ise rooli.
 - Umbes 6 minutit on möödunud hetkest, kui süsteem viimati rooli keeras.
 - Rool, käigukast, pidurid ja muud juhtseadmed ei tööta normaalselt.
 - ABS-, TCS- või ESC-süsteem on libedate teolude tõttu tööle rakendunud.



OBC3070104TU/OBC3070105TU

Täiendavad juhised (ekraaniteated)

Iseparkimissüsteemi töötamise ajal võivad ekraanile ilmuda ka teated, mis ei ole käimasoleva tööetapiga otseselt seotud. Need teated ilmuvad ekraanile vastavalt hetke sõidutingimustele. Kui pargite oma autot iseparkimissüsteemi abil, järgige kindlasti kõiki teile antavaid juhiseid ja teateid.



HOIATUS

Kui auto ei hakka liikuma, kuigi te ei vajuta piduripedaali, kontrollige auto ümbrus enne gaasipedaali vajutamist veel kord üle.

Väljumisrežiim

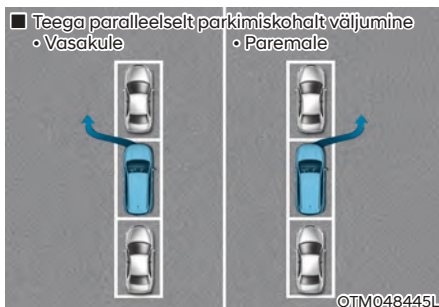

Kasutage väljumisrežiimi, kui järgmised tingimused on täidetud:

- Parkimiskohalt väljumiseks on piisavalt ruumi.

Süsteemi töö kirjeldus



Süsteemi töö väljumisrežiimil koosneb järgmistest üksteisele järgnevatest etappidest:

1. Valmistumine parkimiskohalt väljumiseks
2. Väljumisrežiimi ja tüübi valik
3. Süsteem kontrollib auto ümbruse üle
4. Süsteem võtab rooli keeramise üle
5. Süsteem lõpetab väljumismanöövri

- Iseparkimissüsteem aitab teil oma autoga teega paralleelselt parkimiskohalt välja sõita.



1. Valmistumine parkimiskohalt väljumiseks

- (1) Kui mootor töötab, vajutage piduripeedaali ja pange käigukang parkimisasendisse P või neutraalasendisse N.
 - (2) Vajutage iseparkimissüsteemi sisselülitamiseks pikalt iseparkimissüsteemi lüliti . Näidikuploki ekraanile ilmub asjakohane teade ja parkimisabisüsteemi lüliti () indikaator tuli süttib.
- Pärast mootori käivitamist, kui käigukang on neutraalasendis N, valitakse automaatselt parkimiskohalt väljumise režiim. Pärast seda, kui autoga on sõidetud, valitakse automaatselt parkimisrežiim.
 - Iga kord, kui mootor uuesti käivitatakse, lülitub iseparkimissüsteem välja. Kui soovite iseparkimissüsteemi kasutamist jätkata, vajutage uuesti iseparkimissüsteemi lüliti .

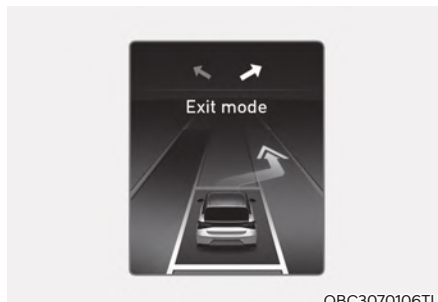

2. Väljumisrežiimi ja tüübi valik

- (1) Valige väljumisrežiim, vajutades lühidalt iseparkimissüsteemi lüliti . Iga lülitivajutusega toimub ümberlülitus ühelt väljumise tüübilt teisele järgnevalt: väljumine paralleelselt parkimiskohalt vasakule → väljumine paralleelselt parkimiskohalt paremale.
- Pärast mootori käivitamist, kui käigukang on neutraalasendis N, valitakse automaatselt parkimiskohalt väljumise režiim. Pärast seda, kui autoga on sõidetud, valitakse automaatselt parkimisrežiim.

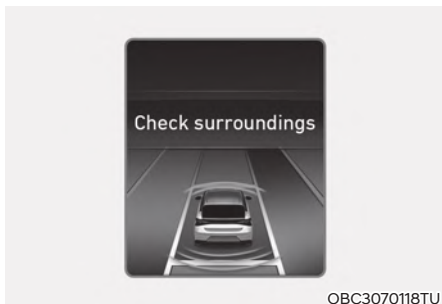

OBC3070118TU

3. Süsteem kontrollib auto ümbruse üle

(1) Kui auto on pargitud teega paralleelsele parkimiskohale, kontrollib süsteem andurite abil kaugust auto ümber olevate takistusteni ning teeb kindlaks, kas väljumiseks on piisavalt ruumi.

- Kui auto ees või taga asuv sõiduk (või mõni muu takistus) on autole liiga lähedal, ei suuda süsteem manöövriski ruumi leida ja lülitub välja.
- Järgnevate tingimuste korral ei pruugi iseparkimissüsteem manöövriski ruumi leida, kuigi ruumi väljumiseks on piisavalt, ning võib lugeda piisavaks ruumi, mis on väljumiseks tegelikult ebapiisav:
 - Ultraheliandur(id) on jäänud või määrdunud.
 - Läheduses asuvad kõrgel või madalal paiknevad objektid.
 - Parkimiskoha ümber asuvad postid.
 - Pargitud sõiduki kaitseraua külge on kinnitatud täiendavat varustust, nt kaitsetoru, veokonks vms.

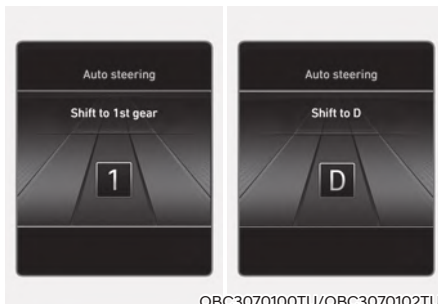

OBC3070100TU/OBC3070102TU

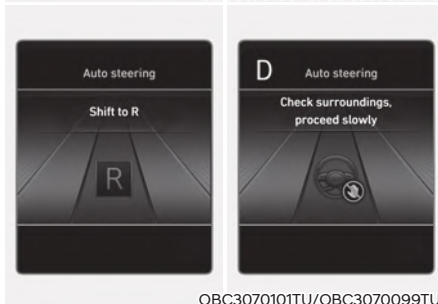

OBC3070101TU/OBC3070099TU

4. Süsteem võtab rooli keeramise üle

- (1) Pange käigukang vastavalt näidikuploki ekraanil näidatavale juhisele sõiduasendisse D või tagasikäigu asendisse R.
 - Kui hoiate automaatse roolikeeramise ajal liiga tugevalt roolist kinni, katkestab süsteem töö.
- (2) Iseparkimissüsteem hakkab automaatselt rooli keerama.
 - Kui hoiate automaatse roolikeeramise ajal liiga tugevalt roolist kinni, katkestab süsteem töö.
- (3) Võtke jalga piduripedaalilt ära ning sõitke vastavalt ekraanijuhistele ettepoole või tagurdage.

- Kontrollige enne piduripedaali vabastamist alati üle, et auto lähedal ei oleks jalakäijaid, loomi ega mingeid muid takistusi.
- Kui auto ei hakka liikuma, kuigi te ei vajuta piduripedaali, kontrollige auto ümbrus enne gaasipedaali vajutamist veel kord üle.
- Ärge sõitke kiiremini kui 7 km/h. Iseparkimissüsteem katkestab töö, kui auto liigub kiiremini kui 7 km/h.

4-1. Käiguvahetuse juhised rooli automaatse keeramise ajal

- (1) Näidikuploki ekraanile ilmuvad väljumismanöövrile vastavad käiguvahetuse juhised – „Shift to 1st gear“ (Pange sisse 1. käik), „Shift to R“ (Pange sisse tagasikäik R), „Shift to D“ (Pange käigukang sõiduasendisse D). Sel hetkel, kui juhis ekraanile ilmub, kostab ka helisignaal.
 - (2) Pange sisse näidatud käik ja väljuge autoga parkimiskohalt, vajutades vajadusel piduripedaali.
- Kui te ekraanil antavaid juhiseid ei järgi, võib väljumine pooleli jääda või auto võib väljuda parkimiskohalt vale nurga all.





OBC3070127TU

5. Süsteem lõpetab väljumismanöövri

- (1) Kui väljumismanööver on lõpetatud, ilmub ekraanile teade „Exiting complete“ (Väljumine lõpetatud) ja kostab helisignaal.
- (2) Keerake rool ise soovitud liikumissuunas võimalikult kaugele välja, kontrollige auto ümbrus oma silmaga üle ja hakake sõitma.

Väljumisrežiimi väljalülitamine parkimiskohalt väljumise ajal

- Vajutage iseparkimissüsteemi lülitit  või parkimisabisüsteemi lülitit .

Järgnevalt loetletud tingimuste korral katkestab süsteem väljumisrežiimil töö:

- **Kui süsteem kontrollib, kas väljumiseks on ruumi**
 - Käigukang pannakse tagasikäigu asendisse R.
 - Auto liigub.
 - Väljumiseks ei ole piisavalt ruumi.
 - Süsteem tuvastab väljumissuunas kuni 2 m kaugusel oleva takistuse.
 - Rool, käigukast, pidurid ja muud juhtseadmed ei tööta normaalselt.
 - ABS-, TCS- või ESC-süsteem on libedate teeolude tõttu tööle rakendunud.
- Kui süsteem keerab automaatselt rooli
 - Keerate ise rooli.
 - Umbes 6 minutit on möödunud hetkest, kui süsteem viimati rooli keeras.
 - Rool, käigukast, pidurid ja muud juhtseadmed ei tööta normaalselt.
 - ABS-, TCS- või ESC-süsteem on libedate teeolude tõttu tööle rakendunud.



Täiendavad juhised (ekraaniteated)

Iseparkimissüsteemi töötamise ajal võivad ekraanile ilmuda ka teated, mis ei ole käimasoleva tööetapiga otseselt seotud. Need teated ilmuvad ekraanile vastavalt hetke sõidutingimustele. Järgige iseparkimissüsteemi kasutamisel kindlasti kõiki teile antavaid juhiseid ja teateid.



HOIATUS

- **Kontrollige enne piduripedaali vabastamist alati üle, et auto lähedal ei oleks jalakäijaid, loomi ega mingeid muid takistusi.**
- **Kui auto ei hakka liikuma, kuigi te ei vajuta piduripedaali, kontrollige auto ümbrus enne gaasipedaali vajutamist veel kord üle.**
- **Kui süsteem tuvastab väljumismanöövri ajal, et ruumi on väljumiseks siiski liiga vähe, katkestab süsteem väljumisrežiimil töö.**

Häired süsteemi töös ja süsteemi tööd piiravad tegurid

Süsteemis on häire

Kui iseparkimissüsteem korralikult ei tööta, ilmub näidikuploki ekraanile teade „Check PA (Parking Assist) system“ (Kontrollige iseparkimissüsteemi). Kui see teade on ekraanile ilmunud, ärge enam iseparkimissüsteemi kasutamist jätkake. Soovitame teil lasta süsteemi volitatud HYUNDAI teeninduses üle kontrollida.

Süsteemi tööd piiravad tegurid

Järgnevalt kirjeldatud tingimuste korral ei pruugi süsteem auto parkimise või parkimiskohalt väljumisega hakkama saada ning seetõttu võib tekkida kokkupõrke oht. Juhtige oma autot sel juhul parkimiseks või parkimiskohalt väljumiseks ise.

- Roolile on kinnitatud mingi täiendav ese.
- Autole on paigaldatud lumeketid, varuratas või vales mõõdus ratas.
- Rehvirõhk on ettenähtust madalam või kõrgem.
- Teie autole on laaditud autost pikem või laiem koorem või auto taha on kinnitatud järelhaagis.
- Autol on probleem rataste suunanguga.
- Auto on tugevalt ühele küljele kaldu.
- Teie auto on varustatud veokonksuga.
- Auto numbrimärgi algset paigalduskohta on muudetud.
- Kui iseparkimissüsteem on sisse lülitatud, asub ultraheliandurist all- või ülalpool mõni inimene, loom või takistus.
- Parkimiskoht on kõver või paikneb teega diagonaalselt.
- Parkimiskoha juures asub mõni inimene, loom või takistus (prügikast, jalgratas, mootorratas, ostukäru, peenike post vms).

- Parkimiskoha juures asub peenike või ümar post või mingite tõketega ümbritsetud post, nt tuletõrje hüdrant.
- Tee pind on auklik ja ebatasane (äärekivi, kiirustõke vms).
- Tee on libe.
- Parkimiskoha juures on kõrgema kliirensiga sõiduk või väga suur sõiduk, nt veoauto vms.
- Parkimiskoht on kaldus.
- Puhub tugev tuul.
- Süsteemi kasutatakse ebatasasel teel, kruusateel, kõrge rohu ja võsaga kaetud teel vms.
- Ultraheliandurid ei tööta korralikult väga sooja või väga külma ilma tõttu.
- Ultraheliandur(id) on kaetud lume või veega.
- Läheduses asub mõni ultrahelilaineid tekitav objekt.
- Andurite läheduses asuvad raadioside-seadmed või mobiiltelefonid.
- Teie autole avaldavad mõju mõne teise auto parkimisandurid.
- Andurite paigalduskohta on muudetud või need pole kaitseraua pihta saadud löögi tulemusel enam õiges asendis.
- Kui ultraheliandur(id) ei suuda tuvastada järgmiseid objekte:
 - Teravad või peenikesed objektid, nt köied, ketid või väikesed postid.
 - Objektid, mis on kitsamad kui 14 cm ja madalamad kui 1 meeter.
 - Objektid, mis neelavad anduri lainesagedusi, nt riided, mahulised materjalid või lumi.

Allkirjeldatud tingimuste korral ei pruugi iseparkimissüsteem normaalselt töötada:

- Parkimine kallakul



Kui pargite auto kallakule, juhtige autot ise.

- Parkimine lumes



Lumi võib segada andurite tööd. Lisaks võib iseparkimissüsteem töö lõpetada, kui tee on parkimiskohas libe.

- Parkimine konarlikul teel



Iseparkimissüsteem võib töö katkestada, kui auto konarusel libiseb või auto ei suuda teeolude tõttu (munakivid, killustik) normaalselt liikuda.

- Parkimine veoki taha

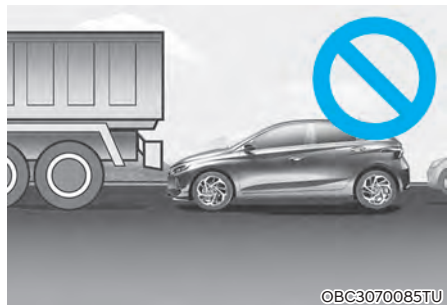

Ärge kasutage iseparkimissüsteemi, kui auto ees on kõrgema kliirensiga sõiduk, nt buss, veoauto vms. Sellises olukorras võib juhtuda õnnetus.

- Parkimine posti juures



Iseparkimissüsteem ei pruugi korralikult töötada, kui parkimiskoha juures asub post või mingite tōketega ũmbritsetud post, nt tuletõrje hũdrant.

- Parkimine teega diagonaalselt

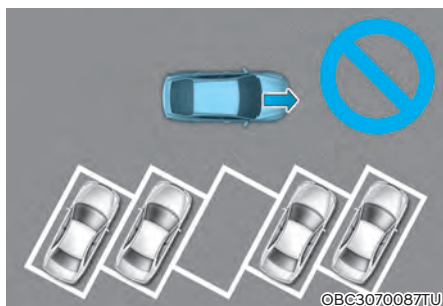

Iseparkimissüsteem ei võimalda parkida autot teega diagonaalselt paiknevale parkimiskohale. Isegi juhul, kui teie auto oleks võimalik diagonaalselt paiknevale parkimiskohale parkida, ärge kasutage selleks iseparkimissüsteemi, sest see ei suudaks manöövrit normaalselt sooritada.

- Seina ääres olevalt parkimiskohalt väljumine või parkimine kitsale parkimiskohale



- Teie ohutuse tagamiseks ei otsi iseparkimissüsteem parkimiskohti piirkondades, kus parkimiskohad on parkimiseks nõutavatest miinimummõõtudest kitsamad.

- Iseparkimissüsteem ei pruugi normaalselt töötada, kui väljute autoga kitsalt seina ääres olevalt parkimiskohalt. Kontrollige enne parkimiskohalt väljumist alati üle, et auto ette ei jääks jalakäijaid, loomi ega mingeid takistusi.

HOIATUS

Järgige iseparkimissüsteemi kasutamisel alltoodud ettevaatusabinõusid:

- Ohutu parkimise ja parkimiskohalt väljumise eest iseparkimissüsteemi kasutamisel vastutab alati autojuht.
- Juht peab iseparkimissüsteemi kasutamisel vajadusel alati ise õigeaegselt piduripedaali vajutama.
- Kontrollige auto ümbrus iseparkimissüsteemi kasutamisel alati oma silmaga üle. Kuigi parkimiskoht on leitud iseparkimissüsteemi poolt, kontrollige alati ise üle, et seal ei oleks inimesi, loomi ega mingeid muid takistusi.
- Kui iseparkimissüsteemi töötamise ajal ilmub auto ette ootamatult mõni inimene, loom või takistus, võib toimuda kokkupõrge.

- Ärge kasutage iseparkimissüsteemi, kui olete tarbinud alkoholi.
- Ärge pange oma käsi rooli vahele, kui süsteem seda automaatselt ise keerab. Nii võib juhtuda õnnetus.
- Kui auto rataste suunang vajab reguleerimist (nt kui auto kaldub ühele küljele), ei pruugi iseparkimissüsteem normaalselt töötada. Soovitame teil lasta oma auto volitatud HYUNDAI teeninduses üle kontrollida.
- Kasutage süsteemi ainult sellisel parkimiskohal, mis on autoga ohutuks manööverdamiseks piisavalt suur.
- Iseparkimissüsteem võib tööle hakata, kui iseparkimissüsteemi lülitit ( P) vajutatakse siis, kui auto parajasti seisab. Olge ettevaatlik, et te lülitit kogemata ei vajutaks.
- Ärge sõitke iseparkimissüsteemi kasutamise ajal kunagi liiga suure kiirusega. Ootamatute ja ohtlike olukordade vältimiseks sõitke alati ettevaatlikult.
- Kui iseparkimissüsteem on rooli keeramise lõpetanud, liikuge autoga aeglaselt ettepoole või tagurdage, vajutades vajadusel kohe piduripedaali.



ETTEVAATUST

Juhul, kui iseparkimissüsteemi kasutamise ajal kostab juhti ette- ja tahapoole manööverdamisel abistava parkimisabisüsteemi kolmanda astme hoiatussignaal (pidev helisignaal), tähendab see, et teie auto lähedal on tuvastatud takistus. Kontrollige kindlasti üle, et auto ümber ei oleks ühtegi inimest, looma ega takistust.

VASTAVUSDEKLARATSIOON (KUI ON VARUSTUSES)

- Ukrainas



UA RF: 1APTV H5TR

справжнім (найменування виробника) заявляє, що тип радіобладнання (позначення типу радіобладнання) відповідає Технічному регламенту радіобладнання;

повний текст декларації про відповідність доступний на веб-сайті за такою адресою:
www.ap tiv.com/automotive-homologation

OANATEL118

- Ghanas

NCA approved: ZR0-M8-7E3-249

OANATEL119

- Lõuna-Aafrika Vabariigis



OANATEL120

- Serbias



OANATEL121

- Paraguays



OANATEL122

- Malaisias



- Singapuris

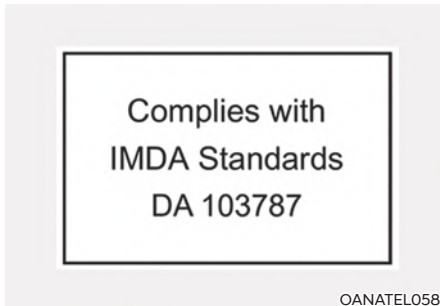

- Euroopas ja CE-sertifikaadiga riikides



8. Hädaolukorrad

Ohutuled.....	8-3
Hädaolukord sõidu ajal.....	8-4
Kui mootor sureb sõidu ajal välja.....	8-4
Kui mootor sureb välja keset ristmikku.....	8-4
Kui rehv puruneb sõidu ajal.....	8-4
Kui mootor ei käivitu.....	8-5
Kui mootor ei käivitu või käivitamine ei õnnestu kohe.....	8-5
Kui starter töötab normaalselt, kuid mootor ei käivitu.....	8-5
Juhtmetega käivitamine.....	8-6
Kui mootor kuumeneb üle.....	8-9
Rehvirõhu kontrollsüsteem (TPMS).....	8-11
Rehvirõhu kontrollimine.....	8-11
Rehvirõhu kontrollsüsteem.....	8-12
Madala rehvirõhu hoiatustuli.....	8-13
Madala rõhuga rehvi ja rehvirõhu näit.....	8-13
Rehvirõhu kontrollsüsteemi häire hoiatustuli.....	8-14
Rehvi vahetamine, kui autol on rehvirõhu kontrollsüsteem.....	8-14
Kui rehvi puruneb (kui varustusse kuulub varuratas).....	8-16
Tungraud ja tööriistad.....	8-16
Ratta vahetamine.....	8-17
Tungraua silt.....	8-21
Tungraua EÜ vastavusdeklaratsioon.....	8-22
Kui rehvi puruneb (kui varustusse kuulub rehvi kiirremondi komplekt)	8-26
Sissejuhatus.....	8-26
Nõuandeid rehvi kiirremondi komplekti ohutuks kasutamiseks.....	8-27
Rehvi kiirremondi komplekti osad.....	8-28
Rehvi kiirremondi komplekti kasutamine.....	8-29
Hermeetiku ühtlane jaotamine rehvis.....	8-31
Rehvirõhu kontrollimine.....	8-31
Pukseerimine.....	8-32
Puksiirteenus.....	8-32
Eemaldatav pukseerimisaas.....	8-33
Pukseerimine hädaolukorras.....	8-34

Avariivarustus.....	8-36
Tulekustuti	8-36
Esmaabikomplekt.....	8-36
Ohukolmnurk.....	8-36
Manomeeter rehvirõhu mõõtmiseks	8-36
Üleeuroopaline hädaabikõne süsteem (eCall)	8-37
Andmetöötlust puudutav teave	8-39
Üleeuroopaline hädaabikõne süsteem (eCall)	8-41

OHUTULED

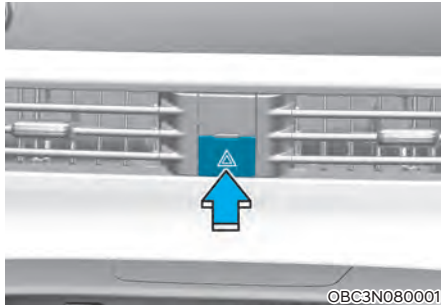

Ohutulede ülesandeks on hoiatada teisi autojuhte, et nad oleksid teie autole lähenemisel ning teie autost möödasõidul või ümberpöikel eriti ettevaatlikud.

Ohutulesid tuleks kasutada alati, kui teete hädaremonti või kui olete auto maantee serval peatanud.

Ohutulede sisse- või väljalülitamiseks vajutage ohutulede lülitit. Ohutuled saab sisse lülitada sõltumata sellest, millises asendis on hetkel süütelukk või mootori start/stopp-lülitit. Ohutulede lülitit asub keskkonsooli lülitipaneelis. Kõik suunatud hakkavad korraga vilkuma.

- Ohutuled töötavad sõltumata sellest, kas mootor töötab või ei.
- Kui ohutuled on sisse lülitatud, siis suunatud ei tööta.

HÄDAOLUKORD SÕIDU AJAL

Kui mootor sureb sõidu ajal välja

- Vähendage järk-järgult sõidukiirust, hoides autot otse. Kui olete piisavalt aeglustanud, sõitke võimalikult ohutus kohas ettevaatlikult teeservale.
- Lülitage sisse ohutuled.
- Proovige mootor uuesti käivitada. Kui auto ei käivitu, soovitame pöörduda abi saamiseks volitatud HYUNDAI teeninduse poole.

Kui mootor sureb välja keset ristmikku

Kui mootor sureb välja keset ristmikku, pange käigukang neutraalasendisse (N, vabakäik) ja – kui see on liiklusolusid arvestades ohutu – lükake auto teelt ära turvalisse peatumiskohta.

Kui rehv puruneb sõidu ajal

Kui mõni auto rehvidest puruneb sõidu ajal:

- Võtke jalg kohe gaasipedaalilt ära ja laske sõidukiirusel langeda, hoides rooli otse. Ärge vajutage kohe piduripedaali ega proovige kohe teeservale keerata, sest sel moel võite kaotada kontrolli auto liikumise üle ja teha avarii. Kui sõit on aeglustunud kiiruseni, mille juures pidurdamine on juba ohutu, pidurdage ettevaatlikult ja sõitke teeservale. Sõitke sõiduteelt võimalikult kaugele teepeenrale ja peatage auto võimalikult tasasel ja kindlal pinnal. Kui sõidate mitmerealisel eraldusribaga kiirteel, ärge peatage autot eraldusribal ega selle servas.
- Kui auto on peatunud, vajutage ohutulede lülitit, pange käigukang parkimisasendisse P (automaat- või topeltsiduriga käigukasti puhul) või neutraalasendisse (käsikäigukasti puhul), rakendage korralikult seisupidur ning lülitage süüde välja (asendisse LOCK/OFF).
- Laske kõigil kaassõitjatel autost väljuda. Jälgige, et kõik väljuksid autost teepeenrapoolsest küljest (mitte sõiduteepoolsest küljest).
- Purunenud rehvi ratta vahetamisel järgige käesolevas peatükis antud juhiseid.

KUI MOOTOR EI KÄIVITU

Kui mootor ei käivitu või käivitamine ei õnnestu kohe

- Kui teie autol on automaatkäigukast või topeltsiduriga käigukast, pange käigukang enne mootori käivitamist kindlasti neutraalasendisse N või parkimisasendisse P. Mootor käivitub ainult juhul, kui käigukang on neutraalasendis N või parkimisasendis P.
- Kontrollige üle aku ühendused – need peavad olema puhtad ja korralikult kinni.
- Lülitage salongi laetuli sisse. Kui valgus nõrgeneb või kustub starteri käitamise ajal, on aku tühjenenud.

Ärge proovige autot käivitada seda lükates või tõmmates. See võib teie autot kahjustada. **Vaadake täiendavaid juhiseid selle peatüki järgmisest osast „Juhtmetega käivitamine“.**



ETTEVAATUST

Auto käivitamine lükates või tõmmates võib põhjustada katalüüsmuunduri ülekoormuse, mille tulemusel heitgaaside kontrollsüsteem võib kahjustuda.

Kui starter töötab normaalselt, kuid mootor ei käivitu

- Kontrollige kütusetaset ja lisage vajadusel kütust.

Kui mootor ikka ei käivitu, soovitame pöörduda abi saamiseks volitatud HYUNDAI teeninduse poole.

JUHTMETEGA KÄIVITAMINE

Juhtmetega käivitamine võib olla ohtlik, kui seda tehakse valesti. Seepärast järgige iseenda vigastamise ning auto kahjustamise vältimiseks järgnevaid juhtmetega käivitamise juhiseid. Kui kahtlete oma oskustes auto juhtmete abil käivitada, soovitame teil tungivalt lasta seda teha kogemustega tehnikul või autoabiteenust osutaval firmal.



HOIATUS

Iseendale või juuresolijatele **RASKETE** või **SURMAVATE VIGASTUSTE** tekitamise vältimiseks järgige aku käsitlemisel ja aku läheduses töötades alati alltoodud ohutusnõudeid:



Enne akuga seotud töid lugege tähelepanelikult läbi kõik asjakohased juhised ja järgige neid hoolikalt.



Kandke kaitseprille, mis on mõeldud silmade kaitsmiseks happepritsmete eest.



Hoidke igasugused sädemed, leegid ja suitsevad materjalid akust eemal.



Akuelementides on alati vesinikku, mis on väga kergsüttiv gaas. Süütamisel võib see plahvatada.



Hoidke akusid lastele kättesaamatus kohas.



Akud sisaldavad äärmiselt sööbivat väävelhapet. Olge väga ettevaatlik, et akuhapet ei satuks teie nahale, silma ega riietele.

Kui hapet satub teile silma, loputage oma silmi puhta veega vähemalt 15 minutit järjest ning pöörduge viivitamatult arsti poole. Kui hapet satub nahale, peske see koht nahal põhjalikult puhtaks. Kui tunnete valu või põletustunnet, pöörduge viivitamatult arsti poole.

- Plastkorpusega aku tõstmisel võib tugev korpuse kokkusurumine põhjustada akuhappe lekkimist. Kasutage tõstmiseks spetsiaalset akuraami või hoidke tõstmisel kätega kinni korpuse vastasnurkadest.
- Ärge proovige autot juhtmetega käivitada, kui selle aku on külmunud.
- Ärge proovige KUNAGI laadida akut siis, kui auto akukaablid on akuga ühendatud.
- Elektriline süütesüsteem töötab kõrgepingel. Ärge puudutage süütesüsteemi osi KUNAGI siis, kui mootor töötab või süüde on sees (süütelukk või mootori start/stopp-lüliti asendis ON).
- Jälgige, et pluss- ja miinus-käivitusjuhtmed omavahel kunagi kokku ei puutuks. See võib tekitada sädemeid.
- Kui aku on külmunud või selle elektrolüüdi tase on madal, võib see juhtmetega käivitamisel lõhkeda või plahvatada.

NB!

Auto kahjustamise vältimiseks:

- Kasutage oma auto käivitamiseks ainult 12 V toiteallikat (akut või käivitusabiseadet).
- Ärge proovige käivitada oma autot käima lükates.

i Kasulik teave



Valesse kohta minema visatud aku võib kahjustada keskkonda ja inimeste tervist. Seepärast viige vana aku selleks ette nähtud ametlikku jäätmekogumispunkti.

Juhtmetega käivitamise juhised

1. Paigutage autod üksteisele piisavalt lähedale, et juhtmed ulatuksid ühe aku juurest teiseni, kuid jälgige, et autod omavahel kokku ei puutuks.
2. Hoidke end eemal mootoriruumis asuvatest ventilaatoritest ja muudest liikuvatest osadest, isegi juhul, kui kumbki auto parajasti ei tööta.
3. Lülitage välja kõik elektrit tarbivad seadmed, nagu nt raadiod, tuled, kliimaseadmed jms. Pange käigukang mõlemas autos parkimisasendisse P (automaat- või topeltsiduriga käigukasti puhul) või neutraalasendisse (käsikäigukasti puhul) ning rakendage korralikult mõlema auto seisupidur. Lülitage mõlema auto süüde välja (LOCK/OFF).

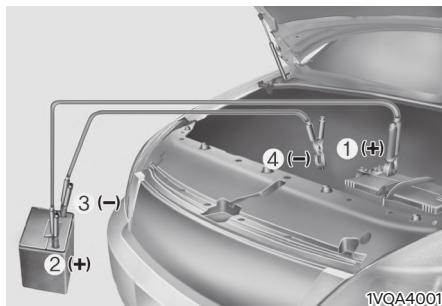

4. Ühendage käivitusjuhtmed täpselt pildil näidatud järjekorras. Esmalt ühendage ühe käivitusjuhtme üks ots oma auto tühjenenud aku punase plussklemmiga (1).
5. Seejärel ühendage sama juhtme teine ots teises autos asuva (voolu andva aku) punase plussklemmiga (2).
6. Järgmisena ühendage teise käivitusjuhtme üks ots teises autos asuva voolu andva aku musta miinusklammiga/kere maanduspunktiga (3).
7. Seejärel ühendage sama juhtme teine ots oma autos asuva musta värvi negatiivse (-) kere maanduspunktiga (4).
Jälgige, et käivitusjuhtmed ei puutuks midagi muud peale õigete ühendusklemmide või õige maanduse. Ärge nõjatuge juhtmete ühendamisel aku peale.
8. Käivitage teise auto mootor ning laske sellel kiirusega u 2000 p/min paar minutit töötada. Seejärel käivitage enda auto.

Kui teie auto ei käivitu ka pärast korduvaid käivituskatseid, vajab see tõenäoliselt hooldust. Sellisel juhul pöörduge abi saamiseks volitatud teenindusse. Kui aku tühjenemise põhjus on ebaselge, soovime teil lasta oma auto volitatud HYUNDAI teeninduses üle kontrollida.

Eemaldage käivitusjuhtmed ühendamisele vastupidises järjekorras:

1. Eemaldage viimasena ühendatud käivitusjuhtme ots oma auto kere maanduspunkti küljest (4).
2. Järgmisena eemaldage sama juhtme teine ots teises autos asuva voolu andva aku musta miinus клемми/kere maanduspunkti küljest (3).
3. Eemaldage teise käivitusjuhtme ots teises autos asuva (voolu andva aku) punase pluss клемми küljest (2).
4. Seejärel eemaldage sama juhtme teine ots oma auto aku punase pluss клемми küljest (1).

KUI MOOTOR KUUMENEB ÜLE

Kui jahutusvedeliku temperatuuri mõõdik näitab ülekuumenemist, kui märkate võimsuse vähenemist või kui kuulete valju klõppimist või vilinat, on mootor tõenäoliselt üle kuumenenud. Kui esineb mõni eelnimetatud tunnustest, tegutsege järgnevalt:

1. Sõitke lähima ohutu peatuskohani teeserval ning peatage auto.
2. Pange käigukang parkimisasendisse P (automaat- või topeltsiduriga käigukasti puhul) või neutraalasendisse (käsikäigukasti või topeltsiduriga käigukasti puhul) ning rakendage seisupidur. Kui konditsioneer töötab, siis lülitage see välja.
3. Kui auto alt lekib jahutusvedelikku või kapoti alt tuleb auru, seisake mootor. Ärge avage kapotti enne, kui jahutusvedeliku lekkimine või auramine on lõppenud. Kui jahutusvedeliku lekkeid pole näha ning kapoti alt ei tule auru, jätkake mootor tööle ja kontrollige, kas mootori jahutusventilaator ikka töötab. Kui ventilaator ei tööta, seisake mootor.



HOIATUS



Kui mootor töötab, hoidke oma käsi, riideid ja tööriistu vigastuste vältimiseks liikuvatest osadest (nt jahutusventilaatorist ja veorihmadest) eemal.

4. Kontrollige, ega radiaatorist, lõdvikutest või auto alt ei leki jahutusvedelikku. (Kui konditsioneer töötab, on külma vee tilkumine sellest pärast auto peatamist täiesti normaalne.)
5. Kui mootori jahutusvedelikku lekib, seisake otsekohe mootor. Sellisel juhul soovitage helistada abi saamiseks volitatud HYUNDAI teenindusse.



HOIATUS



Ärge eemaldage radiaatori korki ega väljalaskeava korki KUNAGI siis, kui mootor ja radiaator on kuumad. Tuline jahutusvedelik ja aur võivad rõhu all välja pursata ning tekitada tõsiseid kehavigastusi.

Seisake mootor ja oodake, kuni see on jahtunud. Isegi seejärel olge radiaatori korgi eemaldamisel äärmiselt ettevaatlik. Pange paks riidelapp ümber korgi ja keerake seda siis aeglaselt vastupäeva kuni esimese takistuseni. Astuge samm tahapoole ja oodake, kuni ülerõhk on jahutussüsteemist väljunud. Kui olete kindel, et ülerõhk on väljunud, vajutage kork paksu riidelapi abil alla ja jätkake vastupäeva keeramist, kuni korgi saab eemaldada.

6. Kui te ei suuda ise ülekuumenemise põhjust välja selgitada, oodake, kuni mootori temperatuur on langenud normaaltasemeni. Kui jahutusvedelikku on lekke tõttu liiga väheks jäänud, siis lisage nüüd paaki ettevaatlikult jahutusvedelikku, et vedelikutase keriks paagis keskmisele tasemele.
7. Jätkake sõitu väga ettevaatlikult, jälgides pidevalt ülekuumenemisele osutavaid tundemärke. Kui mootor kuumeneb uuesti üle, soovitame pöörduda abi saamiseks volitatud HYUNDAI teeninduse poole.

NB!

- **Suur jahutusvedeliku kadu viitab lekkele jahutussüsteemis. Sellisel juhul soovitame lasta süsteemi volitatud HYUNDAI teeninduses üle kontrollida.**
- **Kui mootor on vähese jahutusvedeliku tõttu üle kuumenenud ning jahutusvedelikku lisatakse liiga järsult, võivad mootorisse tekkida praod. Kahjustuste vältimiseks lisage jahutusvedelikku aeglaselt ja väikeste koguste kaupa.**

REHVIRÕHU KONTROLLSÜSTEEM (TPMS, KUI ON VARUSTUSES)



- (1) Madala rehvirõhu hoiatustuli/rehvirõhu kontrollsüsteemi häire hoiatustuli
- (2) Madala rõhuga rehvi ja rehvirõhu näit (LCD-ekraanil)

Rehvirõhu kontrollimine



- Rõhku auto rehvides saab kontrollida näidikuploki LCD-ekraani sõiduabirežiimis.
- **Vt jaotist “LCD-ekraani režiimid” 4. peatükis.**
- Rehvirõhk kuvatakse peale mõneminutilise sõitmist.
- Kui rehvirõhu andmed pärast auto peatamist ekraanile ei ilmu, ilmub ekraanile teade „Drive to display“ (sõitke andmete kuvamiseks). Kontrollige rehvirõhku pärast seda, kui olete sõitnud.
- Ekraanil näidatavad rehvirõhud võivad erineda manomeetriga mõõdetud rõhkudest.
- Näidikuplokis saate kasutajaseadetes rehvirõhu ühikut muuta.
 - psi, kpa, bar (**vt 4. peatükki “LCD-režiimid”**).

Rehvirõhu kontrollsüsteem



HOIATUS

Liiga kõrge või liiga madal rõhk lühendab rehvi kasutusiga, mõjub halvasti auto juhitavusele ning võib põhjustada rehvi ootamatu purunemise, mille tulemusel võib juht kaotada kontrolli auto liikumise üle ja teha avarii.

Rehvirõhku peab kõikides rehvides (k.a varuratta rehvis, kui on varustuses) kontrollima kord kuus, kui rehvid on külmad, ning täitma õige rõhuni, mis on kindlaks määratud autotootja poolt. Need rõhud on kirjas auto küljes oleval rehvirõhkude kleebisel. (Kui teie autole on paigaldatud rehvid, mis on rehvirõhkude kleebisele märgitud rehvidest erinevas mõõdus, peate nende rehvide õige rehvirõhu ise välja selgitama.)

Sõiduohutuse suurendamiseks on teie auto varustatud rehvirõhu kontrollsüsteemiga (TPMS – Tire Pressure Monitoring System), mis annab hoiatustulega märku, kui rehvirõhk on ühes või mitmes rehvis langenud märgatavalt allapoole nõutavat taset. Kui see madala rehvirõhu hoiatustuli süttib, peatage esimesel võimalusel auto, kontrollige rehvid üle ja täitke vajadusel õige rõhuni. Kui rõhk on rehvis liiga madal, võib rehvi sõidu ajal üle kuumeneda ning seetõttu puruneda.

Liiga madal rehvirõhk põhjustab ka kütusekulu suurenemist ning rehvirõhu kiiremat kulumist, samuti mõjub see halvasti auto juhitavusele ja pidurdusvõimele.

Pidage meeles, et rehvirõhu kontrollsüsteem ei asenda auto rehvide regulaarset ülevaatust ja hooldust. Õige rehvirõhu eest vastutab ikkagi auto juht ja seda ka juhul, kui rõhk pole veel langenud tasemeni, mille korral süttiks madala rehvirõhu hoiatustuli.

Teie auto rehvirõhu kontrollsüsteem on varustatud ka süsteemi häire hoiatustulega, mis annab märku rehvirõhu kontrollsüsteemis tekkinud häirest. Rehvirõhu kontrollsüsteemi häire hoiatustuli on ühendatud madala rehvirõhu hoiatustulega. Kui süsteemis tuvastatakse häire, vilgub see hoiatustuli umbes minut aega järjest ja jääb seejärel püsivalt põlema. Senikaua, kuni häiret ei ole kõrvaldatud, hakkab tuli samamoodi vilkuma ja jääb seejärel põlema iga kord, kui mootor uuesti käivitatakse.

Kui häire hoiatustuli põleb, ei pruugi süsteem enam madalat rehvirõhku tuvastada ja sellest märku anda. TPMS-süsteemis võib tekkida häire mitmel eri põhjusel, sh uute rehvide või velgede paigaldamise tulemusel, mille tõttu rehvirõhu kontrollsüsteem ei saa enam korralikult töötada.

Alati, kui vahetate oma autol mõne rehvi või velje, kontrollige ka TPMS-süsteemi häire hoiatustuld. Nii näete kohe, kas rehvirõhu kontrollsüsteem saab ka pärast rehvide või velgede vahetamist oma tööd korralikult jätkata.

NB!

Soovitame teil lasta süsteemi volitatud HYUNDAI teeninduses üle kontrollida, kui esineb mõni järgnevalt loetletud süsteemi häirele viitavatest tunnustest:

- 1. Madala rehvirõhu hoiatustuli/TPMS-süsteemi häire hoiatustuli ei sütti u 3 sekundiks, kui süüde sisse lülitatakse (asendisse ON) või mootor käivitatakse.**
- 2. TPMS-süsteemi häire hoiatustuli jääb pärast umbes üheminutilist vilkumist püsivalt põlema.**
- 3. Madala rõhuga rehvi näit jääb püsivalt ekraanile.**



Madala rehvirõhu hoiatustuli

Madala rõhuga rehvi ja rehvirõhu näit



ONX4E040019

Kui rehvirõhu kontrollsüsteemi hoiatustuled põlevad ja näidikuploki LCD-ekraanil on asjakohane hoiatus, on rõhk ühes või mitmes rehvis liiga madal. Madala rõhuga rehvi indikaator näitab vastava rehvi juures süttiva tulega, millises rehvis on rõhk liiga madal.

Kui emb-kumb süsteemi hoiatustuledest süttib, vähendage otsekohe sõidukiirust, hoiduge järskudest pööretest ja olge valmis pikemaks pidurdustekonnaks kui tavaliselt. Peatage esimesel võimalusel auto ja kontrollige auto rehvid üle. Täitke rehvid nõutava rõhuni, mis on kirjas auto rehvirõhkude kleebisel (see on kinnitatud juhipoelse keskipilari välispaneelile). Seejärel viige vastavalt eeltoodud lähtestamise juhistele läbi rehvirõhu kontrollsüsteemi lähtestamine.

Kui teil ei õnnestu jõuda lähima tankla või teenindusjaamani või kui lisatud õhk pääseb rehvist kohe uuesti välja, asendage tühjenenud rehvi ratas varurattaga. Sel juhul jääb madala rehvirõhu hoiatustuli põlema ning rehvirõhu kontrollsüsteemi häire hoiatustuli võib umbes 1 minuti vilkuda ja siis püsivalt põlema jääda (juhul, kui sõidate autoga umbes 10 minutit järjest kiirusega üle 25 km/h).



ETTEVAATUST

Talvel või külma ilmaga võib madala rehvirõhu hoiatustuli süttida, kui rehvirõhk reguleeriti normikohaseks sooja ilmaga. See ei tähenda seda, et auto rehvirõhu kontrollsüsteemis oleks häire. Põhjuseks on hoopis rõhu alanemine rehvis temperatuurilanguse mõjul.

Kui sõidate oma autoga soojast piirkonnast külma või vastupidi või kui välis temperatuur on järsult muutunud, kontrollige rõhud kõikides rehvides üle ning reguleerige vajadusel õigele tasemele.



HOIATUS

Madala rehvirõhu ohud

Kui rõhk on rehvides liiga madal, võib auto muutuda ebastabiilseks ning raskesti juhitaavaks. Lisaks võib see põhjustada ka pidurdustekonna pikenemist.

Pidev sõit rehvidega, milles rõhk on liiga madal, võib lõppeda rehvide ülekuumenemise ja purunemisega.



Rehvirõhu kontrollsüsteemi häire hoiatustuli

Kui rehvirõhu kontrollsüsteemis on tekkinud mingi probleem, jääb rehvirõhu kontrollsüsteemi häire hoiatustuli pärast umbes üheminutilist vilkumist pidevalt põlema.

Soovitame teil lasta süsteemi volitatud HYUNDAI teeninduses üle kontrollida.

NB!

Kui rehvirõhu kontrollsüsteemis (TPMS) on tekkinud häire, ei ilmu madala rõhuga rehvi näitu ekraanile isegi juhul, kui rõhk mõnes auto rehvis on liiga madal.

NB!

Rehvirõhu kontrollsüsteemi häire hoiatustuli võib pärast umbes üheminutilist vilkumist püsivalt põlema jääda ka juhul, kui viibite autoga elektriliinide või võimsate raadiosaatjate (näiteks politsei jaoskondade, valitsus- ja riigiasutuste, raadio- ja telejaamade, militaarrajatiste, lennujaamade, sidemastide jms) läheduses.

Lisaks võib rehvirõhu kontrollsüsteemi häire hoiatustuli süttida ka juhul, kui rehvidele on paigaldatud lumeketid või kui autos kasutatakse elektroonikaseadmeid, näiteks sülearvutit, laadijaid, kaugkäivitusseadmeid, navigatsiooniseadet vms. Need võivad häirida rehvirõhu kontrollsüsteemi normaalset tööd.

Rehvi vahetamine, kui autol on rehvirõhu kontrollsüsteem

Kui rehvi puruneb, süttib nii madala rehvirõhu hoiatustuli kui ka madala rõhuga rehvi näit. Soovitame teil lasta purunenud rehvi esimesel võimalusel volitatud HYUNDAI teeninduses ära parandada või asendada purunenud rehvi ratsas varurattaga.

NB!

Soovitav on tühja rehvi parandamisel mitte kasutada hermeetikut, mis ei ole HYUNDAI esindaja poolt heaks kiidetud või mis ei ole teie sõidukile mõeldud hermeetikuga võrdväärne. Hermeetik, mida HYUNDAI edasimüüja ei ole heaks kiitnud või mis ei ole võrdväärne teie sõidukile mõeldud hermeetikuga, võib rehvirõhu andurit kahjustada.

Varurattal (kui see on teie auto varustuses) ei ole rehvirõhu andurit. Kui madala rõhuga või purunenud rehvi ratsas on asendatud varurattaga, jääb madala rehvirõhu hoiatustuli põlema. Ka rehvirõhu kontrollsüsteemi häire hoiatustuli jääb pärast üheminutilist vilkumist põlema (juhul, kui sõidate autoga umbes 10 minutit järjest kiirusega üle 25 km/h).

Kui rehvirõhu jälgimisanduriga varustatud originaalrehvi on uuesti soovitatud rõhuni täidetud ja sõidukile uuesti paigaldatud, kustuvad madala rehvirõhu hoiatustuli ja rehvirõhu kontrollsüsteemi häire hoiatustuli mõne minuti jooksul pärast sõidu alustamist.

* Kõik alltoodud perioodil Euroopas müüdid autod peavad olema varustatud rehvirõhu kontrollsüsteemiga (TPMS):

- Uued mudelid: alates 1. novembrist 2012
- Olemasolevad mudelid: alates 1. novembrist 2014 (aluseks esmase registreerimise kuupäev)

Kui tuled paari minuti jooksul ei kustu, soovitage pöörduda lähima HYUNDAI volitatud esinduse poole.

Kõik rehvid peale varuratta rehvi on varustatud rehvirõhu anduriga, mis on paigaldatud rehvi sisse ventiili taha. Niisiis peate kasutama rehvirõhu kontrollsüsteemi jaoks sobivaid velgi. Soovitame teil lasta oma auto velgi ja rehve hooldada alati volitatud HYUNDAI teeninduses.

Seda, kas rõhk rehvis on liiga madal, ei saa kindlaks teha vaid rehvi vaadates. Kasutage rehvirõhu mõõtmiseks alati kvaliteetset manomeetrit. Pidage meeles, et soojas rehvis (vahetult pärast sõitu) on rõhk alati kõrgem kui külmas rehvis.

„Külm rehvi“ tähendab seda, et autoga pole vähemalt 3 viimast tundi sõidetud või on viimase kolme tunni jooksul sõidetud alla 1,6 km.

Laske rehvidel enne rehvirõhu mõõtmist alati maha jahtuda. Enne rehvi täitmist normikohase rõhuni veenduge, et rehvi on külm.



HOIATUS

- Rehvirõhu kontrollsüsteem (TPMS) ei suuda teid hoiatada ootamatu ja tõsise rehvivigastuse korral, mis on tekkinud väliste tegurite, nt naelte vm teele sattunud prügi tõttu.
- Kui tunnete, et auto liikumine on muutunud ebastabiilseks, võtke jalg otsekohe gaasipedaalilt ära, vajutage pikkamisi kerge survega piduripedaali ja sõitke aeglaselt turvalisse kohta tee servale.



HOIATUS

Rehvirõhu kontrollsüsteemi iseseisev muutmine, ümberehitamine või süsteemi osade eemaldamine mõjub halvasti süsteemi töökorrale ning süsteem ei pruugi teid enam madala rehvirõhu või süsteemi häire korral hoiatada. Samuti võib selline isetegevus tühistada rehvirõhu kontrollsüsteemile antud garantiid.



HOIATUS

EUROOPA MUDEL

- Äрге muutke oma auto ehitust, see võib põhjustada häireid TPMS-süsteemi töös.
- Enamikul turul pakutavatest velgedest ei ole rehvirõhu andureid. Asendusvajaduse korral soovitage teil kasutada üksnes volitatud HYUNDAI teenindusest saadud originaalosi.
- Kui kasutate mujalt ostetud velgi, kasutage neid ainult koos HYUNDAI poolt heaks kiidetud või samaväärsete teie auto jaoks heaks kiidetud rehvirõhu anduritega.
- Kui kasutate oma autot ilma rehvirõhu anduriteta või kui rehvirõhu kontrollsüsteem ei tööta korralikult, ei pruugi teie auto läbida oma riigi kohustusliku regulaarset tehnoulevaatust.

KUI REHV PURUNEB (KUI VARUSTUSSE KUULUB VARURATAS)

HOIATUS

Ratta vahetamine võib olla ohtlik. Rasketest või eluohtlikest kehavigastustest hoidumiseks järgige ratta vahetamisel kindlasti kõiki järgnevatel lehekülgedel toodud juhiseid!

ETTEVAATUST

Olge tungraua käepideme kasutamisel ettevaatlik ning ärge puudutage selle lamedat otsa. Lameda otsa teravad servad võivad kätte sisse lõigata.

Tungraud ja tööriistad

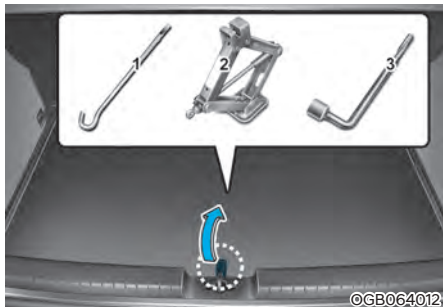

- (1) Tungraua käepide
- (2) Tungraud
- (3) Ratta mutrivõti

Tungraud, tungraua käepide ja ratta mutrivõti on hoiul pakiruumi põhja all asuvas panipaigas. (Mitte kõikidel mudelitel)

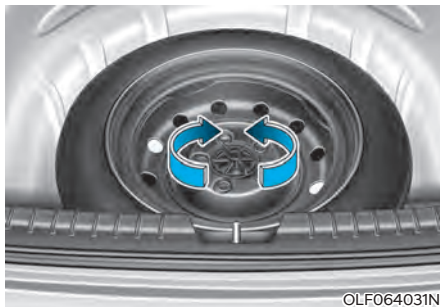

Tungraud on ette nähtud ainult ratta vahetamiseks hädaolukorras.

Keerake ratta kinnituspolti varuratta eemaldamiseks vastupäeva.

Varuratta hoiupepanekuks pange see samale kohale tagasi ja keerake ratta kinnituspolt päripäeva kinni.

Varuratta ja tööriistade kolisemise vältimiseks sõidu ajal pange need alati korralikult oma õigele kohale tagasi.

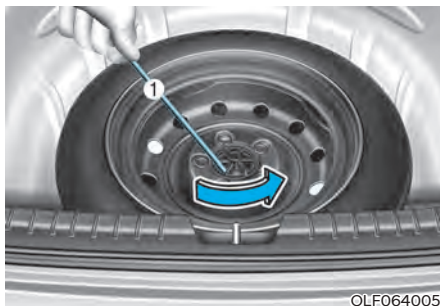

Kui ratta kinnituspolti on raske käsitsi lahti keerata, võite kasutada abivahendina tungraua käepidet.

1. Pange tungraua käepideme (1) ots ratta kinnituspoldi sisse.
2. Keerake ratta kinnituspolti tungraua käepidemega vastupäeva.

Ratta vahetamine



HOIATUS

Auto võib tungraua pealt maha libiseda või veereda, põhjustades teile või lähedal viibijatele raskeid või koguni surmavaid kehavigastusi. Järgige alltoodud ohutusnõudeid:

- Ärge pange kunagi ühtki oma kehaosa tungrauale toetuva auto alla.
- Ärge proovige vahetada ratast **KUNAGI** sõiduteel keset sõidurada. Enne ratta vahetamist lükake auto **ALATI** täielikult tee pealt ära – tasase ja kõva aluspinnaga kohta liiklusest eemale. Kui te ei leia sõidutee ääres tugeva ja tasase pinnaga kohta, kutsuge appi puksirteenust osutav firma.
- Kasutage kindlasti vaid oma auto tungrauda.
- Pange tungraud **ALATI** vaid auto tõstmiseks mõeldud toetuspunkti alla. Ärge kasutage toetuspunktiks **KUNAGI** auto kaitseraudu ega mingeid muid auto osi.
- Kui auto on tungrauaga üles tõstetud, ärge käivitage mootorit ega jätke seda tööle.
- Kui tõstate autot tungrauaga, ärge lubage kellelgi autosse jääda.
- Hoidke lapsi sõiduteest ja tungrauaga tõstetavast autost eemal.

Järgige ratta vahetamiseks alltoodud juhiseid:

1. Parkige auto tasasele kõvale pinnale.
2. Pange käigukang parkimisasendisse P (automaatkäigukasti/topeltsiduriga käigukasti puhul) või neutraalasendisse (käsikäigukasti puhul), rakendage korralikult seisupidur ja lülitage süüde välja (asendisse LOCK/OFF).
3. Lülitage sisse ohutuled.
4. Võtke ratta mutrivõti, tungraud, tungraua käepide ja varuratas autost välja.



OBC3080005

[A] : Tõkiskingad

5. Fikseerige tõkiskingadega nii eest kui tagant ratas, mis asub diagonaalselt vahetatava ratta vastas.



OBC3080006

6. Keerake ratta kinnitusmutrid pildil näidatud järjekorras vastupäeva ühe täispöörde võrra lahti, kuid ärge eemaldage ühtegi mutrit enne, kui ratas on maast lahti tõstetud.



OBC3080007

7. Pange tungraud vahetatava ratta juures raami all asuva spetsiaalse tungraua toetuspunkti alla. Tungraua toetuspunktideks on raami külge keevitatud plaadid, millel on tungraua fikseerimiseks kaks sälku. Ärge kasutage tungraua toetuspunktina kunagi ühtegi muud auto osa. Vastasel juhul võite kahjustada lävekarbiiliste või muid osi.

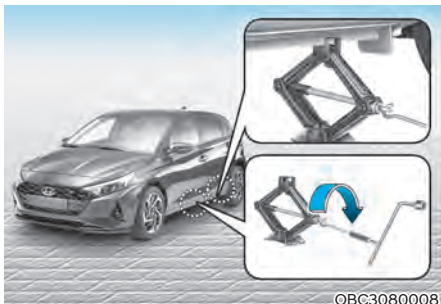

OBC3080008

8. Pange käepide tungraua külge ja keerake päripäeva, tõstes autot just nii palju, et rehv kerkiks maapinnalt lahti. Kontrollige, et auto seisaks tungraual kindlalt ja stabiilselt.

9. Keerake ratta kinnitusmutrid ratta mutrivõtmeega lõpuni lahti ja võtke käsitsi poltide pealt ära. Eemaldage ratas poltidelt ja pange lapiti maapinnale, et see ei saaks veerema hakata. Puhastage poldid, paigalduspinnad ja velg sinna kogunenud mustusest ja prügist ära.
10. Paigaldage varuratas rattarummul olevatele poltidele.
11. Pange rattamutrid poltidele, nii et mutri peenem pool oleks vastu velge, ning keerake käsitsi kinni.
12. Laske auto tagasi maapinnale, keerates tungraua käepidet vastupäeva.



OBC3080009

13. Keerake kõik rattamutrid pildil näidatud järjekorras ratta mutrivõtmeega kinni. Kontrollige ja vajadusel pingutage iga mutrit veel üks kord, kuni kõik mutrid on kõvasti kinni. Soovitame teil lasta rattamutrid pärast rattavahetust esimesel võimalusel volitatud HYUNDAI teeninduses üle kontrollida ja vajadusel õige pingutusmomendini pingutada. **Rattamutrite õige pingutusmoment on 11–13 kgf-m (107–127 N·m).**

Kui teil on olemas manomeeter, kontrollige nüüd rehvirõhku (vt õigeid rehvirõhke 2. peatüki osast „Rehvid ja veljed“). Kui rõhk on ettenähtust madalam või kõrgem, sõitke aeglaselt esimesse tanklasse või autoteenindusse ja reguleerige rõhk rehvis normikohaseks. Pange ventiilikork alati pärast rehvirõhu kontrollimist või reguleerimist kindlasti ventiilile tagasi. Kui korki tagasi ei panda, võib õhk hakata rehvist väljuma. Kui olete ventiilikorgi kaotanud, ostke esimesel võimalusel uus ja pange uuesti ventiilile peale. Pärast ratta vahetamist kinnitage vigastatud rehvi ratta autot korralikult kohale ning pange tungraud ja tööriistad oma hoiukohta tagasi.

NB!

- Kontrollige esimesel võimalusel pärast varuratta paigaldamist selle rehvirõhku. Vajadusel reguleerige rõhk rehvis nõutavale tasemele.
- Kontrollige ja pingutage rattamutreid, kui olete pärast ratta vahetamist läbinud üle 50 km. Kui olete sõitnud üle 1000 km, kontrollige rattamutreid veel kord.



ETTEVAATUST

Teie autol on meeterkeermega rattapoldid ja mutrid. Ratta vahetamisel jälgige, et samad mutrid, mis eemaldatakse, pandaks oma kohale ka tagasi. Kui peate mutrid uutega asendama, kontrollige, et uued mutrid oleks samuti meeterkeermega. Vastasel juhul võivad rattapoldid viga saada ja ratast ei õnnestu korralikult rummu külge kinnitada. Kahtluse korral soovitame küsida nõu volitatud HYUNDAI teenindusest.

Kui tungraud, rattamutrid, poldid või muud rattavahetusega seotud osad või tööriistad on kahjustatud või halvas seisundis, ärge proovige ise ratast vahetada, vaid kutsuge kohale autoabi või puksiauto.

Ajutise varuratta kasutamine (kui on varustuses)

Väikses moodsus ajutist varurattast tohib kasutada ainult hädaolukordades. Kui autole on paigaldatud ajutine varuratas, sõitke ettevaatlikult ja järgige alati asjakohaseid ohutusnõudeid.



HOIATUS

Väikses moodsus ajutise varuratta purunemise ja juhitavuse kaotamisest põhjustatud võimaliku liiklusõnnetuse vältimiseks:

- Kasutage ajutist varurattast ainult hädaolukorras.
- Ärge sõitke KUNAGI kiiremini kui 80 km/h.
- Ärge ületage auto maksimaalset kandevõimet ega ajutise varuratta küljele märgitud kandevõimet.
- Väikses moodsus ajutine varuratas pole mõeldud pidevaks kasutamiseks. Ajutise varuratta kahjustamise ja purunemise vältimiseks laske originaalrehv esimesel võimalusel ära parandada või uuega asendada.

Kui autole on paigaldatud väikses mõõdus ajutine varuratas:

- Pärast ajutise varuratta paigaldamist kontrollige selle rehvirõhku. Rõhk ajutise varuratta rehvis peab olema 420 kPa (60 psi).
- Kui autole on paigaldatud väikses mõõdus ajutine varuratas, ärge minge autot pesema automaatpesulasse.
- Ärge paigaldage oma auto ajutist varuratast ühelegi teisele sõidukile. See varuratas on konstrueeritud spetsiaalselt vaid teie auto jaoks.
- Ajutise varuratta turvis peab vastu lühemat aega kui tavalise rehvi turvis. Kontrollige ajutise varuratta rehvi regulaarselt ja asendage kulunud rehvi uue, täpselt samas mõõdus ja sama tüüpi rehvi ning paigaldage see samale veljele.
- Ärge kasutage korraka mitut väikses mõõdus ajutist varuratast.
- Ärge vedage autoga järelhaagist, kui autole on paigaldatud ajutine varuratas.

NB!

Kui auto originaalrehv ja velg on pärast parandamist auto alla tagasi paigaldatud, tuleb rattamutrid õige pingutusmomentini kinni keerata. Rattamutrite õige pingutusmoment on 11–13 kgf-m (107–127 N-m).



ETTEVAATUST

Väikses mõõdus ajutise varuratta ja auto kahjustamise vältimiseks:

- Valige sobiv sõidukiirus lähtuvalt hetke teeoludest ning sõitke piisavalt aeglaselt, et suudaksite vältida võimalikke ohte, nt löökauke või kividid.
- Vältige sõitmist üle igasuguste takistuste. Ajutise varuratta diameeter on väiksem kui täismõõdus ratta oma ning seetõttu on auto kliirens umbes 25 mm võrra väiksem.
- Ärge kasutage ajutisel varurattal lumekette. Kuna varuratas on väiksem, pole lumekett sellele rehvidele paras.
- Väikses mõõdus ajutise varuratta rehvi ei tohi kasutada ühelgi teisel rattaveljel, nagu ei tohi ka täismõõdus ratta rehve, talverehve ega ilukilpe paigaldada varuratta veljele.

Tungraua silt

■ Tüüp A

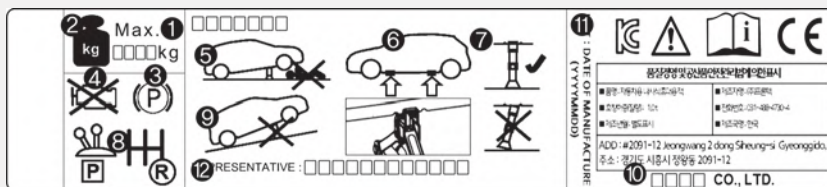

■ Tüüp B

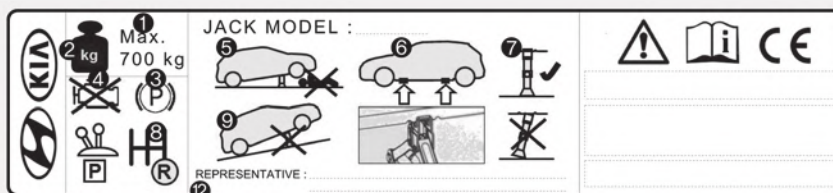

OHYK065011/OAC3N070038TU





Tegelik tungraua silt võib pildil kujutatud sildist erineda.

Täpsed andmed leiате tungrauale kinnitatud sildilt.





1. Mudeli nimetus
2. Suurim lubatud koormus
3. Tungraua kasutamise ajaks tuleb rakendada seisupidur.
4. Tungraua kasutamise ajaks tuleb mootor välja lülitada.
5. Tungrauale toetuva auto alla minna on keelatud.
6. Kasutage tungraua jaoks ette nähtud toetuspunkte raami all.
7. Tungraud peab auto tõstmisel olema toetuspunkti all vertikaalasendis (mitte kaldu).
8. Kui autol on käsikäigukast, pange sisse tagasikäik (R); kui autol on automaat- või topeltsiduriga käigukast, pange käigukang parkimisasendisse (P).
9. Tungrauda peab alati kasutama ühetasasel tugeval horisontaalpinnal.
10. Tungraua tootja
11. Tootmiskuupäev
12. Esindaja firma ja aadress

Tungraua EÜ vastavusdeklaratsioon

Tüüp A

ZERTIFIKAT ◆ CERTIFICATE ◆ 認證證書 ◆ СЕРТИФИКАТ ◆ CERTIFICADO ◆ CERTIFICAT		
	Attestation of Conformity	
	No. M8A 057070 0031 Rev. 00	
	Holder of Certificate: Chengde Runhan Auto Accessory Co., Ltd.	
	East of High-Technological Development Zone, Chengde 067000 Hebei PEOPLE'S REPUBLIC OF CHINA	
	Product:	Mechanical jack Scissors jack
	Model(s):	09110-C8000
	Parameters:	Rated load (kg): 700 Max. height (mm): 340 Min. height (mm): 100 Lifting height with rated load (mm): 220-340 Net weight (kg): 2.2
	Tested according to:	EN 1494:2000/A1:2008
	This Attestation of Conformity is issued on a voluntary basis according to Council Directive 2006/42/EC relating to machinery. It confirms that the listed equipment (not Annex IV equipment) complies with the principal protection requirements of the directive. It refers only to the sample submitted to TÜV SÜD Product Service GmbH for testing and certification. For details see: www.tuvsud.com/ps-cert	
Test report no.:	704352006301-00	
Date,	2020-07-16	
	 (Junjie Xu)	
Page 1 of 1 After preparation of the necessary technical documentation as well as the EC declaration of conformity the required CE marking can be affixed on the product. Other relevant directives have to be observed.		
TÜV SÜD Product Service GmbH • Certification Body • Rüdigerstraße 65 • 80339 Munich • Germany		

OBC3080031TU

ZERTIFIKAT ◆ CERTIFICATE ◆ 認證證書 ◆ CERTIFICADO ◆ CERTIFICAT		 Product Service
	Attestation of Conformity No. M8A 057070 0032 Rev. 00	
	Holder of Certificate: Chengde Runhan Auto Accessory Co., Ltd. East of High-Technological Development Zone, Chengde 067000 Hebei PEOPLE'S REPUBLIC OF CHINA	
	Product:	Mechanical Jack Scissors Jack
	Model(s):	09110-Q0200
	Parameters:	Rated load (kg): 700 Max. height (mm): 350 Min. height (mm): 110 Lifting height with rated load (mm): 230-350 Net weight (kg): 2.2
	Tested according to:	EN 1494:2000/A1:2008
	<small>This Attestation of Conformity is issued on a voluntary basis according to Council Directive 2006/42/EC relating to machinery. It confirms that the listed equipment (not Annex IV equipment) complies with the principal protection requirements of the directive. It refers only to the sample submitted to TÜV SÜD Product Service GmbH for testing and certification. For details see: www.tuvsud.com/ps-cert</small>	
	Test report no.:	704352006302-00
	Date,	2020-07-31
	 (Junjie Xu)	
<small>Page 1 of 1 After preparation of the necessary technical documentation as well as the EC declaration of conformity the required CE marking can be affixed on the product. Other relevant directives have to be observed.</small>		
<small>TÜV SÜD Product Service GmbH • Certification Body • Ridlerstraße 65 • 80339 Munich • Germany</small>		
		

OBC3080032TU

Tüüp B

EG-Konformitätserklärung EC Declaration of Conformity

Hiermit erklären wir,
We herewith declare,

Chengde Runhan Auto Accessory Co., Ltd
East of High-Technological Development Zone, Chengde Hebei
PEOPLE'S REPUBLIC OF CHINA

daß die nachfolgend bezeichnete Maschine aufgrund ihrer Konzipierung und Bauart sowie in der von uns in Verkehr gebrachten Ausführung den einschlägigen grundlegenden Sicherheits- und Gesundheitsanforderungen der EG-Richtlinien entspricht.

That the following machine complies with the appropriate basic safety and health requirements of the EC Directive based on its design and type, as brought into circulation by us.

Bei einer nicht mit uns abgestimmten Änderung der Maschine verliert diese Erklärung ihre Gültigkeit.

In case of alteration of the machine, not agreed upon by us, this declaration will lose its validity

Bezeichnung der Maschine: Mechanical Jack (Scissor Jack)
Machine Description:

Maschinentyp: --
Machine Type:

Handelsmarke: --
Trade name

Maschinen-Nr.: 09110-C8000
Serial Number

Einschlägige EG-Richtlinien: EG-Maschinenrichtlinie 2006/42/EG
Applicable EC Directives: EC Machinery Directive: 2006/42/EC

Angewandte harmonisierte Normen: EN 1494:2000/A1:2008
Applicable Harmonized Standards:

Herstellerunterschrift/Datum: 陈伟宏 2020/4/9
Authorized Signature/Date:

Angaben zum Unterzeichner:
Title of Signatory: general manager



This Declaration of Conformity has been prepared by TÜV Product Service. A specimen of this product meets the requirements of conformity test carried out by TÜV Product Service according with the applicable standards under the mentioned directives.

Diese Konformitätserklärung wurde vom TÜV Product Service vorbereitet. Ein Muster dieses Produktes hat die Anforderungen der Konformitätsprüfung erfüllt. Diese Prüfung wurde beim TÜV Product Service aufgrund der zutreffenden Vorschriften der genannten Richtlinien durchgeführt.

TÜV Product Service Prüfbericht Nr./ TÜV Product Service report reference no.: 7043612.078.02.00
Date/Datum 9 APR 2020
Revision 0

OBC3080029

EG-Konformitätserklärung EC Declaration of Conformity

Hiermit erklären wir,
We herewith declare,

Chengde Runhan Auto Accessory Co., Ltd
East of High-Technological Development Zone, Chengde Hebei
PEOPLE'S REPUBLIC OF CHINA

daß die nachfolgend bezeichnete Maschine aufgrund ihrer Konzipierung und Bauart sowie in der von uns in Verkehr gebrachten Ausführung den einschlägigen grundlegenden Sicherheits- und Gesundheitsanforderungen der EG-Richtlinien entspricht.

That the following machine complies with the appropriate basic safety and health requirements of the EC Directive based on its design and type, as brought into circulation by us.

Bei einer nicht mit uns abgestimmten Änderung der Maschine verliert diese Erklärung ihre Gültigkeit.

In case of alteration of the machine, not agreed upon by us, this declaration will lose its validity

Bezeichnung der Maschine: Mechanical Jack(Scissor Jack)
Machine Description:

Maschinentyp: --
Machine Type:

Handelsmarke: --
Trade name

Maschinen-Nr.: 09110-Q0200
Serial Number

Einschlägige EG-Richtlinien: EG-Maschinenrichtlinie 2006/42/EG
Applicable EC Directives: EC Machinery Directive: 2006/42/EC

Angewandte harmonisierte Normen: EN 1494:2000/A1:2008
Applicable Harmonized Standards:

Herstellerunterschrift/Datum: 陈伟家 2020/4/9
Authorized Signature/Date:

Angaben zum Unterzeichner: general manager
Title of Signatory:



This Declaration of Conformity has been prepared by TÜV Product Service. A specimen of this product meets the requirements of conformity test carried out by TÜV Product Service according with the applicable standards under the mentioned directives.

Diese Konformitätserklärung wurde vom TÜV Product Service vorbereitet. Ein Muster dieses Produktes hat die Anforderungen der Konformitätsprüfung erfüllt. Diese Prüfung wurde beim TÜV Product Service aufgrund der zutreffenden Vorschriften der genannten Richtlinien durchgeführt.

TÜV Product Service Prüfbericht Nr./ TÜV Product Service report reference no.: 70.438.12.078.02-00
Date/Datum 9 APR 2020
Revision 0

OBC3080030

KUI REHV PURUNEB (KUI VARUSTUSSE KUULUB REHVI KIIRREMONDI KOMPLEKT)

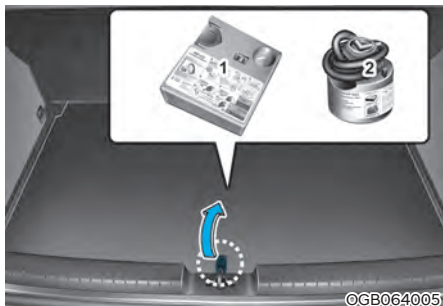

Kasutusohutuse tagamiseks lugege tähelepanelikult läbi ja järgige hoolikalt kõiki järgnevatel lehekülgedel toodud juhiseid.

(1) Kompessor

(2) Hermeetiku pudel

Rehvi kiirremondi komplekt on mõeldud vaid rehvi ajutiseks parandamiseks. Seepärast soovitame teil lasta vigastatud rehvi esimesel võimalusel volitatud HYUNDAI teeninduses üle vaadata ja korda teha.

NB!

– Üks hermeetik ühe rehvi jaoks

Kui vigastatud on korraga kaks või enam rehvi, ärge rehvi kiirremondi komplekti kasutage. Komplekti kuulub vaid üks pudel hermeetikut, mis on ette nähtud ainult ühe rehvi parandamiseks.



HOIATUS

Rehvi küljed

Ärge kasutage kiirremondi komplekti rehvi külgedesse tekkinud torkeaukude parandamiseks. Selle tulemusel võib rehvi puruneda ja juhtuda liiklusõnnetus.



HOIATUS

Ajutine parandamine

Laske rehvi esimesel võimalusel korralikult ära parandada. Kui rehvi on kiirremondi komplekti abil täidetud, võib rõhk selles igal hetkel uuesti langeda.

Sissejuhatus



Tänu rehvi kiirremondi komplektile (Tire Mobility Kit) saate sõitu jätkata ka juhul, kui rehvi sisse on tekkinud torkeauk.

Kompessorist ja hermeetikust koosneva komplekti abil saab kiiresti ja mugavalt ära parandada enamiku naelte jm teravate esemete poolt sõiduauto rehvi tekitatud aukudest ning rehvi siis uuesti täis pumbata.

Kui olete rehvi ära parandanud ja tulemust kontrollinud, võite parandatud rehvi ettevaatlikult sõita veel kuni 200 km kiirusega kuni 80 km/h, et jõuda rehvi vahetamiseks autoteenindusse või rehvi firmasse.

Võib juhtuda, et mõnda rehvi (eriti suuremate torkeaukudega või külgselina vigastustega) pole võimalik õhukindlalt parandada.

Rehvirõhu alanemine võib rehvi sõidumadusi tuntuvalt halvendada.

Seepärast peaksite vältima järskede pöördeid ja muid äkilisi manöövreid, eriti juhul, kui autos on raske koorem või veate järelhaagist.

Rehvi kiirremondi komplekt ei ole ette nähtud rehvi püsivaks parandamiseks ja seda tohib kasutada korraga vaid ühe rehvi remondiks.

Järgnevalt kirjeldatakse sammhaaval, kuidas auk rehvis ajutiselt väga lihtsalt ja usaldusväärset ära parandada.

Lugege kindlasti läbi ka osa „Nõuandeid rehvi kiirremondi komplekti ohutuks kasutamiseks“.

Nõuandeid rehvi kiirremondi komplekti ohutuks kasutamiseks

- Parkige oma auto teeservale, et asuksite rehvi kiirremondi komplekti kasutamise ajal liiklusest eemal.
 - Rakendage alati seisupidur, et auto ei saaks mingil juhul liikuda, isegi juhul, kui auto asub tasasel pinnal.
 - Kasutage rehvi kiirremondi komplekti ainult sõiduauto rehvide parandamiseks ja/või täitmiseks. Rehvi kiirremondi komplektiga saab parandada ainult neid torkeauke, mis on tekkinud rehvi veerepinna turvisesse.
 - Ärge kasutage seda komplekti mootor-rataste, jalgrataste või mis tahes muud tüüpi rehvide jaoks.
 - Enda ohutuse tagamiseks ärge kasutage kiirremondi komplekti, kui lisaks rehvidele on viga saanud ka ratta velg.
 - Kiirremondi komplekti kasutamine ei pruugi anda soovitud tulemust, kui auk rehvis on suurem kui umbes 6 mm.
Sel juhul soovitame teil pöörduda volitatud HYUNDAI teeninduse poole.
- Ärge kasutage rehvi kiirremondi komplekti, kui rehvi on tugevalt viga saanud, kuna tühja või peaaegu tühja rehviiga on sõitu pikemat aega jätkatud.
 - Ärge eemaldage mingeid võõrkehki – nagu näiteks naelu või kruve – mis on rehvist läbi tunginud.
 - Eeldusel, et auto on õues, jätke mootor tööle. Vastasel juhul võib töötav kompressor auto aku tühjendada.
 - Ärge jätke rehvi kiirremondi komplekti selle kasutamise ajal kunagi järelevalveta.
 - Ärge laske kompressoril töötada korraga kauem kui 10 minutit, muidu võib see üle kuumeneda.
 - Ärge kasutage rehvi kiirremondi komplekti juhul, kui ümbritsev temperatuur on madalam kui -30°C.

Rehvi kiirremondi komplekti osad

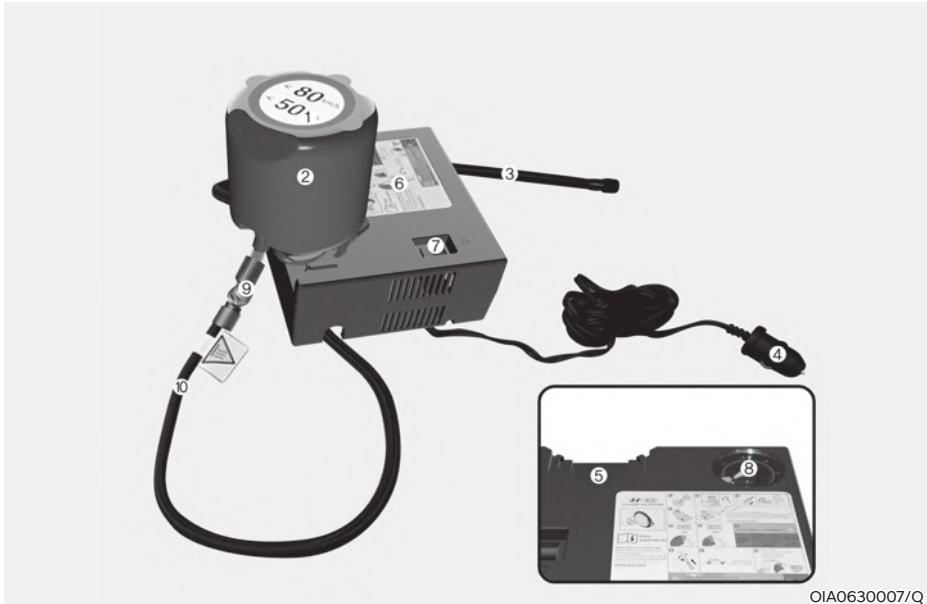

1. Kiirusepiirangu kleebis
2. Hermeetiku pudel koos kiirusepiirangu kleebisega
3. Täitevoolik (hermeetiku pudeli ühendamiseks rehvi ventiiliga)
4. Pistikuga toitejuhe ühendamiseks voolupesaga
5. Pudelipesa
6. Kompressor
7. Sisse/välja-lüliti
8. Manomeeter rehvirõhu mõõtmiseks
9. Rõhualandusventiili nupp
10. Voolik, millega saab omavahel ühendada kompressori ja hermeetiku pudeli või kompressori ja rehvi ventiili

Toitejuhe ja ühendusvoolik on hoiul kompressori korpuses.

HOIATUS

Kõlblikkusaja ületanud hermeetik

Ärge kasutage kõlblikkusaja ületanud hermeetikut (s.t pudelile märgitud kõlblikkusaeg on möödunud). See võib rehvi purunemise riski suurendada.

HOIATUS

Hermeetik

- Hoidke hermeetikut lastele kättesaamatus kohas.
- Olge ettevaatlik, et hermeetikut ei satuks silma.
- Ärge pange hermeetikut suhu ega neelake alla.

Järgige kõiki juhiseid täpselt õiges järjekorras, vastasel juhul võib hermeetik rõhu all välja pursata.

HOIATUS

Kompressor on mõeldud ainult rõhu tõstmiseks parandatud rehvis (mitte purunenud rehvi täitmiseks).

Järgige selle peatüki osas „Rehvirõhu kontrollimine“ toodud juhiseid.

Rehvi kiirremondi komplekti kasutamine

ETTEVAATUST

Eemaldage hermeetiku pudelilt (2) kiirusepiirangu kleebis (1) ning kinnitage see autos hästi nähtavale kohale (nt roolile). See tuletab juhile meelde, et ei tohi liiga kiiresti sõita.



OLMF064103

1. Raputage hermeetiku pudelit enne selle kasutamist.

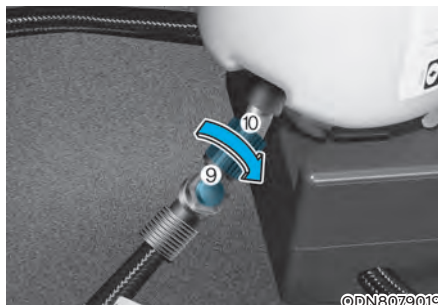

ODN8079019

2. Krivige ühendusvoolik (10) hermeetiku pudeli ühendusava külge.
3. Jälgige, et te ei vajutaks mingil juhul kompressori rõhualandusventiili nuppu (9).
4. Keerake auguga rehvi ventiililt kork ära ja keerake hermeetiku pudeli küljes olev täitevoolik (3) ventiili külge.



5. Keerake hermeetiku pudel tagurpidi (põhi üles) ja pange siis kompressori korpuses asuvasse pudelipessa (5).
6. Kontrollige, et kompressor oleks välja lülitatud (lülitid asendis 0).



NB!

Kinnitage hermeetiku täitevoolik korralikult ventiili külge. Vastasel juhul võib hermeetik hakata tagasi voolama ning täitevooliku ummistada.

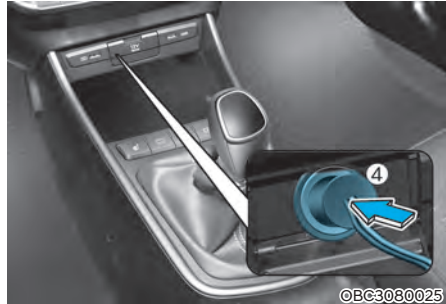

7. Ühendage kompressor kaasasoleva toitejuhtme abil auto voolupesaga (pange pistik (4) voolupesasse).
8. Kui süüde on sees (mootori start/stopp lülitid või süütelukk asendis ON), lülitage kompressor sisse ning laske sellel umbes 5–7 minutit töötada, et rehvi hermeetikuga ettenähtud rõhuni täita (vaadake kohe 2. peatükki). Milline on rõhk rehvis kohe pärast hermeetikuga täitmist, pole oluline, sest seda kontrollitakse ja korrigeeritakse hiljem.

Hoiduge rehvi ületäitmisest ning püsige rehvi täitmise ajal sellest ohutuskauguses.

NB!

– Rehvirõhk

Ärge sõitke oma autoga, kui rõhk on mõnes rehvis langenud alla 29 psi (200 kPa). Tühjenenud rehvi võib ootamatult puruneda ja põhjustada avarii.

9. Lülitage kompressor välja.
10. Eemaldage voolikud hermeetiku pudeli ja rehvi ventiili küljest.

Pange rehvi kiirremondi komplekt autosse oma kohale tagasi.



HOIATUS

Süsinikoksiid (vingugaas)

Ärge jätke mootorit pikaks ajaks tööle halvasti ventileeritud kohas.

Vastasel juhul võite saada süsinikoksiidi (vingugaasi) mürgistuse või koguni lämbuda.

Hermeetiku ühtlane jaotamine rehvis

11. Sõitke autoga otsekohe umbes 7–10 km või 10 minutit järjest, et hermeetik saaks rehvis ühtlaselt laiali minna ja torkeaugu sulgeda.

Ärge sõitke kiiremini kui 80 km/h ning võimalusel ärge laske sõidukiirusel langeda alla 20 km/h.

Kui tunnete sõidu ajal ebatavalist vibreerimist, märkate muutusi auto käitumises või kostab müra, vähendage kiirust ja sõitke ettevaatlikult esimese turvalise teeäärse peatumiskohani.

Helistage abi saamiseks autoabi- või puksiirteenust osutavale firmale.

Rehvi kiirremondi komplekti kasutamisel võib hermeetik rehvi ventiili ja velge kahjustada, seetõttu tuleb need alati hermeetikust ära puhastada. Soovitame lasta rehvi ventiili ja velje volitatud HYUNDAI teeninduses üle kontrollida.

Rehvirõhu kontrollimine

1. Kui olete läbinud umbes 7–10 km (või olete sõitnud umbes 10 minutit), peatage auto sobivas ohutus kohas.
2. Ühendage kompressori ühendusvoolik (10) otse rehvi ventiiliga.
3. Pange kompressori toitejuhtme pistik auto voolupessa.
4. Reguleerige rõhk rehvis normikohaseks.
Kui süüde on sees, tegutsege järgnevalt:
- Kui rehvirõhk on liiga madal: lülitage kompressor sisse (lüliti asendisse I). Hetkel rehvis oleva rõhu kontrollimiseks lülitage kompressor korraks välja.



Kasulik teave

Kui kompressor töötab, võib manomeetri näit olla tegelikust rehvirõhust suurem. Et manomeetri näit oleks täpne, peab kompressor olema välja lülitatud.



- Rehvi ventiil

Soovitame kasutada ainult volitatud HYUNDAI edasimüüjalt ostetud rehvi kiirremondi komplekti kuuluvat hermeetikut. Kui asendate rehvi uuega, tuleb rehvi ventiil ja velg neile sattunud hermeetikust ära puhastada ning rehvi ventiil üle kontrollida. Laske seda teha volitatud HYUNDAI teeninduses.

PUKSEERIMINE

Puksiirteenus

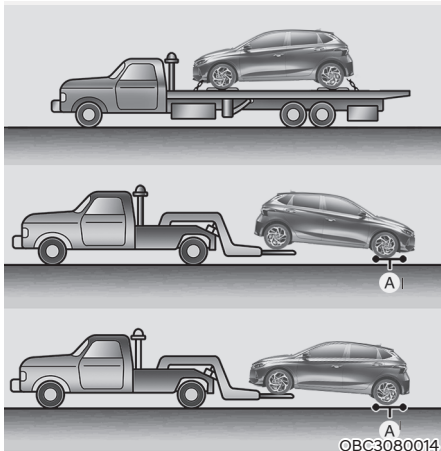

[A] : Ratasplatvorm

Kui tekib hädavajadus pukseerimiseks, soovitame lasta seda teha volitatud HYUNDAI teenindusel või kogemustega pukseerimisfirmal.

Õige tõstmis- ja pukseerimistehnika on auto kahjustamise vältimiseks väga tähtis. Soovitatav on kasutada spetsiaalset ratasplatvormi või tasase veopinnaga puksiirautot.

Seda autot võib pukseerida nii, et tagarattad on maas (ilma ratasplatvormita) ja esirattad on üles tõstetud.

Kui mõni koormatud ratastest või auto vedrustus on viga saanud või kui autot pukseeritakse nii, et esirattad on maas, kasutage esirataste all ratasplatvormi.

Kui autot pukseeritakse spetsiaalse puksiirautoga ja ilma ratasplatvormita, peab alati üles tõstma auto esiosa, mitte tagaosa.



ETTEVAATUST

- Ärge pukseerige autot nii, et selle esirattad on maas. See võib autot kahjustada.



- Ärge pukseerige autot riputusmeetodil kasutatavate seadmetega. Kasutage rataste tõstealust (nt ratasplatvormi) või tasapinnalist transpordisvarustust.



Kui teie autot pukseeritakse hädaolukorras ilma ratasplatvormita:

1. Keerake süütelukk või lülitage start/stop-lüliti asendisse ACC.
2. Pange käigukang neutraalasendisse N (vabakäigule).
3. Vabastage seisupidur.



ETTEVAATUST

Kui käigukang ei ole pukseerimise ajal neutraalasendis N (vabakäigul), võib käigukast kahjustuda.

Eemaldatav pukseerimisaas



1. Avage tagaluuk ja võtke pukseerimisaas tööriistakastist välja.



2. Eemaldage kaitserauaal asuva kinnituskoha kate, vajutades katte alumisele servale.
3. Pistke pukseerimisaas avasse ja keerake päripäeva, kuni see on korralikult kinni.
4. Pärast kasutamist keerake aas uuesti välja ja pange ava kate tagasi kohale.

Pukseerimine hädaolukorras

■ Ees



©BC3080019

■ Taga

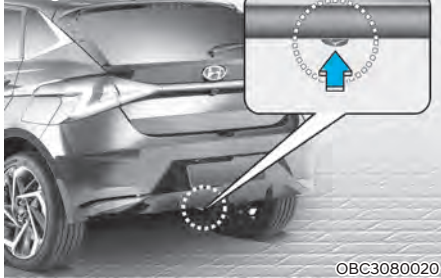

©BC3080020

Kui tekib vajadus pukseerimiseks, soovitate lasta seda teha volitatud HYUNDAI teenindusel või kogemustega pukseerimisfirmal.

Kui pukseerimisfirmat pole hädaolukorras võimalik kutsuda, võib teie autot ajutiselt pukseerida köie, trossi või keti abil, mis kinnitatakse auto esi- või tagaotsal asuva hädaolukordadeks mõeldud pukseerimissaasa külge.

Olge auto pukseerimisel köie, trossi või keti abil äärmiselt ettevaatlik. Pukseeritavas autos peab olema juht, kes autot roolib ja vajadusel pidurdab.

Sellisel viisil võib autot pukseerida ainult kõvakattega teedel väga lühikest maad ja aeglase sõidukiirusega. Samuti peavad rattad, sillad, jõuülekanne, rooli- ja pidurisüsteem olema heas töökorras.



ETTEVAATUST

Kui autot pukseeritakse, peab selles olema juht, kes autot roolib ja vajadusel pidurdab. Lisaks juhile ei tohi autos viibida ühtegi kaassõitjat.

Järgige auto pukseerimisel alati alltoodud ettevaatusabinõusid:

- Keerake süütelukk või lülitage start/stopp-lüliti asendisse ACC, et rool ei saaks lukustuda.
- Pange käigukang neutraalasendisse N (vabakäigule).
- Vabastage seisupidur.
- Vajutage piduripedaali suurema jõuga kui tavaliselt, kuna pidurid ei tööta sama tõhusalt kui töötava mootoriga.
- Rooli keeramiseks on samuti vaja suuremat jõudu, kuna roolivõimendi ei tööta.
- Kasutage pukseerimiseks sõidukit, mis on pukseeritavast autost raskem.
- Mõlema sõiduki juhid peavad üksteist pidevalt olukorraga kursis hoidma ja omavahel sidet pidama.
- Enne pukseerimist kontrollige, ega pukseerimisaas pole purunenud või vigastatud.
- Kinnitage pukseerimisköis või -tross korralikult aasa külge.
- Ärge tõmmake autot aasast järsu jõnksatusega. Tõmmake stabiilse ühtlase jõuga.

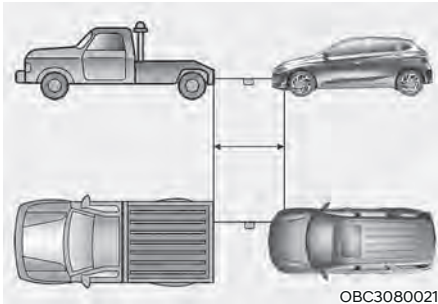

- Kasutage pukseerimisköit või -trossi pikkusega alla 5 meetri. Siduge selle keskele valge või punane riideriba (u 30 cm lai), et ka teised juhid seda märkaksid.
- Sõitke ettevaatlikult ja jälgige, et pukseerimisköis või -tross oleks pukseerimise ajal pingul.
- Enne auto pukseerimist kontrollige, ega automaatkäigukasti/topeltsiduriga käigukasti vedelik auto alt ei leki.

Kui käigukasti vedelikku lekib, tuleb auto pukseerimiseks kasutada ratasplavvormi või tasase veopinnaga puksiirautot.

NB!

Kiirendage ja aeglustage väga aeglaselt ja sujuvalt, hoides pukseerimisköit või -trossi pidevalt pingul nii paigaltvõtul kui ka sõidu ajal. Vastasel juhul võite sõidukeid ja nende pukseerimisaasu kahjustada.

NB!

Järgige alltoodud juhiseid, et vältida pukseerimisel auto ja selle osade kahjustamist:

- Kui kasutate pukseerimisaasa, tõmmake autot alati otse ettepoole. Ärge tõmmake autot külgsuunas ega vertikaalselt üles.
- Ärge kasutage auto pukseerimisaasu auto väljatõmbamiseks mudast, liivast ega muudest kohtadest, kust auto ei suuda omal jõul välja sõita.
- Käigukasti kahjustamise vältimiseks ärge kiiremini kui 15 km/h ning ärge läbige sel moel üle 1,5 km (automaat- või topeltsiduriga käigukasti puhul).
- Ärge liikuge pukseerimisel autoga kiiremini kui 25 km/h ning ärge läbige sel moel üle 20 km (käsikäigukasti või intelligentse käsikäigukasti puhul).

AVARIIVARUSTUS (KUI ON VARUSTUSES)

Teie autos on olemas avariivarustus teie abistamiseks kõige tüüpilisemates avariiolekordades.

Tulekustuti

Kui on tekkinud väiksemat tüüpi tulekahju ja olete kursis, kuidas tulekustutit kasutada, tegutsege sammhaaval vastavalt järgnevatele juhistele ning olge väga ettevaatlik.

1. Tõmmake välja tulekustuti peal olev splint, mis ei lase kustuti käepidet kogemata vajutada.
2. Suunake otsik tulekolde poole.
3. Seiske tulekoldest umbes 2,5 m kaugusel ja vajutage kustutusvahendi pihustamiseks kustuti käepidet. Kui vabastate käepideme, siis pihustamine katkeb.
4. Liigutage kustuti otsikut tulekolde juures edasi-tagasi. Kui tuli on kustunud, jälgige põlenud kohta veel veidi aega tähelepanelikult, kuna see võib uuesti süttida.

Esmaabikomplekt

Selles komplektis on näiteks käärid, sidemed, kleepplaaster jms, millega saab vigastatud inimesele esmaabi osutada.

Ohukolmnurk

Pange ohukolmnurk teepinnale, et hoiatada hädaolukorras lähenevate sõidukite juhte, näiteks kui peatate auto mingite probleemide tõttu maantee serval.

Manomeeter rehvirõhu mõõtmiseks

Kui autoga päevast päeva sõidetakse, siis aja jooksul rõhk rehvides veidi langeb. Seepärast on vaja aeg-ajalt rehvidesse pisut õhku lisada. See ei ole üldiselt märk vigasest rehvist, vaid tegu on autosõidu normaalse kaasnähuga. Kontrollige rehvirõhku alati siis, kui rehvid on külmad, kuna temperatuuri tõusmisel tõuseb ka rehvirõhk.

Tegutsege rehvirõhu kontrollimiseks järgnevalt:

1. Keerake lahti rattaveljel asuv rehvi ventiili kork.
2. Vajutage manomeeter rehvi ventiili vastu ja hoidke selles asendis. Alguses väljub rehvist veidi õhku. Kui te ei vajuta manomeetrit korralikult kohale, väljub õhku rehvist rohkem.
3. Tugev õhukindel vajutus paneb manomeetri tööle.
4. Vaadake manomeetrilt rehvirõhu näitu, et kontrollida, kas rehvirõhk on normis, kõrge või madal.
5. Reguleerige rõhk rehvides normikohaseks. Vt õigeid rehvirõhke 2. peatüki osast „Rehvid ja veljed“.
6. Keerake ventiili kork tagasi kinni.

ÜLEEUROOPALINE HÄDAABIKÕNE SÜSTEEM (ECALL) (KUI ON VARUSTUSES)

Teie auto on varustatud seadmega*, mis on ühendatud üleeuroopalise hädaabikõne süsteemiga eCall. Üleeuroopaline eCall-süsteem on hädaabikõne teenus, mis võimaldab Euroopa teedel toimunud liiklusõnnetuste või muude õnnetusjuhtumite** korral helistada automaatselt hädaabinumbrile (ainult süsteemiga liitunud riikides).

Süsteem võimaldab Euroopa teedel aset leidnud õnnetuste korral võtta abi kutsumiseks kiiresti ühendust kohaliku hädaabiteenistuse operaatoriga (ainult süsteemiga liitunud riikides).

Vastavalt üleeuroopalise hädaabikõne süsteemi tingimustele, mis on kirjas nii omaniku käsiraamatus kui ka garantii- ja hooldusraamatus, edastab eCall-süsteem hädaabiteenistusele olulisemad andmed õnnetusse sattunud sõiduki kohta (sh sõiduki asukohta, sõiduki tüübi ja VIN-koodi).

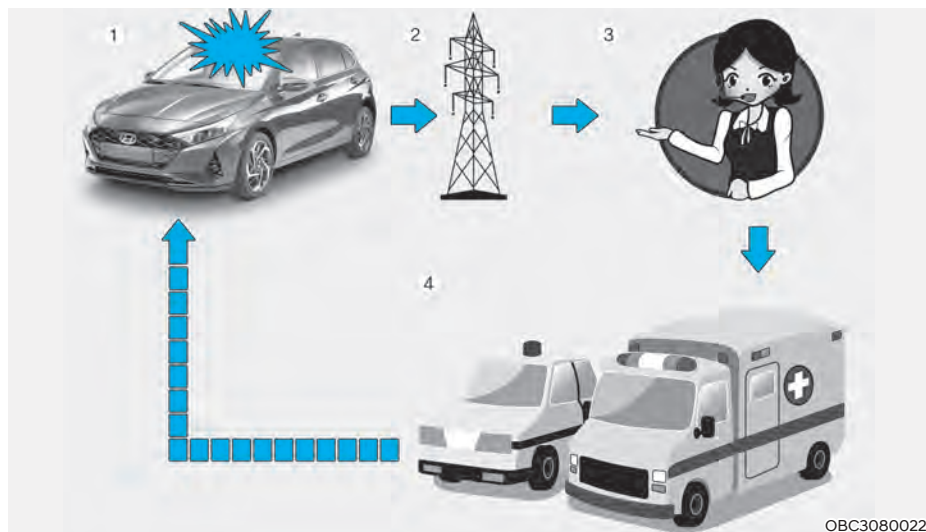

1. Liiklusõnnetus
2. Mobiilsidevõrk
3. Hädaabiteenistuse operaator
4. Abiosutaja (kiirabi, päästjad, politsei)

* eCall-seade tähendab käesolevas omaniku käsiraamatus autosse paigaldatud seadmetikku, mis võimaldab pidada ühendust üleeuroopalise hädaabikõne süsteemiga.

** Muude õnnetusjuhtumite all peetakse silmas kõiki Euroopa teedel (ainult süsteemiga liitunud riikides) juhtunud õnnetusi, milles inimesed on viga saanud ja/või vajatakse kõrvalist abi. Kui sõiduteel on juhtunud mis tahes tüüpi õnnetus, tuleb auto tingimata peatada ja vajutada seejärel SOS-lülitit (lülitit asukoht on näha pildil selle käsiraamatu osas „Üleeuroopaline hädaabikõne süsteem (eCall)“). Helistamisel kogub süsteem kokku andmed sõiduki kohta, kust helistatakse, ning loob siis ühenduse auto ja hädaabiteenistuse operaatori vahel, et helistaja saaks selgitada, mis on hädaabikõne põhjus.

Üleeuroopalisse eCall-süsteemi salvestatud andmed edastatakse hädaabiteenistusele, et aidata juhti ja kaasreisijaid asjakohaste päästeoperatsioonidega. Pärast päästeoperatsioonide lõppu need andmed kustutatakse.

Autosisese eCall-süsteemi kirjeldus

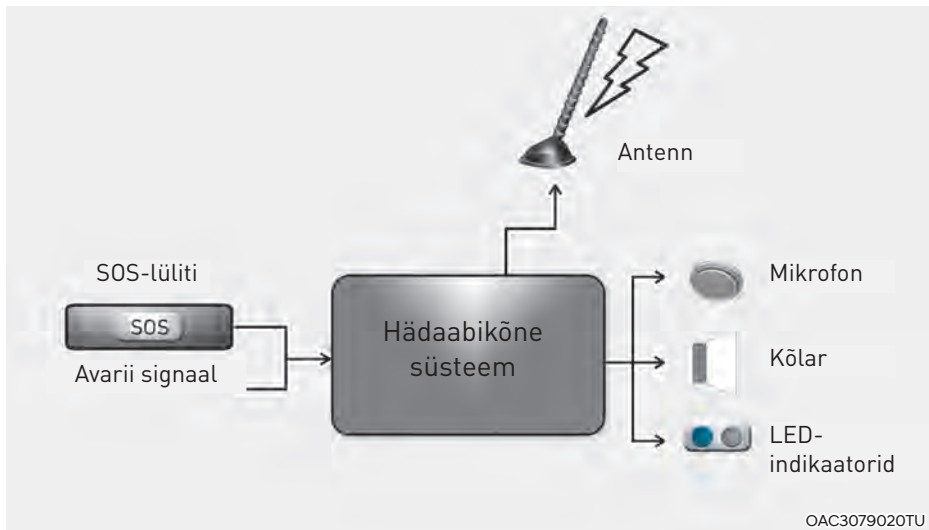

Autosisese hädaabinumbri 112 põhineva eCall-süsteemi, selle tööpõhimõtete ja funktsioonide ülevaade: lugege lähemalt järgnevatelt lehekülgedelt. Hädaabinumbri 112 põhinev eCall-süsteem on üldsuse huvides tasuta pakutav avalik teenus.

Autosisene hädaabinumbri 112 põhinev eCall-süsteem on pidevalt töövalmis. Raske liiklusõnnetuse korral aktiveeritakse see autosse paigaldatud andurite poolt automaatselt.

Süsteem hakkab automaatselt tööle ka juhul, kui auto on varustatud kolmanda isiku teenuseid kasutava eCall-süsteemiga, mis aga raske avarii korral mingil põhjusel ei tööta.

Hädaabinumbril 112 põhinevat süsteemi saab vajaduse korral kasutada ka käsitsi. Süsteemi käsitsi aktiveerimise juhised leiata järgnevatelt lehekülgedelt.

Kui süsteemis tekib rike, mille tõttu autosse paigaldatud hädaabinumbril 112 põhinev eCall-süsteem lakkab töötamast, antakse sellest autos viibijatele hoiatusega märku. Täpsemat teavet selle kohta leiata järgnevatelt lehekülgedelt.

Andmetööstlust puudutav teave

Hädaabinumbril 112 põhineva eCall-süsteemi kaudu edastatud isikuandmete igasugune töötlemine toimub vastavalt isikuandmete kaitse eeskirjadele, mis on kindlaks määratud Euroopa Parlamendi ja nõukogu direktiivis 95/46/EÜ (1) ja 2002/58/EÜ (2), ning põhineb eelkõige vajadusel kaitsta üksikisiku elulisi huve vastavalt direktiivi 95/46/EÜ (3) artiklile 7(d).

Selliste andmete töötlemine on rangelt piiratud ning lubatud üksnes hädaabikõne vahendamiseks Euroopa ühtsele hädaabinumbrile 112.

Edastatavad andmed ja nende vastuvõtjad

Autosse paigaldatud hädaabinumbril 112 põhinev eCall-süsteem tohib koguda ja töödelda ainult järgnevat andmeid:

- Sõiduki identifitseerimisnumber (VIN)
- Sõiduki tüüp (sõiduauto või väike tarbesõiduk)
- Sõiduki energiaallika tüüp (bensiin/diisel/CNG/LPG/elekter/vesinik)
- Sõiduki viimased asukohad ja sõidusuund
- Süsteemi automaatse aktiveerumise logifail ja ajatempel
- Muud täiendavad andmed (vajaduse korral): puuduvad

Autosise hädaabinumbril 112 põhineva eCall-süsteemi poolt töödeldavate andmete vastuvõtjateks on asukohariigi vastavate ametkondade poolt kindlaks määratud hädaabiteenistused, kes võtavad vastu ja haldavad ühtsele Euroopa hädaabinumbrile 112 helistatud hädaabikõnesid. Täiendav teave (kui on): puudub.

- (1) Euroopa Parlamendi ja nõukogu direktiiv 95/46/EÜ, 24. oktoober 1995, üksikisikute kaitse kohta isikuandmete töötlemisel ja selliste andmete vaba liikumise kohta (Euroopa Liidu Teataja L 281, 23.11.1995, lk 31)
- (2) Euroopa Parlamendi ja nõukogu direktiiv 2002/58/EÜ, 12. juuli 2002, milles käsitletakse isikuandmete töötlemist ja eraelu puutumatus kaitset elektroonilise side sektoris (eraelu puutumatus ja elektroonilist sidet käsitlev direktiiv) (Euroopa Liidu Teataja L 201, 31.07.2002, lk 37)
- (3) Euroopa Parlamendi ja nõukogu määrus (EL) 2016/679, 27. aprill 2016, füüsiliste isikute kaitse kohta isikuandmete töötlemisel ja selliste andmete vaba liikumise ning direktiivi 95/46/EÜ kehtetuks tunnistamise kohta (isikuandmete kaitse üldmäärus) (Euroopa Liidu Teataja L 119, 04.05.2016, lk 1) Määrus kehtib alates 25. maist 2018.

Andmetöötamise kord

Autosisene hädaabinumbril 112 põhinev eCall-süsteem on välja töötatud nii, et süsteemi mälus olevad andmed ei ole väljaspool süsteemi kättesaadavad enne, kui süsteem helistab hädaabinumbrile. Täiendavad märkused (kui on): puuduvad.

Autosisene hädaabinumbril 112 põhinev eCall-süsteem on välja töötatud nii, et see ei ole tavaolekus jälitav ega mingil moel pidevalt jälgitav. Täiendavad märkused (kui on): puuduvad.

Autosisene hädaabinumbril 112 põhinev eCall-süsteem on välja töötatud nii, et süsteemi sisemälust kõrvaldatakse automaatselt ja pidevalt seal olevaid andmeid.

Auto asukoha andmed asendatakse süsteemi sisemälus pidevalt uute andmetega, et mälus oleks alati olemas maksimaalselt kolme viimase asukoha andmed, mida süsteem vajab normaalseks tööks.

Autosisese hädaabinumbril 112 põhineva eCall-süsteemi tegevuslogi andmeid säilitatakse mitte kauem, kui on vaja hädaabikõne käsitlemiseks, ning mitte mingil juhul üle 13 tunni alates hädaabikõne algusmomendist. Täiendavad märkused (kui on): puuduvad.

Andmesubjekti õiguste teostamise kord

Andmesubjektil (auto omanikul) on õigus oma andmetele ligi pääseda ning vajadusel nõuda oma andmete parandamist, kustutamist või blokeerimist, kui tema andmete töötlemine ei vasta direktiivi 95/46/EÜ sätetele. Kõiki kolmandaid isikuid, kellele andmed on avalikustatud, tuleb nimetatud direktiivi nõuetele vastavalt läbi viidud andmete parandamisest, kustutamisest või blokeerimisest teavitada, välja arvatud juhul, kui see osutub võimatuks või nõuab ebaproportsionaalseid pingutusi.

Kui andmesubjekt leiab, et isikuandmete töötlemisel on tema õigusi rikutud, on tal õigus pöörduda kaebusega pädeva andmekaitseasutuse (Eestis Andmekaitse Inspektsiooni) poole.

Juurdepääsutaotluste menetlemise eest vastutavad kontaktsutused (kui on): pole teada.

Üleeuroopaline hädaabikõne süsteem (eCall)



Üleeuroopalise hädaabikõne süsteemi osad, mis on paigaldatud auto salongi:

- (1) SOS-lüliti
- (2) LED-indikaatortuled

SOS-lüliti: kui juht või kaassõitja vajutab seda lüliti, helistab süsteem hädaabinumbrile ning hädaabiteenistuse operaaator vastab hädaabikõnele.

LED-indikaatortuled: nii punane kui ka roheline LED-indikaatortuli süttib pärast süüte sisselülitamist (asendisse ON) 3 sekundiks põlema. Seejärel need tuled kustuvad, eeldusel, et süsteem on töökorras.

Kui süsteemis on tekkinud mingi probleem, jääb punane LED-indikaatortuli põlema.

Automaatne õnnetusest teatamine

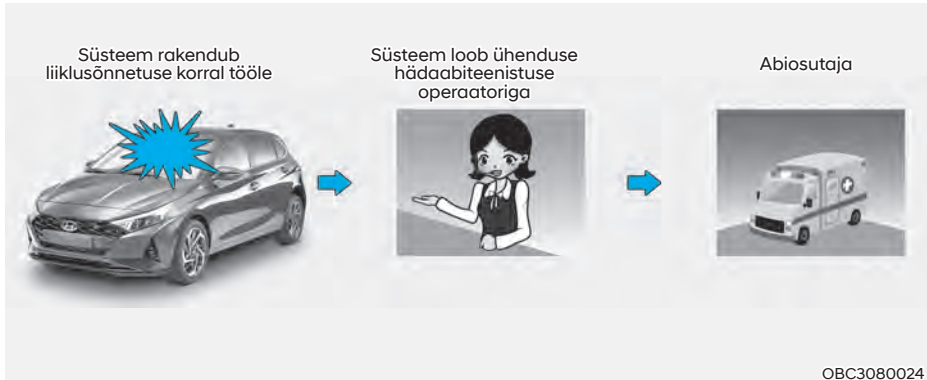

Autosse paigaldatud eCall-seade helistab autoga toimunud liiklusõnnetuse korral automaatselt kohalikule hädaabiteenistusele, kes saab käivitada vajaliku päästeoperatsiooni. Vajadustele vastava abi osutamiseks edastab üleeuroopaline hädaabikõne süsteem hädaabiteenistuse operaatorile liiklusõnnetuse tuvastamisel automaatselt õnnetuse andmed.

Automaatse hädaabikõne puhul pole kõnet võimalik SOS-lüliti vajutusega katkestada ning üleeuroopaline hädaabikõne süsteem hoiab ühendust kõnele vastanud hädaabiteenistuse operaatoriga senikaua, kuni too ise kõne katkestab.

Väikeste liiklusõnnetuste korral ei pruugi üleeuroopaline hädaabikõne süsteem hädaabinumbrile helistada. Sellisel juhul saate helistada käsitsi, vajutades hädaabikõne jaoks SOS-lülitit.



ETTEVAATUST

Süsteem ei saa töötada, kui mobiilsidevõrgu ja/või GPSi ja Galileo signaalid puuduvad.

Õnnetusest teatamine käsitsi

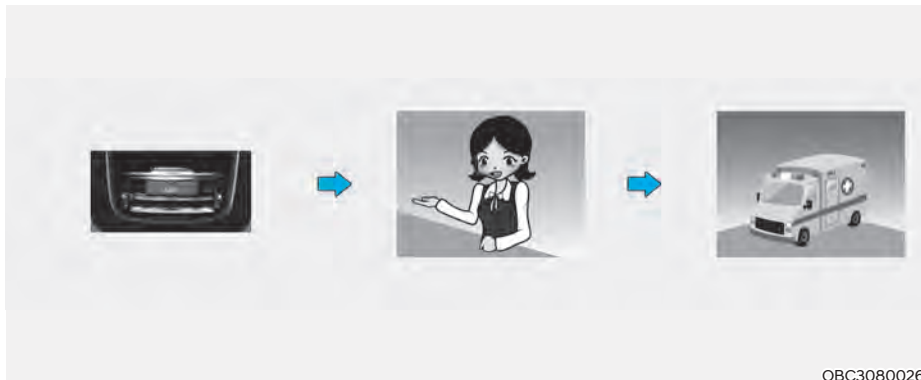

OBC3080026

Juht või kaassõitja saab kohalikule hädaabiteenistusele helistada ka käsitsi ise, vajutades abi kutsumiseks autos olevat SOS-lülitit.

Üleeuroopalise hädaabikõne süsteemi kaudu toimuva kõne saab ka katkestada. Selleks tuleb vajutada SOS-lülitit uuesti enne seda, kui ühendus hädaabiteenistusega on loodud.

Kui autos viibija on vajutanud hädaabikõne alustamiseks ise SOS-lülitit, edastab üleeuroopaline hädaabikõne süsteem kõne ajal hädaabiteenistuse operaatorile automaatselt liiklusõnnetuse (või muu õnnetusjuhtumi) andmed, et too saaks korraldada asjakohast abi.

Kui juht või kaassõitja vajutab SOS-lülitit kogemata, saab helistamise katkestada, vajutades lülitit veel kord. (Venemaal)

Helistamise saab katkestada, vajutades lülitit 3 sekundi jooksul veel kord. Pärast seda helistamist enam katkestada ei saa. (Välja arvatud Venemaal)

Kui soovite liiklusõnnetuse või muu õnnetusjuhtumi korral käsitsi ise hädaabinumbrile helistada, tegutsege järgnevalt:

1. Peatage iseenda ja teiste liiklejate ohutuse tagamiseks auto, järgides seejuures kehtivaid liikluseeskirju.
2. Vajutage SOS-lülitit. Lülitit vajutamisel registreeritakse SOS-seade mobiilsidevõrgus ning kogutakse kokku seadme tehnilistele seadistustele vastavad olulisemad andmed sõiduki ja selle asukoha kohta. Seejärel luuakse ühendus üleeuroopalise hädaabikõne süsteemiga liitunud hädaabiteenistuse operaatoriga, et selgitada välja hädaabikõne põhjus ja olukorra tõsidus.
3. Kui hädaabikõne põhjus on selge, saabab hädaabiteenistuse operaator välja abi osutaja (kiirabi, päästjad, politsei) ning lõpetab hädaabikõne.

Kui hädaabikõne ei toimu vastavalt eelnevalt kirjeldatud protseduurile, loetakse hädaabikõne ekslikuks.



HOIATUS

Üleeuroopalise hädaabikõne süsteemi avariitoitevarustuse aku

- Üleeuroopalise hädaabikõne süsteemi aku tagab toitevarustuse üheks tunniks, kui ühendus auto põhitoiteallikaga on liiklusõnnetuse tõttu katkenud.
- Üleeuroopalise hädaabikõne süsteemi aku tuleb iga 3 aasta järel uuega asendada. Täpsemat teavet leiate 9. peatükis toodud tehnohoolduse graafikust.

Punane LED-indikaatortuli (süsteemi rike)

Kui punane LED-indikaatortuli hakkab normaalses sõiduoludes põlema, on see märk võimalikust häirest üleeuroopalises hädaabikõne süsteemis. Soovitame teil lasta üleeuroopalise hädaabikõne süsteemi esimesel võimalusel volitatud HYUNDAI teeninduses üle kontrollida. Vastasel juhul pole teie autosse paigaldatud üleeuroopalise hädaabikõne süsteemi nõuetekohane töö enam tagatud. Eeltoodud juhiste eiramise tagajärgede eest vastutab auto omanik.

Omavoliline eemaldamine või muutmine
Üleeuroopaline hädaabikõne süsteem helistab abi kutsumiseks hädaabiteenistusele. Seega mõjub üleeuroopalise hädaabikõne süsteemi igasugune omavoliline muutmine või selle osade eemaldamine väga halvasti teie sõiduhutusele. Samuti võib selline tegevus põhjustada ekslikke hädaabikõnesid teie autost hädaabiteenistusele. Seepärast palume tungivalt teie autosse paigaldatud üleeuroopalise hädaabikõne süsteemi seadmestikus ja selle seadistustes mingeid muudatusi mitte teha, ei iseenamata ega kolmandate isikute poolt.

9. Hooldus

Mootoriruum	9-3
Tehnohooldus.....	9-6
Omaniku vastutus	9-6
Ettevaatusabinõud omanikupoolsel hooldusel.....	9-6
Omanikupoolne hooldus.....	9-7
Omaniku hooldusgraafik.....	9-7
Regulaarse tehnohoolduse graafik.....	9-9
Regulaarse tehnohoolduse tavagraafik (Euroopa).....	9-10
Hooldus raskete kasutustingimuste ja ainult lühikeste vahemaade läbimise korral (Euroopa).....	9-13
Regulaarse tehnohoolduse tavagraafik (välja arvatud Euroopa)	9-15
Hooldus raskete kasutustingimuste ja ainult lühikeste vahemaade läbimise korral (välja arvatud Euroopa).....	9-19
Selgitusi regulaarset hooldust vajavate osade kohta	9-21
Mootoriõli	9-24
Mootoriõli taseme kontroll	9-24
Mootoriõli ja õlifiltri kontroll	9-26
Mootori jahutusvedelik.....	9-27
Jahutusvedeliku taseme kontroll	9-27
Jahutusvedeliku vahetamine	9-30
Piduri-/Sidurivedelik.....	9-31
Piduri-/sidurivedeliku taseme kontroll	9-31
Intelligentse käsikäigukasti (IMT) süsteemi ajami vedelik	9-33
Intelligentse käsikäigukasti (IMT) süsteemi ajami vedeliku taseme kontroll	9-33
Klaasipesuvedelik	9-34
Klaasipesuvedeliku taseme kontroll	9-34
Seisupidur.....	9-34
Seisupiduri kontroll	9-34
Õhufilter.....	9-35
Filtrielemendi vahetamine.....	9-35
Kliimaseadme õhufilter	9-37
Filtri kontroll.....	9-37
Filtri vahetamine.....	9-37
Klaasipuhastid.....	9-38
Klaasipuhastite kontroll	9-38
Klaasipuhastiharjade vahetamine.....	9-38

Aku	9-40
Aku parima töökorra tagamiseks:	9-41
Aku mahtuvuse silt	9-42
Aku laadimine	9-42
Seadmed, mis vajavad pärast aku tühjenemist või lahtiühendamist uuesti seadistamist	9-43
Rehvid ja veljed	9-44
Rehvide korrashoid	9-44
Soovitav rehvirõhk külmates rehvides	9-45
Rehvirõhu kontrollimine	9-45
Rehvide rotatsioon	9-46
Rataste suunang ja tasakaalustatus	9-47
Rehvide asendamine uutega	9-47
Velje asendamine	9-49
Rehvide haardumine	9-49
Rehvide hooldus	9-49
Rehvi markeering rehvi küljel	9-49
Väikese ristlõikesuhtega rehvid	9-52
Kaitsmed	9-53
Kaitsme vahetamine armatuurilaua kaitsmeplokis	9-54
Kaitsme vahetamine mootoriruumi kaitsmeplokis	9-55
Kaitsme- ja releeploki kirjeldus	9-56
Lampide vahetamine	9-70
Esitule, Ääretule ja esisuunatule lampide vahetamine	9-71
Esitulede valgusvihu suuna reguleerimine (Euroopa mudelid)	9-76
Külgsuunatule lambi vahetamine	9-81
Kombineeritud tagatulede lampide vahetamine	9-82
Kõrge lisapiduritule lambi vahetamine	9-89
Numbrimärgi tule lambi vahetamine	9-89
Sisetulede lampide vahetamine	9-90
Välimuse hooldus	9-91
Autokere hooldus	9-91
Salongi hooldus	9-97
Heitgaaside kontrollsüsteem	9-100
Karterigaaside kontrollsüsteem	9-100
Kütuseaurude kontrollsüsteem	9-100
Väljalaskesüsteemist väljuvate heitgaaside kontrollsüsteem	9-101

MOOTORIRUUM

- Smartstream G 1,0 I T-GDi / Smartstream G 1,0 I T-GDi (48 V) MHEV
- Vasakpoolse rooliga mudel

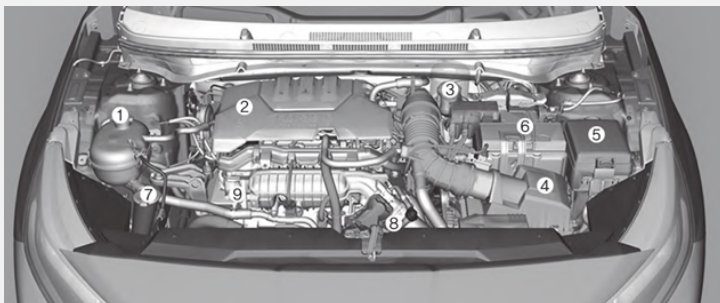

- Parempoolse rooliga mudel

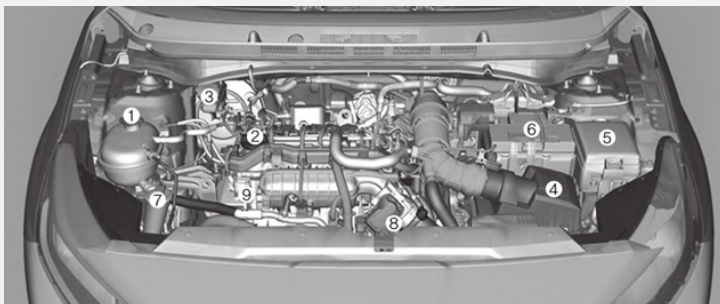

Auto mootoriruum võib tegelikkuses pildil kujutatud mootoriruumist erineda.

OBC3090001/OBC3090001R

1. Mootori jahutusvedeliku paak
2. Mootoriõli täiteava kork
3. Piduri-/sidurivedeliku* paak
4. Õhufilter
5. Kaitsmeplokk
6. Aku
7. Klaasipesuvedeliku paak
8. Radiaatori kork
9. Mootoriõli mõõtevarras

* : kui on varustuses

- Smartstream G 1,2 I
- Vasakpoolse rooliga mudel

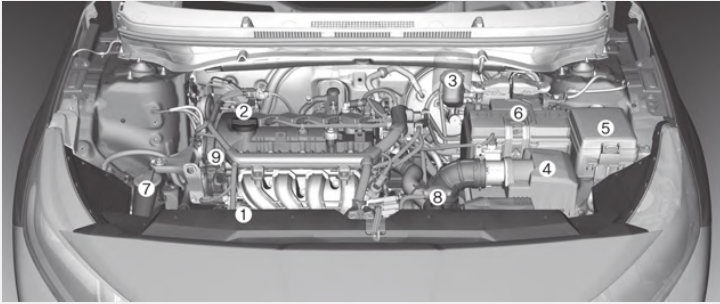

- Parempoolse rooliga mudel

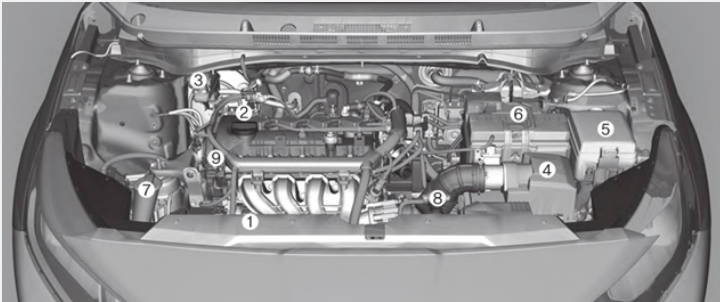

Auto mootoriruum võib tegelikkuses pildil kujutatud mootoriruumist erineda.

OBC3090003/OBC3090003R

1. Mootori jahutusvedeliku paak
2. Mootoriõli täiteava kork
3. Piduri-/sidurivedeliku* paak
4. Õhufilter
5. Kaitsmeplokk
6. Aku
7. Klaasipesuvedeliku paak
8. Radiaatori kork
9. Mootoriõli mõõtevarras

* : kui on varustuses

- Bensiin 1,4 l
- Vasakpoolse rooliga mudel

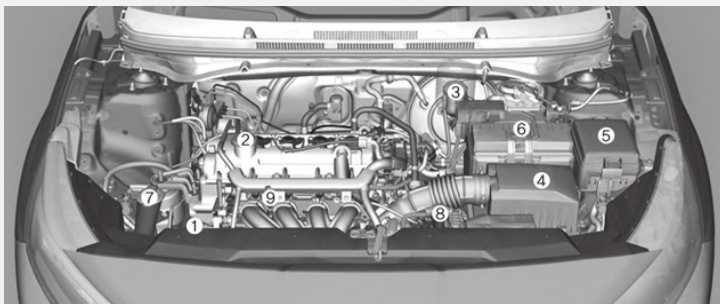

- Parempoolse rooliga mudel

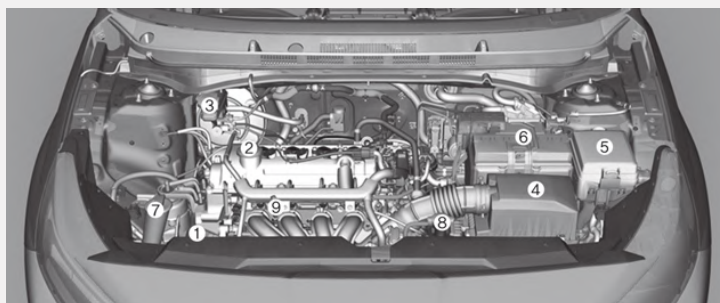

Auto mootoriruum võib tegelikkuses pildil kujutatud mootoriruumist erineda.

OBC3090004/OBC3090004R

1. Mootori jahutusvedeliku paak
2. Mootoriõli täiteava kork
3. Piduri-/sidurivedeliku* paak
4. Õhufilter
5. Kaitsmeplokk
6. Aku
7. Klaasipesuvedeliku paak
8. Radiaatori kork
9. Mootoriõli mõõtevarras

* : kui on varustuses

TEHNOHOOLDUS

Auto kahjustamise ja iseenda vigastamise vältimiseks olge igasuguste hooldus- ja kontrolltoimingute iseseisval läbiviimisel alati äärmiselt ettevaatlik.

Soovitame teil lasta kõik hooldus- ja remonttööd ära teha volitatud HYUNDAI teeninduses. Volitatud HYUNDAI teeninduse töö vastab HYUNDAI kõrgetele kvaliteedistandarditele ning tänu HYUNDAI tehnilisele toele on tagatud kõrgtasemel teenindus ja klientide rahulolu.

Omaniku vastutus

Auto hoolduse ja seda puudutava dokumentatsiooni säilitamise eest vastutab auto omanik.

Omanikuna peate alles hoidma kõik hooldest puudutavad dokumendid, mis näitavad, et teie autot on nõuetekohaselt hooldatud vastavalt järgnevatel lehekülgedel toodud hooldusgraafikule. Selle info abil on teil võimalik tõendada, et kõik auto garantiitingimustes ette nähtud hooldusnõuded on täidetud.

Detailsed garantiitingimused on kirjas teile eraldi antud garantii- ja hooldusraamatus.

Garantii ei kata remonti ja teenuseid, mis on vajalikud ebaõige hoolduse või nõutava hoolduse puudumise tõttu.

Ettevaatusabinõud omanikupoolsel hooldusel

Puudulik, asjatundmatu või ebapiisav hooldus võib põhjustada probleeme auto töös, mille tõttu võib sõiduk kahjustuda, juhtuda avarii või inimesed viga saada. Selles peatükis antakse juhiseid ainult kergemate hooldustööde iseseisvaks läbiviimiseks.

Teie auto ehitust ei tohi mingil moel muuta. Mis tahes auto ehituses tehtud muudatused võivad mõjuda halvasti auto töökorrale, sõiduohutusele ja vastupidavusele ning võivad olla vastuolus auto garantiitingimustega.

NB!

Ebaõige omanikupoolne hooldus garantiiperioodil võib mõjuda garantii kehtivusele. Detailsema info saamiseks lugege läbi teile eraldi kaasa antud garantiija hooldusraamat. Kui te ei ole mõne hooldustoimingu puhul endas päris kindel, soovitame teil lasta see ära teha volitatud HYUNDAI teeninduses.

OMANIKUPOOLNE HOOLDUS



HOIATUS

Auto hooldustööd võivad olla ohtlikud. Kui teil ei ole piisavalt teadmisi, kogemusi ega õigeid tööriistu ja varustust töö sooritamiseks, soovitame lasta kõik hooldustööd ära teha volitatud HYUNDAI teeninduses. Kui võtate siiski ise hooldustööd ette, järgige ALATI alltoodud ettevaatusabinõusid:

- Parkige auto tasasele pinnale, pange käigukang parkimisasendisse P (automaatkäigukasti/topeltsiduriga käigukasti puhul), rakendage korralikult seisupidur ja lülitage süüde välja (asendisse LOCK/OFF).
- Blokeerige tõkiskingadega auto rattad (nii ees kui taga), et auto ei saaks kohalt liikuda.
Võtke ära kõik ehted ja lahtised rõivaesemed, mis võiksid liikuvate osade vahele kinni jääda.
- Kui teil on vaja mootor hooldustööde ajal käima panna, tehke seda õues või hästi ventileeritud kohas.
- Hoidke igasugused sädemed, leegid ja suitsevad materjalid akust ja kütust sisaldavatest osadest eemal.

Omanik (või volitatud HYUNDAI teenindus) peab sõiduohutuse ja auto usaldusväärse töökorra tagamiseks vastavalt toodud intervallidele läbi viima järgnevalt loetletud kontroll- ja hooldustoimingud.

Kui nende toimingute käigus ilmneb mõni probleem, pöörduge selle lahendamiseks esimesel võimalusel volitatud HYUNDAI teeninduse poole.

Järgnevalt kirjeldatud omanikupoolsed kontroll- ja hooldustoimingud ei ole reeglina garantiiga kaetud ning tellitud tööd ning kasutatud osad ja määrdeained on üldjuhul tasulised.

Omaniku hooldusgraafik

Kui olete peatunud tankimiseks:

- Kontrollige mootori õlitaset.
- Kontrollige mootori jahutusvedeliku taset jahutusvedeliku paagis.
- Kontrollige klaasipesuvedeliku taset.
- Kontrollige, ega rõhk pole rehvides liiga madal.
- Kontrollige üle radiaator ja kondensaator.
Kontrollige, kas radiaator ja kondensaator on eest puhtad ning ega need ei ole puulehtede, prügi, putukate vms mustuse poolt blokeeritud.

Kui mõni eelnimetatud osa on tugevalt määrdunud või te ei ole nende seisukorras kindel, soovitame teil pöörduda volitatud HYUNDAI teeninduse poole.



HOIATUS

Kui mootor on kuum, olge mootori jahutusvedeliku taseme kontrollimisel ettevaatlik. Põletav tuline jahutusvedelik võib avast välja pursata ja tekitada tõsiseid põletusi või muid vigastusi.

Sõidu ajal:

- Pange tähele, ega väljalaskesüsteemist kostvad helid pole muutunud ning ega autosse ei tungi heitgaaside lõhna.
- Jälgige, ega rool ei vibreeri. Pange tähele, kas rooli keeramine on muutunud raskemaks või esineb selle keeramisel lõtke. Jälgige, kas auto liigub otse, kui rooli hoitakse otse.
- Jälgige, ega auto ei kisu tasasel siledal teel sõites pidevalt kergelt ühele poole viltu.
- Kui pidurdate, kuulake hoolega, ega ei kosta mingeid ebatavalisi helisid, ja jälgige, ega auto ei kisu ühele küljele, ega piduripedaali vajutamine pole muutunud raskemaks ning ega seda ei pea vajutama sügavamale kui tavaliselt.
- Kui käigukasti kasutamisel esineb käigu libisemist või mingeid muid muutusi, kontrollige käigukasti vedeliku taset.
- Kontrollige seisupidurit.
- Kontrollige, ega auto all ei esine vedelike lekkeid (vee tilkumine konditsioneerist selle kasutamise ajal või pärast seda on normaalne).

Vähemalt kord kuus:

- Kontrollige mootori jahutusvedeliku taset jahutusvedeliku paagis.
- Kontrollige kõikide välistulede (sh piduritulede, suunatulede ja ohutulede) töökorda.
- Kontrollige rõhku kõikides rehvides, k.a varuratta rehvis (kuigi on), ning rehvide üldist seisundit – kas need pole liigselt või ebaühtlaselt kulunud või viga saanud.
- Kontrollige, kas rattamutrid on kõvasti kinni.

Vähemalt kaks korda aastas (s.t igal kevadel ja sügisel):

- Kontrollige, kas radiaatori, kütteseadme ja konditsioneerivoolikud on terved – ega need ei leki ega ole viga saanud.
- Kontrollige, kas esiklaasi pesuri pihustid ja klaasipuhastid töötavad korralikult. Puhastage puhastite harjad ära klaasipesuvedelikus niisutatud puhta riidelapiga.
- Kontrollige esitulede valgusvihu suunda.
- Kontrollige summutit, väljalasketorus-tikku, selle katteid ja kinnitusi.
- Kontrollige, kas turvavööd on töökorras ega ole liigselt kulunud.

Vähemalt kord aastas:

- Puhastage põhjalikult ära autokere ja uste äravooluavad.
- Kontrollige ja õlitage uksehingi ja kapotihingi.
- Õlitage ukse- ja kapotilukke ja linke.
- Määrige uste kummist veetihendeid.
- Määrige ukse sulgureid.
- Kontrollige kliimaseadme (sh konditsioneer) töökorda.
- Kontrollige ja õlitage automaatkäigukasti hoovastikku ja sellega seotud osi.
- Puhastage ära aku ja selle klemmid.
- Kontrollige pidurivedeliku taset.

REGULAARSE TEHNOHOOLDUSE GRAAFIK

Järgige regulaarse tehnohoolduse tavagraafikut, kui autot ei kasutata reeglina alljärgnevalt loetletud tingimustes.

Kui auto kasutamisel on täidetud kas või üks järgnevalt nimetatud tingimustest, peate järgima raskete kasutustingimuste korral kehtivat hooldusgraafikut.

- Pidevalt läbitakse ainult lühikesi vahemaid: plusskraadidel alla 8 km, miinuskraadidel alla 16 km korraga.
- Pikki vahemaid läbitakse sageli aeglase sõidukiirusega.
- Sõidetakse kõvakatteta, konarlikel, tolmustel, poristel, kruusaga kaetud või soolatatud teedel.
- Sõidetakse piirkondades, kus teedel kasutatakse soola või muid korrodeerivaid aineid, või kus on väga külm.
- Sõidetakse väga tolmustes (nt liivastes) piirkondades.
- Sõidetakse tiheda liiklusega piirkondades.
- Sageli sõidetakse mägiteedel (korduvalt mäkke ja mäest alla).
- Kasutamine pukseerimiseks või matkamiseks ja katusel oleva koormaga sõitmiseks.
- Autot kasutatakse patrullauto või taksona, muuks äritegevuseks (nt kaubaveoks) või pukseerimiseks.
- Sage suurel kiirusel või kiire kiirendusega sõitmine.
- Sageli sõidetakse tihedat peatumist nõudvates tingimustes.
- Kasutatakse mittesoovitavat mootoriõli (mineraalõli, poolsünteetilist õli, nõutavast madalama kvaliteediklassi õli vms).

Kui sõidate autoga eelkirjeldatud tingimustes, peate autoosi kontrollima, need vajadusel uutega asendama ja lisama vedelikke sagedamini, kui seda näeb ette järgnev regulaarse tehnohoolduse tavagraafik. Pärast tabelis toodud perioode või läbisõitu järgige samu hooldusintervalle ka edaspidi.



Kasulik teave

- **Kuna mootoriõli tarbimine sõidu ajal on normaalne, tuleb mootoriõli kogust regulaarselt kontrollida.**
- **Mootoriõli vahetamise intervall normaalsetes töötingimustes põhineb soovitatud mootori spetsifikatsioonil. Kui soovitatud mootoriõli spetsifikatsioon ei kasutata, asendage rasketes töötingimustes mootoriõli vastavalt hoolduskavale.**

Regulaarse tehnohoolduse tavagraafik (Euroopa)

HOOLDUS-INTERVALL		Kuude arv või läbisõit (aluseks see, mis esimesena täitub)										
		Kuud	24	48	72	96	120	144	168	192		
HOOLDATAV KOMPONENT		müil x 1000	20	40	60	80	100	120	140	160		
		km x 1000	30	60	90	120	150	180	210	240		
Veorihmad*1			Esimene kontroll 90 000 km läbimise või 72 kuu järel, seejärel iga 30 000 km läbimise või 24 kuu järel.									
MHEV-hübridsüsteemi rihm	Smartstream G 1,0 I T-GDI (48 V) MHEV		Kontrollida iga 15 000 km läbimise või 12 kuu järel. Vahetada iga 105 000 km läbimise või 84 kuu järel.									
Mootoriõli ja mootoriõli filter	Smartstream G 1,0 I T-GDI/ Smartstream G 1,0 I T-GDI (48 V) MHEV / Smartstream G 1,2 I *2		Vahetada iga 15 000 km läbimise või 12 kuu järel.									
Kütuselisandid **	Bensiin 1,4 I *3		Vahetada iga 15 000 km läbimise või 12 kuu järel.									
Vahejahuti, sisse-/väljalaskevoollik, õhu sissevõtuvoolik	T-GDI (48 V) MHEV		Lisada iga 15 000 km läbimise või 12 kuu järel.									
Õhufiltri filtrilement		K	V	K	V	K	V	K	V	K	V	

K: Kontrollida, vajadusel reguleerida, parandada, puhastada või asendada. V: Vahetada või asendada.

** : Mootori õlitaset peab regulaarselt kontrollima ning nõutaval tasemel hoidma. Kui mootoriõli pole piisavalt, võib mootor kahjustuda ning selliseid kahjustusi garantii ei kata.

*1: Kontrollige rihmapingutit, tühikäigu rihmaratast ja generaatori rihmaratast.

*2 : Vajab API SN PLUS (või kõrgema) klassi täissünteesilist mootoriõli. Madalama klassi mootoriõli kasutamisel tuleb mootoriõli ja mootoriõli filter vahetada iga 7500 km või 6 kuu järel, nagu on näidatud raskete hooldustingimuste korral.

*3 : Vajab uusimale API (uusimale ILSAC) standardile vastavat täissünteesilist mootoriõli. Madalama klassi mootoriõli kasutamisel tuleb mootoriõli ja mootoriõli filter vahetada iga 7500 km või 6 kuu järel, nagu on näidatud raskete hooldustingimuste korral.

*4 : Kui Euroopa kütusestandardile (EN228) vastavat kvaliteetset bensiini või samaväärsed kütuselisanditega kütuseid pole saada, on soovitatav lisada üks pudeel kütuselisandit. Kütuselisandite saate osta volitatud HYUNDAI esindlustest, kust teile antakse ka täpsed juhtnöörid nende kasutamiseks. Ärge segage kokku erinevaid kütuselisandeid.

Regulaarse tehnohoolduse tavagraafik (Euroopa) (jätkub)

HOOLDUS-INTERVALL	Kuude arv või läbisõit (aluseks see, mis esimesena täitub)										
	Kuud	24	48	72	96	120	144	168	192		
	miil x 1000	20	40	60	80	100	120	140	160		
HOOLDATAV KOMPONENT	km x 1000	30	60	90	120	150	180	210	240		
Süüteküünlad	T-GDI (48 V MHEV)	Vahetada iga 75 000 km läbimise**4 või 60 kuu järel.									
	Smartstream G 1,2 l/ Bensiin 1,4 l	Vahetada iga 150 000 km läbimise**4 või 120 kuu järel.									
Auruvoolik ja kütusepaagi kork			K		K		K		K		
Kütusepaagi õhufilter			K		K		K		K		
Kütusefilter**5		K	K	K	K	K	K	K	K		
Kütusetorud, voolikud ja ühendused			K		K		K		K		
Jahutusüsteem	Jahutusvedeliku taset ja lekete esinemist kontrollida iga päev. Esimene kontroll 60 000 km läbimise või 48 kuu järel, seejärel iga 30 000 km läbimise või 24 kuu järel.										
Mootori jahutusvedelik**6	Esimene vahetus 210 000 km läbimise või 10 aasta järel, seejärel iga 30 000 km läbimise või 24 kuu järel.*7										
Kogu elektrisüsteem		K	K	K	K	K	K	K	K		
Aku seisund		K	K	K	K	K	K	K	K		
Pidurivoolikud, torustik ja ühendused		K	K	K	K	K	K	K	K		
Seisupidur (kui on varustuses)		K	K	K	K	K	K	K	K		

K: Kontrollida, vajadusel reguleerida, parandada, puhastada või asendada. V: Vahetada või asendada.

*4: Teie mugavust arvestades võib seda teha ka varem – siis, kui lasete hooldada muid osi.

*5: Kütusefilter loetakse hooldusvabaks komponendiks, kuid regulaarne kontroll on siiski soovitatav. Kontrollimise sagedus sõltub kasutatava kütuse kvaliteedist. Kui esineb probleeme, nt kütuse juurdevoolu häireid, mootori võimsuse kõikumist või vähenemist, raskusi käivitamisel jms, tuleb kütusefilter viivitamatult uuega asendada, hoolimata hooldusgraafiku tähtaegadest. Lisainfo saamiseks pöörduge volitatud HYUNDAI teenindusse.

*6: Jahutusvedeliku lisamisel kasutage ainult deioniseeritud või pehmet (demineraliseeritud) vett ja ärge segage kunagi karedat (suure mineraalisaldusega) vett tehase jahutusvedeliku hulka. Sobimatu jahutusvedeliku lahus võib mootorit kahjustada või põhjustada auto töös tõsisid häireid.

*7: Teie mugavust arvestades võib jahutusvedelikku vahetada ka varem – siis, kui lasete hooldada muid osi.

Regulaarse tehnohoolduse tavagraafik (Euroopa) (jätkub)

HOOLDUS-INTERVALL	Kuude arv või läbisõit (aluseks see, mis esimesena täitub)										
	Kuud	24	48	72	96	120	144	168	192		
	miil x 1000	20	40	60	80	100	120	140	160		
HOOLDATAV KOMPONENT	30	60	90	120	150	180	210	240			
Piduri-/sidurivedelik	Kontrollida iga 15 000 km läbimise järel ning vahetada iga 30 000 km läbimise järel.										
Ketaspidurid ja piduriklotsid	K	K	K	K	K	K	K	K	K	K	K
Roolireduktor, -hoovastik ja kaitsekatted	K	K	K	K	K	K	K	K	K	K	K
Veovõllid ja nende kaitsekatted	K	K	K	K	K	K	K	K	K	K	K
Rehvid (rõhk ja turvise kulumine)	K	K	K	K	K	K	K	K	K	K	K
Esivedrustuse kuulligendid	K	K	K	K	K	K	K	K	K	K	K
Konditsioneer külmamine	K	K	K	K	K	K	K	K	K	K	K
Konditsioneer kompressor	K	K	K	K	K	K	K	K	K	K	K
Kliimaseadme õhufilter	V	V	V	V	V	V	V	V	V	V	V
Käsiikäigukasti vedelik* ⁶	K	K	K	K	K	K	K	K	K	K	K
Intelligentse käsiikäigukasti (IMT) süsteemi ajami vedelik	V	V	V	V	V	V	V	V	V	V	V
Intelligentse käsiikäigukasti (IMT) süsteemi siduritoru ja kaabel	K	K	K	K	K	K	K	K	K	K	K
Topeltsiduriga käigukasti vedelik* ⁶	K	K	K	K	K	K	K	K	K	K	K
Automaatkäigukasti vedelik	Ei vaja kontrollimist ega hooldamist.										
Väljalaskesüsteem	K	K	K	K	K	K	K	K	K	K	K
Üleuroopalise hädaabikõne (eCall) süsteemi aku (kui on varustuses)	Vahetada iga 3 aasta järel.										

K: Kontrollida, vajadusel reguleerida, parandada, puhastada või asendada.

V: Vahetada või asendada.

*⁶: Käsiikäigukasti/topeltsiduriga käigukasti vedelikku peab vahetama iga kord, kui käigukast on vee alla sattunud.

Hooldus raskete kasutustingimuste ja ainult lühikeste vahemaade läbimise korral (Euroopa)

Järgnevaid komponente peab hooldama tavapärasest sagedamini, kui autot kasutatakse enamasti rasketes sõidustingimustes või autoga läbitakse pidevalt vaid lühikesi vahemaid. Vastavad hooldusintervallid on toodud alljärgnevas tabelis.

V: Vahetada K: Kontrollida, vajadusel reguleerida, parandada, puhastada või asendada

Hooldatav komponent		Hooldustoi- ming	Hooldusintervall	Sõidustingimu- sed
Mootoriõli ja mootoriõli filter	T-GDI (48 V MHEV)	V	Iga 7500 km läbimise või 6 kuu järel.	A, B, C, D, E, F, G, H, I, J, K, L
	Smartstream G 1,2 I/ Bensiin 1,4 I	V	Iga 7500 km läbimise või 6 kuu järel.	
Õhufiltri filtrielement		V	Vahetada sagedamini kui tavaliselt, sõltuvalt sõidustingimustest.	C, E
Süüteküünlad		V	Vahetada sagedamini kui tavaliselt, sõltuvalt sõidustingimustest.	A, B, F, G, H, I, K
Roolireduktor, -hoovastik ja kaitsekatted		K	Kontrollida sagedamini kui tavaliselt, sõltuvalt sõidustingimustest.	C, D, E, F, G
Esivedrustuse kuuliigendid		K	Kontrollida sagedamini kui tavaliselt, sõltuvalt sõidustingimustest.	C, D, E, F, G
Ketaspidurid, piduriklotsid, sadulad ja kettad		K	Kontrollida sagedamini kui tavaliselt, sõltuvalt sõidustingimustest.	C, D, E, G, H
Seisupidur (kui on varustuses)		K	Kontrollida sagedamini kui tavaliselt, sõltuvalt sõidustingimustest.	C, D, G, H
Veovõllid ja nende kaitsekatted		K	Kontrollida sagedamini kui tavaliselt, sõltuvalt sõidustingimustest.	C, D, E, F, G, H, I, J

Hooldatav komponent	Hooldustoi- ming	Hooldusintervall	Sõidutingimu- sed
Kliimaseadme õhufilter	V	Vahetada sagedamini kui tavaliselt, sõltuvalt sõidutingimustest.	C, E, G
Käsiikäigukasti vedelik	V	Iga 120 000 km läbimise järel.	C, D, E, F, G, H, I, J
Automaatkäigukasti vedelik	V	Iga 90 000 km läbimise järel.	A, C, D, E, F, G, H, I, J
Topeltsiduriga käigukasti vedelik	V	Iga 120 000 km läbimise järel.	C, D, E, F, G, H, I, J

Ranked sõidutingimused

- A : Pidevalt läbitakse ainult lühikesi vahemaid: plusskraadidel alla 8 km, miinuskraadidel alla 16 km korraga.
- B : Mootor töötab sageli pikka aega tühikäigul või pikki vahemaid läbitakse aeglase sõidukiirusega.
- C : Sõidetakse kõvakatteta, konariikel, tolmustel, poristel, kruusaga kaetud või soolatatud teedel.
- D : Sõidetakse piirkondades, kus teedel kasutatakse soola või muid korrodeerivaid aineid, või kus on väga külm.
- E : Sõidetakse väga tolmustes (nt liivastes) piirkondades.

F : Sõidetakse tiheda liiklusega piirkondades.

G : Sageli sõidetakse mägitheel (korduvalt märke ja mäest alla).

H : Kasutamine pukseerimiseks või matkamiseks ja katusel oleva koormaga sõitmiseks.

I : Autot kasutatakse patrullauto või taksona, muuks äritegevuseks (nt kaubaveoks) või pukseerimiseks.

J : Sage suurel kiirusel või kiire kiirendusega sõitmine.

K : Sageli sõidetakse tihedat peatumist nõudvates tingimustes ja autoga läbitakse alla 15 000 km aastas.

L : Kasutatakse mittesoovitavat mootoriõli (mineraalõli, pool-süntetiilist õli, nõutavast madalama kvaliteediklassi õli vms).

Regulaarse tehnohoolduse tavagraafik (välja arvatud Euroopa)

HOOLDUS-INTERVALL	Kuude arv või läbisõit (aluseks see, mis esimesena täitub)										
	Kuud	12	24	36	48	60	72	84	96		
HOOLDATAV KOMPONENT	mil x 1000	10	20	30	40	50	60	70	80		
	km x 1000	15	30	45	60	75	90	105	120		
Veorihmad*1	Esimene kontroll 90 000 km läbimise või 72 kuu järel, seejärel iga 30 000 km läbimise või 24 kuu järel.										
MHEV-hübridsüsteemi rühm	Smartstream G 1,0 T-GDi (48 V) MHEV	Kontrollida iga 10 000 km läbimise või 12 kuu järel ning vahetada iga 100 000 km läbimise või 84 kuu järel.									
Mootoriõli ja mootoriõli filter	Smartstream G 1,2 ² / Bensiin 1,4 ⁴	V	V	V	V	V	V	V	V		
	Smartstream G 1,0 T-GDI Smartstream G 1,0 T-GDI (48 V) MHEV ³	Vahetada iga 10 000 km läbimise või 12 kuu järel.									
Kütuselisandid*5	Lisada iga 10 000 km läbimise või 12 kuu järel.										

K: Kontrollida, vajadusel reguleerida, parandada, puhastada või asendada.

V: Vahetada või asendada.

*1: Kontrollige rihmapingutit, tühikäigu rihmaratast ja generaatori rihmaratast.

*2: Vajab API SN PLUS (või kõrgema) klassi täissünteesilist mootoriõli. Madalama klassi mootoriõli kasutamisel tuleb mootoriõli ja mootoriõli filter vahetada iga 7500 km või 6 kuu järel, nagu on näidatud raskete hooldustingimuste korral.

*3: Vajab API SN PLUS (või kõrgema) klassi täissünteesilist mootoriõli. Madalama klassi mootoriõli kasutamisel tuleb mootoriõli ja mootoriõli filter vahetada iga 5000 km või 6 kuu järel, nagu on näidatud raskete hooldustingimuste korral.

*4: Vajab uusimale API (uusimale ILSAC) standardile vastavat täissünteesilist mootoriõli. Madalama klassi mootoriõli kasutamisel tuleb mootoriõli ja mootoriõli filter vahetada iga 7500 km või 6 kuu järel, nagu on näidatud raskete hooldustingimuste korral.

*5: Kui Euroopa kütusestandardile (EN228) vastavat kvaliteetset bensiini või samaväärseid kütuselisanditega kütuseid pole saada, on soovitatav lisada üks pudel kütuselisandit. Kütuselisandeid saate osta volitatud HYUNDAI esindlustest, kust teile antakse ka täpsed juhtnöörid nende kasutamiseks. Ärge segage kokku erinevaid kütuselisandeid.

Regulaarse tehnohoolduse tavagraafik (välja arvatud Euroopa) (jätkub)

HOOLDUS-INTERVALL	Kuude arv või läbisõit (aluseks see, mis esimesena täitub)											
	Kuud	12	24	36	48	60	72	84	96			
HOOLDATAV KOMPONENT	müil x 1000	10	20	30	40	50	60	70	80			
	km x 1000	15	30	45	60	75	90	105	120			
Vahejahuti, sisse-/väljalaskevoolik, õhu sissevõtuvoolik	T-GDI (48 V MHEV)	Kontrollida iga 10 000 km läbimise järel.										
Õhufiltri filtrielement	V.a Lähis-Ida	K	K	V	K	K	V	K	K			
	Lähis-Ida	V	V	V	V	V	V	V	V			
Süüteküünlad	T-GDI (48 V MHEV)	Vahetada iga 75 000 km läbimise*6 või 60 kuu järel.										
	Smartstream G 1,2 / Bensiin 1,4 I	Vahetada iga 150 000 km läbimise*6 või 120 kuu järel.										
Auruvoolik ja kütusepaagi kork					K				K			
Kütusepaagi õhufilter			K		V		K		V			
Kütusefilter*7			K		V		K		V			
Kütusetorud, voolikud ja ühendused					K				K			

K: Kontrollida, vajadusel reguleerida, parandada, puhastada või asendada.

V: Vahetada või asendada.

*6: Teie mugavust arvestades võib seda teha ka varem – siis, kui lasete hooldada muid osi.

*7: Kütusefilter loetakse hooldusvabaks komponendiks, kuid regulaarne kontroll on siiski soovitatav. Kontrollimise sagedus sõltub kasutatava kütuse kvaliteedist. Kui esineb probleeme, nt kütuse juurdevoolu häireid, mootori võimsuse kõikumist või vähenemist, raskusi käivitamisel jms, tuleb kütusefilter viivitamatult uuega asendada, hoolimata hooldusgraafiku tähtaegadest. Lisainfo saamiseks soovitage pöörduda volitatud HYUNDAI teenindusse.

Regulaarse tehnohoolduse tavagraafik (välja arvatud Euroopa) (jätkub)

HOOLDUS-INTERVALL	Kuude arv või läbisõit (aluseks see, mis esimesena täitub)										
	Kuud	12	24	36	48	60	72	84	96		
	miil x 1000	10	20	30	40	50	60	70	80		
HOOLDATAV KOMPONENT	km x 1000	15	30	45	60	75	90	105	120		
Jahutussüsteem	Jahutusvedeliku taset ja lekete esinemist kontrollida iga päev. Esimene kontroll 60 000 km läbimise või 48 kuu järel, seejärel iga 30 000 km läbimise või 24 kuu järel.										
Mootori jahutusvedelik ^{*8}	Esimene vahetus 200 000 km läbimise või 120 kuu järel, seejärel iga 40 000 km läbimise või 24 kuu järel. ^{*6}										
Kogu elektrisüsteem	K K K K K K K K K K K										
Aku seisund	K K K K K K K K K K K										
Pidurioolikud, torustik ja ühendused	K K K K K K K K K K K										
Seisupidur (kui on varustuses)	K K K K K K K K K K K										
Piduri-/sidurivedelik	K K K V K K K V K K K										
Ketaspidurid ja piduriklotsid	K K K K K K K K K K K										
Roolireduktor, -hoovastik ja kaitsekatted	K K K K K K K K K K K										
Veovõllid ja nende kaitsekatted	K K K K K K K K K K K										
Rehvid (rõhk ja turvise kulumine)	K K K K K K K K K K K										

K: Kontrollida, vajadusel reguleerida, parandada, puhastada või asendada.

V: Vahetada või asendada.

^{*6} : Teie mugavust arvestades võib seda teha ka varem – siis, kui lasete hooldada muid osi.

^{*8} : Jahutusvedeliku lisamisel kasutage ainult deioniseeritud või pehmet (demineeraliseeritud) vett ja ärge segage kunagi karedat (suure mineraalisaldusega) vett tehase jahutusvedeliku hulka. Sobimatu jahutusvedeliku lahus võib mootorit kahjustada või põhjustada auto töös tõsisid häireid. Teie mugavust arvestades võib jahutusvedelikku vahetada ka varem – siis, kui lasete hooldada muid osi.

Regulaarse tehnohoolduse tavagraafik (välja arvatud Euroopa) (jätkub)

HOOLDUS- INTERVALL	Kuude arv või läbisõit (aluseks see, mis esimesena täitub)												
	Kuud												
	12	24	36	48	60	72	84	96					
	10	20	30	40	50	60	70	80					
HOOLDATAV KOMPONENT	15	30	45	60	75	90	105	120					
Esivedrustuse kuuliigendid	K	K	K	K	K	K	K	K	K	K	K	K	K
Konditsioneer külmaaine	K	K	K	K	K	K	K	K	K	K	K	K	K
Konditsioneer kompressor	K	K	K	K	K	K	K	K	K	K	K	K	K
Kliimaseadme õhufilter	V	V	V	V	V	V	V	V	V	V	V	V	V
Käiskäigukasti vedelik* ⁹													
Intelligentse käiskäigukasti (IMT) süsteemi ajami vedelik	K	V	K	V	K	V	K	V	K	V	K	V	K
Intelligentse käiskäigukasti (IMT) süsteemi siduritoru ja kaabel	K	K	K	K	K	K	K	K	K	K	K	K	K
Topeltsiduriga käigukasti vedelik* ⁹													
Automaatkäigukasti vedelik	Ei vaja kontrollimist ega hooldamist.												
Väljalaskesüsteem		K		K		K		K		K		K	
Üleeuroopalise hädaabikõne (eCall) süsteemi aku (kui on varustuses)	Vahetada iga 3 aasta järel.												

K: Kontrollida, vajadusel reguleerida, parandada, puhastada või asendada.

V: Vahetada või asendada.

*⁹ : Käiskäigukasti/topeltsiduriga käigukasti vedelikku peab vahetama iga kord, kui käigukast on vee alla sattunud.

Hooldus raskete kasutustingimuste ja ainult lühikeste vahemaade läbimise korral (välja arvatud Euroopa)

Järgnevad komponendid peab hooldama tavapärasest sagedamini, kui autot kasutatakse enamasti rasketes sõidustingimustes. Vastavad hooldusintervallid on toodud alljärgnevas tabelis.

V: Vahetada K: Kontrollida, vajadusel reguleerida, parandada, puhastada või asendada

Hooldatav komponent		Hooldustoi- ming	Hooldusintervall	Sõidutingi- mused
Mootoriõli ja mootoriõli filter	MPI	V	Vahetada iga 7500 km läbimise või 6 kuu järel.	A, B, C, D, E, F, G, H, I, J, K, L
	T-GDI (48 V MHEV)		Vahetada iga 5000 km läbimise või 6 kuu järel.	
Õhufiltri filtrielement		V	Vahetada sagedamini kui tavaliselt, sõltuvalt sõidustingimustest.	C, E
Süüteküünlad		V	Vahetada sagedamini kui tavaliselt, sõltuvalt sõidustingimustest.	A, B, F, G, H, I, K
Roolireduktor, -hoovastik ja kaitsekatted		K	Kontrollida sagedamini kui tavaliselt, sõltuvalt sõidustingimustest.	C, D, E, F, G
Esivedrustuse kuulliigid		K	Kontrollida sagedamini kui tavaliselt, sõltuvalt sõidustingimustest.	C, D, E, F, G
Ketaspidurid, piduriklotsid, sadulad ja kettad		K	Kontrollida sagedamini kui tavaliselt, sõltuvalt sõidustingimustest.	C, D, E, G, H
Seisupidur (kui on varustuses)		K	Kontrollida sagedamini kui tavaliselt, sõltuvalt sõidustingimustest.	C, D, G, H

Hooldatav komponent	Hooldustoi- ming	Hooldusintervall	Sõidutingi- mused
Veovõllid ja nende kaitsekatted	K	Kontrollida sagedamini kui tavaliselt, sõltuvalt sõidutingimustest.	C, D, E, F, G, H, I, J
Kliimaseadme õhufilter	V	Vahetada sagedamini kui tavaliselt, sõltuvalt sõidutingimustest.	C, E, G
Käsitähtsustik vedelik	V	Iga 120 000 km läbimise järel.	C, D, E, F, G, H, I, J
Automaatkäigukasti vedelik	V	Iga 100 000 km läbimise järel	A, C, D, E, F, G, H, I, J
Topeltsiduriga käigukasti vedelik	V	Iga 120 000 km läbimise järel.	C, D, E, F, G, H, I, J

Rasked sõidutingimused

- A : Pidevalt läbitakse ainult lühikesi vahemaid: plusskraadidel alla 8 km, miinuskraadidel alla 16 km korraga.
- B : Mootor töötab sageli pikka aega tühikäigul või pikki vahemaid läbitakse aeglase sõidukiirusega.
- C : Sõidetakse kõvakatteta, konarlikel, tolmustel, poristel, kruusaga kaetud või soolatatud teedel.
- D : Sõidetakse piirkondades, kus teedel kasutatakse soola või muid korrodeerivaid aineid, või kus on väga külm.
- E : Sõidetakse väga tolmustes (nt liivastes) piirkondades.

- F : Sõidetakse tiheda liiklusega piirkondades.
- G : Sageli sõidetakse mägitheel (korduvalt märke ja mäest alla).
- H : Kasutamine pukseerimiseks või matkamiseks ja katusel oleva koormaga sõitmiseks.
- I : Autot kasutatakse patrullauto või taksona, muuks äritegevuseks (nt kaubaveoks) või pukseerimiseks.
- J : Sage suurel kiirusel või kiire kiirendusega sõitmine.
- K : Sageli sõidetakse tihedat peatumist nõudvates tingimustes.
- L : Kasutatakse mittesoovitavat mootoriõli (mineraalõli, pool-sünteesilist õli, nõutavast madalama kvaliteediklassi õli vms).

SELGITUSI REGULAARSET HOOLDUST VAJAVATE OSADE KOHTA

Mootoriõli ja õlifilter

Mootoriõli ja õlifiltrit peab vahetama vastavalt hooldusgraafikus toodud intervallidele. Kui autoga sõidetakse raskest tingimustes, peab mootoriõli ja -filtrit vahetama sagedamini.

Veorihmad

Kontrollige üle kõik veorihmad. Vaadake, kas rihmadel on pragusid, vigastusi, tugevalt kulunud või õlist läbi imunud kohti. Vajadusel asendage rihmad uutega. Ka veorihmade pingsust peab regulaarselt kontrollima ning vajadusel reguleerima.



ETTEVAATUST

Rihmade kontrollimise ajaks lülitage süüde alati välja (asendisse LOCK/OFF või ACC).

Kütusefilter (välja arvatud Euroopa)

Ummistunud filter võib piirata auto võimalikku sõidukiirust, kahjustada väljalaskestüsteemi ning põhjustada muid probleeme, nt raskusi käivitamisel.

Kui kütusepaaki koguneb palju jääkaineid ja sadestisi, peab kütusefiltrit vahetama sagedamini.

Pärast uue filtri paigaldamist laske mootoril mitu minutit töötada ning kontrollige siis, ega ühendused ei leki. Soovitame lasta kütusefiltrit vahetada volitatud HYUNDAI teeninduses.

Kütusefilter (Euroopa)

See bensiinimootoriga sõiduk on varustatud kütusepaagi sisse integreeritud eluaegse kütusefiltriga. Üldjuhul ei vaja see regulaarset hooldust ega vahetamist, kuid mõnikord võib see sõltuvalt kasutatava kütuse kvaliteedist siiski vajalik olla. Kui esineb mingeid kütusega seotud probleeme, nt kütuse juurdevoolu häireid, mootori võimsuse kõikumist või vähenemist, raskusi käivitamisel jms, peab kütusefiltrit kontrollima ja vajadusel vahetama. Soovitame lasta kütusefiltrit kontrollida või vahetada volitatud HYUNDAI teeninduses.

Kütusetorud, -voolikud ja ühendused

Kontrollige, ega kütusetorud, -voolikud ja ühendused ei leki ning ega need pole viga saanud. Soovitame lasta kõik kahjustatud ja lekkivad osad volitatud HYUNDAI teeninduses uutega asendada.

Auruvoolik ja kütusepaagi kork

Auruvoolikut ja kütusepaagi korki peab kontrollima vastavalt hooldusgraafikus toodud intervallidele. Jälgige, et uue auruvooliku paigaldamine või kütusepaagi korki vahetamine toimuks korrektselt.

Vaakumi ja karteri tuulutusvoolikud (kui on varustuses)

Kontrollige, kas voolikute pinnal pole kuumusest põhjustatud vigastusi või muid mehaanilisi kahjustusi. Halvenenud seisundi tunnusteks on kõvenenud ja rabadaks muutunud kumm, praod, rebendid, sisselõiked, tugev hõõrdumine ja paisumine. Eriti tähelepanelikult tuleb üle kontrollida need voolikupinnad, mis asuvad tugevalt kuumenevate osade läheduses, nagu näiteks väljalaskekollektori juures.

Kontrollige üle ka voolikute asend – vaadake, et need ei puutuks vastu mis tahes kuumenevaid osi, teravaid servi või liikuvaid osi, mis võiksid voolikuid kahjustada ja vigastada. Kontrollige, et kõik voolikute ühendused (klambrid ja liitmikud) oleksid kindlalt kinni ega lekiks. Kõik halvas seisundis ja kahjustatud voolikud tuleb otsekohe uutega asendada.

Õhufiltri filtrielement

Soovitame lasta õhufiltri filtrielementi vahetada volitatud HYUNDAI teeninduses.

Süüteküünlad (bensiinimootoriga mudel)

Süüteküünalde asendamisel jälgige, et kasutaksite täpselt samade tehniliste näitajatega uusi süüteküünlaid.

Osade kokkupanemisel pühkige kindlasti süütepooli põhjast ja seest ning küünla isolaatorist vöörkehad pehme lapiga, et vältida küünla isolaatori saastumist.



HOIATUS

Ärge eemaldage ega kontrollige süüteküünlaid siis, kui mootor on kuum – võite end põletada!

Jahutussüsteem

Kontrollige, kas jahutussüsteemi osad (radiaator, jahutusvedeliku paisupaak, voolikud ja ühendused) on terved ega leki. Asendage kõik kahjustatud osad uutega.

Mootori jahutusvedelik

Jahutusvedelikku peab vahetama vastavalt hooldusgraafikus toodud intervallidele.

Käsikäigukasti vedelik/ Intelligentse käsikäigukasti süsteemi ajami vedelik (kui on varustuses)

Kontrollige käsikäigukasti vedelikku/ Intelligentse käsikäigukasti süsteemi ajami vedelikku vastavalt hooldusgraafikus toodud intervallidele.

Automaatkäigukasti vedelik (kui on varustuses)

Normaalsete kasutustingimuste korral pole vaja automaatkäigukasti vedelikku kontrollida.

Soovitame lasta automaatkäigukasti vedelikku vahetada volitatud HYUNDAI teeninduses vastavalt hooldusgraafikus toodud intervallidele.



Kasulik teave

Automaatkäigukasti vedelik on uuea punast värvi.

Sõites muutub automaatkäigukasti vedelik järk-järgult tumedamaks.

See on täiesti normaalne. Vedelik ei vaja vahetamist seetõttu, et selle värv on muutunud.

Topeltsiduriga käigukasti vedelik (kui on varustuses)

Kontrollige topeltsiduriga käigukasti vedelikku vastavalt hooldusgraafikus toodud intervallidele.

Pidurivoolikud ja -torustik

Vaadake üle, kas kõik voolikud ja torud on õiges asendis ning ega neil ei ole pragusid, katki hõõrdunud kohti või muid kahjustusi ning ega need ei leki. Asendage kõik kahjustatud osad kohe uutega.

Piduri-/sidurivedelik (kui on varustuses)

Kontrollige piduri-/sidurivedeliku taset pidurivedeliku paagis. Vedelikutase peab jääma paagi külgedel olevate tähistete MIN (miinimum) ja MAX (maksimum) vahele. Kasutage ainult hüdraulilise piduri-/sidurisüsteemi vedelikku, mis vastab DOT 4 tehnilistele nõuetele.

Seisupidur (käsipidur)

Kontrollige üle kogu seisupiduri süsteem koos käsipiduri kangi ja trossidega.

Tagumised trummelpidurid, trumlid ja hõõrdkatted (kui on varustuses)

Kontrollige üle tagumiste trummelpidurite trumlid, piduriklotsid ja hõõrdkatted – vaadake, ega neil ei ole sügavaid kriimustusi, põletusjälgi ja tugevalt kulunud kohti. Kontrollige, kas kõik osad on terved ning ega pidurivedelikku ei leki.

Ketaspidurite piduriklotsid, sadulad ja kettad

Kontrollige piduriklotsid ja -kettad üle – vaadake, ega need ei ole liigselt kulunud. Kontrollige, ega pidurisadulad ei leki.

Lisateavet piduriklotside ja hõõrdkatete kulumisastme kontrollimise kohta leiate HYUNDAI veebilehelt.

(<http://service.hyundai-motor.com>)

Vedrustuse kinnituspoldid

Kontrollige üle vedrustuse ühendused – kas need on korralikult kinni ega ole kahjustunud. Pingutage need vajadusel nõutava pingutusmomendini.

Roolireduktor, -hoovastik ja kaitsekatted, alumise hoova kuulliigend

Kui auto seisab ja mootor ei tööta, kontrollige rooliilõtku.

Kontrollige üle roolihoovastik, vardad ja liigendid – kas need ei ole viga saanud ega väändunud. Kontrollige, ega tolmuakatel ja kuulliigenditel pole pragusid ega muid kahjustusi. Asendage kõik kahjustatud osad uutega.

Veovõllid ja kaitsekatted

Kontrollige, kas veovõllid, nende kaitsekatted ja kinnitused on terved – kas neil pole pragusid ega muid kahjustusi. Asendage kõik kahjustatud osad uutega. Vajadusel lisage määrdeainet.

Konditsioneeride külmaaine ja kompressor

Kontrollige, ega konditsioneeride torustik ja ühendused ei leki ning ega need pole viga saanud.

MOOTORIÕLI

Mootoriõli kasutatakse mootori erinevate hüdrauliliste komponentide määrimiseks, jahutamiseks ja käitamiseks. Mootoriõli tarbimine sõidu ajal on normaalne ning mootoriõli on vaja regulaarselt kontrollida ja uuesti täita. Samuti kontrollige ja täitke õlitase soovitatavas hoolduskavas ettenähtud aja jooksul, et vältida õli jõudluse halvenemist.

Kontrollige mootoriõli järgmiselt.

Mootoriõli taseme kontroll

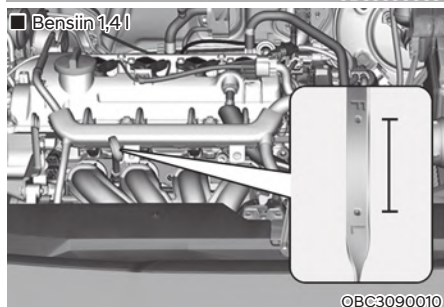
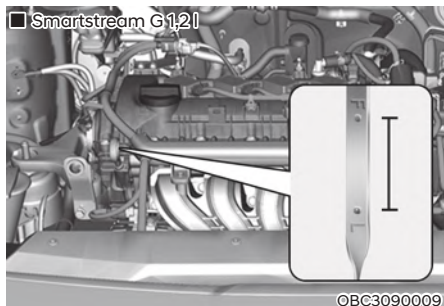
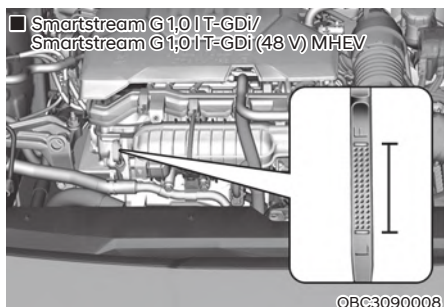

1. Järgige kõiki mootoriõli tootjapoolseid ettevaatusabinõusid.
2. Kontrollige, et auto seisaks tasasel pinnal, käigukang oleks parkimisasendis P ning seisupidur oleks korralikult rakendatud ja rattad blokeeritud.
3. Lülitage mootor sisse ja soojendage mootorit, kuni jahutusvedeliku temperatuur saavutab püsiva normaalse temperatuuri.
4. Lülitage mootor välja, eemaldage õli täitekork ja tõmmake õlimõõtevarras välja. Oodake 15 minutit, kuni õli naaseb õlipannile.
5. Pühkige õlimõõtevarras puhtaks ja sisestage see uuesti täielikult.
6. Tase peaks olema F-L joone vahel.

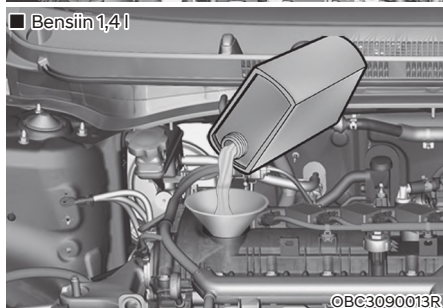
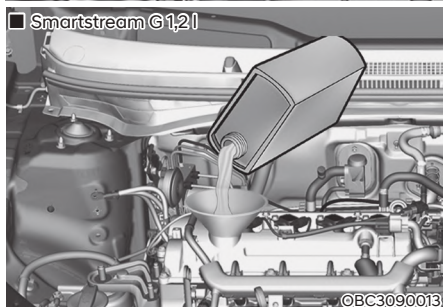
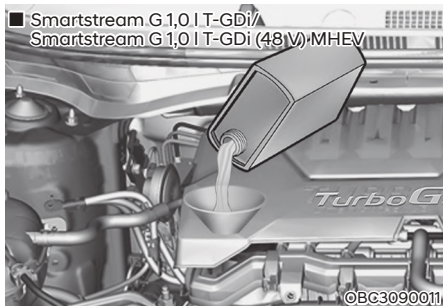

7. Kui õlitase on alla L, lisage piisavalt õli, et viia tase F-ni.

Kasutage ainult ettenähtud mootoriõli (vt 2. peatüki osa „Soovitavad määrdeained ja täitemahud“).

NB!

Mootori kahjustamise vältimiseks:

- Ärge lisage liiga palju mootoriõli! Ületäitmise vältimiseks lisage õli väikeste koguste kaupa ning kontrollige õli lisamise käigus korduvalt õlitaset.
- Mootoriõli tarbimine võib uue sõiduki sissesõitmisel suureneada ja see stabiliseerub 6000 km läbimisel.
- Mootoriõli tarbimist võivad mõjutada sõiduharjumused, kliimatingimused, liiklustingimused, õli kvaliteet jne. Seetõttu on soovitatav mootori õlitaset regulaarselt kontrollida ja vajadusel uuesti täita.

Mootoriõli ja õlifiltri kontroll

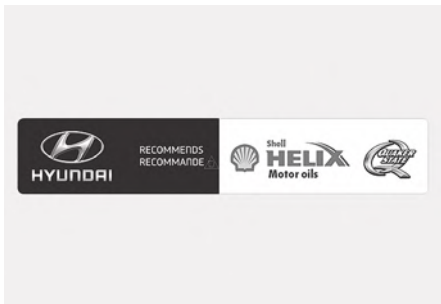

- Soovitame lasta mootoriõli ja õlifiltrit vahetada volitatud HYUNDAI teeninduses.
- Mootoriõli vahetusintervalli ületamisel võib mõjutada mootori seisukorda. Seetõttu tuleks jälgida asendustsükli.
- Mootori optimaalse seisukorra säilitamiseks kasutage soovitatud mootoriõli. Kui te ei kasuta soovitatud õli, vahetage seda vastavalt raskete kasutustingimuste intervallile.
- Mootoriõli vahetusintervall on ette nähtud õli riknemise vältimiseks ega ole seotud õli tarbimisega; seega kontrollige ja lisage õli regulaarselt.

HOIATUS

Kasutatud mootoriõli võib tekitada nahaärritusi ja nahavähki, kui see jääb nahale pikaks ajaks. Kasutatud mootoriõli sisaldab kemikaale, mis on katseloomadel põhjustanud vähki. Kaitske oma nahka – peske käed pärast kasutatud õliga kokkupuutumist esimesel võimalusel sooja vee ja seebiga põhjalikult puhtaks.

Kasulik teave

Kui õlirõhk on ebapiisava mootoriõli tõttu madal, süttib Mootoriõli Rõhu (🔧) hoiatustuli. Lisaks sellele aktiveerib mootori täiustatud kaitsesüsteem, mis piirab mootori võimsust, ja Rikkeindikaatorlamp (🔧) süttib, kui sõidukit pidevalt selles olekus sõidetakse. Kui õlirõhk on taastatud, kustub Mootoriõli Rõhu hoiatustuli ja mootori võimsuse piirang lülitub välja.

ETTEVAATUST

Mootoriõli on kohe pärast sõiduki juhtimist väga kuum ja võib vahetamise ajal põhjustada põletushaavu. Vahetga mootoriõli välja ainult pärast selle jahutamist.

MOOTORI JAHUTUSVEDELIK

Survestatud jahutussüsteemi osaks olev paisupaak on täidetud aastaringset kasutatava külmumiskindla jahutusvedelikuga. Paak on jahutusvedelikuga täidetud juba tehases.

Kontrollige jahutusvedeliku külmumiskaitset (antifriisi kontsentratsiooni) vähemalt kord aastas, lisaks talveperioodi alguses ja enne külmemasse kliimasse sõitmist.

NB!

- Kui mootor on vähese jahutusvedeliku tõttu üle kuumenenud ning jahutusvedelikku lisatakse liiga järsult, võivad mootoris tekkida praod. Kahjustuste vältimiseks lisage jahutusvedelikku aeglaselt ja väikeste koguste kaupa.
- Ilma jahutusvedelikuta ärge autoga sõitke! See võib põhjustada veepumba rikke, mootor võib töötamast lakata või tekkida muud häired.

Jahutusvedeliku taseme kontroll

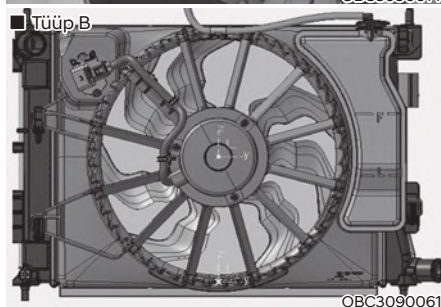
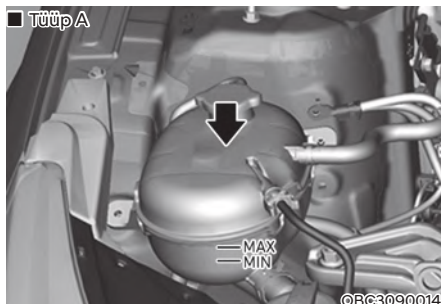

Kontrollige kõikide jahutus- ja küttesüsteemi lödvikute seisundit ja ühendusi. Vahetage välja kõik paisunud või kahjustatud lödvikud.

Külma mootoriga peab vedelikutase jahutusvedeliku paagis jääma paagi küljel asuvate tähistete F (Full – täis) ja L (Low – madal) (või MAX ja MIN) vahele.

Kui jahutusvedeliku tase on madal, lisage piisav kogus destilleeritud (deioniseeritud) vett,

et vedelikutase tõuseks paagis tähiseni F (või MAX), kuid mitte sellest kõrgemale. Kui vedelikku peab lisama sageli, soovitage lasta süsteemi volitatud HYUNDAI teeninduses üle kontrollida.

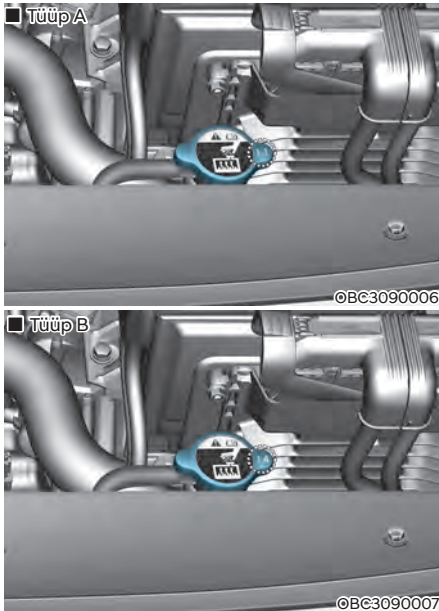

HOIATUS



Radiaatori/jahutusvedeliku paagi korki eemaldamine

- Ärge proovige eemaldada radiaatori/jahutusvedeliku paagi korki kunagi siis, kui mootor on kuum või töötab.
- Võite sel moel jahutussüsteemi ja mootorit tahtmatult kahjustada, lisaks võib väljuv kuum jahutusvedelik ja aur teile tõsiseid põletusi tekitada.
- Seisake mootor ja oodake, kuni see on jahtunud. Isegi seejärel olge radiaatori/jahutusvedeliku paagi korki eemaldamisel äärmiselt ettevaatlik. Pange paks riidelapp ümber korki ja keerake seda siis aeglaselt vastupäeva kuni esimese takistuseni. Astuge samm tahapoole ja oodake, kuni ülerõhk on jahutussüsteemist väljunud.

- Kui olete kindel, et ülerõhk on väljunud, vajutage kork paksu riidelapi abil alla ja jätkake vastupäeva keeramist, kuni korki saab eemaldada.
- Isegi juhul, kui mootor enam ei tööta, ärge eemaldage radiaatori/jahutusvedeliku paagi korki ega väljalaskeava korki siis, kui mootor ja radiaator on veel kuumad. Tuline jahutusvedelik ja aur võivad ikka veel rõhu all välja pursata ning tõsiseid kehavigastusi tekitada.

HOIATUS



Jahutusventilaatori elektrimootori tööd juhitakse vastavalt jahutusvedeliku temperatuurile, külmaaine rõhule ja auto sõidukiirusele.

Ventilaator võib mõnikord töötada isegi siis, kui auto mootor seisab. Olge jahutusventilaatori läheduses töötades äärmiselt ettevaatlik, et pöörleva ventilaatori tiivikud teid ei vigastaks. Kui jahutusvedeliku temperatuur langeb, lülitub jahutusventilaatori elektrimootor automaatselt välja. See on normaalne, tegu pole häirega.

Jahutusventilaatori elektrimootor võib jätkata tööd seni, kuni aku miinuskaabel lahti ühendatakse.

HOIATUS

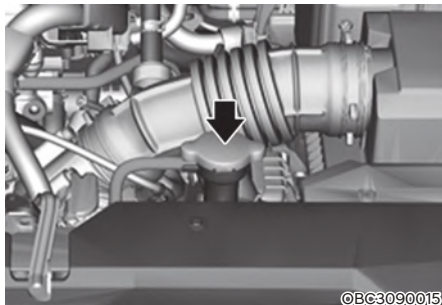

1. Kontrollige, kas radiaatori korgil olev kleebis on eestpoolt vaadates otseks keeratud.
2. Kontrollige, et korgi siseküljel asuvad väikesed väljaulatuvad naastud oleks kindlalt kohale fikseeritud.

Soovitav jahutusvedelik

- Jahutusvedeliku lisamisel kasutage ainult destilleeritud (deioniseeritud) vett ja ärge segage kunagi karedat (suure mineraalisaldusega) vett tehase jahutusvedeliku hulka. Sobimatu jahutusvedeliku lahus võib mootorit kahjustada või põhjustada selle töös tõsisid häireid.
- Teie auto mootoris on mitmeid alumium detaile, mida peab korrosiooni ja külmumise eest kaitsma fosfaati sisaldava etüleenglükoolipõhise jahutusvedelikuga.
- ÄRGE KASUTAGE alkoholi või metanooli sisaldavaid jahutusvedelikke ega segage neid ettenähtud jahutusvedeliku hulka.
- Ärge kasutage lahust, mis sisaldab alla 35% või üle 60% antifriisi – see võib vähendada lahuse efektiivsust.

Lahuse õiged vahekorrad on toodud järgnevas tabelis:

Välis-tempera- tuur	Protsent kogumahust	
	Antifriis	Vesi
-15 °C	35	65
-25 °C	40	60
-35 °C	50	50
-45 °C	60	40

Kasulik teave

Kui te pole kindel, milline on lahuse õige vahekorras, soovime valmistada lahuse vahekorras 1:1, kasutades võrdses koguses vett (50%) ja antifriisi (50%). Selline lahus sobib kasutamiseks enamikul temperatuuridel, mis on kõrgemad kui -35 °C.

Jahutusvedeliku vahetamine

Soovitame lasta jahutusvedelikku vahetada volitatud HYUNDAI teeninduses vastavalt selle peatüki alguses toodud hooldusgraafikule.

NB!

Pange enne jahutusvedeliku lisamist täiteava ümber paks riidelapp, et jahutusvedelikku ei satuks mootorile või muudele osadele (nt generaatorile), kui see peaks kogemata üle ääre voolama.



HOIATUS

Ärge valage jahutusvedelikku ega antifriisi kunagi klaasipesuvedeliku paaki.

Kui esiklaasile pritsitakse jahutusvedelikku, vähendab see tugevalt nähtavust ning võib juhtuda avarii.

Lisaks võib jahutusvedelik kahjustada ka auto värvkatet ja muid keredetaile.

PIDURI-/SIDURIVEDELIK (KUI ON VARUSTUSES)

Piduri-/sidurivedeliku taseme kontroll

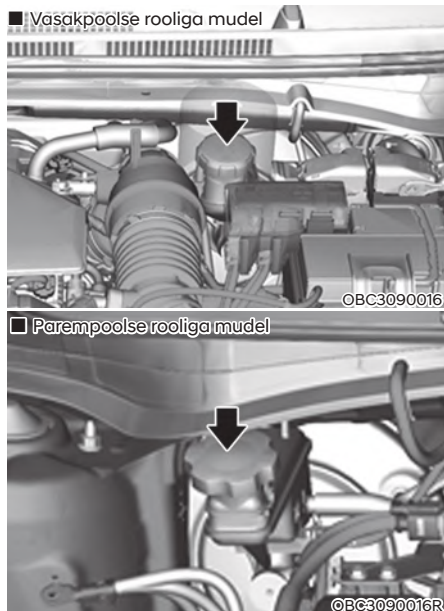

Kontrollige vedeliku taset paagis regulaarselt. Vedelikutase peab jääma paagi küljel olevate tähistete MIN ja MAX vahele.

Enne korgi eemaldamist paagilt ja vedeliku lisamist puhastage korgi ümbrus korralikult ära, et vältida mustuse sattumist piduri-/sidurivedeliku sisse.

Kui vedelikutase on madal, lisage vedelikku kuni tähiseni MAX. Vedelikutase alaneb läbisõidu suurenemisel. See on normaalne ning seotud pidurite hõõrdkatete kulumisega.

Kui vedelikutase on äärmiselt madal, soovime teid lasta süsteemi volitatud HYUNDAI teeninduses üle kontrollida.

i Kasulik teave

Kasutage ainult ettenähtud piduri-/sidurivedelikku. Täpsemat teavet leiate 2. peatüki osast „Soovitatavad määrdeained ja täitemahud“.

i Kasulik teave

Enne korgi eemaldamist piduri-/sidurivedeliku paagilt lugege läbi korgil olev hoiatus.

i Kasulik teave

Puhastage täiteava kork enne eemaldamist ära. Kasutage ainult suletud nõus hoitud DOT4-klassi piduri-/sidurivedelikku.

! HOIATUS

Kui piduri-/sidurisüsteemi peab väga tihti vedelikku lisama, võib see olla märk piduri-/sidurisüsteemi lekkest. Soovitame teid lasta oma auto volitatud HYUNDAI teeninduses üle kontrollida.



Kasulik teave

Olge ettevaatlik, et piduri-/sidurivedelikku ei satuks teile silma. Kui vedelikku läheb silma, loputage oma silmi puhta veega vähemalt 15 minutit järjest ning pöörduge viivitamatult arsti poole.

NB!

- Vältige piduri-/sidurivedeliku sattumist autokere värvkattele, kuna see võib värvi kahjustada.
- Pikka aega lahtiselt õhu käes seisnud piduri-/sidurivedelikku ei tohi enam kasutada, kuna selle kvaliteet pole siis enam endine. See tuleb nõuetekohaselt hävitada.
- Ärge valage paaki mingit vale liiki vedelikku. Näiteks vaid paar tilka piduri-/sidurisüsteemi sattunud mineraalõli (nt mootoriõli) võib süsteemi osi kahjustada.

INTELLIGENTSE KÄSIKÄIGUKASTI (IMT) SÜSTEEMI AJAMI VEDELIK

Intelligentse käsikäigukasti (IMT) süsteemi ajami vedeliku taseme kontroll

Normaalsetes sõidutingimustes ei lange ajami vedeliku tase kuigi kiiresti.

Sellegipoolest võib õlitarve auto läbisõidu kasvades suurenedada. Ajami õlikulu suurenemist võivad põhjustada ka lekked ajamiga seotud osades. Kontrollige intelligentse käsikäigukasti süsteemi ajami vedeliku taset regulaarselt ja jälgige, et see jääks tähiste MIN ja MAX vahele.

Kui õlitase langeb tähisest MIN allapoole, laske oma auto professionaalses autoteeninduses üle kontrollida. Soovitame teil pöörduda volitatud HYUNDAI edasimüüja või ametliku teeninduspartneri poole.

Kasutage ainult intelligentse käsikäigukasti jaoks ette nähtud ajami vedelikku. (Vt „Soovitavad määrdeained ja täitemahud“.) Ärge segage kunagi kokku erinevat tüüpi vedelikke.

NB!

IMT-süsteemi ajami vedeliku leke kui IMT-süsteemi ajam vajab sagedasti vedeliku lisamist, tuleks lasta süsteemi kontrollida remonditöökojas.

Soovitame teil pöörduda volitatud HYUNDAI teeninduse poole.

NB!

Intelligentse käsikäigukasti (IMT) süsteemi ajami vedelik

Käsitsege ajami vedelikku selle vahetamisel või lisamisel ettevaatlikult.

Olge ettevaatlik, et vedelikku ei satuks teile silma.

Kui IMT-süsteemi ajami vedelikku läheb teile silma, loputage oma silmi otsekohe rohke puhta kraaniveega.

Pöörduge esimesel võimalusel arsti poole ja laske oma silmad üle kontrollida.



ETTEVAATUST

Vältige IMT-süsteemi ajami vedeliku sattumist autokere värvkattele, kuna see võib värvi kahjustada.

Pikka aega lahtiselt õhu käes seisnud IMT-süsteemi ajami vedelikku ei tohi enam kasutada, kuna selle kvaliteet pole siis enam endine. See tuleb nõuetekohaselt hävitada.

Ärge lisage mingil juhul mingit vale liiki vedelikku. Näiteks vaid paar tilka IMT-süsteemi ajamisse sattunud mineraalõli (nt mootoriõli) võib IMT-süsteemi ajami osi kahjustada.

KLAASIPESUVEDELIK

Klaasipesuvedeliku taseme kontroll

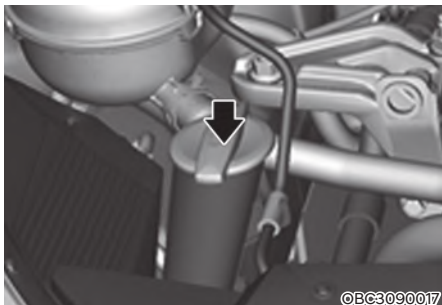

Kontrollige vedelikutaset klaasipesuvedeliku paagis ja valage vajadusel vedeliku juurde.

Kui spetsiaalset klaasipesuvedelikku ei ole kohe käepärast, võib kasutada ka tavalist vett.

Külmas kliimas kasutage jäätumise vältimiseks siiski külmumiskindlat tuuleklaasi pesulahust.



HOIATUS

Raskete ja eluohtlike vigastuste vältimiseks järgige klaasipesuvedeliku kasutamisel alltoodud ettevaatusabinõusid:

- Ärge valage klaasipesuvedeliku paaki kunagi mootori jahutusvedelikku ega antifriisi. Kui esiklaasile pritsitakse jahutusvedelikku, vähendab see tugevalt nähtavust ning võib juhtuda avarii. Lisaks võib jahutusvedelik kahjustada auto värvkatet ja muid keredetaile.
- Jälgige, et klaasipesuvedeliku või selle paagi lähedusse ei satuks sädeleid ega lahtiseid leeke. Spetsiaalsed klaasipesuvedelikud võivad sisaldada alkoholi ning seetõttu kergesti süttida.
- Ärge jooge klaasipesuvedelikku ning vältige selle sattumist nahale. Klaasipesuvedelik on inimeste ja loomade jaoks mürgine.
- Hoidke klaasipesuvedelikku lastele ja loomadele kättesaamatus kohas.

SEISUPIDUR

Seisupiduri kontroll

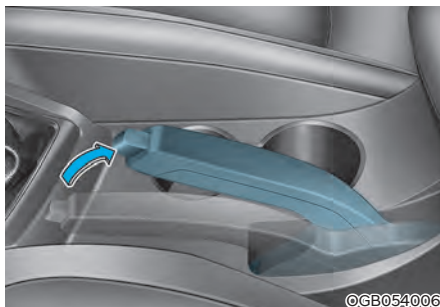

Kontrollige käsipiduri kangi käiku, lugedes kokku klõpsatused, mis kostavad kangi tõmbamisel vabastatud asendist lõpuni üles.

Lisaks peab seisupidur üksi autot suhteliselt järsul kallakul kindlalt paigal hoidma. Kui seisupiduri käik on ettenähtust suurem või väiksem, soovime lasta seisupidurit kontrollida ja hooldada volitatud HYUNDAI teeninduses.

Seisupiduri käik: 5–7 klõpsatust, rakendades jõudu 196 N (20 kg)

ÕHUFILTER

Filtrielemendi vahetamine

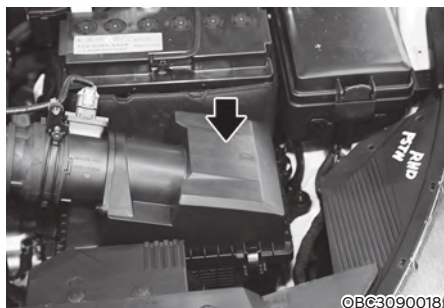

©BC3090018J

Puhastage filtrielement õhufiltri kontrollimisel suruõhuga ära.

Ärge proovige filtrielementi pesta ega loputada, sest vesi rikub selle ära.

Kui filtrielement on tugevalt määrdunud, tuleb see uuega asendada.

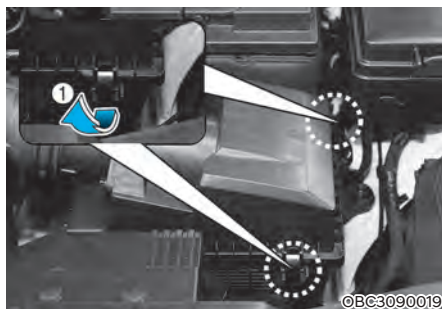

1. Avage õhufiltri kate kinnitusklambrid ja avage kate.
2. Pühkige õhufiltri korpus seest puhtaks.
3. Asendage filtrielement uuega.
4. Kinnitage õhufiltri kate kinnitusklambrite abil tagasi kohale.
5. Kontrollige, kas kate on korralikult kinni ja püsib kindlalt oma kohal.

i Kasulik teave

Kui autot kasutatakse eriti tolmustes või liivastes piirkondades, vahetage õhufiltri filtrielementi tehnohoolduse tavagraafikus ettenähtud intervallidest sagedamini. (Vt käesoleva peatüki osa „Hooldus raskete kasutustingimuste ja ainult lühikeste vahemaade läbimise korral“.)

NB!

- Ärge sõitke autoga, kui õhufiltri filtrielement on eemaldatud. See põhjustab mootori väga kiiret kulumist.
- Olge õhufiltri avamisel ja filtrielementi eemaldamisel ettevaatlik, et mustus ja tolm ei satuks õhu sissevõtusuudmesse, vastasel juhul võib mootor viga saada.
- Kasutage HYUNDAI originaalosi või samaväärseid teie auto jaoks ette nähtud osi. Originaalist erinevate osade kasutamine võib kahjustada õhuvoolu andurit.

KLIIMASEADME ÕHUFILTER

Filtri kontroll

Kliimaseadme õhufiltrit peab vahetama vastavalt regulaarse tehnohoolduse graafikule. Kui autoga sõidetakse enamasti tugevalt saastunud õhuga linnades või tolmustel konarlikel teedel, peab seda filtrit kontrollima ja vahetama tavapärasest sagedamini. Kui soovite kliimaseadme õhufiltrit ise uuega asendada, võtke aluseks järgnevalt toodud juhised. Olge ettevaatlik, et te seejuures muid osi ei kahjustaks.

Vahetage õhufiltrit hooldusgraafikule vastavate intervallidega.

Filtri vahetamine

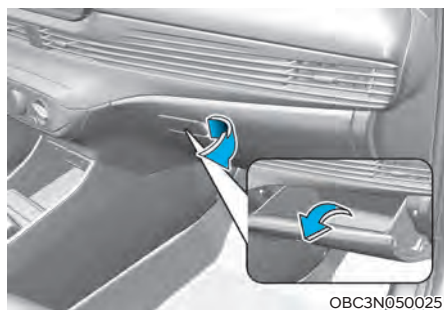

1. Avage kindlaeegas.

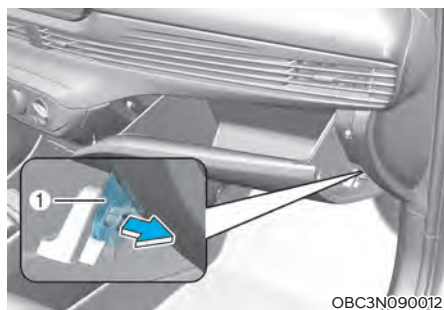

2. Suruge kindlaeaka külgi sissepoole, nagu on näidatud ülaloleval pildil. Sel moel vabanevad kindlaeaka stopperid (1) oma hoidikutest, võimaldades jätta kindlaeaka vabalt rippuma.



3. Vajutage katte serval asuvad fiksaatorid kokku (1).
4. Tõmmake kate välja (2).
5. Asendage kliimaseadme õhufilter uuega.
6. Pange kõik osad oma kohale tagasi eemaldamisele vastupidises järjekorras.

NB!



Kui asendate kliimaseadme õhufiltrit uuega, paigaldage see õigetpidi, nii et sellel olev noolesümbol (↓) oleks suunatud allapoole. Vastasel juhul võib filtri efektiivsus langeda ning see võib tekitada müra.

KLAASIPUHASTID

Klaasipuhastite kontroll

Nii esiklaasi kui ka klaasipuhastiharjade määrdumine vähendab klaasipuhastite puhastusvõimet.

Määrdumise tavalisemateks põhjusteks on putukad, puutolm ja -vaik ning kuumvahatöötlus, mida mõned autopesufirmad kasutavad. Kui klaasipuhastid ei pühi korralikult, puhastage nii klaas kui ka puhastite harjad ära selleks ette nähtud kvaliteetse puhastusvahendiga või õrnatoimelise pesulahusega ja loputage seejärel põhjalikult puhta veega.

NB!

Klaasipuhastiharjade, -hoobade ja muude osade kahjustamise vältimiseks:

- Ärge kasutage nende peal või läheduses bensiini, petrooleumi, värvivedelid ega muid lahusteid;
- Ärge proovige puhasteid klaasil ise käsitsi liigutada;
- Ärge kasutage oma autole sobimatuid klaasipuhasteid.

i Kasulik teave

Autode automaatpesulates pealekantavad kuumvahad muudavad esiklaasi reeglina raskemini puhastatavaks.

i Kasulik teave

Klaasipuhastiharjad loetakse kuluosadeks ning nende normaalset kulumist auto garantii ei kata.

Klaasipuhastiharjade vahetamine

Kui klaasipuhastid enam esiklaasi piisavalt ei puhasta, võivad harjad olla kulunud või pragunenud ja vajada vahetamist.



ETTEVAATUST

- Kapoti ja klaasipuhastihobade kahjustamise vältimiseks tuleb klaasipuhastid klaasilt üles tõsta siis, kui need on klaasil kõige püstisemas asendis.
- Enne sõidu alustamist pange klaasipuhastid alati tagasi vastu esiklaasi.

Esiklaasipuhasti harja vahetamine



1. Tõstke klaasipuhastihoob üles.
2. Vajutage ja hoidke all mõlemat klaasipuhastiharja klambrit (1) ning eemaldage klaasipuhastihari hoova küljest.
3. Paigaldage hoova külge uus klaasipuhastihari.
4. Pange klaasipuhastihoob tagasi vastu esiklaasi.

Tagaklaasipuhasti harja vahetamine (kui on varustuses)

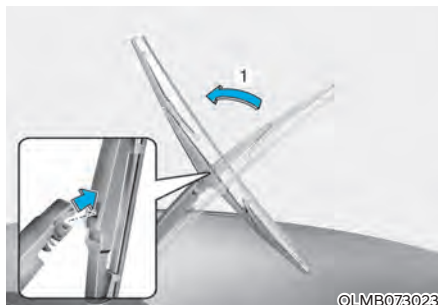

1. Tõstke klaasipuhastihoob üles ja keerake klaasipuhastihari hoovaga risti (1).
2. Tõmmake klaasipuhastihari hoova küljest ära.

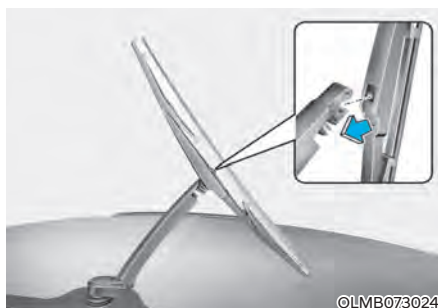

3. Pange kohale uus klaasipuhastihari: lükake selle keskel olev kinnitus klaasipuhastihoovas olevasse paigaldusavasse, nii et see fikseerub seal klõpsatusega kohale.
4. Kontrollige, kas klaasipuhastihari on tugevalt hoova küljes kinni, proovides seda kergelt tõmmata.

Klaasipuhastihoobade ja muude osade kahjustamise vältimiseks soovitame lasta klaasipuhasteid vahetada volitatud HYUNDAI teeninduses.

AKU



HOIATUS

Isendale või juuresolijatele RASKETE või SURMAVATE VIGASTUSTE tekitamise vältimiseks järgige aku käsitlemisel ja aku läheduses töötades alati alltoodud ohutusnõudeid:



Enne akuga seotud töid lugege tähelepanelikult läbi kõik asjakohased juhised ja järgige neid hoolikalt.



Kandke kaitseprille, mis on mõeldud silmade kaitsmiseks happepritsmete eest.



Hoidke igasugused sädemed, leegid ja suitsevad materjalid akust eemal.



Akuelementides on alati vesinikku, mis on väga kergsüttiv gaas. Süütamisel võib see plahvatada.



Akud sisaldavad äärmiselt sööbivat väävelhapet. Olge väga ettevaatlik, et akuhapet ei satuks teie nahale, silma ega riietele.

Kui hapet satub teile silma, loputage oma silmi puhta veega vähemalt 15 minutit järjest ning pöörduge viivitamatult arsti poole. Kui hapet satub nahale, peske see koht nahal põhjalikult puh-taks. Kui tunnete valu või põletustunnet, pöörduge viivitamatult arsti poole.

- Plastkorpusega aku tõstmisel võib tugev korpuse kokkusurumine põhjustada akuhappe lekkimist. Kasutage tõstmiseks spetsiaalset akuraami või hoidke tõstmisel kätega kinni korpuse vastasnurkadest.
- Ärge proovige autot juhtmetega käivitada, kui selle aku on külmunud.
- Ärge proovige KUNAGI laadida akut siis, kui auto akukaablid on akuga ühendatud.
- Elektriline süütesüsteem töötab kõrgepingel. Ärge puudutage süütesüsteemi osi KUNAGI siis, kui mootor töötab või süüde on sees (süütelukk või mootori start/stopp-lüliti asendis ON).
- Jälgige, et pluss- ja miinus-käivitusjuhtmed omavahel kunagi kokku ei puutuks. See võib tekitada sädemeid.
- Kui aku on külmunud või selle elektrolüüdi tase on madal, võib see juhtmetega käivitamisel lõhkeda või plahvatada.
- Järskude kurvide (nt ringrajal) korduva läbimise tõttu lekkinud aku elektrolüüt võib tekitada ohutusprobleeme. Vältige korduvat sõitmist läbi järskude kurvide.

NB!

Kui ühendate akuga autotootja poolt heaks kiitmata elektroonikaseadmeid, võib aku tühjeneda. Ärge kasutage selliseid seadmeid.

Aku parima töökorra tagamiseks:

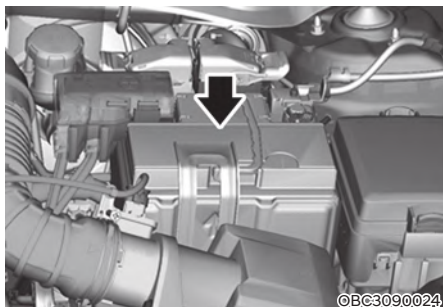

- Kontrollige, et aku oleks kindlalt oma kohale paigaldatud.
- Hoidke aku pealispind puhas ja kuiv.
- Hoidke klemmid ja ühendused puhtad ning kontrollige, et need oleks kaetud vaseliini või klemmimäärdega. Kontrollige, et ühendused oleksid korralikult kinni.
- Kui elektrolüüti satub aku peale, pühkige see sealt otsekohe vee ja söögisooda lahusega ära.
- Kui autot ei kavatseta pikemat aega kasutada, ühendage akujuhtmed lahti.

i Kasulik teave – Aku, mille küljel on tähised UPPER ja LOWER

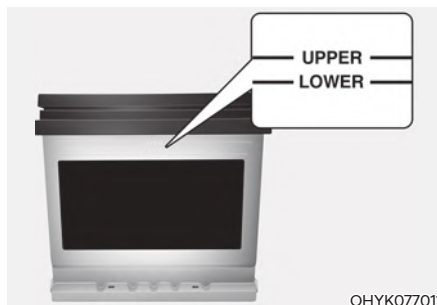

OHYK07701

Kui teie autol on aku, mille küljel on tähised LOWER (MIN) ja UPPER (MAX), peaksite aku elektrolüüdi taset ise kontrollima.

See peab jääma tähistele LOWER (MIN) ja UPPER (MAX) vahele. Kui elektrolüüdi tase on madal, lisage sellele destilleeritud (või demineraliseeritud) vett. (Ärge lisage kunagi väävelhapet või muid elektrolüüte!)

Olge ettevaatlik, et te ei loksutaks destilleeritud (või demineraliseeritud) vett aku ega selle lähedal olevate osade peale.

Samuti jälgige, et te ei lisaks akuelementidesse liiga palju vett.

Ületäitmine võib põhjustada aku ja muude osade korrodeerumist. Pärast elementide täitmist keerake nende korgid korralikult tagasi kinni. Soovitame siiski pöörduda aku hooldamiseks volitatud HYUNDAI teeninduse poole.

Aku mahtuvuse silt

■ Näide



* Tegelik aku mahtuvuse silt võib pildil kujutatud sildist erineda.

1. AGM50L-DIN: HYUNDAI aku mudelitähis
2. 12V: nimipinge
3. 50Ah (20HR): nimimahtuvus (amperitundides)
4. RC 80: nimireservmahtuvus (minutites)
5. CCA 560A: külmkäivitusvool amprites (SAE/EN)

Aku laadimine

Teie autol on hooldusvaba kaltsiumaku.

- Kui aku tühjeneb lühikese aja (näiteks sisevalgustus või esituled jäid auto parkimise ajaks põlema), laadige see uuesti täis 10 tundi kestva aeglase laadimisega.
- Kui aku tühjeneb auto kasutamise ajal vähehaaval kõrge elektrikoormuse tõttu, laadige seda 20–30 A vooluga kaks tundi.



HOIATUS

Järgige aku laadimisel alltoodud ettevaatusabinõusid:

- Enne aku hooldustöid või laadimist lülitage kõik auto elektritarbijad välja ja seisake mootor.
- Hoolditsege selle eest, et aku lähedusse ei satuks hõõguvaid sigarette, sädemeid ega leeke.
- Akut laadimise ajal kontrollides kandke kaitseprille.
- Aku tuleb autost välja tõsta ja paigutada hästi ventileeritud kohta.
- Jälgige akut laadimise ajal ning lõpetage laadimine või vähendage laadimisvoolu, kui akuelemendid hakkavad tugevalt aurama (keema) või kui mõne elemendi elektrolüüdi temperatuur tõuseb üle 49 °C.
- Aku lahtiühendamisel eemaldage alati esimesena aku miinuskaabel. Aku ühendamisel ühendage aku miinuskaabel viimasena.
- Akulaadija eemaldamisel tegutsege alltoodud järjekorras:
 1. Lülitage akulaadija pealülitiga välja.
 2. Eemaldage laadija miinusklamber aku miinusklammeri küljest.
 3. Eemaldage laadija plussklamber aku plussklammeri küljest.

NB!

AGM-aku (kui on varustuses)

- AGM-akud (Absorbent Glass Matt – absorbeerivate klaaskiust mattidega akud) ei vaja kasutajapoolset hooldust. Vajaduse korral soovitage lasta AGM-akut hooldada volitatud HYUNDAI teeninduses. Kasutage AGM-aku laadimiseks ainult täisautomaatseid akulaadijaid, mis on mõeldud spetsiaalselt AGM-akude jaoks.
- Kui asendate AGM-aku uuega, soovitage teil kasutada volitatud HYUNDAI teenindusest saadud sama tüüpi akut.
- Ärge avage ega eemaldage aku peal olevat korki. Akusisene elektrolüüt võib sealt lekkima hakata ning põhjustada tõsiseid kehavigastusi.

Laadimine pärast juhtmetega käivitamist

Kui olete kasutanud auto käivitamiseks käivitusjuhtmeid ja korralikku abiakut, sõitke autoga enne mootori seiskamist vähemalt 30 minutit või laske mootoril vähemalt 60 minutit tühikäigul töötada. Auto ei pruugi järgmisel korral käivituda, kui lülitate mootori välja enne, kui aku on jõudnud piisavalt laadida. Täiendavat teavet juhtmetega käivitamise kohta leiate 8. peatüki osast „Juhtmetega käivitamine“.

Kasulik teave



Valesse kohta minema visatud aku võib kahjustada keskkonda ja inimeste tervist. Seepärast viige vana aku selleks ette nähtud ametlikku jäätmekogumispunkti.

Seadmed, mis vajavad pärast aku tühjenemist või lahtiühendamist uuesti seadistamist

Järgnevalt loetletud seadmed vajavad pärast aku tühjenemist või lahtiühendamist uuesti seadistamist (andmete sisetamist või algseisundi taastamist):

- Automaatselt avatavad-suletavad aknad (vt 5. peatükist);
- Teekonna kompuuter (vt 4. peatükist);
- Kliimaseade (vt 5. peatükist).

REHVID JA VELJED

HOIATUS

Kui rehvi puruneb, võib auto juhitavuse kaotada ja juhtuda avarii. **RASKETE JA ELUOHTLIKE VIGASTUSTE** riski vähendamiseks järgige alltoodud ettevaatusabinõusid:

- Kontrollige oma auto rehvid kord kuus põhjalikult üle – kontrollige rehvirõhku ja vaadake, ega rehvid pole viga saanud või liigselt kulunud.
- Teie auto jaoks soovitatud rehvirõhud on kirjas selles käsiraamatus ja juhiukse piilarile kinnitatud rehvirõhkude kleebisel. Need väärtused kehtivad juhul, kui rehvid on külmad. Mõõtke rehvirõhku alati kvaliteetse rehvimanameetriga. Rehvid, mille rõhk on liiga madal või kõrge, kuluvad ebaühtlaselt ning see mõjub halvasti auto juhitavusele.
- Iga kord, kui kontrollite rõhku auto rehvides, kontrollige ka varuratta (kui on) rehvirõhku.
- Asendage tugevalt ja/või ebaühtlaselt kulunud ning kahjustatud rehvid uutega. Auto pidurdusvõime, roolimisest täpsus ja haardumine võivad kulunud rehvide tõttu tugevalt halveneda.
- Rehvide vahetamisel asendage kõik neli rehvi ALATI auto originaalrehvidega täpselt samas mõõdus rehvidega. Mis tahes muus mõõdus rehvide ja velgede kasutamine võib mõjuda halvasti auto sõiduomadustele ja juhitavusele ning häirida blokeerumisvastase pidurisüsteemi (ABS) tööd, mille tulemusel võib juhtuda raske liiklusõnnetus.

Rehvide korrashoid

Maksimaalse vastupidavuse, ohutuse ja kütuse kokkuhoiu tagamiseks peate säilitama rehvides alati soovitatud rehvirõhke ning kinni pidama oma auto jaoks soovitatud koormuspiirangutest (kandevõimest) ja raskusjaotusest.



Kõik rehvide tehnilised andmed (mõõdud ja rõhud) on kirjas auto vasakpoolsele keskipiilarile kinnitatud sildil.

Soovitav rehvirõhk külmades rehvides

Rõhku tuleb kõikides rehvides (k.a varuratta rehvis) kontrollida siis, kui rehvid on külmad. „Külmad rehvid“ tähendab seda, et auto ei ole vähemalt 3 tundi sõitnud või on viimase 3 tunni jooksul sõitnud alla 1,6 km.

Sooja rehvi rõhk ületab soovitatavat külma rehvi rõhku tavaliselt 28–41 kPa (4–6 psi) võrra. Ärge laske soojast rehvist rõhu reguleerimiseks õhku välja, muidu langeb rõhk rehvi jahtudes alla nõutava taseme. Õigeid rehvirõhke vaadake 2.peatükist, osast „Rehvid ja veljed“.



HOIATUS

Rehvide minimaalse kulumise, auto hea juhitavuse ning parimate sõiduomaduste tagamiseks tuleb rehvides hoida alati soovitatud rehvirõhku.

Liiga kõrge või liiga madal rõhk lühendab rehvi kasutusiga, mõjub halvasti auto juhitavusele ning võib põhjustada rehvi ootamatu purunemise, mille tulemusel võib juht kaotada kontrolli auto liikumise üle ja teha avarii.

Kui rõhk on rehvis väga madal, võib rehvi üle kuumeneda, mille tagajärjel võib rehvi lõhkeda, selle turvis irduda või tekkida muid rehviprobleeme. Auto võib kaotada juhitavuse ning sõit võib lõppeda tõsise liiklusõnnetusega. See oht on eriti suur palava ilmaga ja pikaajalisel suure kiirusega sõidul.

NB!

- Liiga madal rõhk põhjustab rehvi kiiremat kulumist, juhitavuse halvenemist ja kütusekulu suurenemist. Kui rehvirõhk on äärmiselt madal, võib ka velg deformeeruda ja/või rehvi veljelt maha tulla. Seepärast jälgige, et rõhk oleks rehvides alati normikohane. Kui rehvi peab väga sageli täitma, soovitame lasta selle volitatud HYUNDAI teeninduses üle kontrollida.
- Rehvi ületäitmine muudab sõidu ebamugavamaks, põhjustab rehviturvisse keskjoone eriti kiiret kulumist ja suurendab teekonarustest tulenevate vigastuste ohtu.

Rehvirõhu kontrollimine

Kontrollige rõhku oma auto rehvides (k.a varuratta rehvis) vähemalt kord kuus või sagedamini.

Kuidas kontrollida

Kasutage rehvirõhu kontrollimiseks kvaliteetset rehvimanomeetrit. Sellest, kas rehvid on korralikult täis, ei saa aru lihtsalt peale vaadates. Näiteks radiaalrehvid võivad tunduda korralikult täis, kuigi rõhk neis on tegelikult liiga madal.

Eemaldage rehvi ventiililt kork. Suruge rehvimanomeetri otsik rõhunäidu saamiseks tugevalt ventiilile. Kui rõhk külmas rehvis vastab rehvirõhkude ja kandevõimete sildil soovitatud rõhule, pole seda reguleerida vaja. Kui rõhk on aga madal, lisage rehvi õhku, kuni rõhk kerkib soovitatud väärtuseni. Pärast rehvide täitmist ärge unustage kunagi kõrke ventiilidele tagasi panna. Kui ventiilil ei ole korki, võib mustus ja niiskus ventiilisüdamikku tungida ning põhjustada õhu väljumist rehvis. Kui ventiili kork on kadunud, paigaldage esimesel võimalusel uus kork.

Kui lisasite õhku liiga palju, laske osa õhku rehvist uuesti välja, vajutades rehvi ventiili keskel asuvat metallisüdamikku. Kontrollige seejärel rõhku manomeetriga veel kord. Pange korgid ventiilidele kindlasti peale tagasi. Kui ventiilil ei ole korki, võib mustus ja niiskus ventiilisüdamikku tungida ning põhjustada õhu väljumist rehvist. Kui ventiili kork on kadunud, paigaldage esimesel võimalusel uus kork.

Rehvide rotatsioon

Rehviturviste kulumise ühtlustamiseks soovitab HYUNDAI rehvide asukohti iga 15 000 km läbimise järel või varem (kui ilmneb korrapäratu kulumise märke) omavahel vahetada.

Rehvide ümberpaigutamise ajal kontrollige ka rehvide tasakaalustatust.

Vaadake ka seda, kas rehvidel on ebaühtlase kulumise märke või vigastusi. Ebatavalist kulumist põhjustab reeglina vale rehvirõhk, rataste ebaõige suunang ja tasakaalustamatus, tugev pidurdamine või järsud pöörded. Vaadake, ega turvisel või rehvi küljel pole muhke või paisunud kumerusi. Kui leiate selliseid kohti, vahetage rehvi uue vastu. Asendage rehvi uuega ka siis, kui selle pinnal on näha koorti või traati. Pärast asukohtade vahetamist reguleerige rõhk eesmistes ja tagumistes rehvides normikohaseks ning kontrollige, kas rattamutrid on korralikult kinni (õige pingutusmoment on 11–13 kgf·m, 107–127 N·m).

■ Ilma varurattata

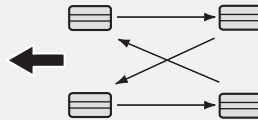

CBGQ0707

■ Suundmustriga rehvid (kui on varustuses)

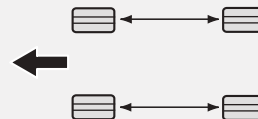

CBGQ0707A

Alati, kui rehvide asukohti omavahel vahetatakse, tuleks kontrollida ka piduriklotside kulumisaset.

i Kasulik teave

Asümmeetrilise turvisemustriga rehvide puhul tuleb teha vahet rehvi sise- ja välisküljel. Paigaldage asümmeetriline rehvi kindlasti õigetpidi – jälgige, et sellel olev väliskülje tähis „outside“ jääks kindlasti väljapoole. Kui rehvi paigaldatakse nii, et väljapoole jääb rehvi sisekülje, millel on tähis „inside“, mõjub see halvasti auto sõiduomadustele.

! HOIATUS

- Ärge paigaldage autole rehvide rotatsiooni käigus väikses moods ajutist varuratast.
- Ärge paigaldage autole mingil juhul samaaegselt eri tüüpi (nt radiaal- ja diagonaaltüüpi) rehve. See võib muuta auto raskemini juhitavaks, võite kaotada kontrolli auto liikumise üle ja teha avarii.

Rataste suunang ja tasakaalustatus

Auto rattad on tehases korralikult tasakaalustatud ning suunang õigeks reguleeritud. Nii peavad rehvid kaua vastu ja on tagatud parimad sõiduomadused.

Üldiselt ei ole vaja rataste suunangut uuesti reguleerida. Kui aga märkate rehvide ebatavalist kulumist või kui auto kisub sõitmisel kergelt ühele poole viltu, peab suunangut ilmselt uuesti reguleerima.

Kui tunnete siledal teel sõites auto pidevat vibreerimist, vajavad auto rattad ilmselt uuesti tasakaalustamist.

NB!

Ebaõiged tasakaalustusvihid võivad kahjustada auto alumiiniumvelgi. Kasutage ainult sellele autole heaks kiidetud rataste tasakaalustusvihte.

Rehvide asendamine uutega



Kui rehvi on ühtlaselt kulunud, ilmub risti üle rehvi selgelt eristatava vöödina nähtavale turvise kulumisindikaator. See näitab, et rehvil on järel veel alla 1,6 mm (1/16 tolli) paksune turvisekiht. Asendage rehvi sellisel juhul uuega.

Ärge oodake enne uue rehvi paigaldamist seni, kuni vööt tuleb nähtavale risti üle kogu rehviturvise.



HOIATUS

RASKETE JA ELUOHTLIKE KEHAVIGASTUSTE riski vähendamiseks:

- Asendage tugevalt ja/või ebaühtlaselt kulunud ning kahjustatud rehvid uutega. Auto pidurdusvõime, roolimise täpsus ja haardumine võivad kulunud rehvide tõttu tugevalt halveneda.
- Rehvide vahetamisel asendage kõik neli rehvi alati täpselt samas mõõdus rehvidega, nagu olid auto originaalrehvid. Mis tahes muus mõõdus rehvide ja velgede kasutamine võib mõjuda halvasti auto sõiduomadustele ja juhitavusele ning häirida blokeerumisvastase pidurisüsteemi (ABS) tööd, mille tulemusel võib juhtuda raske liiklusõnnetus.
- Rehvide (või velgede) vahetamisel on soovitatav asendada paarikaupa mõlemad esi- või tagarehvid (või veljed). Ainult ühe rehvi vahetamine võib mõjuda väga halvasti auto juhitavusele.
- Rehvide seisund halveneb aja jookul isegi juhul, kui rehve ei kasutata. Sõltumata järelejäanud turvisemustri sügavusest soovitab **HYUNDAI** asendada rehvid normaalse sõidukoorumuse korral iga 6 aasta möödudes uutega.
- Rehvide vananemisprotsessi võib kiirendada pidev sõit kuumas kliimas või sagedane raske koormus. Kui rehve õigel ajal uutega ei asendata, võivad need ootamatult puruneda, auto võib kaotada juhitavuse ja võib juhtuda raskete tagajärgedega avarii.

Väikses mõõdus ajutise varuratta rehvi vahetamine (kui on varustuses)

Ajutiseks kasutamiseks mõeldud väikses mõõdus varuratta rehvi turvis peab vastu lühemat aega kui tavamõõdus rehvi turvis. Asendage rehvi uuega, kui näete rehvil kulumisindikaatorite vööte. Uus rehvi peab olema täpselt samas mõõdus ja sama tüüpi, nagu teie uue autoga kaasas olnud varuratta rehvi, ning see tuleb paigaldada samale ajutise varuratta veljele. Väikses mõõdus ajutise varuratta rehvi ei ole ette nähtud paigaldamiseks normaalmõõdus veljele ning vastupidi – ajutise varuratta velg ei ole ette nähtud normaalmõõdus rehvi jaoks.



HOIATUS

Auto originaalrehvi tuleb esimesel võimalusel ära parandada või uuega asendada, et vältida varuratta purunemist, mille tagajärjel võib auto juhitavuse kaotada ning juhtuda avarii. Väikses mõõdus ajutist varurattast tohib kasutada vaid hädaolukorras. Kui autole on paigaldatud ajutine varuratas, ärge sõitke kunagi kiiremini kui 80 km/h.

Velje asendamine

Kui mis tahes põhjusel vahetatakse metallvelgi, kontrollige, et uued veljed oleksid tehases paigaldatud originaalvelgedega täpselt ühesuurused nii diameetrit, põia laiuselt kui ka ristlõikelt (*offset* ehk velje keskjooone kaugus kinnituspinnast peab olema sama).

Rehvide haardumine

Haardumine võib halveneda, kui sõidate tugevalt kulunud või vale rõhuni täidetud rehvidega või kui teekate on libe. Rehvid peab asendama uutega, kui turvise kulumisindikaatorite vöödid nähtavale ilmuvad. Juhtivuse kaotamise vältimiseks aeglustage sõitu alati, kui sajab vihma, lund või teedel esineb jääd.

Rehvide hooldus

Lisaks õigele rehvirõhule aitab rehvide kulumist vähendada ka rataste õige suunang. Kui avastate, et rehvi on ebaühtlaselt kulunud, laske oma autoteeninduses rataste suunangut kontrollida.

Kui lasete paigaldada oma autole uued rehvid, hoolitsege selle eest, et need oleksid ka korralikult tasakaalustatud. See lisab sõidumugavust ja pikendab rehvide kasulikkust tööiga. Lisaks peab laskma rehve uuesti tasakaalustada iga kord, kui need on veljelt eemaldatud.

Rehvi markeering rehvi küljel

See markeering annab infot rehvi põhiomaduste kohta ning sisaldab ka rehvi identifitseerimisnumbrit (TIN), millega saab tõendada rehvi vastavust ohutusstandarditele. TIN-numbri abil saab rehvi identifitseerida ka tagasikutsumiskampaniate korral.

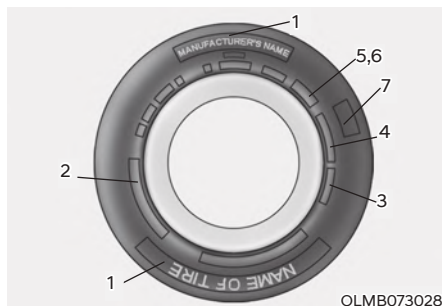

1. Tootja nimi või kaubamärk

Rehvi küljel on näha selle tootja nimi või kaubamärk.

2. Rehvimõõdu markeering

Rehvi küljel asub rehvimõõdu tähis. Seda on teil vaja teada autole uute rehvide valimisel. Järgnevalt on selgitatud, mida tähed ja numbrid rehvimõõdu markeeringus tähendavad.

Rehvimõõdu markeeringu näide:

(See numbr- ja tähekombinatsioon on toodud ainult näiteks; teie auto rehvide markeering võib olla sellest erinev.)

185/65R15 88 H

- 185 – Rehvi laius millimeetrites;
- 65 – Ristlõikesuhe: näitab, mitu protsenti moodustab rehvi ristlõike kõrgus laiuselt;
- R – Rehvi konstruktsiooni kood (R – radiaalrehvi);
- 15 – Rattavelje diameeter tollides;
- 88 – Koormusindeks: numberkood, mis on seotud rehvi maksimaalse kandevõimega;
- H – Kiirusklassi sümbol: vt kiirusklassi sümbolite tähendusi järgmisel leheküljel toodud tabelist.

Velje mõõdu markeering

Ka veljed kannavad markeeringut, mida peate teadma, kui tekib vajadus velje asendamiseks. Järgnevalt on selgitatud, mida tähed ja numbrid velje mõõdu markeeringus tähendavad.

Velje mõõdu markeeringu näide:

6.0J X 15

6.0 – põia laius tollides;

J – põia kuju tähis;

15 – põia diameeter tollides.

Rehvide kiirusklassid

Alltoodud tabelis on näha enamik hetkel sõiduautode puhul kasutatavatest rehvide kiirusklassidest. Kiirusklassi sümbol on osa rehvi küljel asuvast rehvimõõdu markeeringust. See sümbol näitab ohutut maksimumkiirust, mille jaoks antud rehvi on konstrueeritud.

Kiirusklassi sümbol	Maksimumkiirus
S	180 km/h
T	190 km/h
H	210 km/h
V	240 km/h
W	270 km/h
Y	300 km/h

3. Rehvi kasutusaja kontrollimine (**TIN: Tire Identification Number – rehvi identifitseerimisnumber**)

Kõik rehvid (sh ka varuratta rehvi) peab asendama uutega, kui nende tootmise kuupäevast on möödunud üle 6 aasta. Rehvi valmistuskuupäeva leiab rehvi küljelt (tõenäoliselt siseküljelt). Kuupäev on üks osa rehvil olevast DOT-koodist (DOT – Department Of Transportation), mis koosneb numbritest ja tähtedest. Rehvi tootmiskuupäeva saate kindlaks määrata DOT-koodi nelja viimase numbriga põhjal.

DOT: XXXX XXXX 0000

DOT-koodi esimesed numbrid ja tähed tähistavad rehvidehast, rehvi mõõtu ja turvisemustrit, viimased neli numbrit näitavad valmistusnädalat ja -aastat.

Näiteks:

DOT XXXX XXXX 1521 näitab, et rehvi on valmistatud 2021. aasta 15. nädalal.

4. Rehvi ehitus ja materjal

See number näitab, mitmest kummiga kaetud koordikihist rehvi koosneb. Rehvide tootjad on kohustatud avaldama ka rehvides kasutatud materjalid, mille hulka kuuluvad teras, nailon, polüester jm. Täht R tähistab kihtide radiaalset asetust, täht D kihtide diagonaalset asetust ning täht B diagonaal-vöörehvi.

5. Maksimaalne lubatud rehvirõhk

See number näitab suurimat rõhku, mille ni rehvi võib õhuga täita. Ärge seda maksimaalset rehvirõhku ületage. Vaadake soovitatud rehvirõhku auto rehvirõhkude ja kandevõimete sildilt.

6. Maksimumkoormuse indeks

See number näitab rehvi maksimaalset kandevõimet kilogrammides ja naeltes. Kui asendate auto rehvid uutega, kasutage alati rehve, mille kandevõime on täpselt sama kui autole tehases paigaldatud rehvidel.

7. Ühtsed rehvide kvaliteediklassid

Mõningate rehvide küljele on pressitud ka kvaliteediklasside markeeringud.

Näiteks:

TREADWEAR 200

TRACTION AA

TEMPERATURE A

Turvise kulumiskindlus (Tread wear)

Turvise kulumisklassi näol on tegu suhtelise suurusega, mille aluseks on rehvi kulumise kiirus, mida mõõdetakse kindlates tingimustes ametlikul testteel. Näiteks kulumisklassi 150 rehvide turvisekiht peab ametlikele katsetingimustele vastavates oludes poolteist korda kauem vastu kui klassi 100 rehvide turvis.

Rehvide suhteline vastupidavus ja sõiduvõime sõltub nende kasutamise tegelikest tingimustest. Seetõttu võib tegelik vastupidavus normist märgatavalt erineda, kuna sõiduharjumused, teostatav hooldus, teeolud ja kliima varieeruvad.

Nimetatud klassid on pressitud sõiduauto rehvide küljele. Teie auto standard- või lisavarustusse kuuluvate rehvide kulumisklassid võivad varieeruda.

Haardumine (Traction) – AA, A, B ja C

Haardumisklassid kõrgemast madalamani on AA, A, B ja C. Need näitavad rehvide peatumisvõimet märjal teekattel, mida mõõdetakse kindlates tingimustes ametlikel katsetel, kus testpinnaseks on asfalt ja betoon. Tähega C tähistatud rehvide haardumisvõime võib olla halb.



HOIATUS

Rehvi haardumisklassi määramisel võetakse aluseks katsetel mõõdetud pidurdusvõime rehvi otseliikumisel. See ei näita rehvi kiirendusvõimet, külgpidamist, vesiliikindlust vms omadusi.

Temperatuur (Temperature) – A, B ja C

Temperatuuriklassid on A (kõrgeim), B ja C. Need klassid näitavad rehvide vastupidavust kuumenemisele ja kuumuse hajutamisevõimet, mida kontrollitakse kindlates tingimustes siselabori testrattal. Kõrge temperatuur, mida rehvi peab taluma, võib põhjustada rehvi materjali lagunemist ning rehvi kasutusea lühenemist. Liiga kõrge temperatuur võib viia rehvi järsu purunemiseni. Klasside A ja B vastupidavustase (labori testrattal) on kõrgem kui seadustega nõutav miinimum.



HOIATUS

Temperatuuriklassi määramisel on rehvi korralikult õige rõhuni täidetud ning rehvi ei ole üle koormatud. Liigne kiirus, liiga madal või kõrge rehvirõhk või liiga suur koorem (ükshaaval või kombinatsioonil) võib põhjustada liigset kuumenemist ja rehvi järsu purunemise. Auto võib kaotada juhitavuse ning võib juhtuda avariit.

Väikese ristlõikesuhtega rehvid

Väikese ristlõikesuhtega rehvid, mille ristlõikesuhe on väiksem kui 50, annavad autole sportlikuma ilme.

Kuna väikese ristlõikesuhtega rehvid on välja töötatud eelkõige auto paremat juhitavust ja pidurdusvõimet silmas pidades, on nende külgeinad tavalistest rehvidest mõnevõrra jäigemad. Lisaks on väikese ristlõikesuhtega rehvid üldjuhul ka laiemad ning nende kokkupuutepind teega tänu sellele samuti suurem. Mõningatel juhtudel tekitavad need seetõttu ka rohkem teemüra kui tavarehvid.



ETTEVAATUST

Kuna väikese ristlõikesuhtega rehvi küljel on tavarehvist kitsamad, võib nii rattavelg kui ka rehvi kergemini vigastada. Niisiis sõitke ettevaatlikult ja järgige alltoodud juhiseid, et kaitsta oma auto velgi ja rehve võimalike vigastuste eest:

- Olge ebatasasel teel või maastikul sõites väga ettevaatlik, et rehvid ja veljed viga ei saaks. Pärast sellistes oludes sõitmist kontrollige veljed ja rehvid alati üle.
- Kui peate sõitma üle kiirustõkke, kanalisatsioonikaevu, äärekivi või läbi teeaugu, tehke seda aeglaselt, et velgi ja rehve mitte kahjustada.
- Kui rehvi on saanud tugeva löögi, soovitame lasta nii rehvi kui ka velje volitatud HYUNDAI teeninduses üle kontrollida.
- Kahjustuste vältimiseks kontrollige rehvide seisundit ja rõhku iga 3000 km läbimise järel.
- Vigastusi on rehvi pinnal palja silmaga raske märgata. Kui aga on tekkinud vähimgi kahtlus rehvi korrasolekus, laske rehvi üle kontrollida või uuega asendada, sest ka kõige väiksema kahjustuse korral võib õhk rehvist lekkima hakata.
- Kui rehvid on saanud viga ebatasasel teel, maastikul, üle kanalisatsioonikaevu, äärekivi või löökaugust läbi sõites, siis selliseid kahjustusi garantii ei kata.

KAITSMED

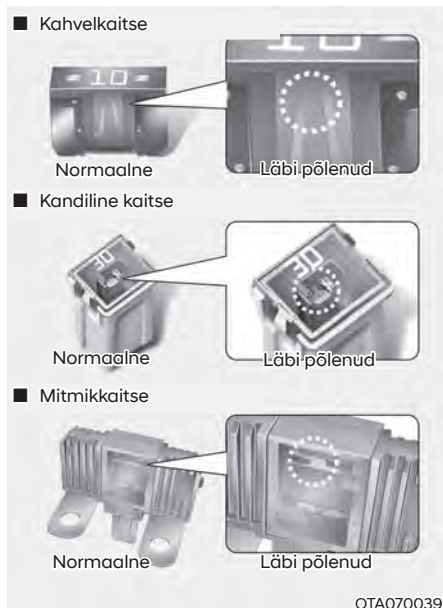

Kaitsmed kaitsevad auto elektrisüsteemi elektrilise ülekoormuse poolt põhjustatud kahjustuste eest.

Sellel autol on 2 (või 3) kaitsmeplokki: üks asub armatuurlaua juhipoolses otsas ja teine mootoriruumis.

Kui mõni teie auto tuledest, lisaseadmetest või lülititest ei tööta, kontrollige vastava vooluahela kaitset. Kui kaitse on läbi põlenud, on selle sees olev element sulanud või katkenud.

Kui elektrisüsteem ei tööta, kontrollige esimesena armatuurlaua juhipoolses otsas asuvat kaitsmeplokki. Enne, kui asendate läbipõlenud kaitsme uuega, seisake mootor, lülitage välja kõik lülitid ja ühendage lahti aku miinuskaabel. Asendage läbipõlenud kaitse alati samade tehniliste näitajatega uue kaitsmega.

Kui ka uus asenduskaitsme läbi põleb, viitab see mingile elektriprobleemile. Vältige sel juhul vastava süsteemi kasutamist ning laske see volitatud HYUNDAI teeninduses üle kontrollida.

i Kasulik teave

Kasutatud on kolme tüüpi kaitsmeid: kahvelkaitsmed väiksema nimivoolu jaoks ning kandilised kaitsmed ja mitmikkaitsmed suurema nimivoolu jaoks.

! HOIATUS

Asendage kaitse **AINULT** täpselt sama tüüpi ja sama nimivoolu väärtusega terve kaitsmega, mitte mingi muu vahendiga.

- Suurema nimivoolu väärtusega kaitse võib põhjustada kahjustusi elektrisüsteemis, millest võib alguse saada tulekahju.
- Ärge paigaldage korraliku kaitsme asemel kunagi traati või alumiiniumfooliumit – isegi ajutise asendusena mitte. See võib põhjustada ulatuslikke kahjustusi elektrisüsteemis ning auto võib põlema süttida.

NB!

Ärge kasutage kaitsmete eemaldamiseks kruvikeerajat ega mingeid muid metallriistu, sest see võib põhjustada lühise ning kahjustada elektrisüsteemi.

Kaitsme vahetamine armatuurlaua kaitsmeplokis



1. Seisake mootor ja lülitage süüde välja.
2. Lülitage kõik lülitid välja.
3. Avage kaitsmeploki kate.
4. Tehke kaitsmeploki katte siseküljel oleva skeemi abil kindlaks kahtlustatava kaitsme asukoht.

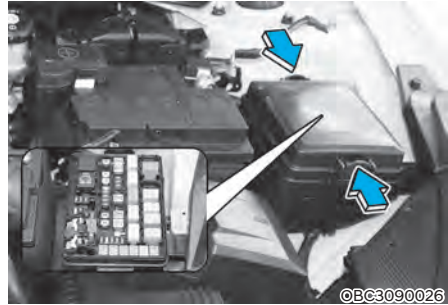

5. Tõmmake kahtlustatav kaitse otseselt välja. Kasutage selleks spetsiaalset kaitsmete eemaldajat, mis on hoiu mootoriruumis asuvas kaitsmekarbis.
6. Vaadake eemaldatud kaitse üle: kui kaitse on läbi põlenud, asendage see uuega. Mõned varukaitsmed on olemas armatuurlaua kaitsmeplokis (või mootoriruumi kaitsmeplokis).
7. Lükake sisse uus sama nimivoolu väärtusega kaitse ja kontrollige, et see läheks korralikult oma pessa. Kui kaitse ei lähe korralikult paika (jääb kohale loksuma), soovime pöörduda volitatud HYUNDAI teenindusse.

Kui on hädaolukord ja teil ei ole varukaitsset, kasutage sama nimivooluga kaitset mõnest teisest vooluahelast, mida te hetkel auto kasutamiseks ei vaja, näiteks sigaretsisüütaja kaitset.

Kui esituled või auto muud elektriseadmed ei tööta ja kaitsmed on korras, kontrollige mootoriruumis asuvat kaitsmeplokki. Kui kaitse on läbi põlenud, peab selle asendama sama nimivoolu väärtusega uue kaitsmega.

Kaitsme vahetamine mootoriruumi kaitsmeplokis

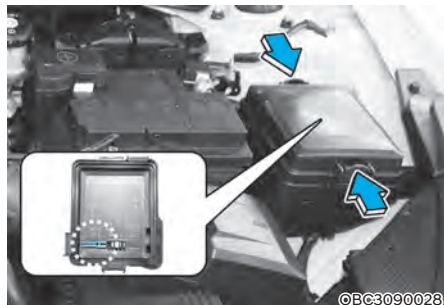

1. Seisake mootor ja lülitage süüde välja.
2. Lülitage kõik lülitid välja.
3. Eemaldage kaitsmeploki kaas, vajutades fiksaatoreid ja tõmmates kaant siis ülespoole.
4. Vaadake eemaldatud kaitse üle: kui kaitse on läbi põlenud, asendage see uuega. Kaitsme eemaldamiseks ja paigaldamiseks kasutage mootoriruumi kaitsmeplokis asuvat kaitsmetõmbajat.
5. Lükake sisse uus sama nimivoolu väärtusega kaitse ja kontrollige, et see läheks korralikult oma pessa. Kui kaitse ei lähe korralikult paika (jäab kohale loksuma), soovitame pöörduda volitatud HYUNDAI teenindusse.

NB!

Pärast kaitsmete kontrollimist mootoriruumi kaitsmeplokis

pange kaas kaitsmeplokile kindlasti peale tagasi. Kui kaas läheb korralikult paika, võite kuulda sulgumisklõpsatust. Kui kaas ei ole korralikult suletud, võib vesi kaitsmeplokki pääseda ja põhjustada häireid elektrisüsteemis.

Mitmikkaitse (peakaitse)



Kui mitmikkaitse on läbi põlenud, peab selle eemaldama järgnevalt:







1. Seisake mootor ja lülitage süüde välja.
2. Ühendage lahti aku miinuskaabel.
3. Eemaldage kaitsmeploki kaas, vajutades fiksaatoreid ja tõmmates kaant siis ülespoole.
4. Eemaldage ülaltoodud pildil näidatud mutrid.
5. Asendage kaitse uue sama nimivoolu väärtusega kaitsmega.
6. Pange osad kohale tagasi eemaldamisele vastupidises järjekorras.

Kui mitmikkaitse on läbi põlenud, soovitame pöörduda volitatud HYUNDAI teeninduse poole.

Armatuurilaua kaitsmeplakk

Kaitsme nimetus	Sümbol	A	Kaitstav komponent
HEATED MIRROR		10 A	Kliimaseadme juhtmoodul, elektrilised küljepeeglid
SAFETY P/ WINDOW		25 A	Juhipoolse esiakna elektrilise tõstuki turvamoodul
FRONT SEAT WARMER		25 A	Esiistmete istmesoojenduse juhtmoodul
P/WINDOW RH		25 A	Elektriliste aknatõstukite pealüliti, [Vasakpoolse rooliga mudel] Kaasõitjapoolse esiakna elektrilise tõstuki lüliti
TCU2		10 A	[G3LE] Sportliku sõidurežiimi lüliti, TCM (käigukasti juhtmoodul), käigukasti käiguvahemike lüliti, elektroonilise siduri moodul [Käsi käigukasti ja parempoolse rooliga mudel] Siduri andur [G4LC] Käigukasti käiguvahemike lüliti
BATTERY MANAGEMENT ³		10 A	[MHEV - G3LE] Aku haldussüsteemi (BMS) juhtmoodul
MODULE 8		10 A	Andmeside pistikühendus, uste lukustuslüliti
MEMORY		10 A	Vihmaandur, kliimaseadme juhtmoodul, näidikuplokk, küljepeeglite kokku- ja lahtiklappimise relee
AMP		25 A	AMP, madalpinge alalisvoolumuundur (DC-DC) (helisüsteem)
SUNROOF		15 A	Katuseluugi mootor
P/WINDOW LH		25 A	Elektriliste aknatõstukite pealüliti, [Parempoolse rooliga mudel] Kaasõitjapoolse esiakna elektrilise tõstuki lüliti
MODULE 2		10 A	Sportliku sõidurežiimi lüliti, piduritulede lüliti
REAR SEAT WARMER		25 A	Tagaistme istmesoojenduse juhtmoodul
MULTI MEDIA		20 A	Helisüsteem (Audio 4.0), helisüsteemi ekraan, audio-, video- ja navigatsioonisüsteemi põhiseade, madalpinge alalisvoolumuundur (DC-DC) (helisüsteem/AMP)
AIR BAG		10 A	SRS-süsteemi (turvapatjade) juhtmoodul
SENSOR4		10 A	[G3LE] CVVD-ajam [G4LC] Elektrooniline õlipump
A/C 3		7,5 A	Puhuri mootor, konditsioneer juhtmoodul
DOOR LOCK		20 A	Turvalukustuse relee, tagaluugi lukustuse avamisrelee, uste lukustamise ja avamisrelee
E-CALL		7,5 A	Hädaabikõne (E-Call) seade

Armatuurilaua kaitsmeplakk

Kaitsme nimetus	Sümbol	A	Kaitstav komponent
MODULE 5	⁵ MODULE	10 A	Hädaabikõne (E-Call) seade, Automaatkäigukasti käigukangi indikaator, Helisüsteem (Audio 4.0), helisüsteemi ekraan, audio-, video- ja navigatsioonisüsteemi põhiseade, juhtmevaba laadimisalus, elektriline fotokroomne (isetumenev) peegel, esiistmete istmesoojenduse juhtmoodul, tagaistme istmesoojenduse juhtmoodul, madalpinge alalisvoolumuundur (DC-DC) (ISG*NON 48V), AMP (võimendi), kliimaseadme juhtmoodul, andmeside pistikühendus, esitulede kõrguse regulaator
ABS 3	³ 	10 A	ESC-süsteemi juhtmoodul
BRAKE SWITCH	BRAKE SWITCH	7,5 A	IBU (integreeritud kere juhtmoodul), piduritulede lüliti
START		7,5 A	[Targa võtmepuldiga mudel] IBU (integreeritud kere juhtmoodul) [KÖIK MT] ECM [G4LF] ECM (mootori juhtmoodul) [G3LE/G4LC] Käigukasti käiguvahemike lüliti, ECM (mootori juhtmoodul), 1.4 [KÖIK MT SMK-ga] IBU [G4LC] Mootoriruumi kaitsme- ja releeplokk (RELEE 6) 1.4 MT*NON SMK
CLUSTER	CLUSTER	10 A	Näidikuplokk
MODULE 4	⁴ MODULE	10 A	Parkimisabi- ja kokkupõrke vältimissüsteemi moodul, IBU (integreeritud kere juhtmoodul), Mitmeotstarbeline kaamera, Lülitid armatuurilaua juhipoolses servas, Pimenurga hoiatussüsteemi moodul (vasak/parem radar), Helisüsteem (Audio 4.0), helisüsteemi ekraan
IBU 2	² IBU	15 A	IBU (integreeritud kere juhtmoodul)
ACC 1	¹ ACC	10 A	Helisüsteem (Audio 4.0), helisüsteemi ekraan, audio-, video- ja navigatsioonisüsteemi põhiseade, hädaabikõne (E-Call) seade, IBU (integreeritud kere juhtmoodul), parkimisabi- ja kokkupõrke vältimissüsteemi moodul, AMP (võimendi), eesmine voolupes #1, USB-laadija, madalpinge alalisvoolumuundur (DC-DC) (ISG*NON 48V), elektriliste küljepeeglite lüliti, voolupesale rele
MODULE 7	⁷ MODULE	10 A	Esiistmete istmesoojenduse juhtmoodul, tagaistme istmesoojenduse juhtmoodul, parkimisabi- ja kokkupõrke vältimissüsteemi moodul
WASHER		15 A	Mitmefunktsiooniline lüliti
MODULE 6	⁶ MODULE	7,5 A	IBU (integreeritud kere juhtmoodul)
POWER OUTLET	POWER OUTLET	20 A	Eesmine voolupes
IBU 1	¹ IBU	10 A	IBU (integreeritud kere juhtmoodul)
AIR BAG IND		10 A	Kliimaseadme juhtmoodul, näidikuplokk
A/C 2	² A/C	7,5 A	Konditsioneer juhtmoodul, mootoriruumi kaitsme- ja releeplokk (RELEE 13/14)
WIPER RR		15 A	Mootoriruumi kaitsme- ja releeplokk (RELEE 7)
ECU 4	^{E4} 	10 A	ECM (mootori juhtmoodul)/PCM (jõuülekanne juhtmoodul)
MDPS 2	² 	10 A	Elektrilise roolivõimendisüsteemi moodul (MDPS)

Mootoriruumi kaitsmeplakk

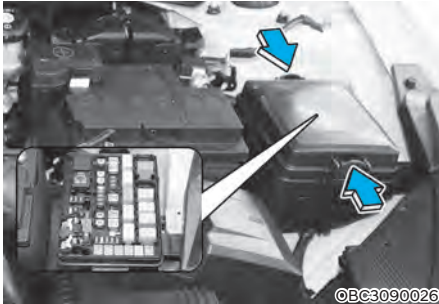

Kaitsme- ja releeploki kaane siseküljel asub kaitsmete ja releede asukohaskeem koos vastavate nimetuste ja nimivooludega.

i Kasulik teave

Võib juhtuda, et selles käsiraamatus toodud kaitsmeploki kirjeldus ei vasta täpselt teie autole. Andmed olid täpsed raamatu väljaandmise momendil. Kui kontrollite kaitsmeid oma auto kaitsmeplokis, võtke aluseks selle kaanel asuv skeem.

■ Smartstream G 1,0 I T-GDi

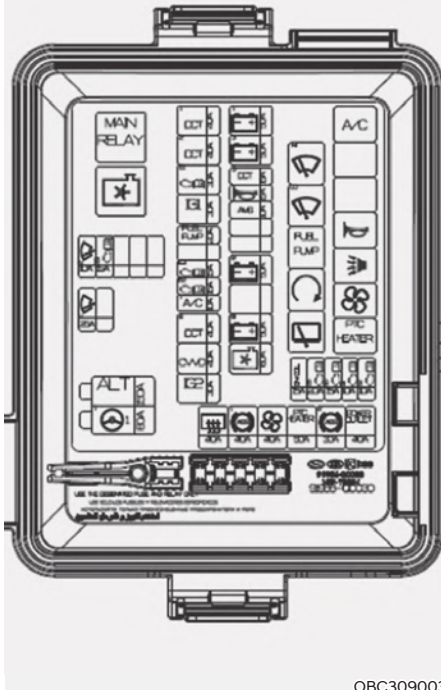

■ Smartstream G 1,0 I T-GDi (48 V) MHEV

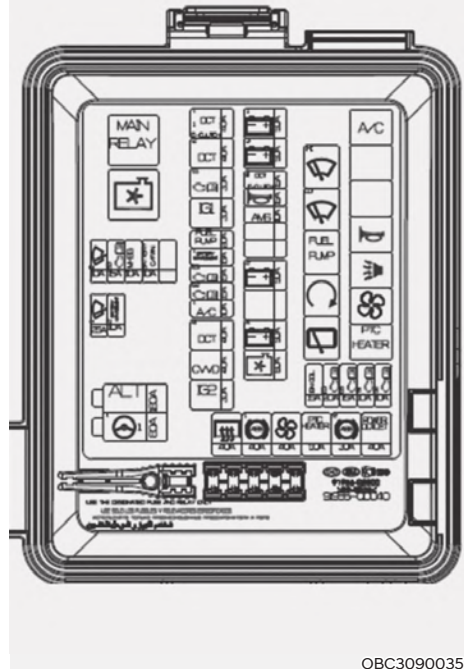



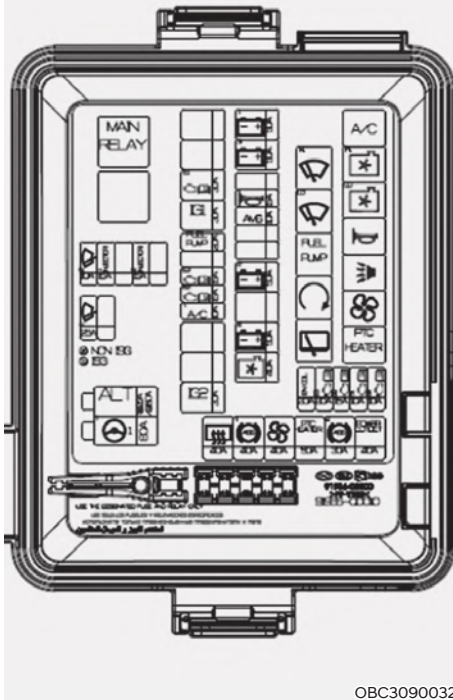



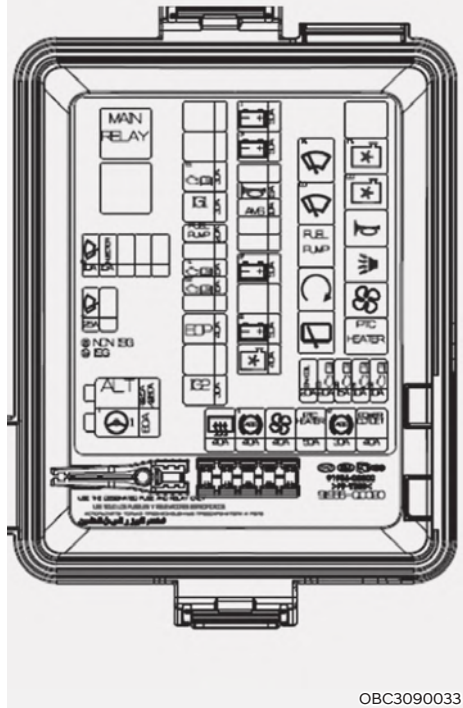

■ Smartstream G 1,2 l











■ Bensiin 1,4 l

















Smartstream G 1,0 I T-GDi/Smartstream G 1,0 I T-GDi (48 HEV)

Kaitsme nimetus		Sümbol	Relee nimetus	Tüüp
RELEE 1	E30	MAIN	Pearelee	MINI
RELEE 2	E31		Jahutusventilaatori relee	MINI
RELEE 3	E32	HI 	Klaasipuhastite (kiire) relee	MICRO
RELEE 4	E33	LO 	Klaasipuhastite (aeglane) relee	MICRO
RELEE 5	E34	FUEL PUMP	Kütusepumba relee	MICRO
RELEE 6	E36		Käivitusrelee	MICRO
RELEE 7	E36		Tagaklaasipuhasti relee	MICRO
RELEE 10	E39	A/C	Konditsioneer relee	MICRO
RELEE 11	E40		Signaali relee	MICRO
RELEE 12	E41		Vargusvastase alarmsüsteemi signaali relee	MICRO
RELEE 13	E42		Puhuri relee	MICRO
RELEE 14	E43	PTC HEATER	PTC-kütteseadme relee	MICRO









Smartstream G 1,0 I T-GDi/Smartstream G 1,0 I T-GDi (48 HEV)

Kaitsme nimetus	Sümbol	A	Kaitstav komponent
ALT	ALT	(180 A) [150 A]	Generaator, mitmikkaitse – F2, kaitse – F31/F32/F33/ F34/F35/F36
MDPS	¹  ¹	80 A	Elektrilise roolivõimendisüsteemi moodul (MDPS)
DCT1	¹ DCT	40 A	TCM (käigukasti juhtmoodul)
E-CLUTCH1	¹ E-CLUTCH		Elektroonilise siduri moodul
DCT2	² DCT	40 A	TCM (käigukasti juhtmoodul)
ECU1	^{E1} 	30 A	Mootoriruumi kaitsme- ja releeplokk (RELEE 1)
IG1	IG1	30 A	[Targa võtmepuldiga mudel] PDM-releeplokk (IG1, ACC rele) [Ilma targa võtmepuldita mudel] Süütelukk
FUEL PUMP	FUEL PUMP	20 A	Mootoriruumi kaitsme- ja releeplokk (RELEE 5)
BATTERY MANAGEMENT1	¹ BATTERY MANAGEMENT	15 A	Mootoriruumi kaitsme- ja releeplokk (kaitse – F40/F43)
ECU3	^{E3} 	15 A	ECM (mootori juhtmoodul), siduri lüliti
ECU2	^{E2} 	15 A	ECM (mootori juhtmoodul)
A/CON 1	¹ A/C	10 A	Mootoriruumi kaitsme- ja releeplokk (RELEE 10)
DCT4	⁴ DCT	40 A	Intelligentse käiguvahetuse ajam
CVVD	CVVD	40 A	CVVD-ajam
IG2	IG2	30 A	[Targa võtmepuldiga mudel] PDM-releeplokk (IG2 rele) [Ilma targa võtmepuldita mudel] Süütelukk, Käivitage Mootori Relee
BATT1	¹ 	50 A	ICU kaitsme- ja releeplokk (IPS1, IPS3, IPS5, IPS7, IPS8, IPS11)
BATT3	³ 	50 A	ICU kaitsme- ja releeplokk (kaitse – F8/F14/F15/F21/ F25/F29, pikaajalise koormuse rele – Long Term Load Latch Relay)
DCT3	³ DCT	15 A	TCM (käigukasti juhtmoodul)
E-CLUTCH2	² E-CLUTCH		Elektroonilise siduri moodul
HORN		15 A	Mootoriruumi kaitsme- ja releeplokk (RELEE 11, RELEE 12)
AMS	AMS	10 A	Aku andur
BATT2	² 	50 A	ICU kaitsme- ja releeplokk (IPS2, IPS4, IPS6, IPS9, IPS10)















Smartstream G 1,0 I T-GDi/Smartstream G 1,0 I T-GDi (48 HEV)

Kaitsme nimetus	Sümbol	A	Kaitstav komponent
BATT4		50 A	ICU kaitsme- ja releeplokk (elektriliste aknaõstukite rele, kaitse – F3/F4/F5/F10/F11/F12)
C/FAN		15 A	Mootoriruumi kaitsme- ja releeplokk (RELEE 2)
IGN COIL	IGN COIL	20 A	Süütepool #1/#2/#3
ECU5		20 A	ECM (mootori juhtmoodul)
ECU6		15 A	ECM (mootori juhtmoodul)
SENSOR 1		10 A	Mootoriruumi kaitsme- ja releeplokk (RELEE 2/10), Õli kontrollventiil #1/#2 (sisse-/väljalase), Kütuseaurude filterpaagi puhastust reguleeriv solenoidklapp (PCSV), RCV (retsirkulatsiooni) solenoidjuhtklapp, Õlipumba solenoidklapp
SENSOR 2		10 A	Hapnikuandur (ülal/all)
RR DEFOG		40 A	ICU kaitsme- ja releeplokk (tagaklaasi soojenduse rele)
ABS 1		40 A	ESC-süsteemi juhtmoodul
BLOWER		40 A	Mootoriruumi kaitsme- ja releeplokk (RELEE 13)
PTC HEATER	PTC HEATER	50 A	Mootoriruumi kaitsme- ja releeplokk (RELEE 14)
ABS 2		30 A	ESC-süsteemi juhtmoodul
POWER OUTLET	POWER OUTLET	40 A	ICU kaitsme- ja releeplokk (voolupesa rele)
WIPER 2		10 A	E/T kaitsme- ja releeplokk (RELEE 4), esiklaasi puhastite mootor, IBU (integreeritud kere juhtmoodul)
SENSOR3		15 A	E/T kaitsme- ja releeplokk (RELEE 5)
MHSG	MHSG	10 A	MHEV-hübriidsüsteemi startermootor-generaator
BATTERY C/FAN	BATTERY C/FAN	10 A	Aku haldussüsteemi (BMS) jahutusventilaator, mootoriruumi kaitsme- ja releeplokk (kaitse – F8)
WIPER 1		25 A	E/T kaitsme- ja releeplokk (RELEE 4), esiklaasi puhastite mootor, süütelukk
BATTERY MANAGEMENT2		10 A	Aku haldussüsteemi (BMS) juhtmoodul, mootoriruumi kaitsme- ja releeplokk (kaitse – F8)







Smartstream G 1,2 I

Kaitsme nimetus		Sümbol	Relee nimetus	Tüüp
RELEE 1	E30	MAIN	Pearelee	MINI
RELEE 3	E32		Klaasipuhastite (kiire) relee	MICRO
RELEE 4	E33		Klaasipuhastite (aeglane) relee	MICRO
RELEE 5	E34	FUEL PUMP	Kütusepumba relee	MICRO
RELEE 6	E36		Käivitusreele	MICRO
RELEE 7	E36		Tagaklaasipuhasti relee	MICRO
RELEE 8	E37	A/C	Konditsioneereri relee	MICRO
RELEE 9	E38		Jahutusventilaatori (kiire) relee	MICRO
RELEE 10	E39		Jahutusventilaatori (aeglane) relee	MICRO
RELEE 11	E40		Signaali relee	MICRO
RELEE 12	E41		Vargusvastase alarmsüsteemi signaali relee	MICRO
RELEE 13	E42		Puhuri relee	MICRO
RELEE 14	E43	PTC HEATER	PTC-kütteseadme relee	MICRO











Smartstream G 1,2 I

Kaitsme nimetus	Sümbol	A	Kaitstav komponent
ALT	ALT	(125 A) [150 A]	Generaator, mitmikkaitse – F2, kaitse – F31/F32/F33/ F34/F35/F36
MDPS	¹  ¹	80 A	Elektrilise roolivõimendisüsteemi moodul (MDPS)
ECU1	^{E1} 	30 A	Mootoriruumi kaitsme- ja releeplokk (RELEE 1)
IG1	IG1	30 A	[Targa võtmepuldiga mudel] PDM-releeplokk (IG1, ACC relee) [Ilma targa võtmepuldita mudel] Süütelukk
FUEL PUMP	FUEL PUMP	20 A	Mootoriruumi kaitsme- ja releeplokk (RELEE 5)
ECU3	^{E3} 	15 A	ECM (mootori juhtmoodul), siduri lüliti
ECU2	^{E2} 	15 A	ECM (mootori juhtmoodul)
A/CON 1	¹ A/C	10 A	Mootoriruumi kaitsme- ja releeplokk (RELEE 8)
IG2	IG2	30 A	[Targa võtmepuldiga mudel] PDM-releeplokk (IG2 relee) [Ilma targa võtmepuldita mudel] Süütelukk
BATT1	¹ 	50 A	ICU kaitsme- ja releeplokk (IPS1, IPS3, IPS5, IPS7, IPS8, IPS11)
BATT3	³ 	50 A	ICU kaitsme- ja releeplokk (kaitse – F8/F14/F15/F21/ F25/F29, pikaajalise koormuse relee – Long Term Load Latch Relay)
HORN		15 A	Mootoriruumi kaitsme- ja releeplokk (RELEE 11, RELEE 12)
AMS	AMS	10 A	Aku andur
BATT2	² 	50 A	ICU kaitsme- ja releeplokk (IPS2, IPS4, IPS6, IPS9, IPS10)
BATT4	⁴ 	50 A	ICU kaitsme- ja releeplokk (elektriliste aknatõstukite relee-F5/F12, kaitse – F3/F4/F10/F11)
C/FAN		40 A	Mootoriruumi kaitsme- ja releeplokk (RELEE 9/10)
IGN COIL	IGN COIL	20 A	Süütepool #1/#2/#3/#4
ECU5	^{E5} 	20 A	ECM (mootori juhtmoodul)
ECU6	^{E6} 	15 A	ECM (mootori juhtmoodul)
SENSOR 1	^{S1} 	10 A	Mootoriruumi kaitsme- ja releeplokk (RELEE 8/9/10), õli kontrollventiil #1/#2 (sisse-/väljalase), kütuseaurude filterpaagi puhastust reguleeriv solenoidklapp (PCSV)
SENSOR 2	^{S2} 	10 A	Hapnikuandur (ülal/all)
RR DEFOG		40 A	ICU kaitsme- ja releeplokk (tagaklaasi soojenduse relee)















Smartstream G 1,2 I

Kaitsme nimetus	Sümbol	A	Kaitstav komponent
ABS 1	¹ 	40 A	ESC-süsteemi juhtmoodul
BLOWER		40 A	Mootoriruumi kaitsme- ja releeplokk (RELEE 13)
PTC HEATER	^{PTC HEATER} 	50 A	Mootoriruumi kaitsme- ja releeplokk (RELEE 14)
ABS 2	² 	30 A	ESC-süsteemi juhtmoodul
POWER OUTLET	^{POWER OUTLET} 	40 A	ICU kaitsme- ja releeplokk (voolupesa rele)
WIPER 2	² 	10 A	Mootoriruumi kaitsme- ja releeplokk (RELEE 4), esiklaasi puhastite mootor, IBU (integreeritud kere juhtmoodul)
INJECTOR1	¹ INJECTOR	15 A	Mootoriruumi kaitsme- ja releeplokk (RELEE 5), kütusepihusti #1-1/#2-1/#3-1/#4-1
INJECTOR2	² INJECTOR	15 A	Kütusepihusti #1-2/#2-2/#3-2/#4-2
WIPER 1	¹ 	25 A	E/T kaitsme- ja releeplokk (RELEE 4), esiklaasi puhastite mootor, süütelukk







Bensiin 1,4 l

Kaitsme nimetus		Sümbol	Relee nimetus	Tüüp
RELEE 1	E30	MAIN	Pearelee	MINI
RELEE 3	E32	HI 	Klaasipuhastite (kiire) relee	MICRO
RELEE 4	E33	LO 	Klaasipuhastite (aeglane) relee	MICRO
RELEE 5	E34	FUEL PUMP 	Kütusepumba relee	MICRO
RELEE 6	E36		Käivitusrelee	MICRO
RELEE 7	E36		Tagaklaasipuhasti relee	MICRO
RELEE 9	E38	HI 	Jahutusventilaatori (kiire) relee	MICRO
RELEE 10	E39	LO 	Jahutusventilaatori (aeglane) relee	MICRO
RELEE 11	E40		Signaali relee	MICRO
RELEE 12	E41		Vargusvastase alarmsüsteemi signaali relee	MICRO
RELEE 13	E42		Puhuri relee	MICRO
RELEE 14	E43	PTC HEATER 	PTC-kütteseadme relee	MICRO

Bensiin 1,4 l

Kaitsme nimetus	Sümbol	A	Kaitstav komponent
ALT	ALT	(125 A) [150 A]	Generaator, mitmikkaitse – F2, kaitse – F31/F32/F33/ F34/F35/F36
MDPS	¹  ¹	80 A	Elektrilise roolivõimendisüsteemi moodul (MDPS)
ECU1	^{E1} 	30 A	Mootoriruumi kaitsme- ja releeplokk (RELEE 1)
IG1	IG1	30 A	[Targa võtmepuldiga mudel] PDM-releeplokk (IG1, ACC relee) [Ilma targa võtmepuldita mudel] Süütelukk
FUEL PUMP	FUEL PUMP	20 A	Mootoriruumi kaitsme- ja releeplokk (RELEE 5)
TCU1	^{T1} 	15 A	PCM (jõuülekande juhtmoodul), siduri lüliti
ECU2	^{E2} 	15 A	ECM (mootori juhtmoodul)/PCM (jõuülekande juhtmoodul)
EOP	EOP	40 A	Elektroniline õlipump
IG2	IG2	30 A	[Targa võtmepuldiga mudel] PDM-releeplokk (IG2 relee) [Ilma targa võtmepuldita mudel] Süütelukk, Käivitage mootori relee
BATT1	¹ 	50 A	ICU kaitsme- ja releeplokk (IPS1, IPS3, IPS5, IPS7, IPS8, IPS11)
BATT3	³ 	50 A	ICU kaitsme- ja releeplokk (kaitse – F8/F14/F15/F21/ F25/F29, pikaajalise koormuse relee – Long Term Load Latch Relay)
HORN		15 A	Mootoriruumi kaitsme- ja releeplokk (RELEE 11, RELEE 12)
AMS	AMS	10 A	Aku andur
BATT2	² 	50 A	ICU kaitsme- ja releeplokk (IPS2, IPS4, IPS6, IPS9, IPS10)
BATT4	⁴ 	50 A	ICU kaitsme- ja releeplokk (elektriliste aknatõstukite relee-F5/F12, kaitse – F3/F4/F10/F11)
C/FAN		40 A	Mootoriruumi kaitsme- ja releeplokk (RELEE 9/10)
IGN COIL	IGN COIL	20 A	Süütepool #1/#2/#3/#4, kondensaator
ECU5	^{E5} 	20 A	ECM (mootori juhtmoodul)/PCM (jõuülekande juhtmoodul)
ECU6	^{E6} 	15 A	ECM (mootori juhtmoodul)/PCM (jõuülekande juhtmoodul)
SENSOR 1	^{S1} 	10 A	Mootoriruumi kaitsme- ja releeplokk (RELEE 9/10), õli kontrollventiil #1/#2 (sisse-/väljalase), kütuseaurude filterpaagi puhastust reguleeriv solenoidklapp (PCSV), muudetava sisselaske solenoidklapp
SENSOR 2	^{S2} 	10 A	Hapnikuandur (ülal/all)

Bensiin 1,4 l

Kaitsme nimetus	Sümbol	A	Kaitstav komponent
RR DEFOG		40 A	ICU kaitsme- ja releeplokk (tagaklaasi soojenduse relee)
ABS 1	¹ 	40 A	ESC-süsteemi juhtmoodul
BLOWER		40 A	Mootoriruumi kaitsme- ja releeplokk (RELEE 13)
PTC HEATER	PTC HEATER	50 A	Mootoriruumi kaitsme- ja releeplokk (RELEE 14)
ABS 2	² 	30 A	ESC-süsteemi juhtmoodul
POWER OUTLET	POWER OUTLET	40 A	ICU kaitsme- ja releeplokk (voolupesa relee)
WIPER 2	² 	10 A	Mootoriruumi kaitsme- ja releeplokk (RELEE 4), esiklaasi puhastite mootor, IBU (integreeritud kere juhtmoodul)
INJECTOR	INJECTOR	15 A	Mootoriruumi kaitsme- ja releeplokk (RELEE 5), kütusepihusti #1/#2/#3/#4
WIPER 1	¹ 	25 A	Mootoriruumi kaitsme- ja releeplokk (RELEE 4), esiklaasi puhastite mootor, süütelukk

LAMPIDE VAHETAMINE

Kui tekib vajadus auto lampide vahetamiseks, soovime teil alati pöörduda volitatud HYUNDAI teenindusse. Paljude lampide vahetamine on keerukas, sest lambile ligipääsemiseks peab esmalt eemaldama muid autoosi. Eriti keerukas on näiteks lampidele juurdepääsuks esituleplokki eemaldamine.

Esituleplokki eemaldamine ja paigaldamine võib lõppeda auto tahtmatu kahjustamisega.



HOIATUS

Enne tuledega seotud tööde alustamist vajutage piduripedaal alla, pange käigu- kang neutraalasendisse N (nii automaatkui ka käsikäigukasti puhul), rakendage seisupidur, lülitage süüde välja (asendisse LOCK/OFF) ja võtke võti autost väljudes endaga kaasa. Siis ei saa auto ootamatult liikuma hakata ning puudub ka elektrilöögioht.

Arvestage sellega, et lambid võivad olla kuumad, ning olge ettevaatlik, et te oma sõrmi ei põletaks.

NB!

Asendage läbipõlenud lamp alati vaid täpselt sama võimsusega uue lambiga. Vastasel juhul võib see kahjustada vastava elektriühela kaitset või kogu elektrisüsteemi.



Kasulik teave

Pärast sõitmisele järgnenud autopesu või tugevas vihmas sõitmist võivad esituled ja/või tagatuled uduseks minna. Seda põhjustab temperatuurierinevus tuleklaasi sise- ja välispinnal ning see ei viita probleemile tulede töös. Tuleklaasile kondenseerunud niiskus kaob, kui sõidate mõnd aega põlevate esituledega. Aeg, mis kulub udu kõrvaldamiseks, võib sõltuvalt laterna suurus-est ja asukohast ning ilmaoludest kõikeuda. Kui kondenseerunud niiskus siiski ei kao, soovime teil lasta oma auto volitatud HYUNDAI teeninduses üle kontrollida.



Kasulik teave (Euroopa mudelid)

Liikluskorralduse muutus

Lähitulede valgus jaotub asümmeetriliselt. Kui autoga sõidetakse parempoolse liiklusega riigist vasakpoolse liiklusega riiki või vastupidi, põhjustab selline asümmeetriline valgusjaotus vastutulijate pimestamist. Pimestamise vältimiseks näevad Euroopa Majanduskomisjoni (ECE) eeskirjad ette mitmete eri tehniliste lahenduste kasutamist (nt automaatne valgusrežiimi ümberlülitus, tuledele kleebitavad katted, valguse suunamine alla jne). Tänu oma erilisele ehitusele selle auto esituled vastutulijaid ei pimesta. Niisiis pole teil vaja vastupidise liiklusega riiki sõites oma auto esituledega mingeid muudatusi ette võtta.

Esitule, Ääretule ja esisuunatule lampide vahetamine

Tüüp A

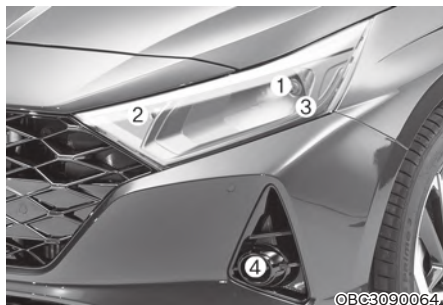

- (1) Esituli (lähi- ja kaugtuli)
- (2) Suunatuli
- (3) Ääretuli (kui on varustuses)
- (4) Päeva- ja ääretuli

Tüüp B - N line



- (1) Esituli (lähi- ja kaugtuli)
- (2) Suunatuli
- (3) Päeva- ja ääretuli

Tüüp C - CUV



- (1) Esituli (lähi- ja kaugtuli)
- (2) Suunatuli
- (3) Päeva- ja ääretuli

*1: Mitmefookuselise reflektoriga (MFR) esituled



⚠ HOIATUS

- Käsitsege halogeenlampe alati väga ettevaatlikult. Halogeenlambid sisaldavad rõhu all olevat gaasi, mille mõjul tekib lambi purunemisel palju lendavaid klaasikilde. Need võivad teid tõsiselt vigastada.
- Kandke halogeenlampide vahetamisel kaitseprille. Laske lambil enne selle puudutamist jahtuda.

- Kriimustamise vältimiseks käsitsege lampe alati väga ettevaatlikult. Kui lam-
bid põlevad, vältige nende kokkupuud-
et vedelikega.
- Ärge puudutage lambi klaasi kunagi
paljaste kätega. Põlev lamp võib sellele
jäänud naharasu tõttu üle kuumeneda
ning lõhkeda.
- Lambi võib põlema panna alles siis, kui
see on korralikult esituleploki paigal-
datud.
- Kui lamp läheb katki või praguneb,
asendage see otsekohe uuega. Vana
lamp visake ettevaatlikult minema.

i Kasulik teave

Pärast liiklusõnnetust või pärast esitu-
leploki eemaldamist ja paigaldamist soo-
vitame esitulede valgusvihu suuna uuesti
õigeks reguleerida.

*** Liikluskorralduse muutus (Euroopa mudelid)**

Lähitulede valgus jaotub asümmeetrili-
selt. Kui autoga sõidetakse parempool-
se liiklusega riigist vasakpoolse liikluse-
ga riiki või vastupidi, põhjustab selline
asümmeetriline valgusjaotus vastutuli-
jate pimestamist. Pimestamise vältimi-
seks näevad Euroopa Majanduskomisjoni
(ECE) eeskirjad ette mitmete eri tehniliste
lahenduste kasutamist (nt automaatne
valgusrežiimi ümberlülitus, tuledele klee-
bitavad katted, valguse suunamine alla
jne). Tänu oma erilisele ehitusele selle
auto esituled vastutulijaid ei pimesta.

Niisiis pole teil vaja vastupidise liiklusega
riiki sõites oma auto esituledega mingeid
muudatusi ette võtta.

Esituli (lähituli/kaugtuli)

1. Keerake esirattad veidi sissepoole.

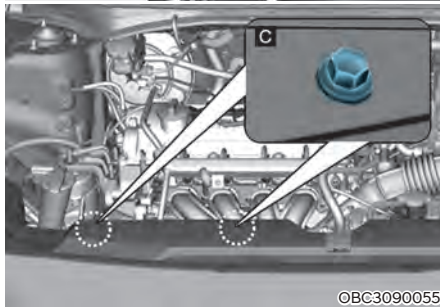
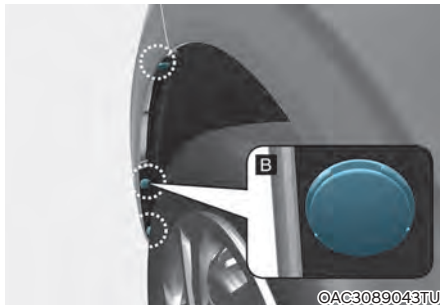

2. Eemaldage rattakoopa kate sisse-
jutatavad kinnitused (B), kaitseraua
külgserva kinnituspolt (A) ning kait-
seraua ülemised kinnituspoldid (C).
3. Lükake rattakoopa kate eest ära ja
eemaldage esitule lambi kate, keerates
seda esituleploki vastupäeva.



OBC3090038

■ CUV



OBC3TN091005

4. Tõmmake esitule lambipesa ühenduspistik lahti.
5. Avage esitule lambi fiksaatortraat, vajutades selle otsale ja lükates seda ülespoole.
6. Võtke lamp esituleplokist välja.
7. Pange kohale uus esitule lamp. Vajutage lambi fiksaatortraat klõpsatusega algasendisse tagasi, jälgides, et traat oleks kohakuti lambil oleva soonega.
8. Ühendage tagasi esitule lambipesa ühenduspistik.
9. Paigaldage tagasi esitule lambi kate, keerates seda päripäeva.
10. Paigaldagerattakoopakate oma kohale tagasi, tegutsedes eemaldamisele vastupidises järjekorras.



OBC3090039

■ CUV



OBC3TN091006

Suunatuli

1. Avage kapott.
2. Eemaldage suunatule või staatilise kurvitule (lähitule) lambi kate, keerates seda vastupäeva.
3. Eemaldage lambipesa tuleplokist, keerates pesa vastupäeva, kuni selle küljes olevad hambad on kohakuti tuleplokis olevate sälkudega.
4. Pange kohale uus lamp. Pistke see pesasse ja keerake, kuni lamp kohale fikseerub.
5. Pange lambipesa tuleploki tagasi, paigutades pesa küljes olevad hambad tuleplokis olevate sälkudega kohakuti. Suruge pesa tuleploki sisse ja keerake siis päripäeva kohale.
6. Paigaldage suunatule või staatilise kurvitule (lähitule) lambi kate oma kohale tagasi, keerates seda päripäeva.

Päeva- ja ääretuli (kui on varustuses)

Kui LED-tuli ei tööta, soovitame lasta selle volitatud HYUNDAI teeninduses üle kontrollida. LED-lampe ei saa ükshaaval vahetada, sest need on tulemodulisse sisse ehitatud. Vahetama peab kogu tulemoduli korraga.

LED-lambi kontrolli ja parandust peab teostama kvalifitseeritud tehnik, vastasel korral võib see kahjustada sõiduki teisi osi.

Tüüp D (LED)

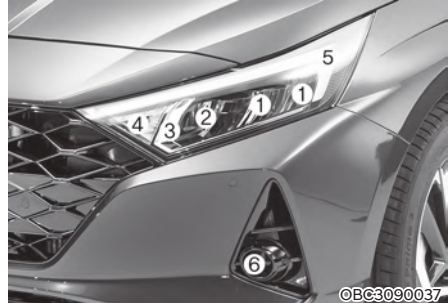

Tüüp E (LED) - N line

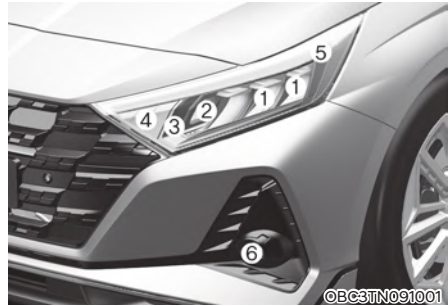

- (1) Esituli (lähituli)
- (2) Esituli (kaugtuli)
- (3) Staatiline kurvituli
- (4) Suunatuli
- (5) Päevatuli ja ääretuli
- (6) Esiudutuli

Tüüp F (LED)-CUV



- (1) Esituli (lähituli)
- (2) Esituli (kaugtuli)
- (3) Staatiline kurvituli
- (4) Päevatuli & ääretuli & Suunatuli

Esitule, ääretule, esisuunatule, päevatule ja staatilise kurvitule (lähitule) lampide vahetamine

Kui LED-tuli ei tööta, soovitame lasta selle volitatud HYUNDAI teeninduses üle kontrollida. LED-lampe ei saa ükshaaval vahetada, sest need on tulemoodulisse sisse ehitatud. Vahetama peab kogu tulemooduli korraga.

LED-lambi kontrolli ja parandust peab teostama kvalifitseeritud tehnik, vastasel korral võib see kahjustada sõiduki teisi osi.

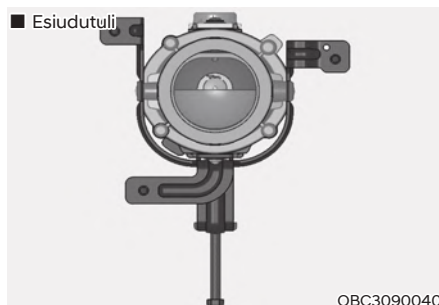

Udutuli

1. Eemaldage alumine kate, keerates kinnituskruvid ja -poldid lahti.
2. Lükake oma käsi esikaitseraua taha.
3. Eemaldage elektripistik lambipesa küljest.
4. Eemaldage lambipesa koos lambiga tulekorpusest, keerates pesa vastupäeva, kuni pesa küljes olevad hambad on kohakuti korpuses olevate sälkudega.
5. Paigaldage korpusesse uus lambipesa koos lambiga. Selleks paigutage pesa küljes olevad hambad korpuses olevate sälkudega kohakuti, suruge pesa korpuse sisse ja keerake siis päripäeva kohale.
6. Ühendage elektripistik uuesti lambipesaga.
7. Paigaldage esikaitseraua alumine kate oma kohale tagasi.

Esitulede valgusvihi suuna reguleerimine (Euroopa mudelid, kui on varustuses)

Esitulede valgusvihi suuna reguleerimine

■ Tüüp A

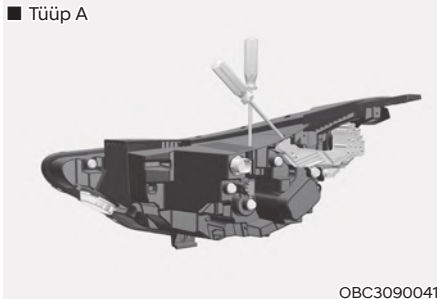

OBC3090041

■ Tüüp B

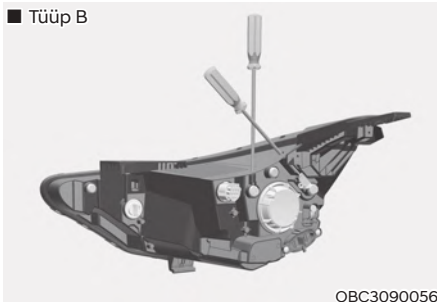

OBC3090056

■ Tüüp C

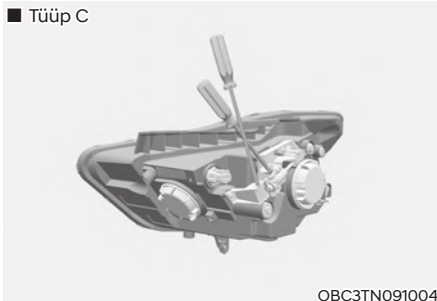

OBC3TN091004

1. Täitke rehvid normikohase rõhuni ja tühjendage auto igasugusest pagasist, nii et autosse jääks vaid juht, varuratas ja autoga kaasasolevad tööriistad.
2. Auto peab asuma tasasel horisontaalsel aluspinnal (põrandal).

3. Tõmmake seinakraanile kaks püstjoont, mis läbivad mõtteliselt kummagi esitule keskpunkti, ja põikjoon, mis läbib samuti kummagi esitule keskpunkti.
4. Kui aku on täis ja esituled töökorras, suunake esitulede valgusvihk ekraanile nii, et kõige heledam osa valgusest langeks põik- ja püstjoonte ristumiskohale.
5. Lähitule valgusvihi suunamiseks vasakule või paremale keerake vastavat seadekrugi kruvikeerajaga päri- või vastupäeva. Lähitule valgusvihi suunamiseks üles- või allapoole keerake vastavat seadekrugi kruvikeerajaga päri- või vastupäeva.

Kaugtule valgusvihi suunamiseks üles- või allapoole keerake vastavat seadekrugi kruvikeerajaga päri- või vastupäeva.

Esiudutulede valgusvihi suuna reguleerimine (kui on varustuses)



OBC3090042

Esiudutulede valgusvihi suunda saab reguleerida sarnaselt esitulede valgusvihi suunale.

Reguleerige esiudutulede valgusvihi suunda siis, kui aku on täis ja esiudutuled töökorras. Esiudutule valgusvihi suunamiseks üles- või allapoole keerake vastavat seadekrugi kruvikeerajaga päri- või vastupäeva.

Valgusvihu suund

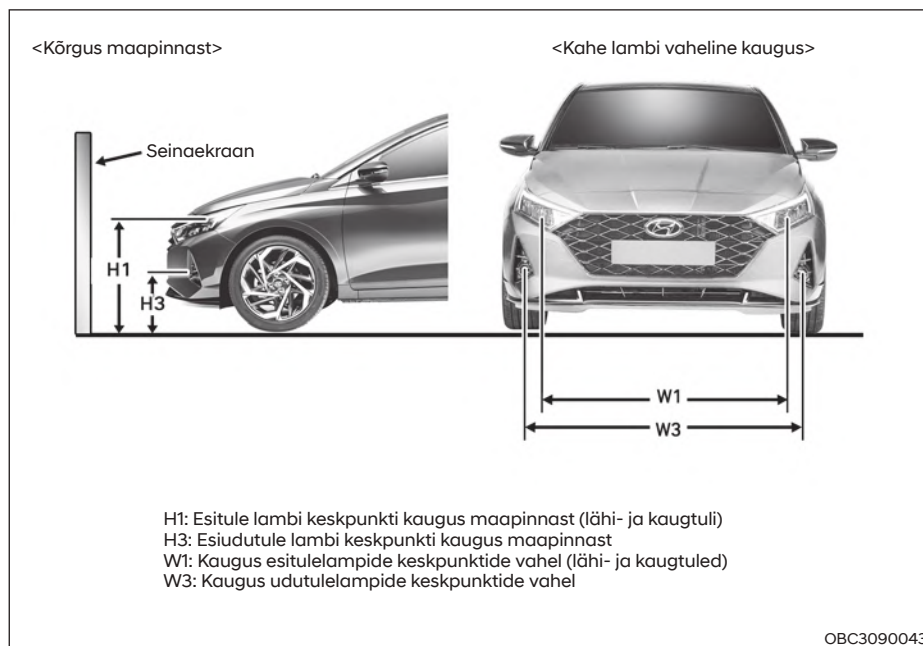

1. Esituli (lähituli – H1, W1 / kaugtuli – H2, W2)

mm

Auto seisund	H1	H2	W1	W2
Ilma juhita (HAL 2 MFR)	654,9	654,9	1320	1320
Ilma juhita (LED 4 MFR)	670,4	622,3	1396,8	1233,6
Koos juhiga (HAL 2 MFR)	646,9	646,9	1320	1320
Koos juhiga (LED 4 MFR)	662,4	614,3	1396,8	1233,6

2. Udutuli (H3, W3)

Auto seisund	H3	W3
Ilma juhita	352	1434,4
Koos juhiga	344	1434,4

Esituled – lähituled (vasakpoolse rooliga mudel)

■ Kasutades 10 m seinakraani

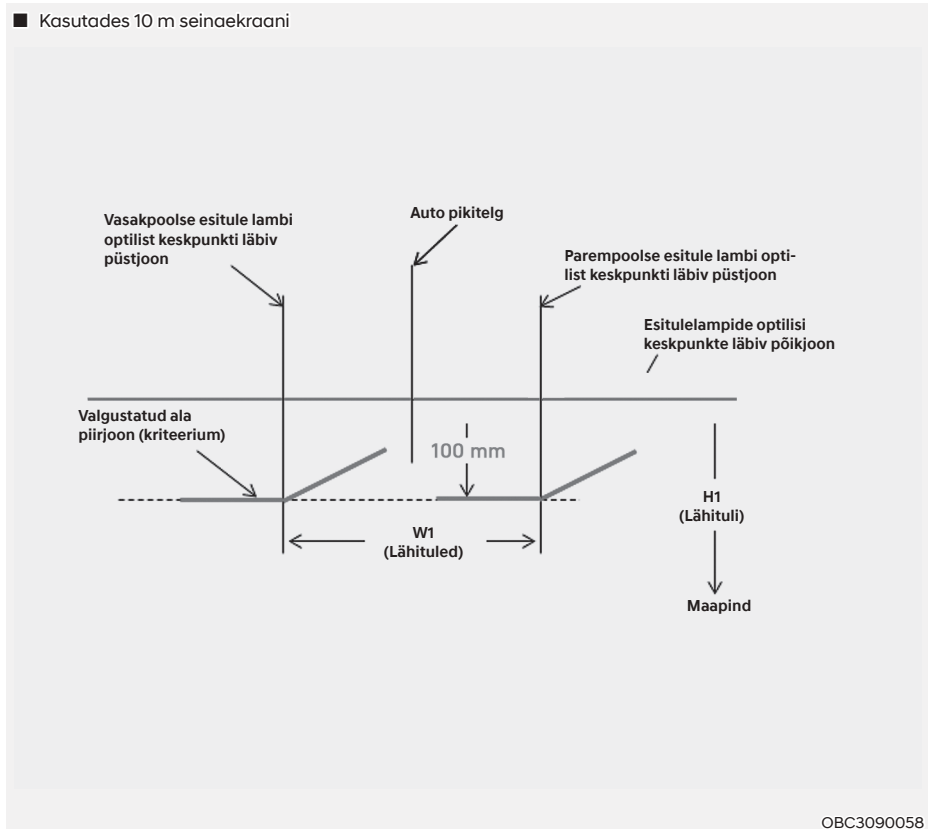

OBC3090058

1. Lülitage lähituled sisse, kui juht ei ole autos.
2. Valgustatud ala piirjoon peab asuma joonisel näidatud valgustatud ala piirjoonel.
3. Lähitule valgusvihu suuna reguleerimisel tuleb valgusvihku esmalt reguleerida horisontaalsuunas, seejärel vertikaalsuunas.
4. Kui autol on olemas esitulede kõrguse regulaator, pange see valgusvihu suuna reguleerimise ajaks asendisse 0.

Esituled – lähituled (parempoolse rooliga mudel)

■ Kasutades 10 m seinakraani

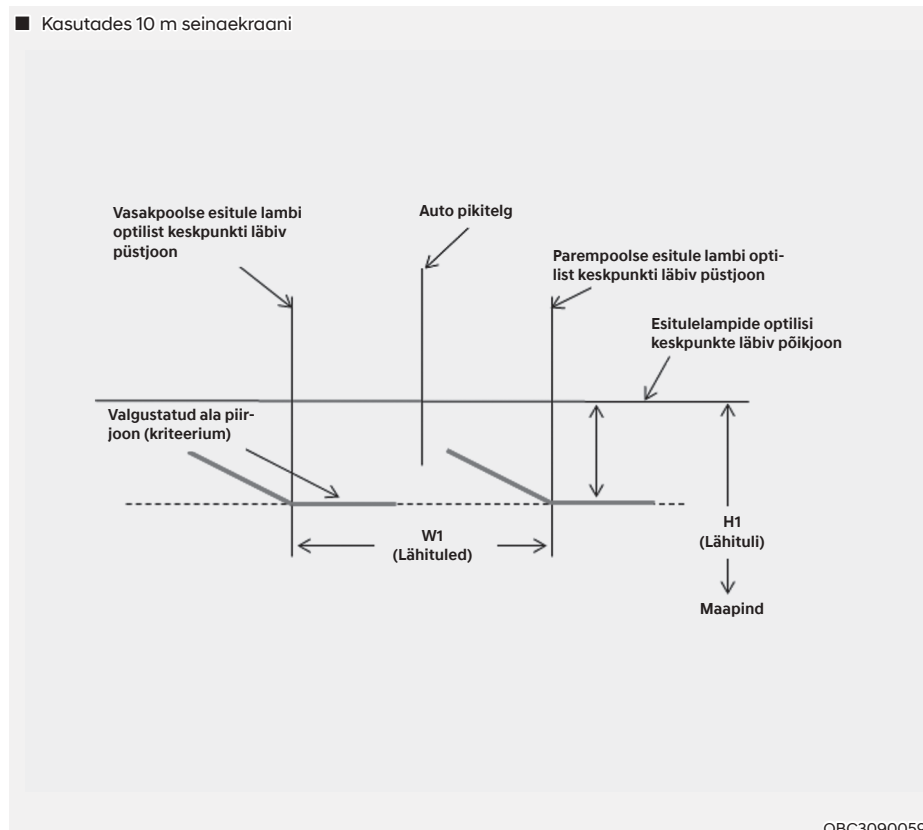

1. Lülitage lähituled sisse, kui juht ei ole autos.
2. Valgustatud ala piirjoon peab asuma joonisel näidatud valgustatud ala piirjoonel.
3. Lähitule valgusvihi suuna reguleerimisel tuleb valgusvihku esmalt reguleerida horisontaalsuunas, seejärel vertikaalsuunas.
4. Kui autol on olemas esitulede kõrguse regulaator, pange see valgusvihi suuna reguleerimise ajaks asendisse 0.

Esiudutuled

■ Kasutades 10 m seinakraani

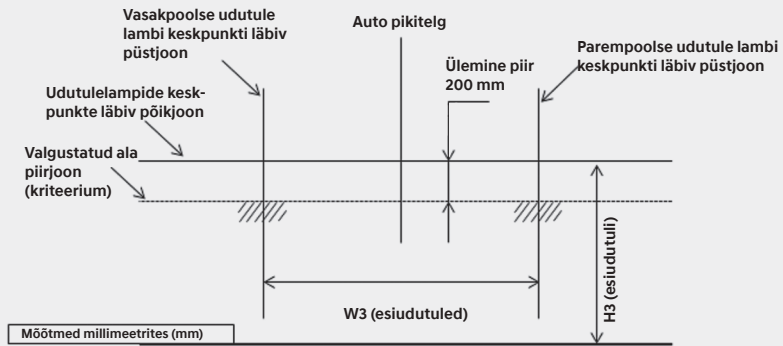

Joonis 6

Kasutades 10 m seinakraani

OBC3090060

1. Lülitage esiudutuled sisse (juht kaaluga u 75 kg peab istuma autos).
2. Valgustatud ala piirjoon peab asuma joonisel näidatud viirutatud alas.

Külgsuunatule lambi vahetamine

Tüüp A



©BC3090044

Kui LED-tuli ei tööta, soovitame lasta selle volitatud HYUNDAI teeninduses üle kontrollida.

Tüüp B



©AC3089047TU

1. Eemaldage tulekorpus auto küljest: kangutage tuleklaas ettevaatlikult lahti ja tõmmake tulekorpus välja.
2. Ühendage lahti lambi elektrikistik.
3. Eemaldage lambipesa tuleklaasi küljest, keerates pesa vastupäeva, kuni pesa küljes olevad hambad on kohakuti tuleklaasil olevate sälkudega.
4. Tõmmake lamp otse pesast välja.
5. Pange pesa uus lamp.
6. Pange lambipesa ja tuleklaas tagasi kokku.
7. Ühendage tagasi lambi elektrikistik.
8. Paigaldage tulekorpus tagasi autokere külge.

Kombineeritud tagatulede lampide vahetamine

Tüüp A

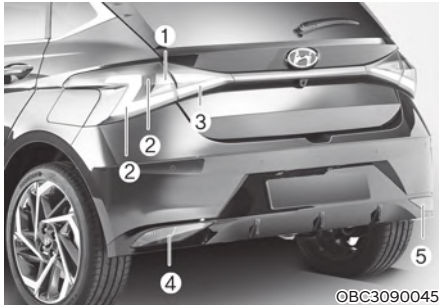

- (1) Suunatuli
- (2) Tagatuli/pidurituli
- (3) Tagatuli
- (4) Tagumine udutuli/tagumine reflektortuli
- (5) Tagurdustuli/tagumine reflektortuli

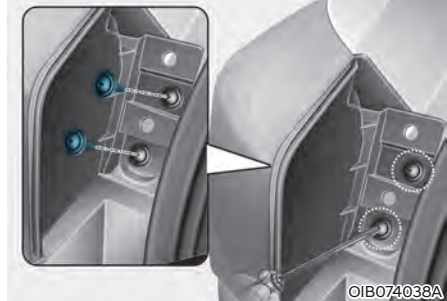
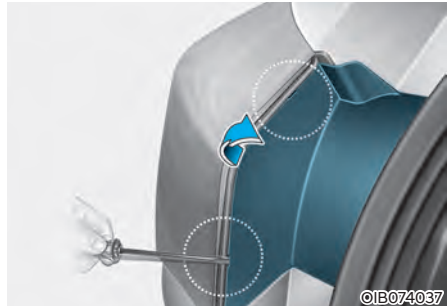

1. Avage tagaluuk.
2. Keerake tuleploki kinnituskruvid rist-pea-kruvikeerajaga lahti.
3. Eemaldage kombineeritud tagatulede plokk autokere küljest.

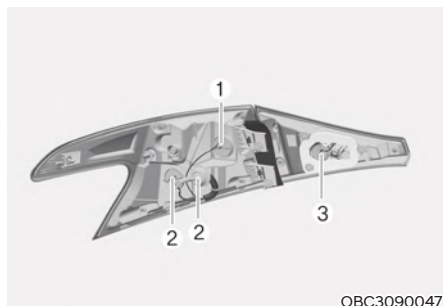

[1] : Suunatuli [2] : Tagatuli/pidurituli
[3] : Tagatuli

Suunatuli, tagatuli/pidurituli

4. Eemaldage lambipesa tuleplokist, keerates pesa vastupäeva, kuni selle küljes olevad hambad on kohakuti tuleplokis olevate sälkudega.
5. Võtke lamp pesast välja. Selleks suruge lampi pesa sisse ja keerake siis vastupäeva, kuni selle küljes olevad hambad on kohakuti pesas olevate sälkudega. Seejärel tõmmake lamp pesast välja.
6. Pange kohale uus lamp. Pistke see pesasse ja keerake, kuni lamp kohale fikseerub.
7. Pange lambipesa tuleplokki tagasi, paigutades pesa küljes olevad hambad tuleplokis olevate sälkudega kohakuti. Suruge pesa tuleplokki sisse ja keerake siis päripäeva kohale.
8. Paigaldage tuleplokki tagasi autokere külge.

Tagatuli

1. Avage tagaluuk ja eemaldage selle sisekülje kate.
2. Keerake tagaluugi siseküljel oleva katte kinnituskruvid lahti ja eemaldage kate.
3. Tõmmake elektripistik lahti ja eemaldage mutrid, keerates vastumutreid päripäeva.
4. Võtke tuleplokki välja.

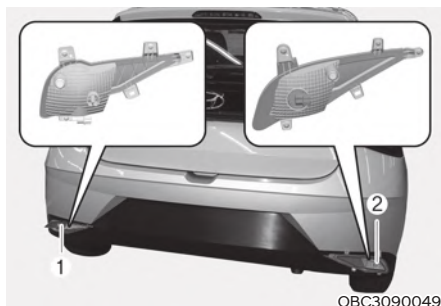

[1] : Tagumine udutuli [2] : Tagurdustuli

Tagumine udutuli, tagurdustuli

1. Eemaldage ilukilp ja tagumine ratas.
2. Eemaldage lambipesa tuleplokist, keerates pesa vastupäeva, kuni selle küljes olevad hambad on kohakuti tuleplokis olevate sälkudega.
3. Võtke lamp pesast välja. Selleks suruge lampi pesa sisse ja keerake siis vastupäeva, kuni selle küljes olevad hambad on kohakuti pesas olevate sälkudega. Seejärel tõmmake lamp pesast välja.
4. Pange pesa uus lamp.
5. Paigaldage lambipesa tuleplokki tagasi.

Tüüp B

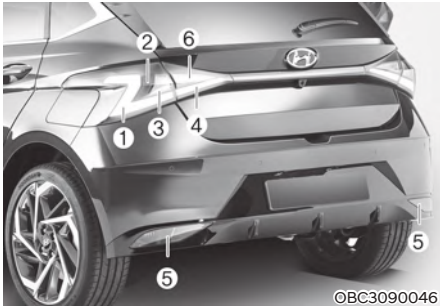

- (1) Tagatuli
- (2) Pidurituli
- (3) Suunatuli
- (4) Tagatuli
- (5) Tagumine udutuli/tagumine reflektortuli
- (6) Tagurdustuli

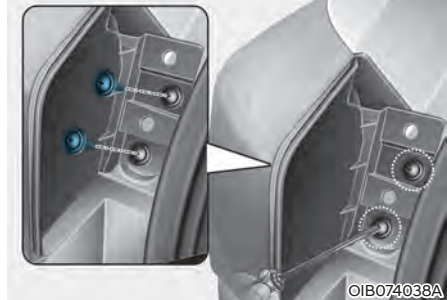
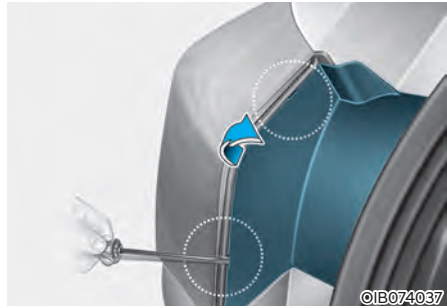

- 1. Avage tagaluuk.
- 2. Keerake tuleploki kinnituskruvid rist-pea-kruvikeerajaga lahti.
- 3. Eemaldage kombineeritud tagatulede plokk autokere küljest.

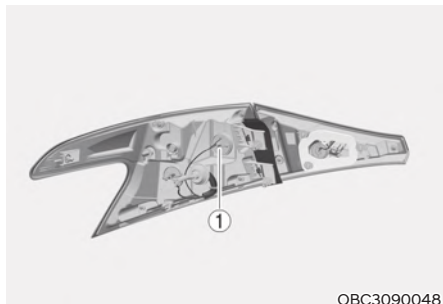

OBC3090048

[1] : Suunatuli

Suunatuli

4. Eemaldage lambipesa tuleplokist, keerates pesa vastupäeva, kuni selle küljes olevad hambad on kohakuti tuleplokis olevate sälkudega.
5. Võtke lamp pesast välja. Selleks suruge lampi pesa sisse ja keerake siis vastupäeva, kuni selle küljes olevad hambad on kohakuti pesas olevate sälkudega. Seejärel tõmmake lamp pesast välja.
6. Pange kohale uus lamp. Pistke see pesasse ja keerake, kuni lamp kohale fikseerub.
7. Pange lambipesa tuleplokki tagasi, paigutades pesa küljes olevad hambad tuleplokis olevate sälkudega kohakuti. Suruge pesa tuleploki sisse ja keerake siis päripäeva kohale.
8. Paigaldage tuleplokk tagasi autokere külge.

Tagatuli, pidurituli

Kui LED-tuli ei tööta, soovitame lasta selle volitatud HYUNDAI teeninduses üle kontrollida. LED-lampe ei saa ükshaaval vahetada, sest need on tulemoodulisse sisse ehitatud. Vahetama peab kogu tulemooduli korraga.

LED-lambi kontrolli ja parandust peab teostama kvalifitseeritud tehnik, vastasel korral võib see kahjustada sõiduki teisi osi.

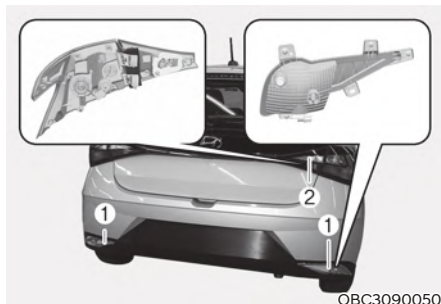

OBC3090050

[1] : Tagumine udutuli [2] : Tagurdustuli

Tagumine udutuli

1. Eemaldage ilukilp ja tagumine ratas.
2. Eemaldage lambipesa tuleplokist, keerates pesa vastupäeva, kuni selle küljes olevad hambad on kohakuti tuleplokis olevate sälkudega.
3. Võtke lamp pesast välja. Selleks suruge lampi pesa sisse ja keerake siis vastupäeva, kuni selle küljes olevad hambad on kohakuti pesas olevate sälkudega. Seejärel tõmmake lamp pesast välja.
4. Pange pessa uus lamp.
5. Paigaldage lambipesa tuleplokki tagasi.

Tagurdustuli

1. Avage tagaluuk ja eemaldage selle sisekülje kate.
2. Keerake tagaluugi siseküljel oleva kate kinnituskruidid lahti ja eemaldage kate.
3. Tõmmake elektripistik lahti ja eemaldage mutrid, keerates vastumutreid päripäeva.
4. Võtke tuleplokk välja.

Tüüp C

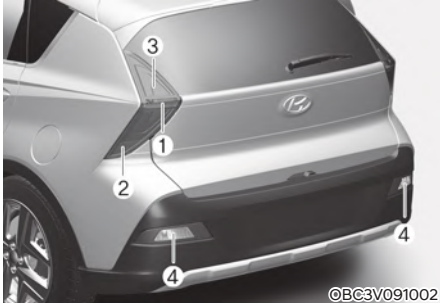

- (1) Suunatuli
- (2) Tagatuli/pidurituli
- (3) Tagatuli
- (4) Tagumine udutuli/tagumine reflektortuli

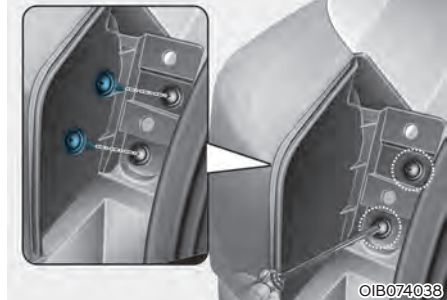
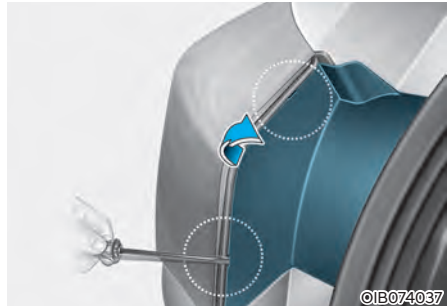

- 1. Avage tagaluuk.
- 2. Keerake tuleploki kinnituskruvid rist-pea-kruvikeerajaga lahti.
- 3. Eemaldage kombineeritud tagatulede plokk autokere küljest.

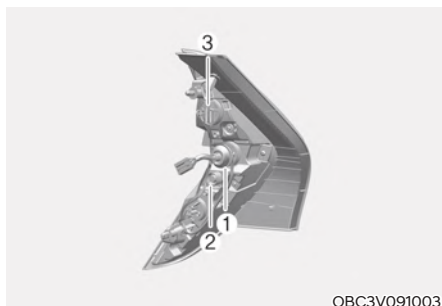

©BC3V091003

[1] : Suunatuli, [2] : Tagatuli/pidurituli,
[3] : Tagatuli

Suunatuli, Tagatuli/pidurituli, Tagatuli

4. Eemaldage lambipesa tuleplokist, keerates pesa vastupäeva, kuni selle küljes olevad hambad on kohakuti tuleplokis olevate sälkudega.
5. Võtke lamp pesast välja. Selleks suruge lampi pesa sisse ja keerake siis vastupäeva, kuni selle küljes olevad hambad on kohakuti pesas olevate sälkudega. Seejärel tõmmake lamp pesast välja.
6. Pange kohale uus lamp. Pistke see pesasse ja keerake, kuni lamp kohale fikseerub.
7. Pange lambipesa tuleplokki tagasi, paigutades pesa küljes olevad hambad tuleplokis olevate sälkudega kohakuti. Suruge pesa tuleploki sisse ja keerake siis päripäeva kohale.
8. Paigaldage tuleplokk tagasi autokere külge.



©BC3V091004

[1] : Tagumine udutuli

Tagumine udutuli, tagumine reflektortuli

1. Eemaldage ilukilp ja tagumine ratas.
2. Eemaldage lambipesa tuleplokist, keerates pesa vastupäeva, kuni selle küljes olevad hambad on kohakuti tuleplokis olevate sälkudega.
3. Võtke lamp pesast välja. Selleks suruge lampi pesa sisse ja keerake siis vastupäeva, kuni selle küljes olevad hambad on kohakuti pesas olevate sälkudega. Seejärel tõmmake lamp pesast välja.
4. Pange pesa uus lamp.
5. Paigaldage lambipesa tuleplokki tagasi.

Tüüp D



- (1) Suunatuli
- (2) Tagatuli/pidurituli
- (3) Tagumine udutuli/tagumine reflektortuli

Suunatuli, Tagatuli, Pidurituli

Kui LED-tuli ei tööta, soovitame lasta selle volitatud HYUNDAI teeninduses üle kontrollida. LED-lampe ei saa ükshaaval vahetada, sest need on tulemoodulisse sisse ehitatud. Vahetama peab kogu tulemooduli korraga.

LED-lambi kontrolli ja parandust peab teostama kvalifitseeritud tehnik, vastasel korral võib see kahjustada sõiduki teisi osi.



[1] : Tagumine udutuli

Tagumine udutuli, Tagumine reflektortuli

1. Eemaldage ilukilp ja tagumine ratas.
2. Eemaldage lambipesa tuleploki, keermates pesa vastupäeva, kuni selle küljes olevad hambad on kohakuti tuleploki olevate sälkudega.
3. Võtke lamp pesast välja. Selleks suruge lampi pesa sisse ja keerake siis vastupäeva, kuni selle küljes olevad hambad on kohakuti pesas olevate sälkudega. Seejärel tõmmake lamp pesast välja.
4. Pange pesa uus lamp.
5. Paigaldage lambipesa tuleploki tagasi.

Kõrge lisapiduritule lambi vahetamine

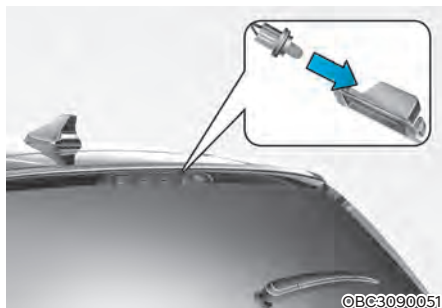

1. Avage tagaluuk.
2. Eemaldage lambipesa, keerates seda vastupäeva, kuni selle küljes olevad hambad on sälkudega kohakuti.
3. Võtke lamp pesast välja. Selleks suruge lampi pesa sisse ja keerake siis vastupäeva, kuni selle küljes olevad hambad on kohakuti pesas olevate sälkudega. Seejärel tõmmake lamp pesast välja.
4. Pange kohale uus lamp. Pistke see pesasse ja keerake, kuni lamp kohale fikseerub.
5. Pange lambipesa tuleplokki tagasi, paigutades pesa küljes olevad hambad tuleploki olevate sälkudega kohakuti. Suruge pesa tuleploki sisse ja keerake siis päripäeva kohale.

Numbrimärgi tule lambi vahetamine

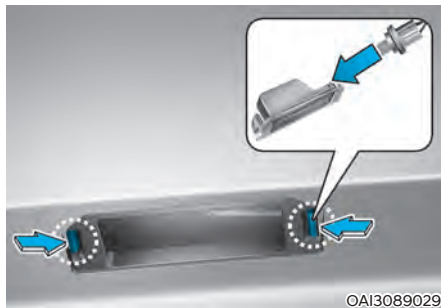

1. Kangutage tuleklaas lapikpeaga kruvikeeraja abil tulekorpuse küljest ettevaatlikult lahti.
2. Eemaldage lambipesa tuleploki, keerates pesa vastupäeva, kuni selle küljes olevad hambad on kohakuti tuleploki olevate sälkudega.
3. Tõmmake lamp otse pesast välja.
4. Pange pesa uus lamp.
5. Paigadage osad eemaldamisele vastupidises järjekorras kohale tagasi.

Sisetulede lampide vahetamine

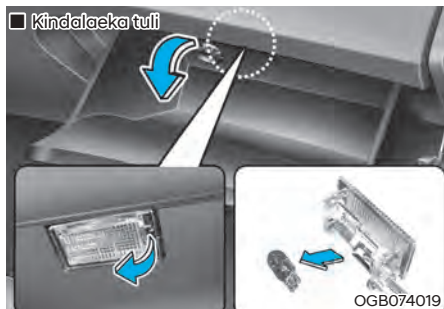
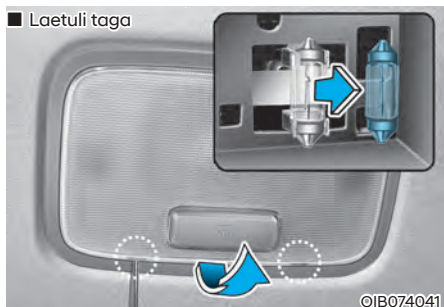
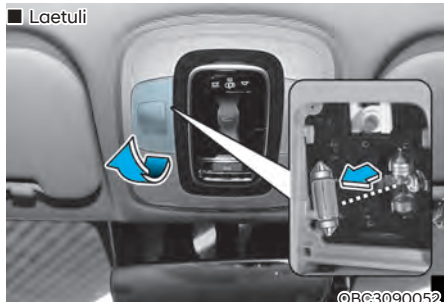

1. Kangutage tuleklaas lapikpeaga kruvikeeraja abil sisetule korpusest ettevaatlikult ära.
2. Tõmmake lamp otse pesast välja.
3. Pange lambipessa uus lamp.
4. Pange tuleklaasi küljes olevad hambad kohakuti sisetule korpuses olevate säilkudega ja suruge tuleklaas klõpsatusega oma kohale tagasi.

NB!

Olge ettevaatlik, et te tuleklaasi, selle servades olevaid hambaid ega plastkorpust ei vigastaks.

VÄLIMUSE HOOLDUS

NB!

Kui parkite oma sõiduki roostevabast terasest sildi või klassfassaadihoone lähedale, võivad sildilt või hoonelt peegelduva päikesevalguse tõttu kahjustuda sõiduki välised plastosad, nt. Kaitseraud, spoiler, kaunistused, lamp või küljepeegel (tahavaatepeegel). Väliste plastosade kahjustuste vältimiseks peaksite vältima parkimist kohtades, kus valgus võib peegelduda, või kasutage autokatet. (Teie sõidukile paigaldatud välimised plastosad võivad erineda.)

Autokere hooldus

Ettevaatust autokere välispinna hooldusel!

Igasuguste keemiliste puhastusainete ja poleerimisvahendite kasutamisel peab järgima täpselt kõiki nende pakendeil olevaid juhtnõure. Lugege tähelepanelikult läbi kõik hoiatused ja ohutusnõuded, mis sildile on trükitud.

Värvkatte hooldus

Pesu

Auto välispinna kaitsmiseks rooste ja muude kahjustuste eest peske auto vähemalt kord kuus leige või külma veega põhjalikult puhtaks.

Kui kasutate oma autot maastikusõiduks, peaksite selle iga kord pärast maastikusõitu puhtaks pesema. Olge eriti tähelepanelik soola, pori ja igasuguse muu kogunenud mustuse eemaldamisel. Jälgige, et vee äravooluavad uste alaservides ja lävekarpides püsiksid puhtad ja takistustest vabad.

Putukad, tõrv, puuvaik, lindude väljaheidet, tööstuslikud saasteained ja muud sarnased heitmed võivad kahjustada teie auto värvkatet, kui neid kohe ei eemaldata.

Isegi viivitamatu pesemine puhta veega ei pruugi kõiki neid sadestisi eemaldada.

Kasutada tuleks värvkattele ohutut õrna-toimelist seepi.

Pärast pesemist loputage auto leige või külma veega põhjalikult puhtaks. Ärge laske seebil auto värvkattel ära kuivada.

NB!

- Ärge kasutage kanget seepi, kemi-kaale sisaldavaid pesuvahendeid ega kuumu vett ning ärge peske autot otsese päikesepaiste käes ega siis, kui autokere on soe.
- Olge auto külgakende pesemisel ettevaatlik, eriti juhul, kui kasutate survepesurit.
Vesi võib akna vahelt sisse pääseda ja auto võib seest märjaks saada.
- Plastosade ja tulede kahjustamise vältimiseks ärge kasutage puhastamiseks keemilisi lahusteid ega tugeva-toimelisi puhastusvahendeid.



HOIATUS

Märjad pidurid

Pärast auto pesemist kontrollige aeglaselt sõites üle pidurid, et näha, kas vesi on neile mõjunud. Kui pidurdusvõime on halvenenud, kuivatage pidurid ära, vajutades aeglast kiirust hoides pidevalt kergelt piduripedaali.

Pesemine survepesuriga

- Kui kasutate auto pesemiseks survepesurit, ärge hoidke pesuri pihustuspüstolit autole liiga lähedal.
Vastasel juhul on veesurve liiga tugev ning see võib autoosi kahjustada või vesi võib neisse sisse pääseda.
- Ärge suunake survepesuri veejuga otse kaamerale, anduritele või neid ümbritsevale alale. Survepesuri tugev veejuga võib kaamerat või andureid kahjustada ning need ei pruugi siis enam normaalselt töötada.
- Ärge hoidke pihustuspüstolit liiga lähedal erinevatele kummi- ja plastkatetele ning igasugustele ühenduskohtadele, sest tugev veejuga võib neid kahjustada.



NB!

- Mootoriruumi pesemine veega (sh survepesuriga) võib tekitada häireid mootoriruumis asuvates voluuhelates.
- Jälgige hooliga, et auto elektri- ja elektroonikakomponentidele ei satuks kunagi vett ega muid vedelikke, sest see võib neid kahjustada.

NB!

Mattvärviga auto pesu (kui on varustuses)

Automaatpesulates, kus kasutatakse pöörlevaid pesuharju, ei tohi mattvärviga autot pesta, kuna see võib värvkatet kahjustada. Aurupesur, millega pestakse autot kõrgetel temperatuuridel, võib põhjustada õliplekkide kinnikleepumist ning jätta autole raskesti eemaldatavaid plekke.

Kasutage oma auto pesemiseks pehmet mikrokiudlappi või -käsna ning kuivatamiseks mikrokiust rätikut. Ärge kasutage auto käsipesuks selliseid kaks ühes puhastusvahendeid, mis on mõeldud ühtlasi ka auto vahatamiseks, kuna vaha võib mattpinda kahjustada. Kui auto on eriti määrdunud (mudane, liivane, tolmu- vm mustusega kaetud), loputage auto enne põhipesu rohke veega puhtaks.

Vahatamine

Vahatage oma autot, kui vesi ei püsi värvkattel enam tilgakujulisena koos.

Enne vahatamist peske ja kuivatage auto alati ära. Kasutage kvaliteetset vedelat vaha või vahapastat ning järgige täpselt selle tootja juhiseid. Vahatage ka kõiki metallist iluliste, et neid välismõjude eest kaitsta ning nende läiget säilitada. Õli, tõrva jms plekkide eemaldamine spetsiaalse plekieemaldajaga koorib tavaliselt värvkattelt maha ka vahakihi. Vahatage sellised kohad kindlasti üle, seda ka juhul, kui kogu auto veel vahatamist ei vaja.

NB!

- Tolmu ja mustuse mahapühkimine autokerelt kuiva lapiga kriimustab värvkattet.
- Ärge kasutage kroomitud või anodeeritud alumiiniumosade puhastamiseks metallist küürimiskäsnu, abrasiivseid puhastusaineid ega kangeid pesuvahendeid, mis sisaldavad tugevalt leeliselisi või sööbivaid koostisaineid. See võib kahjustada nende osade kaitsekihti ning muuta või rikkuda nende värvi.

NB!

Mattvärvi hooldus (kui on varustuses)

Ärge kasutage kunagi mingeid abrasiivaineid ega läiget andvaid või kaitsvaid vahendeid, nt spetsiaalseid läikivate pindade puhastus- või poleerimisvahendeid. Kui värvkattele satub vaha, eemaldage see otsekohe silikooni eemaldajaga. Kui autokerel on pigi-, tõrva- või asfaldiplekid, kasutage puhastamiseks asfaldiplekkide eemaldajat. Olge ettevaatlik, et te värvkattele liigset survet ei avaldaks ega seda tugevalt vajutaks.

Värvkatte kahjustuste parandamine

Värvitud pinnale tekkinud sügavad kriimustused ja kivitäkked peab otsekohe ära parandama. Paljastunud metall hakkab kiiresti roostetama ning see võib lõppeda juba tunduvalt kallima remondiga.

NB!

Kui auto on viga saanud ja vajab mõne metalloosa remonti või väljavahetamist, hoolitsege selle eest, et keretööde teostaja kataks remonditavad või asendusosad kindlasti korrosioonivastase kaitsekihiga.

NB!

Mattvärvi kahjustused (kui on varustuses)

Kui autol on mattvärv, pole võimalik värvikahjustusi ükshaaval kõrvaldada, vaid üle peab värvima kogu kahjustatud detaili. Kui auto on viga saanud ja auto vajab ülevärvimist, soovitame teil lasta oma auto korda teha volitatud HYUNDAI teeninduses. Suhtuge auto parandustöösse tõsiselt, sest värvkatte algset kvaliteeti on väga raske taastada.

Läikivate metallpindade hooldus

- Asfaldipigi ja putukate eemaldamiseks kasutage asfaldiplekkide eemaldusvahendit, mitte aga kaabitsat või muid teravaid esemeid.
- Läikivate metallpindade kaitsmiseks korrosiooni eest kandke neile kiht vaha või kroomi kaitsevahendit ning hõõruge tugevalt läikima.
- Talvistes ilmaoludes või rannikualadel katke läikivad metallpinnad paksema vaha- või kaitsevahendi kihiga. Vajadusel katke osad mittesööbiva vaseliiniga või muu kaitsva ainega.

Kerepõhja hooldus

Sööbivad ained, mida kasutatakse tänavatel jää- ja lumetõrjeks või tolmu vähendamiseks, võivad koguneda auto põhjale. Kui neid aineid ei eemaldata, võib see põhjustada põhjadetailide – kütusetorude, raami, põhjapaneeli ja väljalaskeüsteemi – kiirenenud roostetamist isegi juhul, kui neid on töödeldud roostetamisvastase kaitsevahendiga.

Loputage auto põhi ja rattakoopad vähemalt kord kuus, iga kord pärast maastikusõitu ja iga talveperioodi lõpus leige või külma veega põhjalikult puhtaks. Pöörake kerealusele pinnale ja detailidele erilist tähelepanu, kuna seal on raske kogu pori ja mustust näha. Teedelt kogunenud mustuse märjakstegemine ilma seda eemaldamata teeb rohkem halba kui head. Uste alaservades, lävekarpides ja raamis on vee äravooluavad, millel ei tohi lasta mustusest ummistuda – nendes kohtades kogunenud vesi võib põhjustada roostetamist.



HOIATUS

Pärast auto pesemist kontrollige aeglaselt sõites üle pidurid, et näha, kas vesi on neile mõjunud. Kui pidurdusvõime on halvenenud, kuivatage pidurid ära, vajutades aeglast kiirust hoides pidevalt kergelt piduripedaali.

Alumiiniumvelgede hooldus

Alumiiniumveljed on kaetud läbipaistva kaitsekihiga.

NB!

- Ärge kasutage alumiiniumvelgede puhastamiseks mingeid abrasiivseid puhastusvahendeid, poleerimisaineid, lahusteid ega traatharju.
- Puhastage velgi siis, kui need on maha jahtunud.
- Kasutage ainult õrnatoimelist seepi või neutraalset pesuvahendit ning loputage seejärel põhjalikult puhta veega. Puhastage velgi alati pärast soolatatud teedel sõitmist.
- Ärge peske velgi suurel kiirusel töötavate autopesuvarjadega.
- Ärge kasutage velgede puhastamiseks mingeid leeliselisi või happelisi puhastusvahendeid.

Korrosioonikaitse

Auto kaitsmine korrosiooni eest

Kasutades korrosioonivastases võitluses kõige eesrindlikumaid konstruktsioonilisi lahendusi ja meetodeid, toodame me kõrgeima kvaliteediga autosid. Siiski on see vaid osa tööst. Teie auto võimalikult pikaajalise korrosioonikindluse saavutamiseks on vaja ka teie kui auto omaniku koostööd ja abi.

Korrosiooni tüüpilisemad põhjused

Tüüpilisemad põhjused, mille tõttu korrosioon võib tekkida:

- Teedel kasutatav sool ning pori ja niiskus, millel lastakse auto põhjale koguneda;
- Värvkatte või kaitsekihtide eemaldamine kivitäkete, tugeva hõõrdumise, kriimustuste või väiksemate mõlkide tulemusel, mille tõttu jääb paljastunud metall korrosiooni eest kaitseta.

Kõrge korrosiooniriskiga piirkonnad

Kui elate piirkonnas, kus teie auto satub pidevalt korrodeerivate ainete mõjuvälja, on korrosioonivastane kaitse eriti tähtis. Kiirenenud korrosiooni tavalisemateks põhjusteks on teedel kasutatav sool, tolmu vähendamiseks kasutatavad kemikaalid, ookeanituuled ja tööstuslikud saasteained.

Niiskus soodustab korrosiooni

Niiskus loob korrosiooni tekkeks kõige soodsamad tingimused. Korrodeerumine kiireneb kõrge õhuniiskuse juures, eriti siis, kui temperatuur on vaid veidi nullist ülalpool. Sellistel tingimustel püsib korrodeeriv aine aeglaselt aurustuva niiskuse tõttu autokere pinnaga kaua pidevas kontaktis.

Tugeva korrodeeriva toimega on ka pori, kuna see kuivab aeglaselt ja hoiab niiskust pikalt autoga pidevas kontaktis. Kuigi pori võib näida kuiv, võib see ikkagi niiskust sisaldada ja korrosiooni soodustada.

Ka kõrged temperatuurid võivad kiirendada selliste osade korrodeerumist, mis ei ole korralikult ventileeritud, kuna niiskus ei saa sel juhul kiiresti hajuda. Kõigist nimetatud põhjustest tulenevalt on väga tähtis hoida oma auto puhas nii porist kui igasugusest muust mustusest. See kehtib mitte ainult auto nähtavate pindade, vaid eriti just auto põhja kohta.

Kuidas korrosiooni vältida

Korrosiooni vältimiseks saate ka ise palju ära teha, kui peate kinni järgnevatest juhtnööridest:

Hoidke oma auto puhas!

Parim meetod oma auto kaitsmiseks korrosiooni eest on hoida see puhas kõigist korrodeerivatest ainetest. Eriti tähtis on seejuures pöörata tähelepanu auto põhjale.

- Kui elate kõrge korrosiooniriskiga piirkonnas – näiteks ookeani läheduses, piirkonnas, kus sõiduteid soolatatakse, kõrge tööstusliku saastumisega piirkonnas, kohas, kus esineb happevihmu vms – peate korrosiooni vältimiseks olema eriti hoolikas. Talvel loputage auto põhi puhtaks vähemalt kord kuus ning kui talv saab läbi, viige läbi üks eriti põhjalik kerepõhja puhastus.
- Auto puhastamisel põhja alt pöörake erilist tähelepanu rattakoobastele ja poritiibade alustele pindadele ning muudele kohtadele, mis on silma eest varjatud. Puhastage põhjalikult: kogunenud mustuse märjakstegemine ilma seda eemaldamata pigem kiirendab kui aeglustab roostetamist. Eriti tõhusalt aitab kogunenud pori ja korrodeerivaid aineid eemaldada surve- või aurupesur.
- Uste alaservade, lävekarvide ja raami puhastamisel jälgige, et nendes asuvad vee äravooluavad püsiksid puhtad ja takistustest vabad, et niiskus välja pääseks ega jääks ummistunud avadesse seisma, kiirendades sel moel roostetamist.

Hoidke oma garaaž kuiv!

Ärge hoidke oma autot niiskes ja halvasti ventileeritud garaažis. Sellises kohas on korrosiooni tekkeks loodud eriti head tingimused. Eriti kehtib see juhul, kui pesete oma autot garaažis või sõidate autoga garaaži sisse, kui auto on veel märg või lume, jää või poriga kaetud. Isegi köetav garaaž ei suuda roostetamist ära hoida, kui seal puudub piisav ventilatsioon niiskuse kõrvaldamiseks.

Hoolitsege auto värvkatte ja välisviimistluse eest!

Auto värvkattele tekkinud kriimustused ja täkked tuleks esimesel võimalusel katta parandusvärviga. See kaitseb metalli korrosiooni eest. Kui metall on paljastunud, pöörduge parandustöödeks autode värvimise ja keretöödega tegelevasse asjatundlikku autoteenindusse.

Lindude väljaheidet: lindude väljaheidet on tugevalt sööbiva toimega ning võivad kahjustada auto värvkatet juba mõne tunniga. Kõrvaldage lindude väljaheidet autolt nii ruttu kui võimalik.

Ärge unustage autosalongi!

Niiskus võib koguneda põrandamattide ja vaipkatete alla, põhjustades roostetamist. Kontrollige regulaarselt põranda seisundit mattide all ja seda, kas matid on kuivad. Eriti hoolikas tuleb olla juhul, kui veate autos väetisi, puhastusaineid või muid kemikaale.

Selliseid aineid tohib vedada ainult korralikes pakendites ning kõik maha loksunud või pudenenud jäägid tuleb otsekohe ära koristada, kokkupuutunud pinnad puhta veega puhtaks pesta ja siis korralikult ära kuivatada.

Salongi hooldus

Ettevaatust salongi hooldusel!

Vältige kemikaalide (nt lõhnaõli, kosmeetiliste vedelike, päikesekreemi, kätepuhastusvahendi, õhuvärskendaja vms) sattumist auto sisepindadele – need võivad põhjustada värvimuutusi ja muid kahjustusi. Kui sellised ained siiski auto sisepindadele satuvad, pühkige need sealt otsekohe ära.

Lugege läbi ka alltoodud juhised vinüülpindade õige hooldamise kohta.

NB!

Jälgige hoolega, et auto elektri- ja elektroonikakomponentidele ei satuks kunagi vett ega muid vedelikke, sest see võib neid kahjustada.

NB!

Kasutage nahkpindade (nt rooli, istmekatete jms) puhastamiseks neutraalseid või väikese alkoholisisaldusega puhastusvahendeid. Suure alkoholisisaldusega lahuste ning leeliseliste või happeliste puhastusvahendite kasutamine võib naha värvi pleegitada või sellelt pealmise kihi maha koorida.

Istmekatete ja sisepindade puhastamine

Vinüül (kui on varustuses)

Esmalt eemaldage vinüülpinnalt tolmumeja või harjaga tolm ja lahtine prügi. Seejärel puhastage vinüülpinnad ära spetsiaalse vinüüli puhastusvahendiga.

Tekstiil (kui on varustuses)

Esmalt eemaldage tekstiililt tolmumeja või harjaga tolm ja lahtine prügi. Seejärel kasutage puhastamiseks mõnd pehme mööbli või vaipade jaoks soovitatud õrna-toimelist puhastusvahendit. Värsked plekid eemaldage otsekohe tekstiilmaterjalidele mõeldud plekieemaldajaga. Kui värskele plekkidele kohe tähelepanu ei pöörata, võib plekk tugevalt sisse jääda ning kanga värvus võib seetõttu muutuda. Samuti võivad väheneda materjali tulekindlad omadused, kui selle eest õigesti ei hoolitseta.

NB!

Soovitatud puhastusvahenditest ja meetoditest erinevate ainete ja meetodite kasutamine võib rikkuda tekstiili väljanägemist ja vähendada selle tulekindlust.

Nahk (kui on varustuses)

- Nahkkattega istmete erijooned
 - Istmekatted on valmistatud loomanaha pealmisest kihist, mis on läbinud spetsiaalse töötuse, et muuta see kasutuskõlblikuks. Kuna nahk on looduslik materjal, võib iga detail olla pisut erineva paksuse või struktuuri-ga.
Sõltuvalt temperatuurist ja niiskusest võib nahk venida või kokku tõmbuda, mille tõttu võivad sellele ilmuda kortsud.
 - Iste on valmistatud venivast riidest, et istumine oleks eriti mugav.
 - Kehaga kokkupuutuvad osad on kumerad ning istujat külgedelt toetav piirkond kõrgem, lisades sõidumugavust ja stabiilsust.
 - Kasutamise käigus võivad nahale tekkida kortsud. See on loomulik, tegu pole defektiga.



ETTEVAATUST

- Tootja garantii ei kata kriimustusi, hõõrdumisjärgi ja kortse, mis on istmekatetele tekkinud igapäevase kasutamise käigus loomuliku kulumise tulemusel.
- Metallist kaunistustega rihmad, tõmbelukud ja tagataskus hoitavad võtmed võivad istmekatteid kahjustada.
- Ärge tehke istmekatteid mingil juhul märjaks. See võib muuta naturaalse naha välimust ja struktuuri.
- Tumedat värvi teksad või muud rõivad võivad värvi anda ja istmekatted ära määrida.

- Nahast istmekatete hooldus
 - Puhastage istet regulaarselt tolmuimejaga, et eemaldada sellele kogunenud tolm ja liiv. Nii õnnestub vältida kriimustusi ja muid kahjustusi ning naha kõrge kvaliteet säilib kauem.
 - Pühkige nahast istmekatteid tihti ka kuiva ja pehme lapiga.
 - Korraliku nahakaitsevahendi kasutamine aitab kaitsta nahka hõõrdumise eest ning säilitada selle algset värvi. Mis tahes hooldusvahendite kasutamisel lugege kindlasti läbi nende kasutusjuhised ja konsulteerige spetsialistiga.
 - Heledavärviline (beež, kreemikas) nahk määrdub kergesti ja plekid on kohe näha. Sellised istmed vajavad veelgi sagedasemat puhastamist.
 - Vältige märja lapiga pühkimist. See võib põhjustada nahapinna pragunemist.
- Nahast istmekatete puhastamine
 - Eemaldage igasugune nahale sattunud mustus otsekohe. Erinevate plekkide eemaldamiseks järgige alltoodud juhiseid.
 - Kosmeetikatooted (päikesekreem, jumestustooted jms)
Kandke riidelapile veidi naha puhastuskreemi ja pühkige sellega määrdunud koht puhtaks. Pühkige kreem nahalt niiske lapiga ära ja kuivatage seejärel kuiva lapiga.
 - Joogid (kohv, karastusjoogid jms)
Pange plekile väike kogus neutraalset puhastusvahendit ja pühkige seni, kuni joogiplekk enam ei määri.
 - Õli
Eemaldage õli viivitamatult hästi imava lapiga ja pühkige määrdunud koht puhtaks naturaalse naha jaoks mõeldud spetsiaalse plekieemaldajaga.
 - Närimiskumm
Pange plekile jääd, et närimiskumm kõveneks, ning eemaldage siis tükka-haaval.

Turvavöö rihma puhastamine

Kasutage rihmade puhastamiseks mis tahes õrnatoimelist puhastusvahendit, mis on ette nähtud pehme mööbli või vaipade puhastamiseks. Järgige puhastusvahendi kasutusjuhendit. Ärge rihmasid valgendage ega värvige, sest see vähendab turvavööde vastupidavust.

Aknaklaasi sisepinna puhastamine

Kui auto aknaklaasid muutuvad seestpoolt uduseks (s.t need on kaetud rasvase või õlise kihiga), peab neid puhastama spetsiaalse klaasipuhastusvahendiga. Järgige puhastusvahendi pakendil olevaid juhiseid.

NB!

Ärge kraapige tagaklaasi sisepinda – võite kahjustada tagaklaasi soojenduse traate.

HEITGAASIDE KONTROLLSÜSTEEM

Teie auto heitgaaside kontrollsüsteemile on antud kirjalik piiratud garantii. Täpsed garantiitingimused leiate autoga kaasa antud garantii- ja hooldusraamatust.

Teie auto on kõikide kehtivate saastenormide täitmiseks varustatud heitgaaside kontrollsüsteemiga.

Sellel on kolm allsüsteemi:

- (1) Karterigaaside kontrollsüsteem
- (2) Kütuseaurude kontrollsüsteem
- (3) Väljalaskesüsteemist väljuvate heitgaaside kontrollsüsteem

Nende süsteemide parima töökorra tagamiseks soovitate teil lasta oma autot kontrollida ja hooldada volitatud HYUNDAI teeninduses vastavalt käesolevas käsiraamatus toodud regulaarse tehnohoolduse graafikule.

NB!

Auto kontrollimisel tehnölevaatuse ja hoolduse käigus järgige alltoodud juhi-seid (elektroonilise stabiilsuskontrolli süsteemiga (ESC) mudelid):

- Kui autot kontrollitakse veermiku kontrollistendil, lülitage elektrooniline stabiilsuskontrolli süsteem ESC-süsteemi väljalülituslülitiga välja, et vältida võimalikke vahelejätte mootori töös.
- Kui auto kontrollimine kontrollistendil on lõpetatud, lülitage ESC-süsteem sama lülitiga tagasi sisse.

1. Karterigaaside kontrollsüsteem

Karterist väljuvatest aurudest ja gaasidest põhjustatud õhusaaste vältimiseks on kasutusel karteri nn positiivne tuulutussüsteem. See süsteem varustab karteri õhu sissevõtuvooliku kaudu värske filtreeritud õhuga. Karteris seguneb värske õhk karterigaasidega ning see segu juhitakse siis tuulutusklaapi kaudu sisselaskesüsteemi.

2. Kütuseaurude kontrollsüsteem

Kütuseaurude kontrollsüsteem on välja töötatud selleks, et ära hoida kütuseaurude pääsemist auto toitesüsteemist ümbritsevasse välisõhku.

Filterpaak

Kütusepaagis tekkivad kütuseaurud absorbeeritakse ja neid säilitatakse eraldi filterpaagis. Kui mootor töötab, tõmmatakse filterpaaki kogutud kütuseaurud läbi paagi puhastust reguleeriva solenoidklapi sisselaskekollektorisse.

Filterpaagi puhastust reguleeriv solenoidklapp (PCSV)

Filterpaagi puhastust reguleeriva solenoidklapi tööd juhib mootori juhtmoodul (ECM). Kui mootori jahutusvedeliku temperatuur on tühikäigul töötamise ajal madal, siis solenoidklapp sulgub, laskmata kütuseaure mootorisse. Kui mootor on normaalse sõidu käigus piisavalt soojenenud, siis solenoidklapp avaneb, juhtides aurustunud kütuse mootorisse.

3. Väljalaskesüsteemist väljuvate heitgaaside kontrollsüsteem

Väljalaskesüsteemist väljuvate heitgaaside kontrollsüsteem on väga efektiivne süsteem, mis vähendab mootori kahjulike heitgaaside hulka, tagades seejuures auto parimad sõidumomadused.

Mootori heitgaase (süsinikoksiidi ehk vingugaasi) puudutavad ohutusnõuded

- Auto heitgaasid sisaldavad muude gaaside kõrval tavaliselt alati ka süsinikoksiidi. Seepärast – kui tunnete oma auto salongis mis tahes heitgaaside lõhna, laske auto otsekohe volitatud teeninduses üle kontrollida ning vajadusel korda teha. Kui kahtlustate, et heitgaasid on tunginud autosalongi, sõitke edasi ainult täielikult avatud akendega. Laske oma auto viivitamatult üle kontrollida ning vajadusel korda teha.



HOIATUS

Mootori heitgaasid sisaldavad süsinikmonoksiidi (CO, vingugaas). Olgugi värvitu ja lõhnatu, on see ohtlik ning võib olla sissehingamisel koguni surmav. Järgige vingugaasimürgituse vältimiseks järgnevat juhiseid.

- Ärge pange mootorit piiratud või kinistest ruumides (nt garaazis) tööle kauemaks, kui see on vajalik autoga sisse- või väljasõitmiseks.
- Kui auto seisab töötava mootoriga pikemat aega järjest õues, lülitage ventilatsioonisüsteem värske välisõhu sissevõtule.
- Ärge istuge pikka aega järjest töötava mootoriga pargitud või seisvas autos.
- Kui mootor sureb välja või ei käivitu, võivad liigsed käivituskatsed heitgaaside kontrollsüsteemi kahjustada.

Katalüüsmuunduri tööd puudutavad ohutusnõuded (kui on varustuses)



HOIATUS

- Tuline väljalaskesüsteem võib auto all olevad tuleohtlikud materjalid põlema süüdata. Seepärast ärge sõitke, parkige ega seiske tühikäigul töötava mootoriga kergsüttivate materjalide – kuivanud puulehtede või rohu, paberite jms – peal või vahetus läheduses.
- Kui mootor töötab ning vahetult pärast mootori seiskamist on auto väljalaskesüsteem ja katalüüsmuundur väga kuumad. Põletuste vältimiseks hoiduge kuumast väljalaskesüsteemist ja katalüüsmuundurist eemale.

Samuti ärge eemaldage väljalaskesüsteemi ümbert katteid, ärge tihendage auto põhjadetaile ega katke auto põhja ise mingi täiendava korrosioonikaitsekihiga. Teatud tingimustel võib see tuleohtu märgatavalt suurendada.

Teie auto on varustatud heitgaasides sisalduvate kahjulike saasteainete kogust vähendava katalüüsmuunduriga.

Seepärast peab järgima alltoodud ettevaatusabinõusid:

- Kasutage bensiinimootoris ainult PLIIVABA KÜTUST.
- Ärge kasutage autot, kui esineb märke mootori töös tekkinud häiretest, näiteks mootori vahelejätte või märgatavat võimsuse langust.
- Ärge kuri- ega väärtarvitage mootorit. Väärkasutamise näideteks on inertsiga sõit mittetöötava mootoriga või järskudest kallakutest allasõit, kui käik on sees, kuid mootor ei tööta.
- Ärge laske mootoril töötada tühikäigul kõrgetel pööretel pikka aega järjest (5 minutit või kauem).
- Ärge muutke ega parandage ise ühtki mootori või heitgaaside kontrollsüsteemi osa. Soovitame lasta kõik ülevaatused ja reguleerimised ära teha volitatud HYUNDAI teeninduses.

- Vältige sõitmist, kui kütusepaaki on jäänud väga vähe kütust. Kui bensiin saab sõidu ajal otsa, võib see põhjustada vahelejätte mootori töös ning selle tulemuseks võib olla katalüüsmuunduri ülekoormus.

Eeltoodud juhiste eiramisel võib katalüüsmuundur ja auto kahjustuda, samuti võib see tühistada autole antud erinevad garantiid.

Bensiinimootori kübemefilter (GPF) (kui on varustuses)

Bensiinimootori kübemefilter (GPF: Gasoline Particulate Filter) kogub ja kõrvaldab mootori heitgaasidest põlemisel sinna jäänud tahked osakesed.

Erinevalt vahetatavast õhufiltrist põletab (oksüdeerib) kübemefiltri süsteem filtritse kogunenud kübemed automaatselt ära, kui sõidutingimused on selleks sobivad.

Teisisõnu – keskmise või keskmisest suurema sõidukiiruse tulemusel kõrge temperatuurini kuumenenud heitgaaside abil põletatakse kogunenud tahm ja muud tahked osakesed mootori juhtsüsteemi juhtimisel automaatselt ära ning filter tühjeneb.

Kui aga autoga sõidetakse pikema perioodi vältel ainult väikese kiirusega või autoga läbitakse pidevalt vaid lühikesi vahemaid, ei pruugi kogunenud tahkete osakeste automaatset kõrvaldamist toimuda, kuna heitgaaside temperatuur on selleks liiga madal. Sel juhul tõuseb kogunenud kübemete hulk üle teatud piirväärtuse, kübemete oksüdeerimisprotsessi ei toimu ja näidikuplokis süttib bensiinimootori kübemefiltri (GPF) hoiatustuli.

Bensiinimootori kübemefiltri (GPF) hoiatustuli kustub, kui sõidate autoga umbes 30 minutit järjest kiirusega üle 80 km/h kolmandast käigust kõrgema käiguga mootoripöoretel 1500–4000 p/min.

Kui kübemefiltri hoiatustuli hakkab vilkuma või ekraanile ilmub teade „Check exhaust system“ (Kontrollige väljalaskesüsteemi) hoolimata eelkirjeldatud viisil sõitmisest, soovitage lasta süsteemi volitatud HYUNDAI teeninduses üle kontrollida.

Kui jätkate veel pikka aega sõitmist vilkiva kübemefiltri hoiatustulega, võib kübemefiltri süsteem kahjustuda ja kütusekulud suurened.



HOIATUS

Bensiin (kui varustuses on kübemefilter (GPF))

Kui teie auto on varustatud kübemefiltriga (GPF), soovitage teil kasutada ainult asjakohastele normatiividele vastavat sõiduautodele mõeldud bensiini.

Kui kasutate mingit muud tüüpi bensiini, mis sisaldab soovimatuid lisaaineid, võib kübemefiltri süsteem kahjustuda ning väljalaskesüsteemis võivad tekkida heitgaasidena seotud probleemid.

Aineregister

A

Aknad.....	5-27
Elektriliste tõstukitega aknad	5-27
Aku	9-40
Aku parima töökorra tagamiseks.....	9-41
Aku mahtuvuse silt.....	9-42
Aku laadimine	9-42
Seadmed, mis vajavad pärast aku tühjenemist või lahtiühendamist uuesti seadistamist	9-43
Armatuurilaua ülevaade (I).....	2-12
Armatuurilaua ülevaade (II).....	2-13
Auto identifitseerimisnumber (VIN)	2-27
Auto mass	6-73
Ülekoormamine.....	6-73
Auto täismass (registrimass).....	2-23
Auto tüübikinnituse silt	2-27
Automaatkäigukast	6-19
Automaatkäigukasti kasutamine	6-19
Head tavad automaatkäigukasti kasutamisel.....	6-23
Automaatne kliimaseade.....	5-66
Salongi automaatne soojendamine ja jahutamine	5-67
Käsitsi juhitud soojendamine ja jahutamine.....	5-68
Kliimaseadme kasutamine.....	5-72
Süsteemi hooldus.....	5-75
Autosse sisenemine.....	5-4
Harilik võtmepult	5-4
Tark võtmepult	5-7
Immobilisaatorisüsteem	5-12
Avariivarustus	8-36
Tulekustuti	8-36
Esmaabikomplekt.....	8-36
Ohukolmnurk	8-36
Manomeeter rehvirõhu mõõtmiseks.....	8-36

E

Enne sõidu alustamist	6-4
Enne autosse istumist	6-4
Enne mootori käivitamist	6-4
Esiklaasi soojendus ja udu kõrvaldamine	5-77
Käsitsi juhitud kliimaseade	5-77
Automaatne kliimaseade	5-78
Automaatne udu kõrvaldussüsteem (ainult koos automaatse kliimaseadmega, kui on varustuses)	5-79
Tagaklaasi soojendus	5-80

H

Heigaaside kontrollsüsteem	9-100
Karterigaaside kontrollsüsteem	9-100
Kütuseaurude kontrollsüsteem	9-100
Väljalaskesüsteemist väljuvate heitgaaside kontrollsüsteem	9-101
Hädaolukord sõidu ajal	8-4
Kui mootor sureb sõidu ajal välja	8-4
Kui mootor sureb välja keset ristmikku	8-4
Kui rehv puruneb sõidu ajal	8-4

I

Info- ja meelelahutussüsteem	5-94
USB-pesa	5-94
Antenn	5-94
Helisüsteemi lülitid roolil	5-95
Hääljuhtimine	5-97
Juhtmevaba Bluetooth®- tehnoloogiaga vabakäesüsteem	5-97
Kuidas autoraadio töötab	5-98
Intelligentne käsikäigukast (IMT)	6-16
Intelligentse käsikäigukasti (IMT) kasutamine	6-16
Intelligentse käsikäigukasti (IMT) süsteemi ajami vedelik	9-33
Intelligentse käsikäigukasti (IMT) süsteemi ajami vedeliku taseme kontroll	9-33
ISG-süsteem (Idle Stop and Go)	6-45
ISG-süsteemi töölerakendamine	6-45
ISG-süsteemi väljalülitamine	6-45
ISG-süsteemi töötamise eeltingimused	6-49
ISG-süsteemi indikaatorituli ja ekraaniteated	6-50
Häired ISG-süsteemi töös	6-51

Istmed	3-4
Esiistmed	3-7
Peatoed	3-13
Hõivatud tagaistme märguanne (ROA)	3-18
Tagaiste	3-11
Ohutusnõuded	3-6
Istmesoojendus	3-17

J

Juhtmetega käivitamine	8-6
Järelhaagise vedamine (Euroopa mudelid)	6-65
Kui otsustate vedada järelhaagist	6-66
Varustus järelhaagise vedamiseks	6-67
Järelhaagisega sõitmine	6-70
Auto hooldus järelhaagise vedamisel	6-72

K

Kaitsmed	9-53
Kaitsme vahetamine armatuurlaua kaitsmeplokis	9-54
Kaitsme vahetamine mootoriruumi kaitsmeplokis	9-55
Kaitsme- ja releeploki kirjeldus	9-56
Kapott	5-36
Kapott	5-36
Tagaluuk	5-37
Tagaluugi varuavaja	5-39
Kütusepaagi täiteava luuk	5-39
Kasutatava kütuse silt	2-29
Katuseluuk	5-32
Kaugtulede automaatlülituse süsteem (HBA)	5-49
Süsteemi sisse- ja väljalülitamine	5-49
Süsteemi töö kirjeldus	5-49
Häired süsteemi töös ja süsteemi tööd piiravad tegurid	5-50
Klaasipesuvedelik	9-34
Klaasipesuvedeliku taseme kontroll	9-34

Klaasipuhastid	9-38
Klaasipuhastite kontroll.....	9-38
Klaasipuhastite vahetamine.....	9-38
Klaasipuhastid ja -pesurid.....	5-54
Esiklaasi puhastid.....	5-54
Esiklaasi pesur.....	5-55
Tagaklaasi puhasti ja pesur.....	5-56
Kliimaseadme õhufilter	9-37
Filtri kontroll	9-37
Filtri vahetamine	9-37
Konditsioneer.....	2-22
Konditsioneeride kompressori silt.....	2-29
Kui mootor ei käivitu.....	8-5
Kui mootor ei käivitu või käivitamine ei õnnestu kohe	8-5
Kui starter töötab normaalselt, kuid mootor ei käivitu.....	8-5
Kui mootor kuumeneb üle	8-9
Kui rehvi puruneb (kui varustusse kuulub rehvi kiirremonti komplekt)	8-26
Sissejuhatus	8-26
Nõuandeid rehvi kiirremonti komplekti ohutuks kasutamiseks	8-27
Rehvi kiirremonti komplekti osad.....	8-28
Rehvi kiirremonti komplekti kasutamine	8-29
Hermeetiku ühtlane jaotamine rehvis.....	8-31
Rehvirõhu kontrollimine	8-31
Kui rehvi puruneb (kui varustusse kuulub varuratas).....	8-16
Tungraud ja tööriistad	8-16
Ratta vahetamine	8-17
Tungraua silt.....	8-21
Tungraua EÜ vastavusdeklaratsioon	8-22
Käsitööriistad.....	6-13
Käsitööriistade kasutamine	6-13
Head tavade käsitööriistade kasutamisel	6-15
Käsitööriistade juhtimine.....	5-57
Salongi soojendamine ja jahutamine.....	5-58
Kliimaseadme kasutamine.....	5-62
Süsteemi hooldus.....	5-64

L

Lampide vahetamine.....	9-70
Esitule, Ääretule ja esisuunatule lampide vahetamine.....	9-71
Esitulede valgusvihu suuna reguleerimine (Euroopa mudelid).....	9-76
Külgsuunatule lambi vahetamine.....	9-81
Kombineeritud tagatulede lampide vahetamine.....	9-82
Kõrge lisapiduritule lambi vahetamine.....	9-89
Numbrimärgi tule lambi vahetamine.....	9-89
Sisetulede lampide vahetamine.....	9-90
Lampide võimsused.....	2-20
Laste turvavarustus.....	3-31
Lapse turvaistme paigaldamine autosse.....	3-34
Meie soovitus: lapsed alati tagaistmele!.....	3-31
Sobiva turvahälli, -tooli või istmekõrgenduse valimine.....	3-32
LCD-ekraan (tüüp A).....	4-26
LCD-ekraani kasutamine.....	4-26
LCD-ekraani režiimid.....	4-27
Kasutaja seadistuste režiim.....	4-30
Teekonna kompuuter.....	4-36
LCD-ekraan (tüüp B).....	4-40
LCD-ekraani kasutamine.....	4-40
LCD-ekraani režiimid.....	4-41
Auto seadistused (info- ja meelelahutussüsteemi ekraanil).....	4-45

M

Mootori jahutusvedelik.....	9-27
Jahutusvedeliku taseme kontroll.....	9-27
Jahutusvedeliku vahetamine.....	9-30
Mootori number.....	2-28
Mootori seiskamine vabajooksuga liikumisel (SSC-süsteem) (Ainult 48v mhev-mudelitel).....	6-53
Mootori taaskäivitamise tingimused.....	6-53
Süsteemi töötamise eeltingimused.....	6-53
Mootori tehnilised andmed.....	2-19
Mootoriruum.....	2-16/9-3
Mootoriõli.....	9-24
Mootoriõli taseme kontroll.....	9-24
Mootoriõli ja õlifiltri kontroll.....	9-26
Mõõtmed.....	2-19

N

Näidikuplokk	4-2
Näidikuploki kasutamine.....	4-4
Möödikud ja näidikud	4-5
Käigukasti näidik.....	4-9
Hoiatus- ja indikaatorituled	4-10
LCD-ekraani teated ja hoiatused.....	4-21

O

Ohutuled	8-3
Ohutus parkimisel	
Tagurduskaamera (RVM)	7-103
Tagurdamisel tuvastatud ristsuunalise liikluse hoiatussüsteem (RCCW)	7-107
Tagurdamisel tuvastatud ristsuunalise liiklusega kokkupõrke vältimissüsteem (RCCA).....	7-115
Parkimisabisüsteem juhi abistamiseks tagurdamisel (PDW)	7-125
Parkimisabisüsteem juhi abistamiseks ette- ja tahapoole manööverdumisel (PDW)	7-128
Tagurdamisel tuvastatud takistusega kokkupõrke vältimissüsteem (PCA) ...	7-132
Iseparkimissüsteem (PA)	7-140
Omanikupoolne hooldus.....	9-7
Omaniku hooldusgraafik.....	9-7

P

Pakiruumi maht.....	2-23
Panipaigad	5-82
Hoiulaegas keskkonsoolis	5-82
Kindalaegas	5-83
Peeglid	5-23
Sisemine tahavaatepeegel.....	5-23
Küljepeeglid	5-24
Piduri-/sidurivedelik	9-31
Piduri-/sidurivedeliku taseme kontroll	9-31
Pidurisüsteem.....	6-34
Pidurivõimendi	6-34
Piduriklotside kulumisindikaatorid	6-34
Tagumised trummelpidurid	6-35
Seisupidur (käsipidur)	6-35
Blokeerumisvastane pidurisüsteem (ABS).....	6-36
Elektrooniline stabiilsuskontrolli süsteem (ESC)	6-38
Auto sõidustabiilsuse juhtsüsteem (VSM)	6-40

Nõlvaltstardiabi süsteem (HAC)	6-42
Avariipidurdamise hoiatussüsteem (ESS)	6-42
Kokkupõrkejärgne pidurdussüsteem (MCB).....	6-43
Nõuandeid ohutuks pidurdamiseks	6-44
Pukseerimine	8-32
Puksiirteenus	8-32
Eemaldatav pukseerimisaas.....	8-33
Pukseerimine hädaolukorras	8-34

R

Rasked sõidutingimused	6-58
Ohtlikud teeolud.....	6-58
Auto edasi-tagasi kiigutamine.....	6-58
Sujuv kurvide läbimine	6-59
Sõitmine öösel.....	6-59
Sõitmine vihmas.....	6-59
Sõitmine üleujutatud aladel.....	6-60
Sõitmine suurtel kiirustel	6-60
Regulaarse tehnohoolduse graafik.....	9-9
Regulaarse tehnohoolduse tavagraafik (Euroopa).....	9-10
Hooldus raskete kasutustingimuste ja ainult lühikeste vahemaade läbimise korral (Euroopa).....	9-13
Regulaarse tehnohoolduse tavagraafik (välja arvatud Euroopa).....	9-15
Hooldus raskete kasutustingimuste ja ainult lühikeste vahemaade läbimise korral (välja arvatud Euroopa).....	9-19
Rehvid ja veljed.....	2-21, 9-44
Rehvide korrashoid	9-44
Soovitav rehvirõhk külmates rehvides	9-45
Rehvirõhu kontrollimine	9-45
Rehvide rotatsioon.....	9-46
Rataste suunang ja tasakaalustatus	9-47
Rehvide asendamine uutega	9-47
Velje asendamine.....	9-49
Rehvide haardumine.....	9-49
Rehvide hooldus.....	9-49
Rehvi markeering rehvi küljel.....	9-49
Väikese ristlõikesuhtega rehvid	9-52
Rehvide kandevõimed ja kiirusklassid	2-22
Rehvide tehniliste andmete ja rõhkude kleebis	2-28

Rehvirõhu kontrollsüsteem (TPMS).....	8-11
Rehvirõhu kontrollimine	8-11
Rehvirõhu kontrollsüsteem	8-12
Madala rehvirõhu hoiatustuli	8-13
Madala rõhuga rehvi ja rehvirõhu näit	8-13
Rehvirõhu kontrollsüsteemi häire hoiatustuli	8-14
Rehvi vahetamine, kui autol on rehvirõhu kontrollsüsteem.....	8-14
Rool	5-20
Elektriline roolivõimendi (EPS).....	5-20
Rooli kalde ja sügavuse reguleerimine.....	5-21
Roolisoojendus	5-22
Signaal.....	5-22

S

Salongi valgustus	5-52
Salongi varustus.....	5-84
Tuhatoos	5-84
Topsihoidikud.....	5-84
Liugkäetugi.....	5-85
Päikesesirmid	5-85
Voolupesa	5-86
USB-laadija	5-87
Mobiiltelefoni juhtmevaba laadimissüsteem.....	5-87
Kell.....	5-90
Riidenagid	5-90
Põrandamattide kinnituskonks(ud).....	5-91
Pagasivõrgu hoidikud.....	5-92
Pakiruumi kate.....	5-92
Seisupidur (käsipidur).....	9-34
Seisupiduri kontroll	9-34
Selgitusi regulaarset hooldust vajavate osade kohta.....	9-21
Sisevaade (I)	2-8
Sisevaade (II).....	2-9
Soovitavad määrdeained ja täitemahud	2-24
Soovitav SAE viskoosusklass.....	2-26
Sõidumugavus	
Kiirushoidik (CC).....	7-72
Intelligentne isekohanduv kiirushoidik (SCC).....	7-76
Navigatsiooninfol põhinev intelligentne isekohanduv kiirushoidik (NSCC)....	7-92
Sõiduraja jälgimise abisüsteem (LFA)	7-99

Sõiduohutus	
Esikokkupõrke vältimissüsteem (FCA) (Esikaameraga tüüp)	7-2
Esikokkupõrke vältimissüsteem (FCA) (Esikaamera ja radariga tüüp)	7-14
Sõidurajal püsimise abisüsteem (LKA).....	7-29
Pimenurga hoiatussüsteem (BCW)	7-36
Pimenurgas tuvastatud sõidukiga kokkupõrke vältimissüsteem (BCA)	7-45
Piiirkiiruse järgimise abisüsteem (MSLA).....	7-58
Intelligentne piirkiiruse järgimise abisüsteem (ISLA)	7-61
Juhi tähelepanu hajumise hoiatussüsteem (DAW)	7-66
Sõidurežiimi valikusüsteem.....	6-54
Süütelukk	6-5
Võtmeaga keeratav süütelukk	6-5
Mootori start/stopp-lüliti	6-8

T

Talvine sõit.....	6-61
Lumised ja jäised teed	6-61
Ettevaatusabinõud sõiduks talvistes oludes.....	6-63
Tehnohooldus.....	9-6
Omaniku vastutus	9-6
Ettevaatusabinõud omanikupoolsel hooldusel	9-6
Topeltsiduriga käigukast.....	6-25
Topeltsiduriga käigukasti kasutamine	6-25
Parkimine	6-32
Head tavad topeltsiduriga käigukasti kasutamisel	6-33
Turvapadjad – täiendav turvasüsteem.....	3-42
Täiendavad ohutusnõuded.....	3-59
Turvapatjade hoiatuskleebised	3-59
Ärge paigaldage lapse turvatooli esiistmele!.....	3-53
Kuidas turvapatjade süsteem töötab?	3-49
Turvapatjade süsteemi hooldus	3-58
Mis järgneb turvapatjade täitumisele?.....	3-52
Kus asuvad turvapadjad?	3-44
Miks minu turvapadi kokkupõrkes ei täitunud?.....	3-53
Turvavööd.....	3-20
Täiendavad ohutusnõuded turvavööde kasutamisel.....	3-28
Turvavööde hooldus	3-30
Eelpingutiga turvavööd	3-25
Turvavööde süsteem.....	3-23
Ohutusnõuded turvavööde kasutamisel.....	3-20
Turvavöö hoiatustuli.....	3-21

Tähtsad ohutusnõuded	3-2
Turvapatjadega seotud ohud.....	3-2
Kinnitage alati oma turvavöö.....	3-2
Jälgige oma sõidukiirust.....	3-3
Ärge kaotage tähelepanu	3-2
Hoidke oma auto ohutus seisukorras.....	3-3
Kinnitage kõik lapsed autos oma kohale.....	3-2

U

Ukselukud.....	5-13
Ukselukkude avamine ja sulgemine väljastpoolt	5-13
Ukselukkude avamine ja sulgemine seestpoolt.....	5-15
Ukselukkude automaatsfunktsioonid.....	5-16
Laste turvalukud tagaustel.....	5-17
Ukse lukustamine hädaolukorras	5-17
Hõivatud tagaistme märguanne (ROA).....	5-18

V

Vargusvastane alarmsüsteem	5-19
Vastavusdeklaratsioon.....	2-30, 7-157
Välimuse hooldus	9-91
Autokere hooldus	9-91
Salongi hooldus	9-97
Välised tuled	5-42
Välisvaade (I).....	2-2
Välisvaade (II)	2-3
Välisvarustus	5-93
Katusereelingud.....	5-93

Õ

Õhufilter.....	9-35
Filtrielemendi vahetamine.....	9-35

Ü

Üleeuroopaline hädaabikõne süsteem (eCall)	8-37
Andmetöötlust puudutav teave.....	8-39
Üleeuroopaline hädaabikõne süsteem (eCall).....	8-41

