



# NUTITELEFONI ÜHENDUSEGA HELISÜSTEEM

---

Kasutaja käsiraamat

## ETTEVAATUST KASUTAMISEL (1/2)

Süsteemi kasutamisel on oluline järgida allpool toodud ettevaatusabinõusid, seda nii ohutuse huvides kui ka materiaalsete kahjustuste vältimiseks. Järgige alati selle riigi seadusi, kus parasjagu viibite.



### Ettevaatusabinõud süsteemi kasutamisel

- Kasutage juhtimisseadmeid ja lugege ekraanil olevat teavet ainult siis, kui tee- ja sõiduolud seda võimaldavad.
- Seadke helitugevus mõistlikule tasemele, et ka väljast tulevad helid oleks kuulda.

### Ettevaatusabinõud seoses navigeerimisega

- Navigatsioonisüsteemi kasutamine ei asenda mingil juhul juhi vastutust ega valvsust sõiduki juhtimisel.
- Sõltuvalt piirkonnast ei pruugi kaardil olla uusimat teavet uute teede kohta. Olge tähelepanelik! Igal juhul on liikluseeskiri ja liiklusmärgid alati ülimuslikud navigatsioonisüsteemi juhiste suhtes.

### Ettevaatusabinõud seoses seadmetega

- Ärge proovige seadet eemaldada või muuta, see võib seda kahjustada ja põhjustada tulekahju.
- Seadme rikke korral ja kõigi lahtivõtmisega seotud toimingute puhul võtke ühendust volitatud edasimüüjaga.
- Ärge sisestage lugejasse võõrkehi ega kahjustatud või rikutud välist salvestusseadet, näiteks USB-mälupulk, SD-kaart jne.
- Kasutage süsteemiga ühilduvat välist mäluseadet, näiteks USB-mälupulk, heliseadme pistik.
- Puhastage ekraani alati mikrokiudlapiga.
- Ärge kasutage alkoholi ja/või pihustusvedelikku sisaldavaid tooteid.

Enne süsteemi kasutamist on kohustuslik üldiste müügingitingimuste eelnev heakskiitmine.

Selles käsiraamatus olevad mudelite kirjeldused põhinevad kirjutamise ajal kehtinud tehnilistel spetsifikatsioonidel. Sõltuvalt telefoni margist ja mudelist võivad mõned funktsioonid osaliselt või täielikult mitte kokku sobida sõiduki multimeediasüsteemiga.

Lisateabe saamiseks võtke ühendust kaubamärgi volitatud edasimüüjaga.

## ETTEVAATUST KASUTAMISEL (2/2)

Käesolev käsiraamat hõlmab kõiki kirjeldatud mudelite olemasolevaid funktsioone. See, kas need on paigaldatud või mitte, sõltub mudelist, valitud lisavarustusest ja riigist, kus seade on müügil. Käsiraamat võib sisaldada ka teavet funktsioonide kohta, mis võetakse kasutusele mudeliaasta jooksul. Käsiraamatus kuvatavad ekraanid on illustratiivsed.

# S I S U K O R D

## Peatükk

Üldine teave .....

1

Navigeerimine .....

2

Multimeediasüsteem .....

3

Helistamine .....

4

Rakendused .....

5

Sõiduk .....

6

Seaded .....

7

# Üldine teave

Üldine kirjeldus .....	1.2
Juhtnuppude tutvustus .....	1.4
Tööpõhimõte .....	1.6
Puhastamine .....	1.10
Sisse ja välja lülitamine .....	1.12
Vidinate lisamine ja muutmine .....	1.13
Häältuvastuse kasutamine .....	1.16

# ÜLDINE KIRJELDUS (1/2)



Lisateabe saamiseks avage juhend hüpikmenüüst.

## Avaekraanid

**A** Välistemperatuur.

**B** Valitud kasutajaprofiil.  
Kasutajaprofiili muutmiseks vaadake peatükki „Seaded“.

**C** Kellaaeg.

**D** Lehekülje näitaja: lehekülje vahetamiseks pühkige üle sisuala.

**E** Avaleht/Juurdepääsufunktsioonid.

**F** Hetkel kasutatava allika helitugevuse suurendamine.

**G** Hetkel kasutatava allika helitugevuse vähendamine.

**H** Juurdepääs avalehele.

**J** Juurdepääs põhimenuusse.

**K** Juurdepääsufunktsioonid:

- Pikk vajutus: süsteemi lähtestamine;
- Lühike vajutus: Raadio/muusika väljalülitamine, minimaalne ekraanikuva, ooterežiim.

**Märkus:** Ekraanil kuvatavat avalehte on võimalik muuta. Vaadake peatükki „Vidinate lisamine ja haldamine“.

## ÜLDINE KIRJELDUS (2/2)

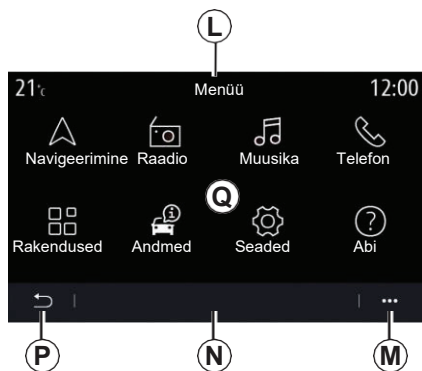

### Menüü ekraan

**L** Sõltuvalt menüüst kuvatakse siin otseteed töötavatesse rakendustesse.

**M** Hüpikmenüü

**N** Sõltuvalt menüüst kuvatakse siin kaks kuni viis rakendust.

**P** Tagasi eelmisele lehele.

**Q** Põhimenüü.

**Märkus:** Sõltuvalt seadmest kuvatakse kodulehel vaid need funktsioonid, mida on võimalik selles seadmes kasutada.

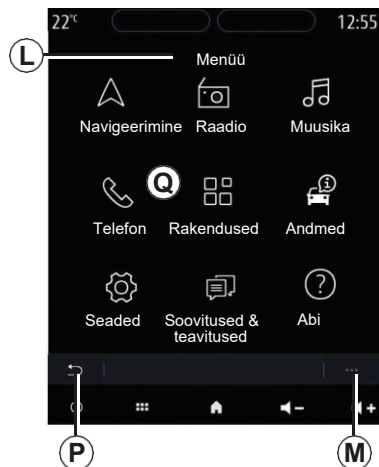

Lisateabe saamiseks avage juhend hüpikmenüüst.

# JUHTNUPPUDE TUTVUSTUS (1/2)

## Ekraani juhtnupud

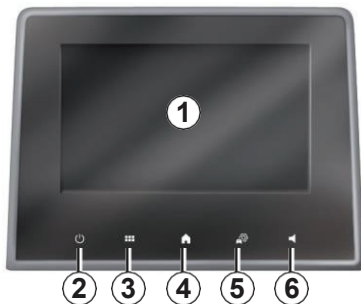

	Funktsioon
1	Multimeediasüsteemi ekraan.
2	Vajutamine ja hoidmine umbes 5 sekundit: süsteemi lähtestamine. Lühike vajutus: Raadio/muusika väljalülitamine, minimaalne ekraanikuva, ooterežiim.
3	Juurdepääs põhimenüüsse.
4	Juurdepääs avalehele.
5	Pääs seadete menüüsse.
6	Helitugevuse seadistamine, üks või kaks nuppu, sõltuvalt ekraanist.



## JUHTNUPPUDE TUTVUSTUS (2/2)

### Juhtnupud roolisambal

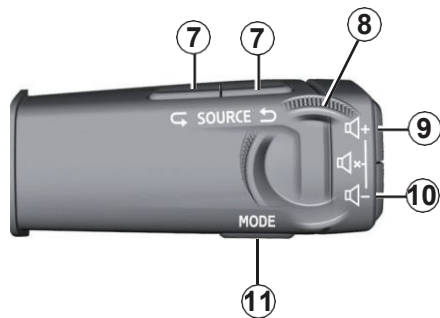

### Juhtnupud roolil

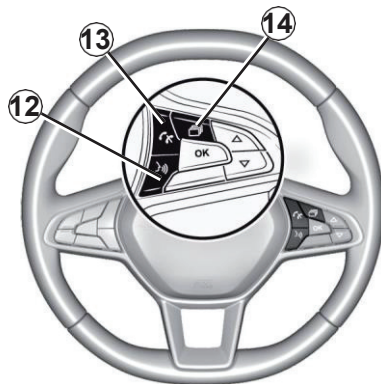

	Funktsioon
7	Heli allika valimine.
8	Raadiojaamade või heliridade/kataloogide sirvimine. Telefoninumbrite sirvimine kui telefon on ühendatud multimeedia-süsteemiga.
9	Hetkel kasutatava allika helitugevuse suurendamine.
10	Hetkel kasutatava allika helitugevuse vähendamine.
9 + 10	Raadio vaigistamise sisse/välja lülitamine. Helireaa pausile panemine või mängimine. Häältuvastuse kõnesüntesaatori katkestamine.
11	Raadio taasesitusrežiimi muutmine: „Sagedus“, „Loend“, „Eelseaded“.
12	Lühike vajutus (sõltuvalt varustusest): – multimeediasüsteemi häältuvastuse sisselülitamine. Vajutamine ja all hoidmine: – nutitelefoniga häältuvastuse sisse/välja lülitamine, kui telefon on ühendatud multimeediasüsteemiga.
13	Kõne vastuvõtmine/lõpetamine
14	Kuvatava teabe sirvimine vastavalt valitud stiilile (heli, kompass, mootori võimsus jne).

# TÖÖPÕHIMÕTE (1/4)



## Multimeediasüsteemi ekraan

### Menüüs navigeerimine

Multimeediasüsteemi ekraani saab kasutada juurdepääsuks süsteemi funktsioonidele. Menüü valimiseks puudutage ekraani.

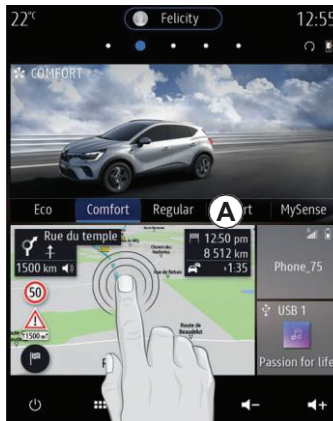

## Puudutustega juhtimine

- Lühike vajutus: puudutage sõrmega ekraani ja seejärel võtke sõrm ekraanilt ära.
- Vajutage ja hoidke sõrme ekraanil vähemalt 1,5 sekundit.
- Suurendamiseks/vähendamiseks tooge kaks sõrme ekraanil kokku või viige lahku.

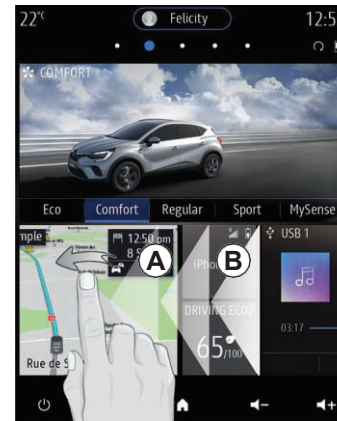

- Pühkige kiiresti üle ekraani vasakult paremale, et liikuda avalehelt **A** avalehele **B**.
- Lohistamiseks vajutage ja hoidke liigutatavat rakendust vähemalt poolteist sekundit all seejärel lohistage see soovitud kohta ja vabastage.

## TÖÖPÕHIMÕTE (2/4)



### Avalehtede tutvustus

Süsteemil on mitu kohandatavat avalehte **1**. Liikuge ühelt lehelt teisele, pühkides üle ekraani või vajutades soovitud lehekülje vastavale nupule **1**.

Need lehed koosnevad teatavast arvust vidinatest, mis täidavad selliseid funktsioone nagu navigeerimine, raadio jmt.

Need vidinad annavad otsese juurdepääsu funktsiooni põhiekraanile või teatud juhtudel võimaldavad neid ühelt põhiekraanilt otse juhtida, näiteks raadiojaama vahetada.

Avalehe kirjeldus on esitatud peatükis „Üldine kirjeldus“.

Ekraanil kuvatavat avalehte on võimalik muuta. Vaadake peatükki „Vidinate lisamine ja haldamine“.

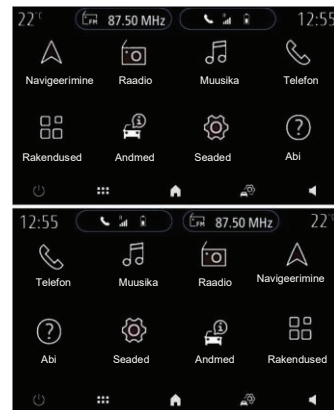

Lehtede, funktsioonide ja teabe kuvamine võib sõltuvalt riigist ja lugemissuunast olla vastupidine.

# TÖÖPÕHIMÕTE (3/4)



## Põhimenüü tutvustus

Põhimenüüsse pääsemiseks vajutage ekraanil nupule **2**, sisenege keskujuhtseadme või kaugjuhtimise abil.

Süsteemil on mitu menüüd, mis on kõik kättesaadavad põhimenüüst:

- „Navigeerimine“: sisaldab kõiki satelliidijuhiste funktsioone, teekaarte ja liiklusteavet
- „Raadio“: kasutatakse raadio ja helifailide esitamise haldamiseks;

- „Muusika“: mängitavate helifailide haldamiseks;
- „Telefon“: süsteemi sidumiseks ühe või mitme mobiiltelefoniga ja vabakäerežiimi kasutamiseks.
- „Rakendused“: kasutatakse fotode, videote ja rakenduste haldamiseks;
- „Andmed“: hõlmab multimeedia-süsteemiga seotud teavet;
- „Seaded“: haldab mõningaid sõiduki-seadeid, nagu MULTI-SENSE, juhiabisüsteeme, tagurdukaamerat, Driving Eco ja reguleerib erinevaid seadistusi multimeediasüsteemis, näiteks ekraan, keelevalik jmt;
- „Abi“: ühenduse võtmiseks kõnekeskustega vastavalt vajadusele, näiteks terviseprobleem, rikkeabi, teenused;

– „Soovitused & teavitused“ teavitab sündmustest kategooriate kaupa: Navigeerimine, Multimeedia, Telefon jne.

**Märkus:** Sõltuvalt varustusest ei pruugi kõik funktsioonid olla kättesaadavad.

**Mõnda seadistust tuleb muuta mootori töötamise ajal, et multimeediasüsteem saaks need salvestada.**



Ohutuse huvides tehke kõik seadistused sõiduki seistes.

# TÖÖPÕHIMÕTE (4/4)

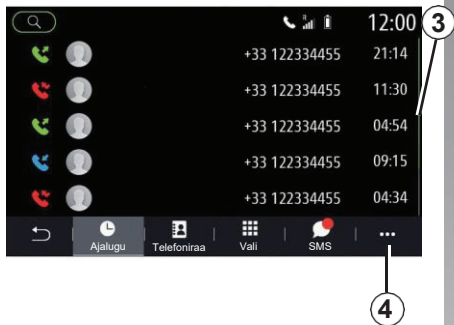

## Kerimisriba

Riba **3** näitab praeguse ekraani asukohta lehel. Pühkige multimeedia ekraani üles või alla, et sirvida loendit ja lehel liikuda.

## Hüpikmenüü

Enamikus süsteemimenüüdes on olemas hüpikmenüü **4**, mis võimaldab juurdepääsu alammenüüdele (lemmikute kustutamine, praeguse teekonna muutmine, seaded jne) ja multimeediasüsteemi juhendi vaatamist.



## Funktsioonid ei ole saadaval

Sõidu ajal ei pruugi juurdepääs funktsioonidele nagu „Video“, „Foto“ ja mõnede seadetele olla kättesaadavad tänu riigispetsiifilistele reeglitele.

Funktsioone, mida ei saa kasutada, saab tuvastada ikooniga **5**.

Nende funktsioonide kasutamiseks peatage sõiduk.

**Märkus:** mõnes riigis nõuab seadus, et rakendustele juurdepääsuks tuleb rakendada seisupidur. Lisateabe saamiseks võtke ühendust volitatud edasimüüjaga.

## PUHASTAMINE (1/2)





### Puhastamise soovitused

Kasutage puutekraani puhastamiseks alati puhas, ebemevaba, pehmet mikrokiudlappi.

Sõltuvalt sõiduki ekraani tüübist kasutage vastavat puhastusmeetodit:

- kuivpuhastus;
- puhastamine seebiveega.

Multimeediasüsteemi ekraani puhastusrežiimi tuvastamiseks vaadake peatükki „Ekraanide loetelu koos vastavate puhastussoovitustega“.

- A**  **Ärge kasutage alkoholi sisaldavaid vedelikke!**
- B**  **Ärge puhastage seebiveega.**
- C**  **Puhastage seebiveega.**
- D**  **Kuivpuhastus mikrofiiberlapiga**

Sõltuvalt ekraani tüübist järgige järgmisi puhastussoovitusi:

- Ärge kasutage alkoholi sisaldavaid vedelikke, ärge kasutage pihustusvedelikku;
- ärge kasutage puhastamiseks seebiveega kergelt niisutatud mikrokiudlappi;
- kasutage puhastamiseks seebiveega kergelt niisutatud mikrokiudlappi;
- kuivpuhastus mikrokiudlapiga.



Ärge kasutage alkoholi ja/ või pihustusvedelikku sisaldavaid tooteid.



Ärge valage ega pihustage puhastusvahendit ekraanile.

Ärge kasutage keemilisi puhastusvahendeid ega majapidamistooteid. Seade ei tohi kokku puutuda ühegi vedelikuga ega puutuda kokku niiskusega. Vastasel juhul võivad pinnad või elektrilised komponendid saada kahjustada.

## PUHASTAMINE (2/2)

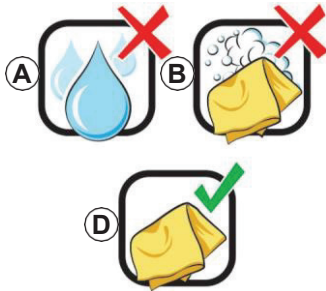

### Kuivpuhastus

Kasutage puutekraani puhastamiseks alati puhas, ebemevaba, pehmet mikrokiudlappi, et mitte kahjustada peegeldusvastaseid materjale.

Puhastamisel ärge avaldage ekraanile liiga suurt survet ja ärge kasutage puhastusvahendeid, mis võivad ekraani kriimustada, näiteks hari, kare riie jmt.

### Ekraanide loetelu koos vastavate puhastussoovitustega



Ärge kasutage alkoholi ja/ või pihustusvedelikku sisaldavaid tooteid.



Ärge valage ega pihustage puhastusvahendit ekraanile.

Ärge kasutage keemilisi puhastusvahendeid ega majapidamistooteid. Seade ei tohi kokku puutuda ühegi vedelikuga ega puutuda kokku niiskusega. Vastasel juhul võivad pinnad või elektrilised komponendid saada kahjustada.

# SISSE JA VÄLJA LÜLITAMINE



1

## Sisse lülitamine

Multimeediasüsteem käivitub kui:

- sõiduk käivitatakse;
- vajutada nupule **1** multimeediasüsteemi ekraanil või keskuhtseadmel.

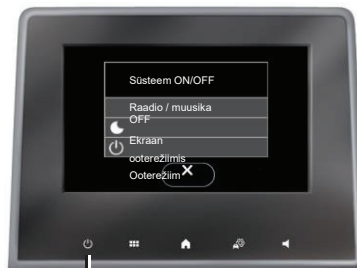

1

## Välja lülitamine

Multimeediasüsteem lülitub välja kui:

- vajutada nupule 1 multimeediasüsteemi ekraanil või keskuhtseadmel, võimalik on:
  - lülitada välja raadio või muusika;
  - lülitada välja ekraan;
  - lülitada süsteem ooterežiimi.
- lukustades sõiduki ukсед ja tagaluugi.



## Kella/temperatuuri/kuupäeva näit

Selline ekraan kuvatakse kui valitud on ooterežiim.



# VIDINATE LISAMINE JA HALDAMINE (1/3)



Lehti saab configureerida, lisades, kustutades või muutes vidinaid.

Vajutage ja hoidke sõrme multimeedia-ekraanil **1**, et siseneda avalehe kohandamise seadetele.

## Lehtede kohandamine

Süsteem sisaldab mitmeid kohandatavaid avalehti, mis omakorda sisaldavad mitmeid vidinaid, mis võimaldavad juurdepääsu sellistele funktsioonidele nagu Navigeerimine, Raadio, Seaded jne.

Vajutage mõnele avalehel olevale vidinale, et pääseda funktsioonile ligi, teatud juhtudel saate funktsiooni juhtida otse põhiekraanilt, näiteks raadiojaama vahetamiseks või telefoni kasutamiseks.

Vidinate seadistus on seotud profiiliga. Kui profiil muutub, muutub ka vidina kuva.



Ohutuse huvides tehke kõik seadistused sõiduki seistes.



## Vidina lisamine

Valige avaleht **A**, mida soovite muuta.

Alal **B** valige vidin, mida soovite kuvada. Valitud vidin muudab värvi, kinnitades toimunut.

Lohistage vidin alalt **B** ära ja viige soovitud kohta avalehel **A**.

# VIDINATE LISAMINE JA HALDAMINE (2/3)

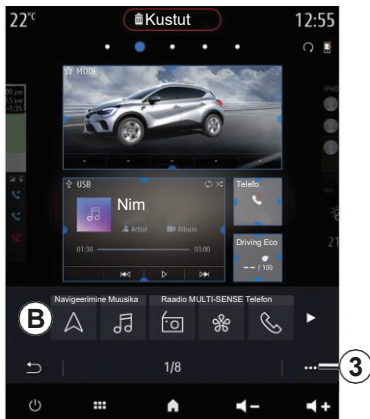

## Vidinate kohandamine

Valige vidin alalt **B** puudutades ekraani (valik/asukoht) ja seejärel valige tema asukoht alal **A**.

Vidina liigutamiseks ühelt lehelt teisele vajutage ja hoidke sõrme lehel, valige vidin ja lohistage see soovitud lehele.

**Märkus:** mõnda vidinat saab kasutada vaid üks kord, sõltuvalt selle suurusest. Konkreetse funktsiooni vidinat saab lehel kasutada ainult üks kord.



## Vidina suurus

Vidina suurust saab muuta, tõmmates laiali või lükates kokku vidina serva. Kui suuruse piirang on saavutatud, kuvatakse punane raam.

Mõne seadme puhul saate valida vidina suuruse ribal **C**. Mõnel rakendusel on ainult üks suurus. Avalehel kuvatavate vidinate arv võib sõltuvalt multimeediasüsteemi ekraani suurusest erineda. Vajutage ja hoidke sõrme ekraanil, et näha kõiki oma avalehti.

## Vidinat „Address“ ja „Kontakt“

Nende kahe vidina konfigureerimiseks on vaja sisse lülitada teenused. Lisateabe saamiseks võtke ühendust volitatud edasimüüjaga.

### „Address“

Multimeediasüsteem juhib menüüsse „Navigeerimine“.

Valige aadress, mille soovite määrata oma ühe puute One Touch sihtkohaks, oma lemmikutest, kõnelogist või käsitsi sisestades.

### „Kontakt“

Multimeediasüsteem juhib teie telefoni kontaktide lehele, aga ainult siis, kui telefon on ühendatud multimeediasüsteemiga.

Valige telefoni kontaktide nimekirjast kontakt, mille soovite määrata ühe puute kontaktiks One Touch.

**Märkus:** nende kahe vidinaga seotud andmed salvestatakse multimeediasüsteemi ka siis, kui teie telefon ei ole multimeediasüsteemiga ühendatud. **Andmeid peetakse mittekonfidentsiaalseteks.**

# VIDINATE LISAMINE JA HALDAMINE (3/3)



## Vidinate kustutamine

Valige vidin, hoides sõrme ekraanil, mida soovite kustutada. Vidin muudab värvi, kinnitades toimunut. Lohistage vidin nupule „Kustuta“ **2** või pühkige vidin alale **B**.

**Märkus:** valik/asukoht on kõige tõhusam viis vidinate kustutamiseks, sest vaja on vaid ekraani puudutada: valige vidin(ad) ja vajutage seejärel nupule „Kustuta“ **2**.

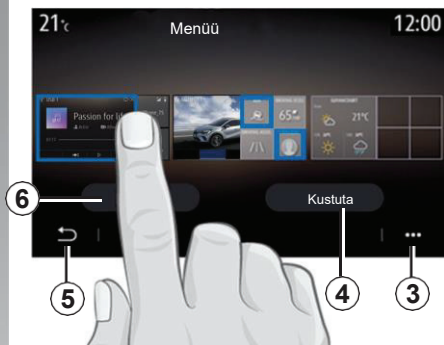

Horisontaalpaigutuse režiimis on võimalik kuvada kõiki oma lehti. Vidinate kustutamiseks hüpikmenüüst **3**, vajutage nupule „Kustuta“.

Valige, sõltuvalt teie soovist:

- vidin või vidinad, seejärel vajutage nupule „Kustuta“ **4**;
- kõik vidinad kõikidel lehekülgedel, vajutage nupule „Valige kõik“ **6** ja vajutage nupule „Kustuta“ **4**.

## Lehekülje kustutamine

Lehekülje kustutamiseks tuleb eelnevalt kustutada kõik seal olevad vidinad.

## Hüpikmenüü

Kasutage hüpikmenüüd **3**:

- et kustutada üks või mitu vidinat lehtedel.
- taastada avalehe algne seadistus.

## Salvestamine ja väljumine

Tehtud muudatuste salvestamiseks ja väljumiseks vajutage nupule **5**.



Ohutuse huvides tehke kõik seadistused sõiduki seistes.

# HÄÄLTUVASTUSE KASUTAMINE (1/10)

## Tutvustus

Multimeediasüsteemil on häältuvastuse funktsioon,  mis võimaldab häälega juhtida mõningaid multimeediasüsteemi ja teie telefoni funktsioone. Võimalik on kasutada multimeediasüsteemi ja telefoni, hoides käsi samal ajal roolil.

**Märkus:** häältuvastuse lülitit asukoht võib sõltuvalt sõidukist olla erinev. Lisateavet leiate sõiduki käsiraamatust.

Häältuvastussüsteem ei salvesta teie häält ega käsklusi.

See ei sisalda hääleabi, mis suudab kasutajaga suhelda või vastata sellistele küsimustele nagu:

- „Milline on ilm täna Pariisis?“
- „Kas minu teekonnal on täna mingeid takistusi?“

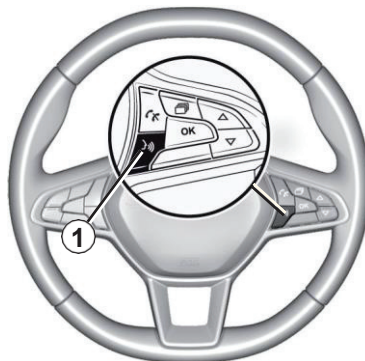

## Hääljuhtimine

(sõltuvalt varustusest):

Häälega käsklusi andes saate helistada kontaktile telefoniraamatus, sisestada sihtkoha aadressi ja vahetada raadiojaama ilma ekraani puudutamata. Vajutage lülitile **1** ja järgige süsteemi antavaid suulisi ja ekraanile kuvatavad juhiseid.

## Sisse lülitamine

Sõltuvalt varustusest, vajutage häältuvastussüsteemi lülitile .

**Märkus:** häältuvastussüsteemi kasutamisel oodake enne rääkima hakkamist alati ära märguheli.

## Välja lülitamine

Häältuvastussüsteemi väljalülitamiseks vajutage ja hoidke lülitit  all ning pärast märguheli öelge „Quit“ (Välju).

Häältuvastuse kasutamise saate katkestada, vajutades lülitile **1** või dikteerides käskluse. Märguheli kostudes võite rääkida.

# HÄÄLTUVASTUSE KASUTAMINE (2/10)

## Multimeediasüsteemi häältuvastuse kasutamine

### Häältuvastussüsteemi peamised käsklused

Öelge „Main screen“ (Põhiekraan) või „Back“ (Tagasi) pöördumiseks tagasi põhiekraanile.

Öelge „Quit“ (Lõpeta) häältuvastussüsteemist väljumiseks.

Ütle „Help“ (Abi), et kuulata iga süsteemi ekraani üksikasju ja saadaolevaid funktsioone.

Öelge: „Next page“ (Järgmine lk), „Previous page“ (Eelmine lk), „First page“ (Esimene lk), „Last page“ (Viimane lk) navigeerimiseks häältuvastuse lehekülgedel.

A

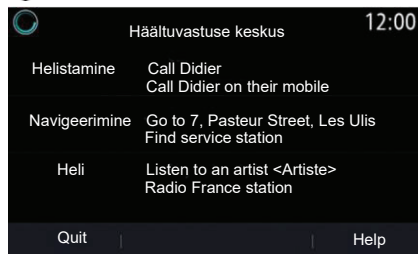

### Häältuvastuse menüü

Häältuvastuse põhimenüüst saate häälkäsklustega juhtida järgmisi funktsioone:

- „Helistamine“;
- „Navigeerimine“;
- „Heli“.

Ekraanil sinisena kuvatavad funktsioonid on multimeediasüsteemi poolt mõistetavad kehtivad käsklused.

A

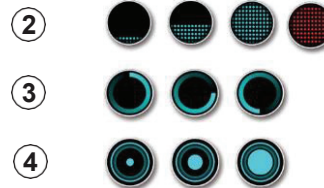

### Häältuvastuse näidik A

Häältuvastuse näidik A koosneb värvilistest märkidest ja ikoonidest.

- ikoon 2 teavitab, et multimeediasüsteem kuulab: näidiku A värv näitab häältuvastuse tihedust;
- vähe sinist värv: keskmine häältuvastus

# HÄÄLTUVASTUSE KASUTAMINE (3/10)

- kui näidikul on sinist värvi pooles ulatuses, tähendab see head häältuvastust;
  - kui näidik on üleni sinine, on tegemist optimaalse häältuvastusega;
  - kui näidik on punane, tähendab see, et kasutaja häääl on liiga vali ja süsteemil on raske käsklustest aru saada.
- Icoon **3** tähendab, et multimeedia-süsteem analüüsib käsklust.
- Icoon **4** näitab, et multimeedia-süsteem vastab.

Kui funktsioonid on hallid, tähendab see, et need ei ole saadaval või ei ole ühendatud. Multimeedia-süsteem soovib telefoni.

Rääkige selge häälega ja nii, et olete arusaadav. Jälgige häältuvastuse näidikut, et hääletugevus oleks õige.

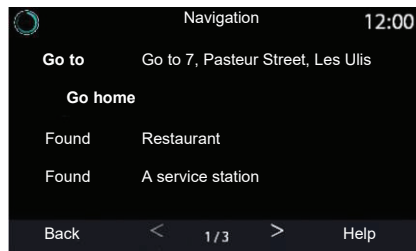

## Navigeerimise juhtimine häältuvastusega

Multimeediasüsteemi osaks oleva häältuvastusega  saab sihtkohta sisestada mitmel moel.

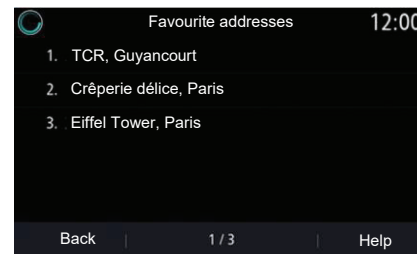

## „Destination“ („Sihtkoht“)

Õelge häältuvastusega sihtkoha täisaadress.

Vajutage häältuvastuse lülitile  , et kuvada häältuvastuse põhimenüü.

Pärast märguheli õelge: „Go to...“ ja lisage sihtkoha täisaadress: maja number, tänava nimi, linn või asula, piirkond.

Süsteem kuvab aadressi, nagu tema sellest aru sai ning kui see on õige, saate sihtkonna kinnitada ja alustada sõitmist navigatsioonisüsteemi juhendamisel.

# HÄÄLTUVASTUSE KASUTAMINE (4/10)

## „Home“ (Kodu)

Oma kodusele aadressile sõitmine häälkäsklusega.

Vajutage häältuvastuse lülitile  , et kuvada häältuvastuse põhimenüü.

Pärast märguheli öelge: „Go home“ („Sõida koju“).

Süsteem kuvab eelnevalt sisestatud koduse aadressi. Kinnitage sihtkoht ja alustage sõitmist navigatsiooni-süsteemi juhendamisel.

## „Work“ („Töökoht“)

Oma töökoha aadressile sõitmine häälkäsklusega.

Vajutage häältuvastuse lülitile  , et kuvada häältuvastuse põhimenüü.

Pärast märguheli öelge: „Go to work“ („Sõida tööle“).

Süsteem kuvab eelnevalt sisestatud töökoha aadressi. Kinnitage sihtkoht ja alustage sõitmist navigatsiooni-süsteemi juhendamisel.

**MÄRKUS:** Enne sihtkohtade „Kodu“ ja „Töökoht“ kasutamist tuleb mõlemad aadressid süsteemis salvestada.

Kui aadressi ei ole salvestatud, soovitab süsteem seda teha.

Lisateavet koduse või töökoha aadressi salvestamise kohta leiate peatükist „Navigatsiooni seaded“.

## „Favourites“ („Lemmikud“)

Lemmikutes salvestatud aadressile sõitmine häälkäsklusega.

Vajutage häältuvastuse lülitil  , et kuvada häältuvastuse põhimenüü.

Pärast märguheli öelge: „Favourites“ („Lemmikud“) ja valige sihtkoht.

Süsteem näitab sisestatud aadressi. Kinnitage sihtkoht ja alustage sõitmist navigatsiooni-süsteemi juhendamisel.

## Sihtkohtade logi

Varem sisestatud aadressile sõitmine kasutades häälkäsklusi.

Vajutage häältuvastuse lülitile  , et kuvada häältuvastuse põhimenüü.

Pärast teist märguheli öelge: „Destination history“ („Sihtkohtade ajalugu“) ja valige sihtkoht.

Süsteem näitab sisestatud aadressi. Kinnitage sihtkoht ja alustage sõitmist navigatsiooni-süsteemi juhendamisel.

# HÄÄLTUVASTUSE KASUTAMINE (5/10)

## „Huvipunktid“

Huvipunktide otsimiseks kasutades häälkäsklusi.

Pärast märguheli öelge: „Find service station“ („Leia teenindus“) või „Find hotel“ („Leia hotell“).

Navigatsioonisüsteem pakub välja erinevad huvipunktid (POI) erinevates kategooriates.

## Sihtkoht välisriigis

**Enne aadressi ütlemist on vaja süsteemis vahetada riik.**

Vajutage häältuvastuse lülitile  , et kuvada häältuvastuse põhimenuü.

Pärast märguheli öelge: „Change country“ („Vaheta riiki“) ja öelge riigi nimi, kuhu soovite suunduda. Pärast teist märguheli öelge sihtkoha aadress.

**Märkus:** saate riiki muuta, kui süsteemi keel toetab seda riiki.

## Huvipunktid välisriigis

Välisriigis toimuvate reise ajal ei pruugi mõned kategooriate häälkäsklused olla äratuntavad.

Kui soovite otsida huvipunkti, öelge: „Points of interest by category“ („Huvipunktid kategooriate kaupa“). Multimeediasüsteem kuvab huvipunktide kategooriate nimekirja. Valige üks kategooriatest.

Täiendavat teavet huvipunktide kohta leiate peatükist „Sihtkoha sisestamine“.



# HÄÄLTUVASTUSE KASUTAMINE (6/10)

## Lemmikute valimine häältuvastusega

Salvestatud sihtkohad on võimalik valida häältuvastusega.

Vajutage häältuvastuse lülitile  , et kuvada häältuvastuse põhimenüü.

Pärast märguheli öelge: „Display my favourites“ („Näita minu lemmikuid“).

Süsteem kuvab varem lemmikutena salvestatud sihtkohad.

## Raadio juhtimine häältuvastusega

Häälkäskluste abil on võimalik juhtida muusika sisse või välja lülitamist, vahetada raadiojaama jmt.

Vajutage häältuvastuse lülitile  , et kuvada häältuvastuse põhimenüü.

Pärast märguheli öelge:

- „FM radio station“, „AM radio station“, „DAB radio station“ („FM“, „AM“ või „DAB raadio“);

või

- „Radio station X“ („Raadio X“), kusjuures X on raadiojaama nimi;

või

- „Radio station“ koos sagedusega, näiteks „Radio station 100 point 7“.

# HÄÄLTUVASTUSE KASUTAMINE (7/10)

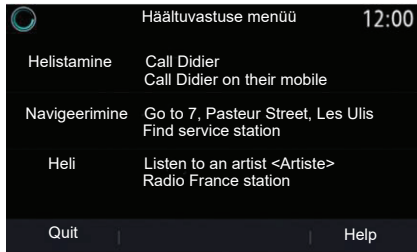

## Heli juhtimine häältuvastusega

Häälkäskluste abil on võimalik läbi multimeediasüsteemi kuulata lisaseadmeid. Seadmed on võimalik ühendada:

- läbi USB-liidese;
- AUX pistikuga.

Vajutage häältuvastuse lülitile , et kuvada häältuvastuse põhimenüü.

Pärast märguheli õelge:

- „Play artist“ ja lisage esitaja nimi; või
- „Play track“ ja lisage loo nimi; või
- „Play album“ ja lisage selle nimi; või
- „Play genre“ ja lisage soovitud muusikastiil;

või

- „Playlist“ koos selle nimega.

Sõltuvalt valitud allikast on võimalik:

- kuulata järgmist/eelmist lugu; või
- mängida kõiki lugusid/kuvada lugude nimekirja.

## Heli allika muutmine

Põhimenüüst on võimalik muuta heliallikat.

Vajutage häältuvastuse lülitile , et kuvada häältuvastuse põhimenüü.

Pärast märguheli õelge: „Play“ ja lisage soovitud heliallikas:

- „Play USB“;
- või
- „Play FM“;
- või
- „Play Bluetooth“.

# HÄÄLTUVASTUSE KASUTAMINE

(8/10)

## Telefoni juhtimine häältuvastusega

Häältuvastuse funktsiooniga on võimalik valida telefoninumber või helistada telefonis olevale kontaktnumbrile.

Vajutage häältuvastuse lülitile , et kuvada häältuvastuse põhimenüü.

Pärast märguheli öelge:

– „Call“ ja seejärel nimi, kellele soovite helistada;

või

– „Dial“ ja seejärel telefoninumber, millele soovite helistada.

**Märkus:** soovitav on öelda numbreid ühe- või kahekaupa.

Süsteem kuvab numbri. Kui see on õige, öelge helistamiseks „Dial“. Parandamiseks või teise numbri valimiseks öelge „Correct“ või „Back“.

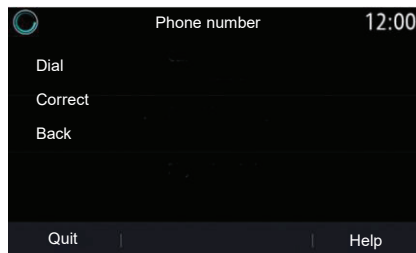

Funktsiooni on võimalik kasutada ka kõnelogi või tekstisõnumite SMS vaatamiseks.

Vajutage häältuvastuse lülitile , et kuvada häältuvastuse põhimenüü.

Pärast märguheli öelge:

– „Call history“ („Kõnede logi“) või „Recent calls“ („Viimased kõned“);

või

– „Read SMS“ („Loe SMS“) või „Display SMS“ („Kuva SMS“).

**MÄRKUS:** ette loetakse ainult sõidu ajal saabuvad tekstisõnumid.

## „Help“ (Abi)

Häältuvastuse funktsioonide kasutamise kohta lisateabe saamiseks vajutage häälkäskluse lülitile ja öelge „Help“.

Abifunktsioon on olemas igal ajal. Näiteks, kui olete lehel „Phone“ ja ütlete „Help“, aitab abisüsteemi hääl teid selle funktsiooni kasutamisel.

# HÄÄLTUVASTUSE KASUTAMINE (9/10)

## Telefoni häältuvastuse kasutamine koos multimeediasüsteemiga

Telefoni häältuvastussüsteemi kasutamiseks multimeediasüsteemis on vaja:

- ühendada telefon multimeediasüsteemiga - lisateave peatükis „Telefoni ühendamine, lahti ühendamine“;
- veenduda, et telefoni häältuvastusfunktsioon ühildub sõiduki multimeediasüsteemiga.

**Märkus:** kui telefoni häältuvastus ühildub multimeediasüsteemiga, kuvatakse piltkujutis 5 menüüs „Seotud seadmed“.

Lisateavet leiate peatükist „Telefoni ühendamine, lahti ühendamine“.



**Märkus:** kui soovite kasutada telefoni häältuvastust multimeediasüsteemis, veenduge, et olete võrguoperaatori leivialas.

Telefoni häältuvastuse sisse/välja lülitamiseks multimeediasüsteemis vajutage ja hoidke all sõiduki häältuvastuse lülitit .

Multimeediasüsteemi häältuvastuse sisse lülitamiseks vajutage ja hoidke all sõiduki häältuvastuse lülitit .

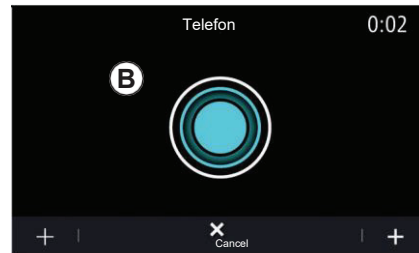

Multimeediasüsteemi ekraanil kuvatakse telefoni häältuvastuse põhimenüü lehel **B**.

Telefoni häältuvastuse uuesti ühendamiseks multimeediasüsteemiga vajutage lühidalt sõiduki häältuvastuse lülitile  või lehele **B**.

# HÄÄLTUVASTUSE KASUTAMINE (10/10)

Häältuvastuse põhimenüüst saate häälkäsklustega juhtida oma telefoni mõningaid funktsioone.

Häältuvastus ei tööta kui:

- sõiduk tagurdab;
- helistamise ajal.

**Märkus:** häältuvastus lülitatakse automaatselt välja pärast mitu sekundit kestnud tegevusetust.

Kasutades telefoni häältuvastust multimeediasüsteemis, võib selle toimimiseks vajalike mobiilsideandmete edastamine tekitada lisakulusid, mis ei sisaldu teie telefoniteenuse lepingus.

## Funktsiooni One Shot kasutamine

Funktsioon One Shot võimaldab anda täpsemat ja otsesemat häälkäsklust, et vältida menüüde „Telefon“, „Telefoniraamat“, „Navigatsioon“ ja „Sihtkoht“ kasutamist.

Telefoni kasutamiseks öelge:

- „Call Harri“;
- „Call office“;
- ...

Navigeerimiseks öelge:

- „Go to Champs-Élysées in Paris“;
- „Go home“
- ...

Multimeedia kasutamiseks öelge:

- „Station Radio Kuku“;
- „Play Bluetooth“;
- ...

Selle funktsiooni kasutamiseks vajutage häältuvastuse lülitile , oodake märguheli ja öelge käsklus.

# *Navigeerimine*

Kaart.....	2.2
Sihtkoha sisestamine .....	2.8
Navigatsiooni seaded.....	2.25

## KAART (1/6)



### Kaart

#### Kaardi kuvamine

Vajutage avalehel „Menüü“, seejärel „Navigeerimine“, et saada juurdepääs kaardile.

Kaardi saab kuvada ka läbi vidina „Navigeerimine“.

Kaardil kuvatakse teie praegune asukoht ja valitud teave huvipunktide, ilma, liiklusolude jmt kohta.

Kaardil liikumiseks vajutage kaardile, hoidke sõrme all ja liigutage siis soovitud suunas.

Vajutage ikoonile **R** naasmiseks praegusesse asukohta.



Ohutuse huvides tehke kõik seadistused sõiduki seistes.

#### Kaardi kuva kui teekond on valitud

**A** Kui teekond on valitud, kuvatakse järgmine pööre ja tänava nimi, kuhu pöörata. Vajutage kõlari ikoonile, et sisse/välja lülitada hääljuhis ja korrata viimati kõlanud juhendamist.

**B** Teekonnateave, näiteks saabumise kellaeg, lisaaeg ja allesjäänud maa teekonna järgmise etapi või lõppsihtkohani (sõltuvalt seadistusest).

**Märkus:** vajutage üks kord alale **B**, et multimeediasüsteem kuvaks teekonna üksikasjad.

**C** Antud hetke asukoht ja tänava nimi. Vajutage, et pääseda juurde täiendavatele funktsioonidele.

**D** Hüppikmenüü.



**E** Suum: vajutage ekraanil ikoonile „±“, et kuvada kuva suurendamise ja vähendamise nupud.

**F** Navigeerimise menüü.

**G** Vaated: Vajutage nupule, et kuvada 2D/2D põhjasuuna vaade, 3D/3D algsuuna või liikluskaardi vaade.

**H** Naasmine eelmisesse menüüsse.

**J** Ohtliku ala hoiatus.

**K** Piirkiiruse näidik.

## KAART (2/6)

**L** Teave kasutatava tee kohta, näiteks maantee, tasuline tee, kiirtee.

**M** Teekonna teave, näiteks saabumise kellaeg ja teekonnaga seotud lisaaeg. Vajutage kuvale, et näha selle erinevaid etappe.

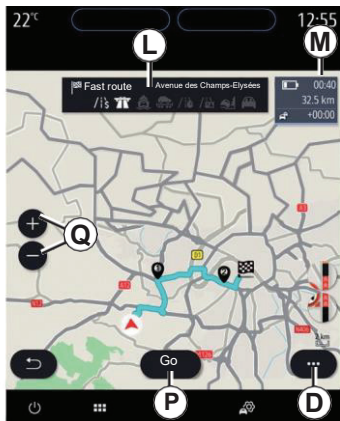

### Kuva: Teekonna arvutamine

**P** Vajutage nupule „Go“ valitud teekonna alustamiseks.

**Q** Suuminupp kuva suurendamiseks või vähendamiseks.

**R** Kui kuvatakse teekond, saab sellele nupule vajutades pärast kaardil liikumist naasta tegeliku asukoha juurde.



### Kaardi kuva kui teekond on valitud

Vajutage ikoonile **R** naasmiseks praegusesse asukohta.



Ohutuse huvides tehke kõik seadistused sõiduki seistes.



## KAART (3/6)

### Hüpickmenüü kui teekonda ei ole valitud

Pääs seadete menüüsse.

Kasutage vahekaarti „Teekond“, et pääseda juurde järgmistele seadetele:

- Teekonna tüüp;
- Lubada ümbersõidud;
- Lubada tasulised teed;
- Lubada kiirteed;
- Lubada praamid;
- Lubada autorongid
- „Automaatne suunamine“;
- „Teiste seadmetega jagatud sihtkohad“;
- „Lubada ajaliselt piiratud teed“;
- „Lubada ajapõhise teemaksuga teed“ („vinjett“);
- „Välditavad piirkonnad“;
- „Lubada kõvakatteta teed“.

Kasutage vahekaarti „Kaart“, et pääseda juurde järgmistele seadetele:

- Kaardi värv;
- Aja kuvamine;
- „2D/2D põhjasuunas, 3D/3D algvaade, „Liiklus““;
- Liiklusmärgid;
- Auto suum;
- Minu sõiduk;
- Vaade ristmikule;
- „Huvipunktide ekraan“.

### Hüpickmenüü valitud teekonnal

Vajutage hüpickmenüüle, et pääseda menüüdesse:

- „Tühista teekond“;
- Hääljuhised;
- Teekonna üksikasjad;
- „Seaded“.

### „Tühista teekond“

Lõpetab navigeerimise.

## KAART (4/6)

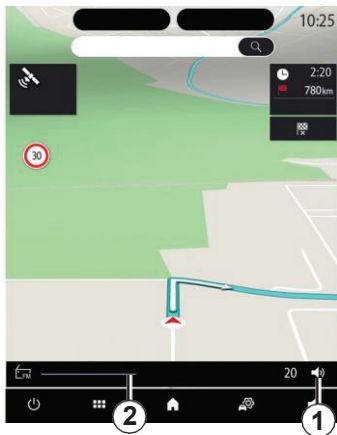

### Hääljuhised

Vajutage nupule **1** hääljuhtimise sisse/välja lülitamiseks.

**Märkus:** kui funktsioon on välja lülitatud, ei anna multimeediasüsteem hääljuhiseid.

Hääljuhistelega pääseb ligi:

- hüpikmenüüst **E**;
- kui häältuvastus toimub läbi multimeediasüsteemi, vajutades helitugevuse lülitile.



### Märkus:

- helitugevuse lüliteid saab kasutada ainult kasutatava allika „Hääljuhised“, „Raadio“, „Telefon“ muutmiseks;
- helitugevuse näidik **2** kuvatakse informatiivsel eesmärgil. Seda ei saa kasutada helitugevuse reguleerimiseks.



Ohutuse huvides tehke kõik seadistused sõiduki seistes.

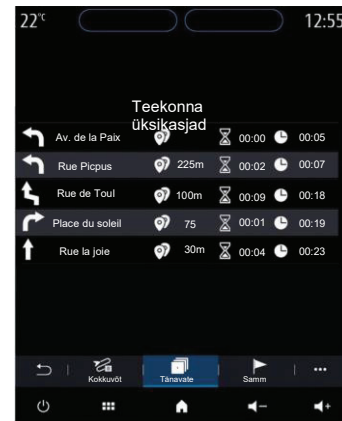

### Teekonna üksikasjad

Seda funktsiooni saab kasutada sõidetava teekonna üksikasjade vaatamiseks.

Vahekaardil „Kokkuvõte“ saab vaadata lähte- ja sihtkohta ning läbitud teekonda.

Vahekaardil „Teekond“ saab vaadata sõidetavat teekonda üksikasjalikult.

Vahekaardilt „Sammud“ on näha teekonna erinevaid etappe ning iga etapi vahemaad ja kestused.

## KAART (5/6)



### Näidiku kuva

Võimalik on valida mitme kuvamisrežiimi vahel, vajutades nupule „Vaade“ **H**.

### Teekonna vaade

Kaardil kuvatakse täielik teekond.

### 2D-vaade

Kaardil kuvatakse praegune asukoht ja suund, kuhu liigute.

### 2D/Põhjasuund

Kaardil kuvatakse praegune asukoht põhja suunas.

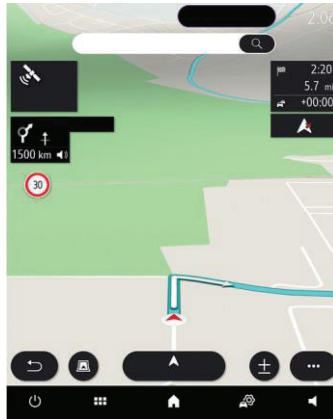

### 3D-vaade

Kaardil kuvatakse praegune asukoht 3D-vaates. See kuvatakse automaatselt sõidusuunas.

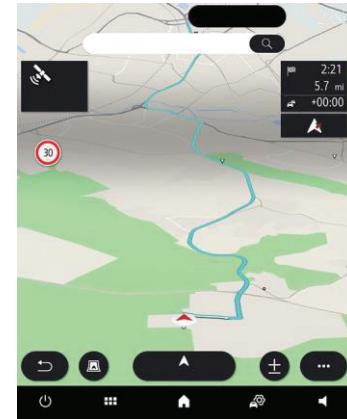

### 3D-kaardi algvaade (sõltuvalt varustusest)

Siin on kaart on kergelt ülespoole suunatud, et pakkuda vaadet kaugemale. See kuvatakse automaatselt sõidusuunas.

# KAART (6/6)

## Hääljuhised

Hääljuhised aktiveeritakse pärast marsruudi arvutamist. Multimeediasüsteem juhendab teid kogu teekonnal, teavitades igal lõigul järgmisest suunast.

### 1. etapp: Ettevalmistus

Multimeediasüsteem teavitab hääljuhtimise abil, et varsti tuleb teha pööre.

### 2. etapp: Hoiatus

Multimeediasüsteem teatab pöördest, mis tuleb teha,

näiteks: „400 meetri pärast pöörake...“

Multimeediasüsteemi ekraanil kuvatakse pöörde üksikasjalik või 3D kujutis.

### 3. etapp: Pööre

Multimeediasüsteem näitab, milline pööre tuleb teha.

näiteks: „Pöörake järgmisest paremale“

Kui nõutud pööre on tehtud, kuvatakse kaart uuesti kogu ekraanil.

**Märkus:** kui te ei järgi sõidusoovitusi või teekonda, arvutab multimeediasüsteem automaatselt uue teekonna.



### Sõidurada

Ekraan lülitub automaatselt üksikasjalikumale kuvale, et suunata teid järgmise liikumise jaoks õigele sõidurajale:

- ilma nooleta sõidurada **3**: valitud teekonnal ärge jätkake sõitu sellel sõidurajal;
- noolega sõidurada **4**: valitud teekonnal jätkake sõitu sellel sõidurajal.

**Märkus:** teised sõidurajad võidakse kuvada liikumise ajal.



## Menüü „Navigeerimine“

Vajutage avalehel kaardile või nupule „Menüü“, seejärel „Navigeerimine“.

### Häältuvastuse kasutamine sihtkoha määramisel

Vajutage häältuvastuse nupule  , pärast märguheli dikteerige soovitud linn, majanumber ja/või tänava nimi ja/või piirkond. Lisateavet leiate peatükist „Häältuvastuse kasutamine“.

**Märkus:** häältuvastuse lüliti asukoht võib sõltuvalt sõidukist olla erinev. Lisateavet leiate sõiduki käsiraamatust.



### Ettevaatusabinõud seoses navigeerimisega

Navigatsioonisüsteemi kasutamine ei asenda mingil juhul juhi vastutust ega valvsust sõiduki juhtimisel.

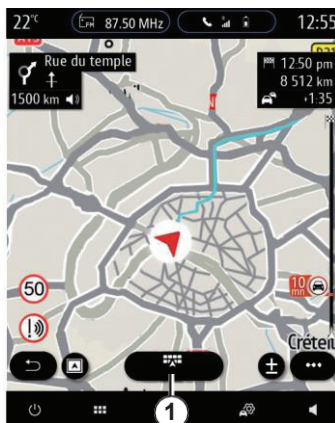

### Sihtkoht välisriigis

Enne aadressi ütlemist on vaja süsteemis vahetada riik. Vajutage häältuvastuse lülile  , et kuvada häältuvastuse põhimenüü.

Pärast märguheli öelge: „Change country“ („Vaheta riiki“) ja öelge riigi nimi, kuhu soovite suunduda. Pärast teist märguheli öelge sihtkoha aadress.

**Märkus:** saate riiki muuta, kui süsteemi keel toetab seda riiki.

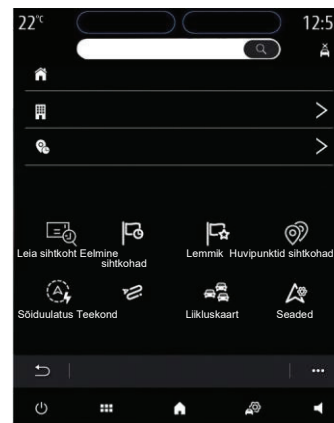

Kasutage navigeerimise menüüd **1**, et pääseda juurde järgmistele seadetele:

- „Leia aadress“;
- „Eelmised sihtkohad“;
- „Lemmik sihtkohad“;
- „Koordinaadid“;
- „Huvipunktid“;
- „Sõiduulatus“;
- „Teekond“;
- „Liikluskaart“;
- „Seaded“;
- ...

## SIHTKOHA SISESTAMINE (2/17)

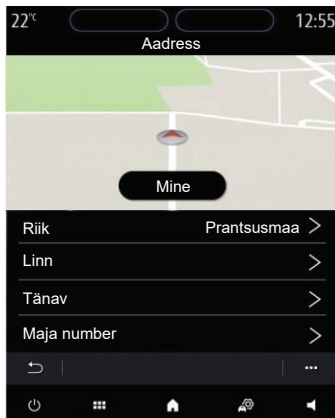

### Leia aadress

Selles menüüs saate sisestada täieliku või osalise aadressi: riik, linn, postiideks, tänav, maja number, ristmik. Esmakordsel kasutamisel küsib süsteem sihtkoha riiki. Sisestage linna nimi või postiideks kasutades klaviatuuri.



Otsingualas **2** sisestage tänava nimi.

Sisestamise algul pakub süsteem sarnaseid tänavanimedid. Võimalik on:

- valida ekraanil kuvatud tänava nimi, vajutades sellele;
- vajutada nupule **3** või skaneerida soovitatud tänavate nimekirja **5**, et leida otsingule vastav tänav.

### Märkus:

- Süsteemi mälus on salvestatud viimati sisestatud linnad/asulad;
- Süsteem tunneb ära vaid digitaalsel kaardil olevad asukohad.

Kasutage hüpikmenüüd **4**:

- lemmik sihtkohtade salvestamiseks;
- sihtkoha koordinaatide sisestamiseks;
- huvipunktide leidmiseks ja kuvamiseks;
- ...

## SIHTKOHA SISESTAMINE (3/17)

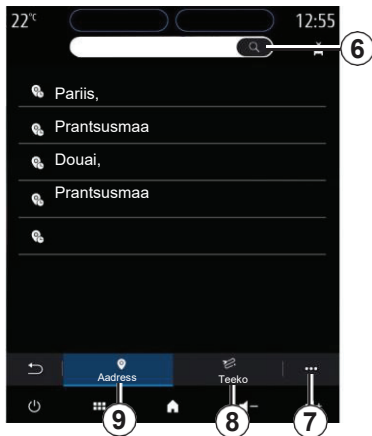

„Eelmised  
sihtkohad“

Kasutage seda menüüd, et valida sihtkoht hiljuti kasutatud adresside hulgast. Need on salvestatud automaatselt.

Vahekaardilt „Address“ **9** on võimalik juurdepääs salvestatud sihtkohtadele.

Valige teekond hääljuhiste saamise alustamiseks.

Kasutage vahekaarti „Teekond“, et pääseda juurde teekonna ajaloole. Valige teekond hääljuhiste käivitamiseks.

Kasutage suurendusklaasi **6**, et leida salvestatud ajaloost aadress või teekond.

Hüppikmenüüst **7** on võimalik juurdepääs vahekaartidele „Aadress“ **9** ja „Teekond“ **8**, et:

- kustutada üks või mitu valitud aadressi;
- kustutada kõik aadressid;
- sorteerida neid kuupäeva järgi;
- sorteerida neid nime järgi;
- salvestada sihtkoht lemmikuna.

Juhendamise ajal saate uue sihtkoha otsimisel määrata selle kas:

- vahepeatuseks;
- uueks sihtkohaks.



Ohutuse huvides tehke kõik seadistused sõiduki seistes.

## SIHTKOHA SISESTAMINE (4/17)



„Lemmik  
sihtkohad“

Vahekaardilt „Address“ **12** on võimalik:

- sisestada uus address **10**;
- käivitada navigeerimisjuhised sihtkohtadesse „Kodu“ **14** ja „Töökoht“ **13**;
- käivitada navigeerimisjuhised „Lemmikute“ alla salvestatud sihtkohtadesse.

Kui valite sihtkohaks „Kodu“ **14** või „Töökoht“ esmakordselt, palub süsteem sisestada aadressi.

**Märkus:** Multimeediasüsteem lubab salvestada vaid ühe aadressi kui „Kodu“ ja ühe aadressi „Töökoha“ alla.

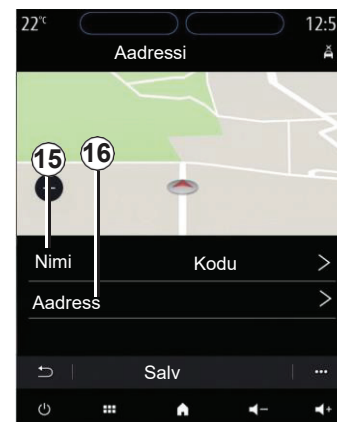

Vahekaardilt „Lisa uus aadress“ **10** on võimalik:

- väljal „Nimi“ anda lemmik sihtkohale nimi **15**;
- väljal „Address“ **16** kasutada järgmisi otsingu funktsioone:
  - „Leia aadress“;
  - „Eelmised sihtkohad“;
  - „Huvipunktid“;
  - „Koordinaadid“;
  - „Kaardil“;
  - „Hetke asukoht“.
- Lisada isiklikke huvipunkte;
- Lisada telefoninumber;
- Valida laadimise tüüpi.



## SIHTKOHA SISESTAMINE (5/17)

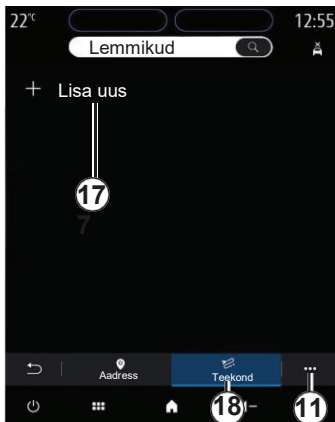

Vahekaardilt „Teekond“ **18** on võimalik:

- Lisada uus teekond;
- Käivitada lemmikuna salvestatud teekond.

Vahekaardilt „Lisa uus teekond“ **17** on võimalik:

- Väljal „Nimi“ anda lemmik sihtkohale nimi;
- Väljal „Teekond“ kasutada järgmisi otsingu funktsioone:
  - „Alguspunkt“;
  - „Lisa vahepeatus“;
  - „Viimane sihtkoht“;
  - „Lisa sihtkohaks“.

Pärast otsinguid „Lisa peatuskohad“ ja „Lisa sihtkoht“ on teil järgmised võimalused:

- „Leia aadress“;
- „Eelmised sihtkohad“;
- „Huvipunktid“;
- „Koordinaadid“;
- „Kaardil“.

Kasutage hüpikmenüüd **11**, et:

- Muuta:
  - Lemmiku nime **15**;
  - Lemmiku aadressi **16** või teekonda, sõltuvalt kumb vahekaart on valitud.
- Kustutada ühe või mitu valitud aadressi;
- Kustutada kõik aadressid;
- Sorteerida neid nime järgi.

## SIHTKOHA SISESTAMINE (6/17)

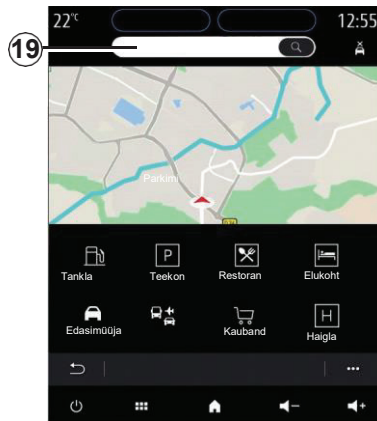

### „Huvipunktid“

Huvipunkt (POI) on teenus, asutus või turismiobjekt, mis asub mingi koha, näiteks teekonna alguspunkti, sihtlinna, läbitava teekonna jne lähedal.

Huvipunktid on jagatud kategooriatesse: Tankla, Parkimine, Majutus jne.

Valige menüü „Navigeerimine“, seejärel „Huvipunktid“, et valida sihtkohaks mõni huvipunkt.

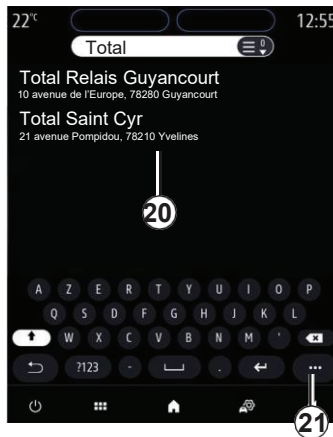

### „Otsimine nime järgi“

Otsinguväljal **19** sisestage huvipunkti kategooria (restorani või kaupluse nimi vmt).

Valige nimekirjast **20** huvipunkt.

**Märkus:** teenused peavad olema aktiveeritud, et kuvada huvipunktide veebipõhine otsing. Lisateabe saamiseks võtke ühendust volitatud edasimüüjaga.

Kasutage hüpikmenüüd **21**, et:

- otsimine lähtestada;
- valida klaviatuuri tüüp:
  - „Tähestikuline“;
  - „Azerty“;
  - „Qwerty“.



Ohutuse huvides tehke kõik seadistused sõiduki seistes.

## SIHTKOHA SISESTAMINE (7/17)

### „Otsimine kategooria järgi“

Navigatsioonisüsteem pakub vastavalt vahekaardile mitu huvipunkti valitud kategoorias:

- kui teekonda ei ole valitud:
  - „Ümbruskonnas“
  - „Linnas“ (sisestage linna nimi).
- kui teekond on valitud:
  - „Teekonnal“;
  - „Sihtkohas“;
  - „Ümbruskonnas“;
  - „Linnas“ (sisestage linna nimi).

Kasutage hüpikmenüüd **21**, et:

- kuvada „Offline-tulemused“;
- sorteerida neid kauguse järgi;

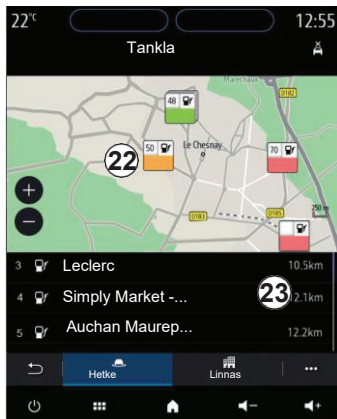

Kui valite huvipunktide kategooria.

Soovitused kuvatakse ekraani alaosas nimekirjana **23**.

Kaardil kuvatakse soovitatud huvipunktide geograafiline asukoht.

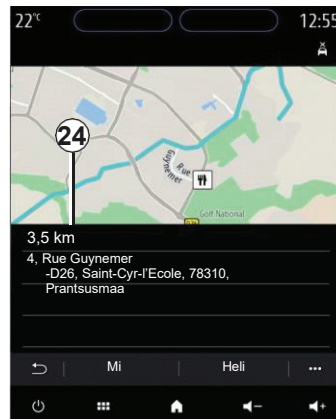

Nimekirjast **23** saate valida huvipunkti.

Sõltuvalt sõidukist, saab multimeedia-süsteemi abil:

- võtta ühendust huvipunktiga, näiteks reserveerida istekohad või küsida teavet, vajutades nupule „Helista“;
- alustada navigeerimisega huvipunkti suunas, vajutades nupule „Go“;
- vaadata sihtkoha eelvaadet ekraanil **24**.

Hüpikmenüüst on lisada aadress „Lemmikutesse“.

## SIHTKOHA SISESTAMINE (8/17)

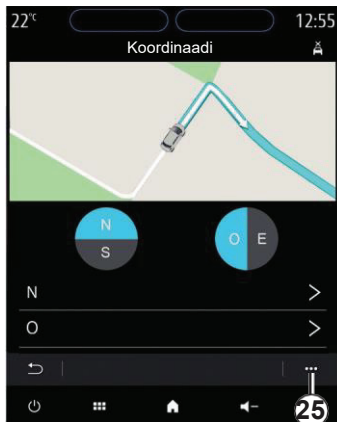

„Koordinaadid“

„Navigeerimise“ menüüs vajutage „Koordinaadid“.

Kasutage seda menüüd sihtkoha otsimiseks, sisestades selle koordinaadid.

Saate valida poolkera ja seejärel sisestada laiuskraadi ja pikkuskraadi, kasutades klaviatuuri.

Kui koordinaadid on sisestatud, vajutage nupule „Go“, et minna otse sellesse sihtkohta, või vajutage nupule „Kaart“, et vaadata üksikasju kaardil.

Hüpikmenüüs **25** vajutage:

- „UTM“, et sisestada koordinaadid UTM-koordinaatsüsteemis;
- „Ühikud ja formaadid“:  
kümnenndkraadid; kümnenndkraadid ja -minutid; kümnenndkraadid, -minutid ja -sekundid;
- „Salvestada lemmikuna“.



Ohutuse huvides tehke kõik seadistused sõiduki seistes.

## SIHTKOHA SISESTAMINE (9/17)

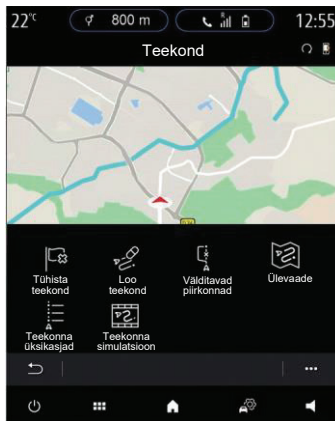

„Teekond“

Kasutage seda funktsiooni sihtkoha ja sellega seotud vahepeatuste haldamiseks.

Vajutage põhimenüüs Navigeerimine > Menüü > Teekond, et saada juurdepääs teekonna menüüdele:

### Kui teekonda ei ole valitud:

- „Loo teekond“;
- „Väljätavad piirkonnad“.

### Kui teekond on valitud:

- „Tühista teekond“;
- „Muuda teekonda“;
- „Väljätavad piirkonnad“;
- „Ülevaade“;
- „Teekonna üksikasjad“;
- „Teekonna simulatsioon“.

### „Tühista teekond“

Kasutage seda funktsiooni käimasoleva teekonna tühistamiseks.

### „Muuda teekonda“

Kasuta seda funktsiooni käimasoleva teekonna muutmiseks:

- „Alguspunkt“;
- „Lisa vahepeatus“;
- „Lisa sihtkohaks“.

„Lisa vahepeatus“ ja „Lisa sihtkohaks“ võimaldavad valikuid:

- „Leia aadress“;
- „Eelmised sihtkohad“;
- „Huvipunktid“;
- „Koordinaadid“;
- „Kaardil“;
- ...

## SIHTKOHA SISESTAMINE (10/17)

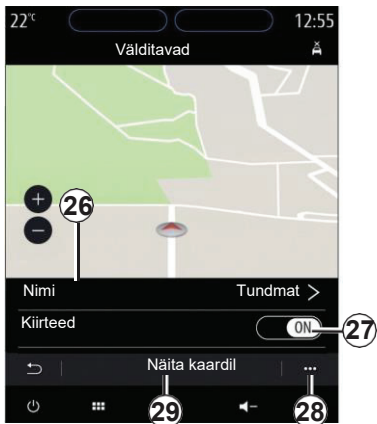

### „Välditavad piirkonnad“

Kasutage seda funktsiooni, et vältida määratud või teatud geograafilist piirkonda.

Menüüs „Välditavad piirkonnad“ vajutage nupule „Lisa uus välditav piirkond“ või valige eelnevalt salvestatud piirkond. Vajutage nupule „Nimi“ 26, et muuta selle nime.

Kiirteelõikude vältimiseks valige nupp 27.

Hüpikmenüüst 28 valige „Valige linn“, et sisestada käsitsi riik ja linn.

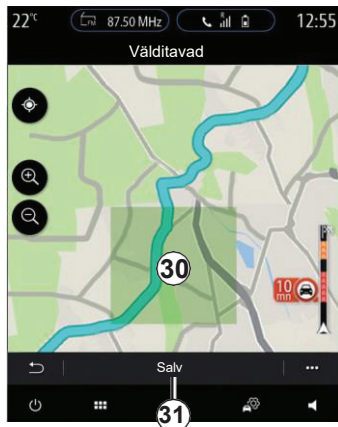

Vajutage nupule „Joonis“ 29, et vältida teatud piirkonda.

Vajutage lühidalt kaardile, et kuvada „Välditavad piirkonnad“ 30.

Valitud ala suurendamiseks või vähendamiseks liigutage sõrmi ekraanil vastavalt lahku või kokku.

Vajutage nupule „Salvesta“ 31, et lisada valitud ala välditavate piirkondade nimekirja.

Välditavate piirkondade muutmiseks valige see nimekirjast ja vajutage kaardil nupule „Muuda“.

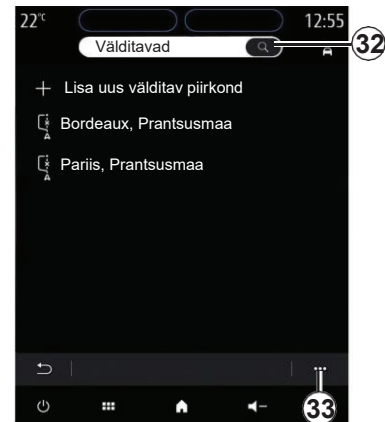

Hüpikmenüüs 33 vajutage: välditavate piirkondade menüüs:

- „Kustuta“ (valides ühe või mitu piirkonda);
- „Kustuta kõik“.

Vajutades suurendusklaasile 32 saate otsida kõik salvestatud välditavad piirkonnad.

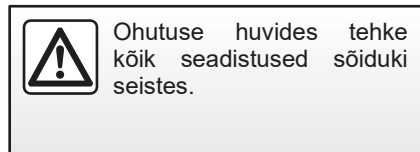

Ohutuse huvides tehke kõik seadistused sõiduki seistes.

## SIHTKOHA SISESTAMINE (11/17)

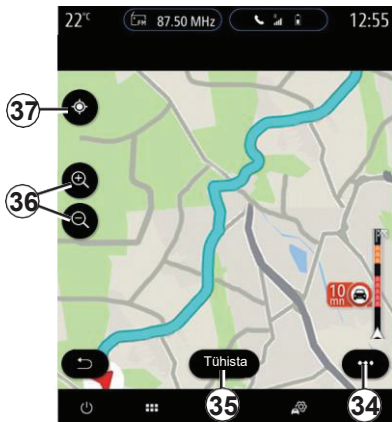

### „Ülevaade“

Kasutage seda funktsiooni kogu oma marsruudi vaatamiseks kaardil.

Selle funktsiooni kasutamiseks käivitage navigeerimine, seejärel vajutage navigatsioonimenüüs „Teekond“ ja siis „Ülevaade“.

Vajutage nupule **35** käimasoleva teekonna tühistamiseks.

Selleks, et tutvuda käimasoleva teekonna kaardiga, liigutage kaarti, hoides sõrme all ekraani mingi osa peal ja lohistage seda.

Kaardikuva muutmiseks vajutage nuppudele suumi sisse/välja 36 kaardil.

Kaardikuva muutmiseks vajutage nupule **37**.

Hüpikmenüü **34** pakub järgnevaid võimalusi:

- „Alternatiivsed teekonnad“;
- „Teekonna üksikasjad“;
- Simuleeri teekonda;
- „Salvestada lemmikuna“;
- „Seaded“;
- ...

**Märkus:** hüpikmenüüs pakutavad funktsioonid varieeruvad sõltuvalt sellest, kas navigeerimisjuhised on aktiveeritud või mitte.

## SIHTKOHA SISESTAMINE (12/17)

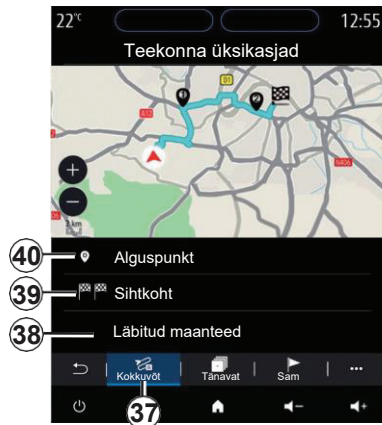

### „Teekonna üksikasjad“

Kasutage seda funktsiooni, et vaadata kõiki andmeid ja üksikasju teekonna kohta mitme vahekaardi kaudu:

- „Kokkuvõte“;
- „Tänavate nimekiri“;
- „Sammud“.

Vahekaardil „Kokkuvõte“ **37** on võimalik näha:

- „Alguspunkt“ **40**;
- „Sihtkoht“ **39**;
- „Läbitud maanteed“ **38** (tasulised teed, praam, autorong jmt).

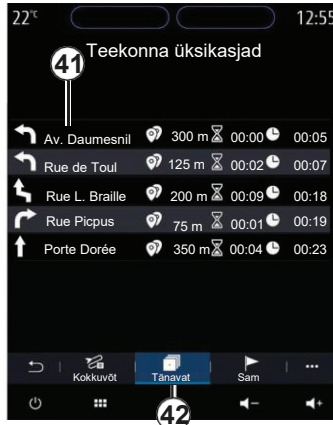

Vahekaardil „Teekond“ **42** saab vaadata sõidetavat teekonda üksikasjalikult.

Läbitavate teede nimekirjast **41** saab vaadata erinevaid suundi, läbitud tänavate nimesid, järelejäänud vahemaa ja iga etapi läbimise aega.

Vajutage ühele marsruudile **41**, et vaadata seda kaardil, kusjuures nooltega **45** on võimalik liikuda tagasi eelmistele etappidele või edasi järgmistele etappidele.



Ribal **43** kuvatakse teave **43** iga etapi kohta, näiteks läbitud vahemaa, etapi aeg ja saabumise aeg.

Navigatsioonisüsteem võib soovitada vältida mingit juhtumit mingil etapil.

Vajutage nupule „Übersõit“ **44** ja navigatsioonisüsteem arvutab übersõidu teekonna.



## SIHTKOHA SISESTAMINE (13/17)

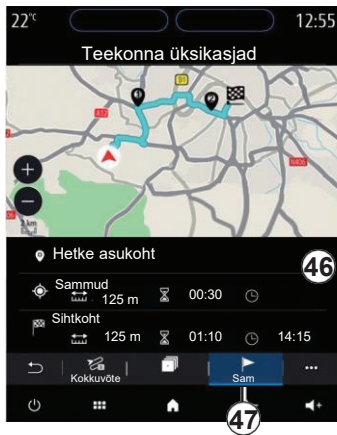

Vahekaardil „Sammud“ **47** on näha sõidu erinevaid etappe, näiteks vahemaa, teekonna kestus ja saabumise aeg.

Vajutades nimekirjas **46** ühele etapile, on näha asukoht, nimi, aadress ja geograafilised koordinaadid.

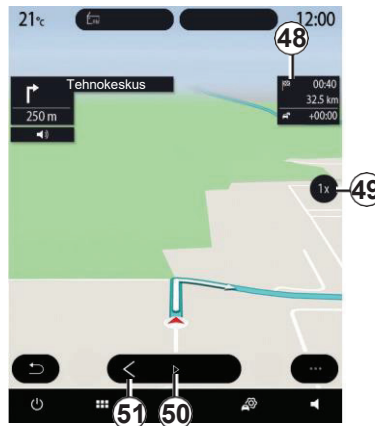
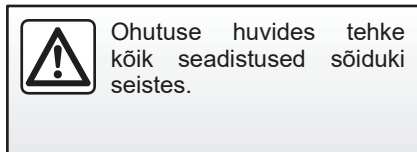

### „Teekonna simulatsioon“

Kasutage seda funktsiooni, et näha teekonda sihtkohta jõudmiseks.

Vajutage nupule **50** käimasoleva teekonna käivitamiseks või peatamiseks.

Vajutage lülile **51**, et alustada simulatsiooni algusest.

Simulatsiooni kiirust saab muuta, vajutades nupule **49**.

Simulatsiooni ajal on näha nii kiirusepiirangud kui ka üksikasju alal **48**, näiteks allesjäänud sõidumaa, saabumisaeg ja sõiduaeg.

Vajutage alale **48**, et vahetada allesjäänud teekonna aja näitamine eeldatava saabumisajaga.

# SIHTKOHA SISESTAMINE (14/17)

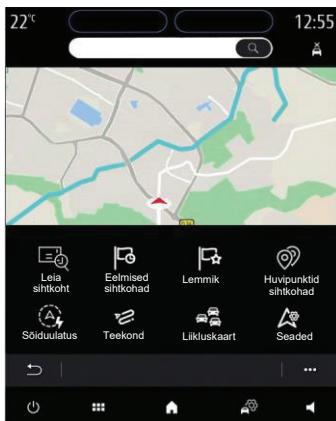

## Elektri- ja hübriidsõiduki navigatsiooniseadme menüü

Vajutage avalehel kaardile või nupule „Menüü“, seejärel „Navigeerimine“. Multimeediasüsteemi konfiguratsioon sõltub teie sõiduki mootori tüübist. Kuvatakse lisamenüüd ja erinevad seaded.

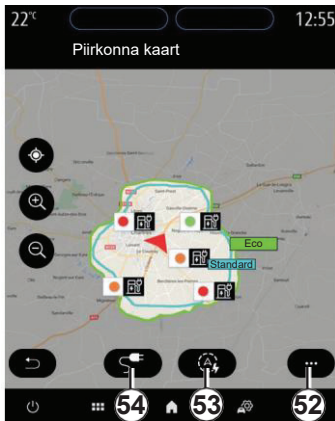
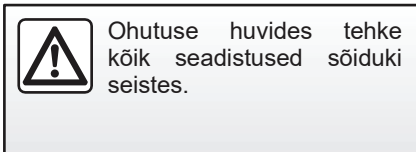

### Menüü „Sõiduulatus“

See menüü näitab geograafilist piirkonda, kui kaugele saab sõiduk aku järelejäädud laetuse tasemega sõita:

- sinine ala „Standard“ näitab sõiduulatus praegusel sõidurežiimil sõites;
- roheline ala „Eco“ näitab sõiduulatus sõites sõidurežiimis „Eco“.

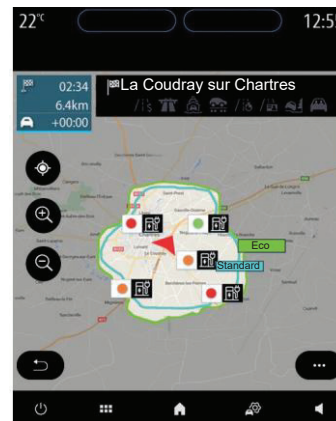

Vajutage nupule „Sõiduulatus“ 53, et vaadata geograafilist piirkonda, mis on pärast järgmisesse etappi või lõppsihtkohta jõudmist veel sõiduulatuses.

See kaart kuvab sõidukile sobivaid laadimispunkte. Laadimisparameetreid saab muuta peatükis „Navigeerimise seaded“.

## SIHTKOHA SISESTAMINE (15/17)

Sõltuvalt varustusest, kuvab nupp „Laadimine“ **54** ümbruskonnas saadaolevaid laadimispunkte.

Kasutage hüpikmenüüd **52**, et kuvada või peita huvipunktid.

### Viimased laadimisjaamad

Multimeediasüsteem teavitab, kui ümbruskonnas on vähem kui kolm laadimisjaama. Funktsiooni väljalülitamiseks valige „Navigeerimise“ menüüst „Seaded“, seejärel vahekaart Z.E.



### „Teekond“

„Navigeerimise“ menüüs vajutage „Menüü“, „Teekond“ ja siis „Ülevaade“, et näha oma teekonda.

Vajutage nupule „Go“ **57**. Multimeediasüsteem annab teada, kas sihtkoht **56** on sõiduulatuses (must) või mitte (punane), sõltuvalt sõiduki laetusest.

Infoväljal **55** kuvatakse sõiduakude laetuse tase sihtkohta jõudmisel.



Ohutuse huvides tehke kõik seadistused sõiduki seistes.

## SIHTKOHA SISESTAMINE (16/17)

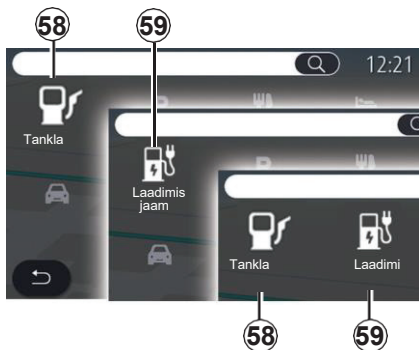

„Huvipunktid“

Multimeediasüsteemi konfiguratsioon sõltub teie sõiduki mootori tüübist:

- Tankla **58** sisepõlemismootoriga ja hübriidsõidukile (ilma laadimispe-sata);
- Laadimisjaam **59** elektrisõidukile;
- Tankla **58** ja laadimisjaam **59** laadimispe-saga hübriidsõidukile.

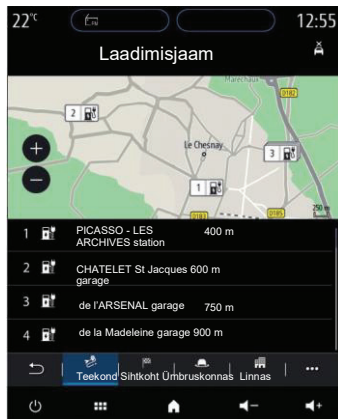

### Laadimisjaam

Laadimisjaamad huvipunktidena **59** näitab laadimiskohti teie ümbruses, teekonnal, sihtkoha ümbruses või linnas.

Iga jaam näitab teie sõiduki jaoks sobivate laadimispiistikute arvu.

Erinevad värvid näitavad laadimispiistikute kättesaadavust:

- roheline: laadimispiistik saadaval;
- punane: laadimispiistik ei ole saadaval;
- hall: staatus teadmata.

**Märkus:** teenused peavad olema aktiveeritud, et kuvada laadimispiistikute veebipõhine otsing. Lisateabe saamiseks võtke ühendust volitatud edasimüüjaga.

Valige üks laadimisjaamadest täpsema teabe saamiseks:

- kaugus laadimisjaamani ja selle address;
- maksemeetod, näiteks tasuta, tellimisel jne;
- laadimispiistikute arv, saadaval ja kokku;
- laadimispiistiku tüüp;
- ...

Selles menüüs on võimalik:

- käivitada navigeerimine laadimisjaama;
- helistada laadimisjaama;
- reserveerida laadimispiistik;
- ...

## SIHTKOHA SISESTAMINE (17/17)

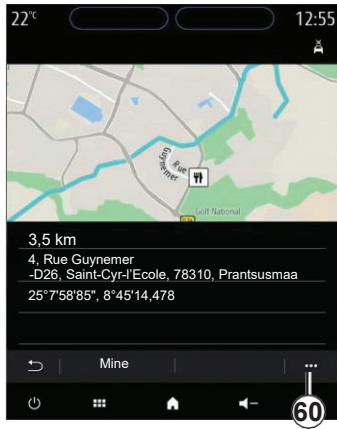

Kasutage hüpikmenüüd **60**, et:

- kuvada „Online-tulemused“;
- otsimine lähtestada;
- salvestada laadimispunkt „Lemmikutes“;
- ...



Ohutuse huvides tehke kõik seadistused sõiduki seistes.

# NAVIGEERIMISE SEADED (1/6)

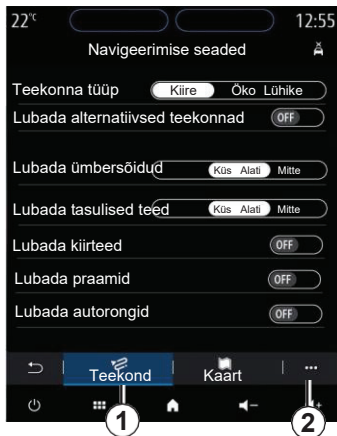

## Menüü „Seaded“

Vajutage avalehel kaardile või põhimeenüüs vajutage nupule „Navigeerimine“.

Vajutage „Navigeerimise menüü“, seejärel „Seaded“.



Ohutuse huvides tehke kõik seadistused sõiduki seistes.

## „Teekond“

Vahekaardil „Teekond“ **1** on võimalik juurdepääs järgnevatele seadistustele:

- „Teekonna tüüp“;
- „Lubada alternatiivsed teekonnad“;
- „Lubada tasulised teed“;
- „Lubada kiirteed“;
- „Lubada praamid“;
- „Lubada autorongid“;
- „Navigeerimisõpe“;
- „Teiste seadmetega jagatud sihtkohad“;
- „Lubada ajaliselt piiratud teed“;
- „Lubada tasulised teed“;
- „Välditavad piirkonnad“;
- „Lubada kõvakatteta teed“.
- ...

## „Teekonna tüüp“

Siin on võimalik valida teekondade „Kiire“, „Öko“ või „Lühike“ vahel.

## „Lubada alternatiivsed teekonnad“

Võimalik on lubada või keelata alternatiivsed teekonnad, vajutades „ON“ või „OFF“.

## „Lubada tasulised teed“

See seade võimaldab tasuliste teede kasutamist, võimalik on valida seadistus „Alati“, „Küsi“ või „Mitte kunagi“.

## NAVIGEERIMISE SEADED (2/6)

### „Lubada kiirteed“

Võimalik on lubada või keelata kiirteede kasutamine teekonnal, vajutades „ON“ või „OFF“.

### „Lubada praamid“

Võimalik on lubada või keelata praamireisid teekonnal, vajutades „ON“ või „OFF“.

### „Lubada autorongid“

Võimalik on lubada või keelata autosid vedavate rongide kasutamine teekonnal, vajutades „ON“ või „OFF“.

### „Navigeerimisõpe“;

Kasutage seda navigeerimise programmeerimisfunktsiooni oma konfidentsiaalsusparameetrite haldamiseks.

Multimeediasüsteem analüüsib teie igapäevaseid sõite ja sõiduaegu, et soovitada sihtkohta, ilma et peaksite seda multimeediasüsteemi käivitamisel ise konfigurerima. Näiteks sõitmine koju, tööle jne.

Võimalik on juurdepääs järgnevatele seadistustele:

- lubada või keelata navigeerimise programmeerimine, vajutades „ON“ või „OFF“;
- „Automaatne juhendamine“, vajutades „ON“ või „OFF“;
- Salvestatud teekondade kustutamine.

### „Lubada ajaliselt piiratud teed“

See valik võimaldab ajaliselt piiratud teede kasutamist, valikus on „Alati“, „Kui kasutuses“ või „Mitte kunagi“.

### „Lubada tasulised teed“

Võimalik on lubada või keelata tasulised teed teekonnal, vajutades „ON“ või „OFF“.

### „Välditavad piirkonnad“

Lülitage teekonnal välditavad piirkonnad sisse või välja, vajutades „ON“ või „OFF“.

### „Lubada kõvakatteta teed“

Lubage või keelake sõidukile sobimatute teede kasutamine teekonnal, vajutades „ON“ või „OFF“.

### „Piiriületusest teatamine“

Võite lubada või keelata multimeediasüsteemi teate kui ületate riigipiiri.

### Hüppikmenüü

Hüppikmenüüs **2** on võimalik muuta „Navigeerimise seadeid“.

### „Kaardi uuendamine“

Saate vaadata navigatsioonisüsteemi sisestatud riikide loendit.

Automaatsed uuendused toimuvad ainult lemmikuna salvestatud riigi kaardiga.

Kaartide uuendamiseks kontrollige kõigepealt, et kõik teie sõiduki teenused oleksid aktiveeritud. Vaadake peatükki „Teenuste aktiveerimine“.

## NAVIGEERIMISE SEADED (3/6)

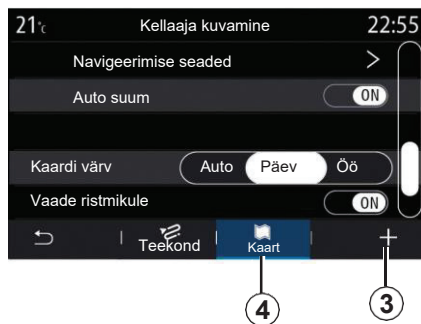

### „Kaart“

Kasutage vahekaarti „Kaart“ **3**, et pääseda juurde järgmistele seadetele:

- „Kaardi heledus“;
- „Aja kuvamine“;
- „Liiklusmärgid“;
- „Auto suum“;
- „Minu sõiduk“;
- „Vaade ristmikule“;
- „Huvipunktide ekraan“;
- „Teave riigi kohta“.

### „Kaardi heledus“

Kasutage seda valikut, et määrata kaardi kuvaks „Auto“, „Päev“ või „Õö“.

### „Aja kuvamine“

Siin saate valida kas sihtkohta saabumise aja või aja, mis kulub sihtkohta jõudmiseks.

### „Liiklusmärgid“

See menüü pakub järgmisi funktsioone:

- „Liiklusmärgid“;
- „Kiiruse ületamise hoiatusheli“;
- „Ohuala kuvamine“;
- „Ohuala hoiatusheli“;

Lubage või keelake need, vajutades „ON“ või „OFF“;

Vajutage nupule „Lähtestamine“ hüpikmenüüs **4** to, et kõik seaded sisse lülitada.

### „Auto suum“

Lubage või keelake automaatne suumimine, vajutades „ON“ või „OFF“.



Ohutuse huvides tehke kõik seadistused sõiduki seistes.



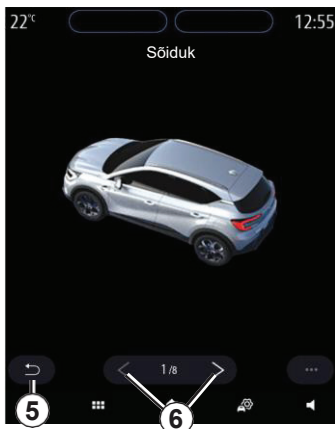

### „Minu sõiduk“

Sõiduki visuaalset kujutist on võimalik muuta, vajutades vasakule või paremale noolele **6** ja valides soovitud mudeli.

Valiku kinnitamiseks jääge soovitud mudelile ja vajutage naasmise noolele **5**.

### „Vaade ristmikule“

Lubage või keelake vaade ristmikule, vajutades „ON“ või „OFF“;

### „Huvipunktide ekraan“

Lülitage huvipunktide kuvamine kaardil sisse või välja:

- „Tankla“;
- Laadimisjaam (elektri- ja hübriidsõidukid);
- „Parkimine“;
- „Restoran“;
- „Majutus“;
- „Transport ja teekond“;
- „Kaubandus“;
- „Haigla“;
- ...

Kaardilt on võimalik otse valida huvipunkt. Multimeediasüsteem soovitab erinevaid võimalusi:

- „Mine“;
- „Helista“.

Lisateavet leiате peatükist „Huvipunktid“ jaotisest „Sisestage sihtkoht“.

### „Teave riigi kohta“

Kuvatud riikide nimekirjast saab vaadata kehtivaid kiiruspiiranguid, liikluse suunda, kiiruse ühikut jmt.

### Hüpikmenüü

Hüpikmenüüs **4** on võimalik „Navigeerimise seaded“ uuesti lähtestada.

# NAVIGEERIMISE SEADED

(5/6)

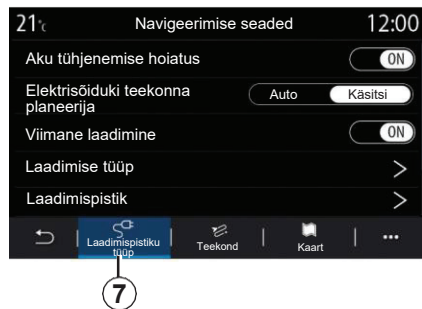

## Elektrisõiduk

Laadimise seadeid ja hoiatusi on võimalik konfigurereida vahekaardil Z.E. 7.

### „Aku tühjenemise hoiatus“

Hoiatab, kui aku laetuse tase langeb alla 20%.

„Elektrisõiduki teekonna planeerija“ Sellel funktsioonil on valikud „Käsitsi“ ja „Auto“.

Automaatrežiimis otsib süsteem teekonnal laadimisjaamu, et jõuaksite sihtkohta. Laadimisjaamad valitakse selliselt, et aku laetuse tase ei langeks alla 20%.

Käsitsi režiimis palub süsteem, kui aku laetuse tase on liiga madal, lisada laadimisjaamad käsitsi, et jõuda sihtkohta.

### „Laadimise tüüp“

Võimaldab valida laadimisjaamad, mis pakuvad sõltuvalt teie valikust vajadustele vastavat laadimisrežiimi ja kuvab need kaardil.

### „Viimane laadimisjaam“

Süsteem saadab hoiatuse, kui tuvastatakse, et ümbruskonnas on väga vähe laadimisvõimalusi. Hoiatus saadetakse, kui süsteem tuvastab aku laetuse madala taseme. Lubage või keelake see, vajutades „ON“ või „OFF“.

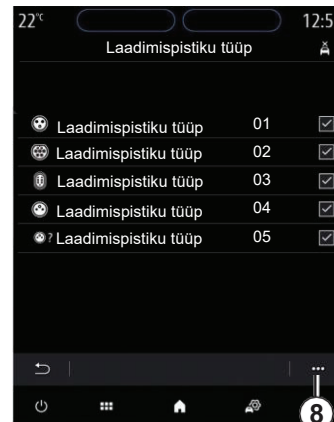

### „Laadimispiistik tüüp“

Võimaldab valida laadimisjaamad, mis pakuvad teie sõidukile sobivat laadimispiistikut ja kuvab need kaardil.

## Hüppikmenüü

Kasutage hüppikmenüüd 8, et:

- valida/tühistada kõik:
  - laadimise tüüp;
  - laadimispiistik tüüp;
- vaadata kirjeldavat teavet erinevate laadimispiistikute tüüpide kohta.

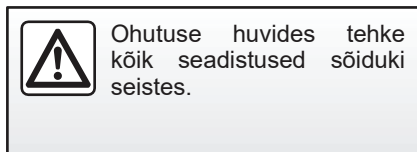

Ohutuse huvides tehke kõik seadistused sõiduki seistes.

## NAVIGEERIMISE SEADED (6/6)

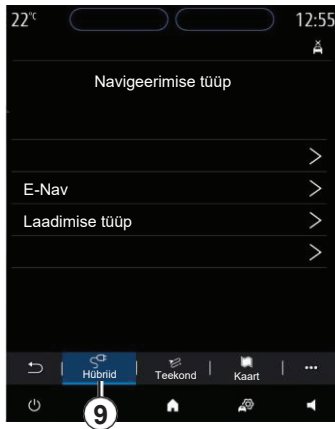

### Hübridsõiduk

Vahekaardil „Hübrid“ 9 saate kujundada hübridsõidukiga seotud seaded ja hoiatused.

#### „E-Nav“

See funktsioon kasutab teavet programmeeritud marsruudi kohta, et juhtida hübridsõiduki elektrienergiat intelligentselt, ennetades tõuse, laskumisi ja liiklusummikuid. Samuti optimeerib see elektrirežiimis sõitmist linnas.

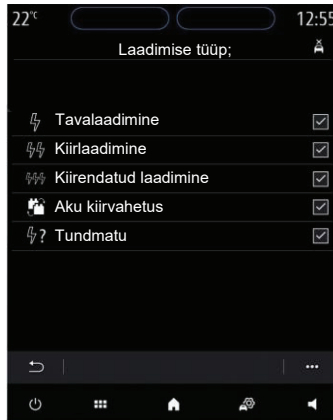

### „Laadimise tüüp“

Võimaldab valida laadimisjaamad, mis pakuvad sõltuvalt teie valikust vajadustele vastavat laadimisrežiimi ja kuvab need kaardil.

### „Laadimispistiku tüüp“

Võimaldab valida laadimisjaamad, mis pakuvad teie sõidukile sobivat laadimispistikut ja kuvab need kaardil.



Ohutuse huvides tehke kõik seadistused sõiduki seistes.

# ***Multimeediasüsteem***

Raadio kuulamine .....	3.2
Muusika .....	3.8
Foto .....	3.11
Video .....	3.13

# RAADIO KUULAMINE (1/6)



## Menüü „Raadio“

Vajutage põhimenüüs nupule „Raadio“. Kui raadiojaam juba mängib, vajutage mõnel menüü „Navigeerimine“ või „Telefon“ leheküljel alal **A** asuvat otseteed.

Valida saab salvestatud jaama või kasutades juhtnuppe roolisambal, sirvida raadiojaamu sageduse või loendi järgi sõltuvalt valitud režiimist.

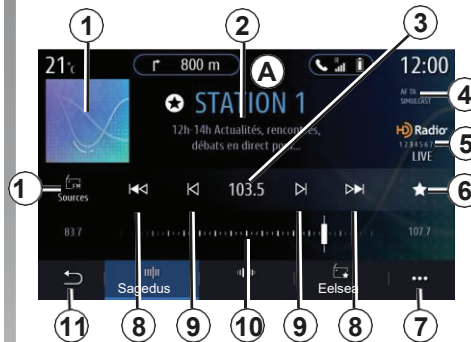

## Ekraan „Raadio“

- 1 Hetkel mängiva raadiojaama logo.
- 2 Hetkel mängiva raadiojaama nimi ja sagedus. Raadio tekst, näiteks esitaja, loo pealkiri jmt.
- 3 Juurdepääs sageduse valimisele käsitsi.
- 4 Jaama jälgimisfunktsioonide aktiveerimise märged.
- 5 HD Radio Live.
- 6 Jaama salvestamine „Elseadetesse“.



- 7 Juurdepääs hüpikmenüüle.
  - 8 Eelmise või järgmise raadiojaama valimine.
  - 9 Eelmise või järgmise raadiosageduse valimine.
  - 10 Sageduse valimise riba.
  - 11 Naasmine eelmisele vahelehele.
  - 12 Juurdepääs heliallikale menüüle.
- Märkus:** raadio tekst sõltub raadiojaamast ja valitud heliallikast.

## RAADIO KUULAMINE (2/6)



### „Sagedus“

Kasutage seda režiimi raadiojaama valimiseks sageduse järgi. Sageduste skaneerimiseks on kaks võimalust:

- otsing sageduse järgi: skaneerige sagedusi, vajutades korduvalt nupule **9** või liigutades kursorit valikuribal **10**;
- otsing jaama järgi: vajutades nupule **8** saab liikuda edasi või tagasi järgmisele jaamale.

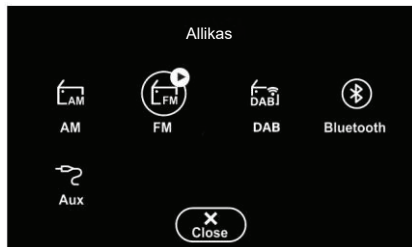

### Raadio modulatsiooni valimine

Valige „FM“, „AM“ või digitaalne raadio „DAB“, vajutades nupule „Allikas“ **12** multimeediasüsteemi ekraanil.

Võimalik on ka valida allikas vajutades lülile roolil.



### Raadiojaama salvestamine eelseadetes

Kasutage seda funktsiooni hetkel mängiva jaama salvestamiseks.

Vahelehel „Sagedus“ vajutage nupule **6** või vajutage ja hoidke all hetkel mängiva raadiojaama logo **1** ning valige pesa (ühel leheküljel 13 pesa) ning hoidke sõrme sellel kuni kuulete märguheli.

Kokku on võimalik salvestada 27 raadiojaama.

## RAADIO KUULAMINE (3/6)

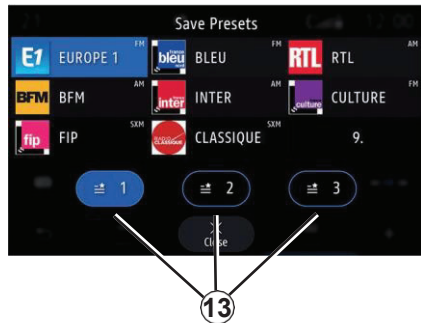

Kui raadiojaamal puudub RDS või asute piirkonnas, kus raadiojaama signaal on nõrk, ei kuvata jaama nime ega logo multimeediasüsteemi ekraanil. Nimekirja alguses kuvatakse ainult nende sagedused.

**Märkus:** raadio tekst sõltub raadiojaamast ja valitud heliallikast.

### „Loend“

See režiim võimaldab leida jaama tähestikulisest nimekirjast.

Kõigi jaamade sirvimiseks klõpsake nimekirjal. Mängima hakkab jaam **14**, millel peatusite. Samuti saab raadiojaama valida otse nimekirjast.

# RAADIO KUULAMINE (4/6)

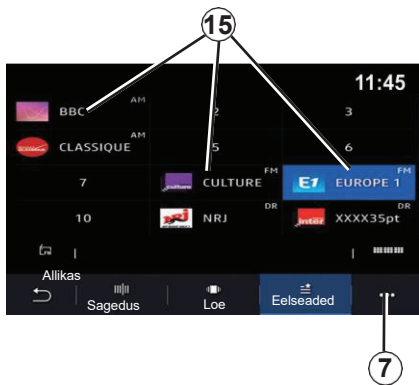

## „Eelseade“

Siin on võimalik valida varem salvestatud raadiojaamu. Lisateavet leiate peatükist „Salvesta eelseadestesse“.

Vajutage selle raadiojaama logole **15**, millist soovite kuulata.



Ohutuse huvides tehke kõik seadistused sõiduki seistes.

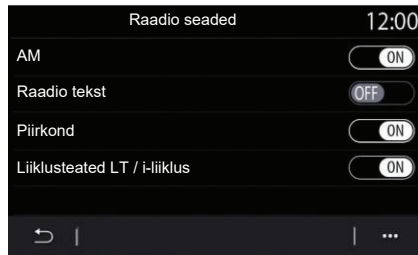

## Hüpikmenüü 7

Kasutage mis tahes režiimis olles hüpikmenüüd **7**, et minna seadistustesse ja konfigurereida järgmisi funktsioone:

- „Raadio seaded“;
- Helikeskkonna seaded;
- „Heliseaded“.

Lisateavet leiate peatükist „Seaded“.

## „Raadio seaded“

Seadetest on võimalik sisse ja välja lülitada:

- „AM“;
- „Raadio tekst“;
- „Piirkond“;
- „Liiklusteated LT / i-liiklus“;
- „Logo“;
- „HD raadio“;
- ...

### AM

Võimalik on sisse ja välja lülitada AM-laineala kuvamine heliallikate loetelus **11**, valides „ON“ või „OFF“.

„Raadio tekst“  
(tekstiinfo)

Mõned FM-raadiojaamad edastavad oma programmidega seotud tekstilist teavet, näiteks esitatavate lugude pealkirjad. Lülitage see funktsioon sisse, kui soovite selliseid andmeid näha.

**Märkus:** sellist teavet ei paku kõik raadiojaamad.



## RAADIO KUULAMINE (5/6)

„Piirkond“;

FM-raadiojaama sagedus võib sõltuvalt geograafilisest asukohast muutuda. Lülitage see funktsioon sisse, et jätkata sama raadiojaama kuulamist pikkadel sõitudel. Helisüsteem muudab automaatselt, ilma katkestuseta, sagedust.

Kui „Piirkond“ on välja lülitatud, lülitub raadio uuele sagedusele kui kuulatava raadiojaama signaal nõrgeneb.

### Märkus:

- samas piirkonnas asuvad raadiojaamad edastavad mõnikord erinevaid saateid või kasutavad erinevaid jaamade nimesid;
- mõned raadiojaamad kasutavad piirkondlikke sagedusi. Sel juhul:
  - Kui „Piirkond“ on sisse lülitatud: süsteem ei lülitu uue piirkonna saatjale, vaid lülitub tavapäraselt algse piirkonna saatjate vahel;

- Kui funktsioon on välja lülitatud: süsteem lülitub uuele saatjale, isegi kui saateprogramm on erinev.

Liiklusteated LT / i-liiklus;

Kui see funktsioon on sisse lülitatud, võtab helisüsteem, sõltuvalt riigist, vastu liiklusteateid, kui neid edastatakse teatud FM-sagedusel raadiojaamades.

Sel juhul tuleb valida liiklusteateid edastava jaama sagedus. Kui mängib mõni teine heliallikas, näiteks USB liides või Bluetooth, katkestatakse see automaatselt liiklusteadeid edastamiseks..

"Samaaegne edastamine"

Sõltuvalt riigist lülitub see funktsioon DAB- jaamalt ümber samaväärsele FM- jaamale, kui digitaalne signaal kaob.

Kui „Samaaegne edastamine FM/DAB“ on sisse lülitatud, kulub paar sekundit kuni süsteem lülitub FM-raadiole. Helitugevus võib muutuda.

Süsteem lülitub automaatselt tagasi digitaalsele edastusele DAB kui signaali tuvastab.

**Märkus:** samaaegsel edastamisel kuvatakse jaama nime ees „FM>“.

„DAB eelistus“

Sõltuvalt riigist võimaldab see funktsioon valida FM-jaama, kui soovitud raadiojaam on saadaval ka digitaalselt ja parema helikvaliteedi saamiseks minna üle sama jaama DAB edastusele.

**Märkus:** samaaegsel edastamisel kuvatakse jaama nime ees „DAB>“.

## RAADIO KUULAMINE (6/6)

„Slideshow“

Sõltuvalt riigist võimaldab see funktsioon mõnede DAB-raadiojaamade kuulamisel kuvada logo asemel teavet programmi, muusika või ilma kohta.

Sõltuvalt kuulatavast digitaalsest raadiojaamast võib see edastada pilte, mis sisaldavad visuaalset teavet nende kohta.

**Märkus:** sellist teavet ei paku kõik raadiojaamad.

### Helikeskkonna seaded

Seadetest on võimalik sisse ja välja lülitada:

- „Naturaalne“;
- „Live“;
- „Klubi“;
- „Lounge“;
- ...

**Märkus:** ekvalaiseri režiimide valik sõltub varustusest.

### „Heliseaded“

Selles menüüs on võimalik:

- „Bassivõimendi“: kasutage seda funktsiooni bassiheli suurendamiseks või vähendamiseks.
- „Bass/keskmised/kõrged toonid“: kasutage seda funktsiooni bassiheli, keskmiste ja kõrgete toonide suurendamiseks või vähendamises.
- „Maht/kiirus“: kui see funktsioon on sisse lülitatud, muutub heli tugevus vastavalt sõiduki kiirusele. Funktsiooni tundlikkust on võimalik muuta või see välja lülitada;
- ...

Lisateavet leiate peatükist „Seaded“.



Ohutuse huvides tehke kõik seadistused sõiduki seistes.

# MUUSIKA (1/3)



## Menüü „Muusika“

Peamenüüs vajutage nupule „Muusika“, teistes menüüdes vajutage otseteele alal **A**.

Kasutage menüüd, et kuulata muusikat teistest allikatest, näiteks USB, AUX jmt. Valige süsteemiga ühilduv allikas järgmisest nimekirjast:

- „USB 1“ läbi USB-liidese;
- „USB 2“ läbi USB-liidese;
- Bluetooth®;
- „AUX“-pistik.

Allikate liigid sõltuvad varustusest. Kuvatakse ja valida on võimalik ainult saada olevad allikad.

### Märkus:

- süsteem ei pruugi tuvastada kõiki formaate;
- USB-mälupulga formaat peab olema FAT32 või NTFS ning mälupulga maht vahemikus 8-64 GB.

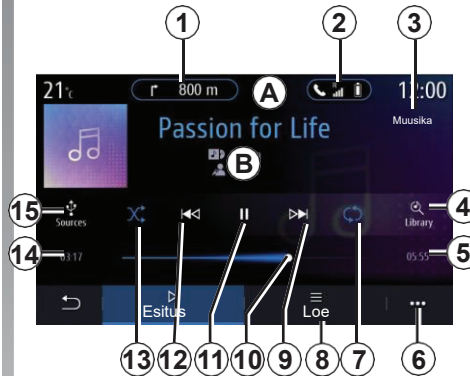

**B** Teave hetkel esitatava helifaili kohta (loo pealkiri, artisti nimi, albumi pealkiri ja kaane kujutis, kui see on allikast üle kantav).

- 1 Otsetee menüüsse „Navigeerimine“.
- 2 Otsetee menüüsse „Telefon“.
- 3 Hetkel esitatava allika nimi.
- 4 Otsetee kategooriate kaupa klassifitseeritud esitusloendisse.

- 5 Esitatava helifaili pikkus.
- 6 Juurdepääs hüpikmenüüle.
- 7 Helifaili või esitusloendi korduse sisse/välja lülitamine.
- 8 Juurdepääs esitusloendile.
- 9 Lühike vajutus: Järgmise helifaili esitamine.

Vajutamine ja all hoidmine: Edasikerimine.

- 10 Hetkel mängiva helifaili edenemisriba.
- 11 Esitatava helifaili pausile panek/ jätkamine.

12 Lühike vajutus: helifaili

mängimine algusest. Teine lühike vajutus vähem kui kolm sekundit pärast esimest: eselmise helifaili mängimine. Vajutamine ja all hoidmine: Tagasikerimine.

- 13 Helifailide juhuslikus järjekorras esitamise sisse/välja lülitamine.
- 14 Esitatava helifaili esituse pikkus.
- 15 Juurdepääs heliallikale.

## MUUSIKA (2/3)

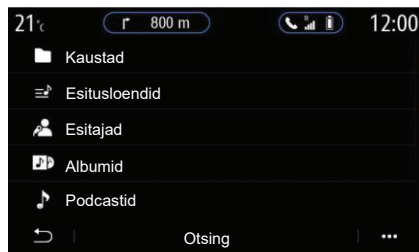

Otsingu menüüst on juurdepääs kategooriate järgi liigitatud loenditele, nagu „Esitusloendid“, „Esitajad“, „Albumid“, „Podcastid“.

**MÄRKUS:** valida saab ainult saadaolevad allikad. Teisi allikaid multimeediasüsteemi ekraanil ei kuvata.

Võimalik on ka valida allikas vajutades lülitile roolisambal.

Võimalik on esitust sorteerida kategooriate kaupa: „Esitusloendid“, „Esitajad“, „Albumid“, „Podcastid“ jne.

Helifaili esitamisel on võimalik:

- juurdepääs esitusloendile **8**.
- juurdepääs järgmisele helifailile, vajutades nupule **9** või vajutades ja hoides seda all, kerides edasi esitatavat helifaili;
- panna mängitav helifail pausile, vajutades nupule **11**;
- juurdepääs eelmisele helifailile, vajutades nupule **12** või vajutades ja hoides seda all, kerides tagasi esitatavat helifaili;
- vaadata helifaili edenemisriba **10** ja seda liigutades valida muusikat.

**MÄRKUS:** sõltuvalt ühendatud allikast, on multimeediasüsteemi ekraan erinev.

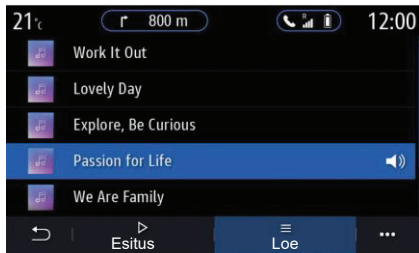

### „Loend“

Vajutage nupule „Loend“, et pääseda esitusloendisse.

#### Märkus:

- süsteem esitab vaikimisi kõik failid;
- kirjeldatud esitusloendid on erinevad, sõltuvalt ühendatud allikast ja selle sisust.

### Hüplikmenüü 6

Hüplikmenüüs **6**, on võimalik juurdepääs heliseadetele, näiteks bassi tugevus, heli tasakaal, helitugevus/sõltuvus kiirusest jne.

Iga uus USB-mälupulk, mis liidesesse sisestatakse, analüüsitakse ja selle kujutis salvestatakse multimeediasüsteemis. Sõltuvalt USB-mälupulga mahust võib multimeediasüsteemi ekraan minna ooterežiimi. Oodake mõni sekund. Kasutage ainult selliseid USB-mäluseadmeid, mis vastavad riigis kehtivatele nõuetele.

## FOTO (1/2)



### Menüü „Foto“

Vajutage põhimenüüs nupule „Rakendused“, seejärel vahekaardile „Foto“.

Valige ühendatud seade.

Kui ühendatud on mitu seadet, valige fotodele juurdepääsuks neist üks:

- „USB 1“ läbi USB-liidese;
- „USB 2“ läbi USB-liidese;

#### Märkus:

- süsteem ei pruugi tuvastada kõiki formaate;
- USB-mälupulga formaat peab olema FAT32 või NTFS ning mälupulga maht vahemikus 8-64 GB.

Fotode esitamine on võimalik ainult siis kui sõiduk seisab.

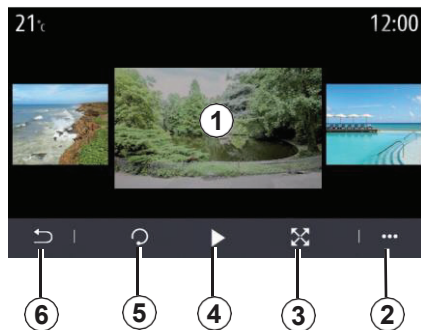

### Esitus

Fotosid on võimalik vaadata slaidiesitlusena või ükshaaval.

Fotosid vaadates on võimalik:

- kuvada eelmine või järgmine foto, libistades kiiresti pildi eelvaateala **1**;
- lülituda kohandatud tavarežiimilt täisekraani vaatele, vajutades nupule **3** või klõpsates eelvaates **1** fotole kaks korda.

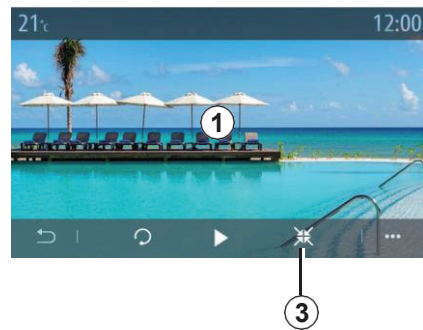

- pöörata fotot, vajutades nupule **5**;
- käivitada slaidiesitlus, vajutades nupule **4**;
- naasta eelmisele vahelehele, vajutades nupule **6**.

## FOTO (2/2)

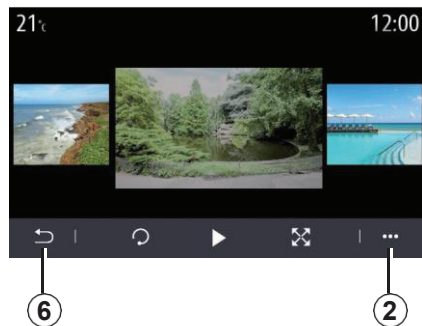

### Hüpickmenüü

Fotode kuvamise lehel vajutage nupule **2**, et

- saada üksikasjalikku teavet fotode kohta, näiteks pealkiri, faili tüüp, kuupäev, juurdepääsutee jne;
- määrata kasutaja profiilifoto ja taustapilt;
- pääseda seadete menüüsse.

### „Info“

Selles menüüs on võimalik saada teavet foto kohta, näiteks pealkiri, faili tüüp, juurdepääsutee, suurus ja resolutsioon.

**Märkus:** Lisateabe saamiseks ühilduvate fotoformaate kohta võtke ühendust volitatud edasimüüjaga.

### Kasutajaprofiili valimine

Selles menüüs on võimalik muuta kasutajaprofiili fotot. Muudatuste kinnitamiseks ja salvestamiseks vajutage „OK“.

### „Seaded“

Selles menüüs on võimalik:

- muuta iga foto kuvamise aega slaidiesitluses;
- lülitada sisse/välja slaidiesitluses animatsiooniefekt iga foto vahel.

**Märkus:** slaidiesitluse animatsiooni-epekt on vaikimisi sisse lülitatud.

Iga uus USB-mälupulk, mis liidesesse sisestatakse, analüüsitakse ja selle kujutis salvestatakse multimeediasüsteemis. Sõltuvalt USB-mälupulga mahust võib multimeediasüsteemi ekraan minna ooterežiimi. Oodake mõni sekund. Kasutage ainult selliseid USB-mäluseadmeid, mis vastavad riigis kehtivatele nõuetele.

## VIDEO (1/2)



### Menüü „Video“

Vajutage põhimenüüs nupule „Rakendused“, seejärel vahekaardile „Video“.

Valige ühendatud seade.

Kui ühendatud on mitu seadet, valige video(video)le juurdepääsuks neist üks:

- „USB 1“ läbi USB-liidese;
- „USB 2“ läbi USB-liidese;

#### Märkus:

- süsteem ei pruugi tuvastada kõiki formaate;
- USB-mälupulga formaat peab olema FAT32 või NTFS ning mälupulga maht vahemikus 8-64 GB.

Videote esitamine on võimalik ainult siis kui sõiduk seisab. Sõidu ajal on kuulda ainult video heli.

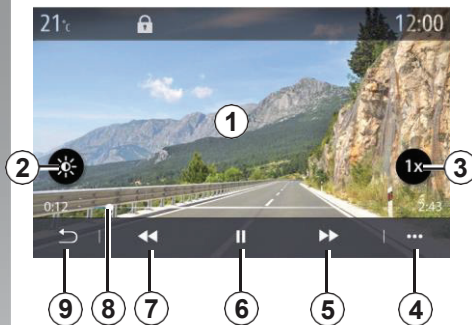

### „Video“

Video esitamisel on võimalik:

- muuta video heledust, vajutades nupule 2;
- muuta video esitamise kiirust, vajutades nupule 3;
- pääseda hüpikmenüüsse 4;
- vaadata eelmist videot, vajutades nupule 7, kui video esitamise aeg ei ületa kolme sekundit. Kolme sekundi pärast jätkub video algusest;
- kasutada kerimisriba 8;
- panna video pausile, vajutades nupule 6;

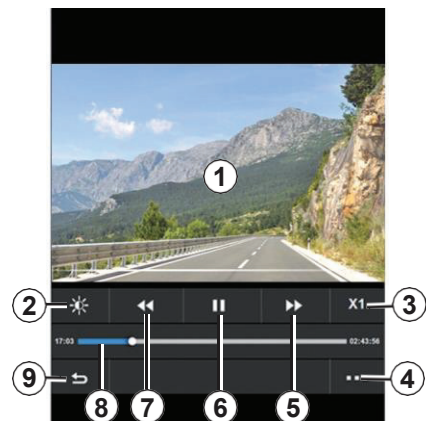

- vaadata järgmist videot, vajutades nupule 5;
- klõpsake videol kaks korda eelvaates 1, et lülitada see täisekraani vaatele;
- naasta eelmisele vahelehele, vajutades nupule 9.

#### Märkus:

- mõned funktsioonid on saadaval ainult täisekraani vaates;
- video esitamisel täisekraani vaates kaovad juhtnupud automaatselt 10 sekundi möödudes.



## VIDEO (2/2)

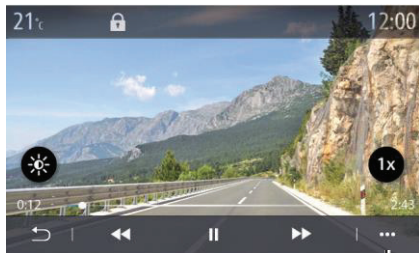

### Hüppikmenüü

Hüppikmenüüs **4** on võimalik:

- saada üksikasjalikku teavet video kohta, näiteks pealkiri, faili tüüp, kuupäev, juurdepääsutee jne;
- Pääseda seadete menüüsse.

### „Info“

Selles menüüs on võimalik saada teavet video kohta, näiteks pealkiri, faili tüüp, video pikkus ja resolutsioon.

**Märkus:** Lisateabe saamiseks ühilduvate videote formaatide kohta võtke ühendust volitatud edasimüüjaga.

### „Seaded“

Selles menüüs on võimalik valida ekraani tüüp:

- „Kohandatud“;
- „Täisekraan“.

Iga uus USB-mälupulk, mis liidesesse sisestatakse, analüüsitakse ja selle kujutis salvestatakse multimeediasüsteemis. Sõltuvalt USB-mälupulga mahust võib multimeediasüsteemi ekraan minna ooterežiimi. Oodake mõni sekund. Kasutage ainult selliseid USB-mäluseadmeid, mis vastavad riigis kehtivatele nõuetele.

# Telefon

Sidumine, telefoni sidumise lõpetamine .....	4.2
Ühendamine, telefoni lahtiühendamine .....	4.5
Helistamine .....	4.8
Telefoniraamat.....	4.11
Kõnelogi.....	4.13
Numbri valimine .....	4.14
SMS.....	4.15
Telefoni seaded .....	4.17
Juhtmevaba laadimine .....	4.19

# SIDUMINE, SIDUMISE LÕPETAMINE (1/3)



## Telefoni menüü

Vajutage avalehel vahekaardile „Telefon“ või kui telefon on juba ühendatud ja kuvatakse menüü „Telefon“, vajutage otseteele alal **A**. See funktsioon lubab siduda telefoni multimeediasüsteemiga.

**Märkus:** kui multimeediasüsteemiga ei ole ühendatud ühtegi telefoni, ei ole osa menüüdest kasutatavad.

Telefoniga sidumine võimaldab multimeediasüsteemil juurdepääsu telefoni funktsioonidele.

Multimeediasüsteem ei salvestata teie kontakte või isikuandmeid.

Süsteem ei pruugi ühilduda kahe SIM-kaardiga telefoniga. Muutke vajadusel oma telefoni seadeid, et siduda telefon multimeediasüsteemiga.

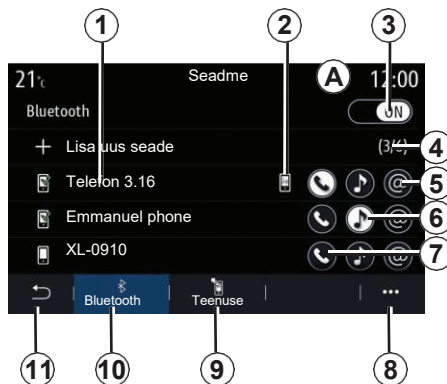

### Sidumine, ekraaniga ühendamine

- 1 Ühendatud seadete loend.
- 2 Häältuvastus.
- 3 Bluetooth® ühenduste sisse/välja lülitamine.
- 4 Uue seadme lisamine.
- 5 Mobiilse interneti jagamise (Hotspot) sisse/välja lülitamine.
- 6 Funktsiooni „Muusika“ sisse/välja lülitamine.
- 7 Funktsiooni „Telefon“ sisse/välja lülitamine

8 Hüpikmenüü.

9 Juurdepääs menüüsse „Teenused“.

10 Juurdepääs menüüsse „Bluetooth®“.

11 Naasmine eelmisele vahelehele.

**Märkus:** telefoni internetiühenduse 5 kättesaadavus sõltub sõiduki varustusest ja seda saab sisse lülitada vaid ühilduvatel mudelitel.



Ohutuse huvides tehke kõik seadistused sõiduki seistes.

# SIDUMINE, SIDUMISE LÕPETAMINE (2/3)

## Telefoni sidumine

Vabakäesüsteemi kasutamiseks siduge oma mobiiltelefon Bluetooth® süsteemi abil multimeediasüsteemiga. Veenduge, et telefoni Bluetooth® on sisse lülitatud ja selle olekuks on „nähtav“.

Lisateavet telefoni nähtava oleku sisse lülitamise kohta leiate telefoni kasutusjuhendist.

Sõltuvalt mudelist ja kui süsteem seda nõuab, sisestage telefoni Bluetooth® kood, et siduda see multimeediasüsteemiga, või kinnitage sidumise taotlus.

Telefon võib küsida luba kontaktide, kõnelogide ja muusika jagamiseks. Lubage jagamine, kui soovite sellele teabele läbi multimeediasüsteemi juurde pääseda.

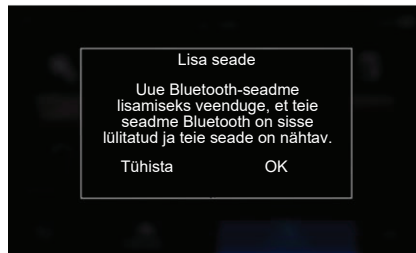

Multimeediasüsteemi põhimenüüs:

- vajutage „Telefon“. Ekraanil kuvatakse teade, milles palutakse teil siduda telefon;
- vajutage „OK“. Multimeediasüsteem otsib läheduses olevaid nähtavaid telefone, mille Bluetooth® on sisse lülitatud.
- valige loendist oma telefon.

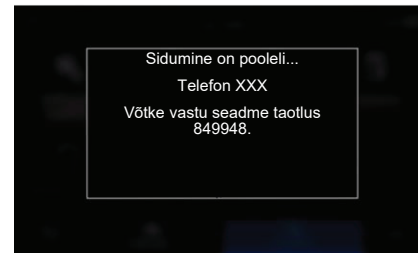

Multimeediasüsteemi ekraanil ja telefonis kuvatakse teade kinnitada sidumine saadetud koodiga.

**Märkus:** telefonikõnede tegemiseks, kõnelogidele ja SMS-idele juurdepääsemiseks multimeediasüsteemis on vaja lubada sünkroniseerimine.

## SIDUMINE, SIDUMISE LÕPETAMINE (3/3)

- valige telefoni ühendatavad funktsioonid;
  - „Telefon“: juurdepääs telefoni-raamatule, helistamine ja kõnede vastuvõtmine, juurdepääs kõnelogile jne;
  - „Muusika“: juurdepääs muusikale;
  - „Hotspot“: juurdepääs Internetile.
- kinnitamiseks vajutage „OK“.

**Märkus:** kui funktsiooni ikoon on esile tõstetud, näitab see, et funktsioon on aktiveeritud.

Teie mobiiltelefon on nüüd seotud multimeediasüsteemiga.

Funktsioon Hotspot võib selle toimimiseks vajaliku mobiilandmeside kasutamisel tuua kaasa lisakulusid, mis ei sisaldu teie mobiilipaketis.

### Teise telefoni sidumine

Uue telefoni sidumiseks multimeediasüsteemiga:

- Lülitage sisse oma telefoni Bluetooth® ja selle olekuks „nähtav“.
- valige põhimenüüst „Telefon“, „Seadmed“, „Seotud seadmed“ seadmed, „Lisa uus seade“;
- valige telefoni ühendatavad funktsioonid;
- kinnitamiseks vajutage „OK“.

**Märkus:** kui funktsiooni ikoon on esile tõstetud, näitab see, et funktsioon on aktiveeritud.

Teie mobiiltelefon on nüüd seotud multimeediasüsteemiga.

Siduda on võimalik kuni kuus telefoni.



Ohutuse huvides tehke kõik seadistused sõiduki seistes.

### Sidumise lõpetamine

Ühe või mitme telefoni sidumise lõpetamiseks:

- valige põhimenüüst „Telefon“, hüpikmenüüs „Ühendatud seadmed“, seejärel hüpikmenüüst **8** valige telefon või telefonid, mille sidumise soovite lõpetada;
- valige põhimenüüst „Seaded“, „Süsteem“, „Seadmed“ seejärel hüpikmenüüst **8** valige telefon või telefonid, mille sidumise soovite lõpetada.

### Hüpikmenüü 8

Kasutage hüpikmenüüd **8**, et:

- kustutada üks või mitu seotud seadet;
- kustutada kõik seotud seadmed.

# TELEFONI ÜHENDAMINE, LAHTI ÜHENDAMINE (1/3)

## Telefoni ühendamine

Enne telefoni ühendamist vabakäesüsteemiga tuleb see siduda multimeediasüsteemiga. Lisateavet leiate peatükist „Telefoni sidumine, sidumise lõpetamine“. Telefon peab olema ühendatud vabakäesüsteemiga, et kasutada kõiki multimeediasüsteemi funktsioone.

**Märkus:** kui multimeediasüsteemiga ei ole ühendatud ühtegi telefoni, ei ole osa menüüdest kasutatavad.

Telefoniga sidumine võimaldab multimeediasüsteemil juurdepääsu telefoni funktsioonidele.

Multimeediasüsteem ei salvestata teie kontakte või isikuandmeid.

Süsteem ei pruugi ühilduda kahe SIM-kaardiga telefoniga. Muutke vajadusel oma telefoni seadeid, et siduda telefon multimeediasüsteemiga.

## Käsitsi ühendamine

Menüüs „Telefon“, seejärel hüpikmenüüs „Seotud seadmed“ kuvatakse seotud telefonid.

Valige telefon ja funktsioonid, mida soovite ühendada ja veenduge, et Bluetooth® on ühendatud ja selle olekuks on „Nähtav“.

**Märkus:** kui telefoniga ühendamise ajal on telefonikõne pooleli, viiakse see automaatselt üle sõiduki kõlaritesse.

## Automaatne ühendamine

Kui multimeediasüsteem on käivitunud, otsib vabakäesüsteem läheduses olevaid sisse lülitatud Bluetooth® ühendusega seadmeid. Süsteem laeb automaatselt alla viimase ühendatud telefoni andmed.

**Märkus:** telefoni automaatsel ühendamisel multimeediasüsteemiga on andmete allalaadimine, näiteks telefoniraamat, muusika, kontaktid jne lubatud ainult siis, kui eelnevalt on telefoni ja multimeediasüsteemi sidumisel lubatud andmete jagamine. Lisateavet leiate peatükist „Telefoni sidumine, sidumise lõpetamine“.



Ohutuse huvides tehke kõik seadistused sõiduki seistes.

## TELEFONI ÜHENDAMINE, LAHTI ÜHENDAMINE (2/3)

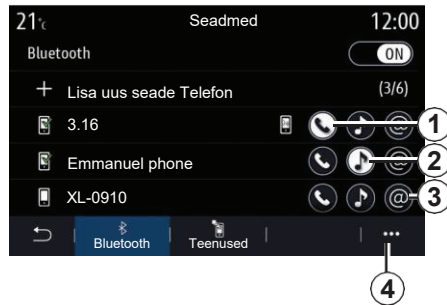

### Funktsioonidega ühendamine

Et pääseda ligi telefonis olevale muusikale, telefoniraamatule ja internetiühendusele otse läbi multimeedia-süsteemi, on vaja lubada andmete jagamine menüüs „Telefon“, seejärel hüpikmenüüst „Seotud seadmed“ Bluetooth®.

Valige loendist oma telefon, seejärel funktsioonid, millega lubate ühendada:

- „Helistamine“ **1**;
- „Muusika“ **2**;
- Hotspot **3**.

#### Märkus:

- telefoni internetiühenduse **3** kättesaadavus sõltub sõiduki varustusest ja seda saab sisse lülitada vaid ühilduvaltel mudelitel;
- kui funktsiooni ikoon on esile tõstetud, näitab see, et funktsioon on aktiveeritud;
- mõned telefonid võivad lubada automaatset andmeedastust;
- mõned telefonid võimaldavad funktsiooni „Muusika“ kasutamist ainult siis, kui telefonis on vähemalt üks muusikafail.

### Ühendatud telefoni muutmine

Menüüs „Telefon“, hüpikmenüü **4** seejärel „Seotud seadmed“:

- valige funktsioonid, mida ei soovi ühendada;
- valige teise seotud telefoni teenused, mida soovite ühendada.

Menüüs „Seaded“ valige „Süsteem“ > „Seadme haldur“ > funktsioon, mida soovite ühendada.

**Märkus:** Ühendatud telefoni muutmiseks tuleb esmalt siduda rohkem kui üks telefon.

## TELEFONI ÜHENDAMINE, LAHTI ÜHENDAMINE (3/3)

### Kahe telefoni ühendamine

Üheaegselt on võimalik ühendada funktsiooniga „Telefon“ **1** kaks telefoni.

Ühendades teist telefoni, küsib süsteem, kas soovite lisada teise telefoni.

Teise telefoni lisamisel on võimalik kasutada kõiki tuvastatud telefoni funktsioone ja võtta vastu mõlemale telefonile sissetulevaid kõnesid samal ajal.

### Telefoni lahtiühendamine

Menüüs „Telefon“, hüpikmenüü, seejärel „Seotud seadmed“:

- valige funktsioonid, mida ei soovi ühendada;
- valige teise seotud telefoni teenused, mida soovite ühendada.

Teie telefoni ühendatakse multimeedia-süsteemist lahti kohe, kui ikoonid kustuvad.

Menüüs „Seaded“ valige „Süsteem“ > „Seadme haldur“ > funktsioon, mida soovite lahti ühendada.

**Märkus:** kui lahtiühendamise ajal toimub kõne, läheb see automaatselt telefoni.



Ohutuse huvides tehke kõik seadistused sõiduki seistes.



## HELISTAMINE (1/3)



### Menüü „Helistamine“

Vajutage põhimenüüs nupule „Telefon“.

**Märkus:** vajutage alale **A** enamikes menüüdes, et pääseda otse menüüsse „Telefon“.

Helistamiseks peab telefon olema ühendatud multimeediasüsteemiga. Lisateavet leiate peatükist „Telefoni ühendamine, lahti ühendamine“.

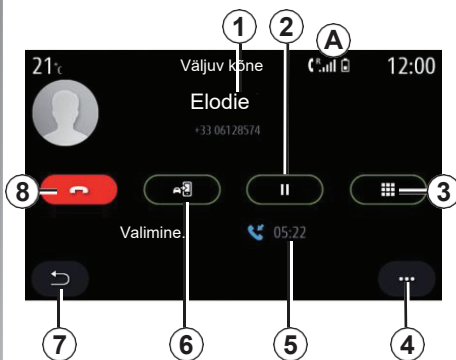

### „Kõne on käimas“

- 1 Kontakti nimi ja telefoninumber.
- 2 Praeguse kõne ootele panek.
- 3 Juurdepääs klaviatuurile numברי valimiseks.
- 4 Hüpikmenüü.
- 5 Praeguse kõne kestus.
- 6 Kõne lülitamine telefonile.
- 7 Naasmine eelmisesse menüüsse.
- 8 Kõne lõpetamine.

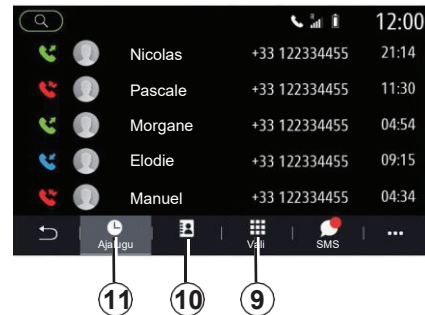

### Helistamine

Helistamiseks:

- valige telefoninumber menüü „Ajalugu“ kõnelogist **11**;
- valige kontakt menüüst „Telefoniraamat“ **10**;
- valige number klaviatuuril menüüs „Vali“ **9**.

## HELISTAMINE (2/3)

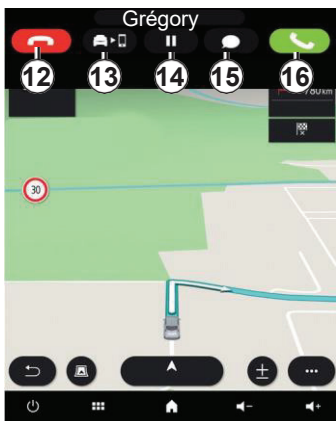

### Kõne vastuvõtmine

Kõne vastuvõtmisel kuvatakse ekraan „Vastuvõetud kõned“, mis sisaldab järgmist teavet:

- helistaja nimi, kui number on telefoni mälus või telefoniraamatus;
- helistaja telefoninumber, kui numbrit ei ole telefoni mälus või telefoniraamatus;
- „Privaatnumber“, kui numbrit ei saa tuvastada.

### „Vastuvõtmine“

Kõne vastuvõtmiseks vajutage nupule „Vastuvõtmine“ **16**. Kõne lõpetamiseks vajutage „Lõpeta kõne“ **12**.

### Kõnest keeldumine

Kõnest keeldumiseks vajutage nupule **12**. Teile helistatud kõne suunatakse kõneposti.

### Kõne ootele panek

Vajutage nupule **14**. Multimeediasüsteem katkestab kõne ja paneb sissetulevad kõned automaatselt ootele. Helistajatele saadetakse sõnum, paludes oodata.

### Suunamine telefoni

Vajutage nupule **13**, et suunata kõne multimeediasüsteemist telefoni.

**Märkus:** mõned telefonid võivad kõne telefoni suunamise ajal selle multimeediasüsteemist lahti ühendada.

### Klaviatuur

Vajutage nupule **15** juurdepääsuks klaviatuurile.



Kõnele saab vastata ja kõne lõpetada, vajutades lülitile **17** roolil.



Ohutuse huvides tehke kõik seadistused sõiduki seistes.

## HELISTAMINE (3/3)



### Helistamise ajal

Helistamise ajal on võimalik:

- reguleerida helitugevust roolisambal asuvate juhtnuppude või multimeediaekraani helitugevusnuppude abil;
- lõpetada kõne, vajutades nupule 8 ekraanil või lülilite 17 roolil;

– panna kõne ootele, vajutades nupule 14. Ootel oleva kõne jätkamiseks vajutage uuesti nupule 14;

– suunata kõne ühendatud telefonile, vajutades nupule 13;

– vastata teisele kõnele ja vahetada kõnesid, vajutades nupule 18;

**Märkus:** kui vastate teisele sissetulevale kõnele pannakse esimene kõne automaatselt ootele.

– vajutage nupule 15, et kuvataks klaviatuur;

– vajutage nupule 19, et naasta eelmisesse menüüsse ja teiste funktsioonide juurde.

Kui kõne lõpeb, võimaldab multimeediasüsteem helistajale tagasi helistada.

**Märkus:** helistamise ajal on võimalik teine kõne vastu võtta, aga mitte ise valida teist kõnet.

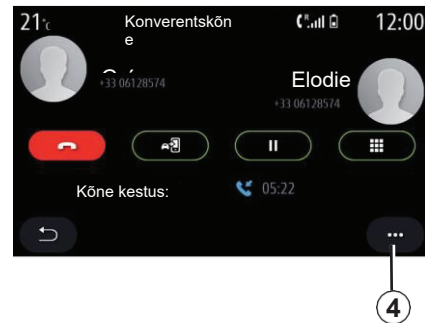

### Konverentskõne

Kõne ajal on võimalik ühendada varem ooterežiimile pandud helistaja.

Hüpikmenüüs 4 vajutage nupule „Kutsete ühendamine“ konverentskõne alustamiseks.

## TELEFONIRAAMAT (1/2)



### Menüü „Telefoniraamat“

Vajutage põhimenüüs „Telefon“ või enamikus menüüdes otseteele **A** ja seejärel „Telefoniraamat“, et pääseda multimeediasüsteemist oma telefoni telefoniraamatusse.

Süsteem ei pruugi ühilduda kahe SIM-kaardiga telefoniga. Muutke vajadusel oma telefoni seadeid, et siduda telefon multimeediasüsteemiga.



### „Kontaktid“

- 1 Otsige kontakti nime või telefoninumbri alusel.
- 2 Otsige kontakte tähestikulises järjekorras.
- 3 Ühendatud telefon.
- 4 Hüppikmenüü.
- 5 Naasmine eelmisesse menüüsse.
- 6 Kontaktide loend ühendatud telefonis.
- 7 Telefonis „Lemmikutes“ salvestatud kontaktid.

### Telefoni mälu allalaadimine

Telefoniga ühendamisel sünkroniseeritakse kontaktid vaikimisi automaatselt, kui vabakäesüsteem on sisse lülitatud. Lisateavet leiate peatükist „Telefoni ühendamine, lahti ühendamine“.

**Märkus:** telefoniraamatule multimeediasüsteemi kaudu ligi pääsemiseks on vaja telefonis lubada andmete jagamine. Lisateavet leiate peatükist „Telefoni sidumine, sidumise lõpetamine“ ja telefoni kasutusjuhendist.

### Telefoniraamatu uuendamine

Telefonis olevaid kontakte saab multimeediasüsteemi telefoniraamatus käsitsi uuendada Bluetooth® kaudu. Vajutage hüppikmenüü nupule **4**, seejärel „Uuenda loendit“.

## TELEFONIRAAMAT (2/2)



### Kontaktide otsimine

Võimalik on otsida kontakti nime või telefoninumbri alusel.

Vajutage suurendusklaasile **1**. Sisestage osa otsitavast numbrist või nimest.

Vajutage nupule ABC **2**. Valige üks täht. Telefoniraamat kuvab loendi kontaktidest, mis algavad valitud tähega.

### Telefoniraamatu valimine

Kui multimeediasüsteemiga on ühendatud kaks telefoni, saate valida, kumma telefoni kontaktide loend kuvatakse.

Valige telefon ribal **3**.

### Isikuandmete kaitse

Telefonide kontaktide loendit ei salvesta vabakäe telefonisüsteemi mällu.

Allalaetud kontaktide loend on nähtav ainult siis, kui telefon on ühendatud.



Ohutuse huvides tehke kõik seadistused sõiduki seistes.

# KÕNELOGI



## Menüü „Kõnelogi“

### Juurdepääs kõnelogile

Vajutage põhimenüüs „Telefon“ või enamikus menüüdes otseteele **A** ja seejärel „Ajalugu“, et pääseda kõikide kõnede logisse.

Kõnelogi kuvatakse kõige uuemast vanemani.



### „Kõne on käimas“

- 1 Kontaktide nimed.
- 2 Kontaktide number.
- 3 Kõne aeg/kuupäev.
- 4 Hüpikmenüü.
- 5 Naasmine eelmisele lehele.
- 6 Sissetulev kõne.
- 7 Vastamata kõne.
- 8 Väljuv kõne.

**Märkus:** sõltuvalt multimeediasüsteemi ekraanist ei ole mõned andmed kättesaadavad.

### Kõnelogi sirvimine

Pühkige üles ja alla, et liikuda kõnelogis.

### Kõnelogi uuendamine

Sisenege hüpikmenüüsse **4** ja valige „Uuenda loendit“. Kui andmed on uuendatud, kuvatakse vastav teade.

### Helistamine kõnelogist

Vajutage ühele kontaktidest või numbritest. Kõne algab automaatselt.

## NUMBRI VALIMINE



### Menüü „Numbri valimine“

#### Helistamine, valides numbri

Vajutage põhimenüüs „Telefon“ või enamikus menüüdes otseteele **A** ja seejärel „Vali“, et avada klaviatuur numbri sisestamiseks.

#### Numbri valimine

Valige klaviatuuril **1** soovitud number, seejärel vajutage nupule „Helista“.

Kui esimene number on sisestatud, pakub süsteem välja sama numbriseeriaga kontaktide nimekirja.

Valige kontakt, kellele soovite helistada, seejärel vajutage kõne alustamiseks nupule „Telefon“ **5**.



#### „Vali“

- 1 Digitaalne klaviatuur
- 2 Valitud number.
- 3 Soovitatud kontaktid.
- 4 Hüpikmenüü.
- 5 Helista.
- 6 Naasmine eelmisesse menüüsse.

#### Numbri sisestamine hääljuhtimisega

Võimalik on valida telefoninumber, kasutades multimeediasüsteemis olevat häältuvastust. Selleks vajutage häältuvastuse lülitile, et kuvada häältuvastuse põhimenüü. Pärast märguheli õelge:

- „Call“ („Helista“) ja seejärel telefoni-number, millele soovite helistada.
- või „Call“ ja seejärel nimi, kellele soovite helistada;

Multimeediasüsteem kuvab ja alustab kõnet valitud numbrile.

**Märkus:** kui kontaktil on mitu telefoni-numbrit (töö, kodu, mobiiltelefon jne), saate määrata, millisele soovite helistada. „Call“ - Stéphane - home.



Ohutuse huvides tehke kõik seadistused sõiduki seistes.

## SMS (1/2)



„SMS“

Vajutage põhimenüüs „Telefon“ või ükskõik millises menüüs otseteele **A** ja seejärel „SMS“, et pääseda multimeediasüsteemist oma telefoni tekstisõnumitesse.

Telefon peab olema ühendatud vabakäesüsteemiga. Ühtlasi peab telefonis olema lubatud tekstisõnumite suunamine.

**Märkus:** multimeediasüsteemi kaudu on võimalik lugeda vaid tekstipõhiseid sõnumeid, ehk SMS-e. Teist tüüpi sõnumeid lugeda võimalik ei ole.

Sõltuvalt telefoni margist ja mudelist võivad mõned funktsioonid mitte töötada.



### „SMS“ ekraan

- 1 Sõnumi olek. Loetud/Lugemata
- 2 Sõnumi saatja nimi/number.
- 3 Sõnumi algus.
- 4 Saabumise aeg.
- 5 Hüplikmenüü.
- 6 Tagasi eelmisele lehele.

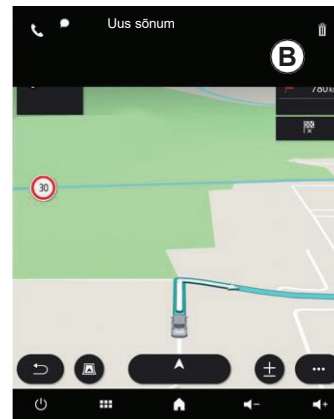

### Sõnumi vastuvõtmine

Multimeediasüsteem teavitab uue SMS-i saabumisest sõnumiga **B**, mis kuvatakse igas avatud menüüs.

Vaikimisi on pärast sidumist ja telefoni ühendamist iga uus sõnum multimeediasüsteemis nähtav.

**Märkus:** Multimeediasüsteemis kuvatakse ainult need sõnumid, mis on saabunud pärast sidumist ja ühendamist.



## SMS (2/2)

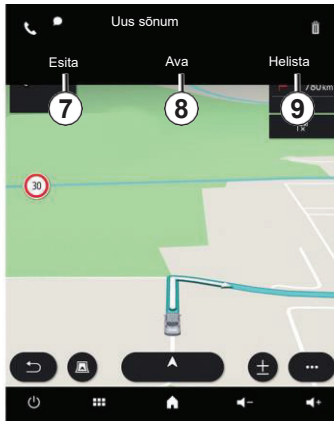

### Sõnumi kuulamine

Sõitmise ajal võib sõnumit kuulata multimeediasüsteemi tehishäälega, vajutades nupule „Esita“ **7** või helistada saatjale, vajutades nupule „Helista“ **9**.

Ainult siis kui sõiduk seisab, saab multimeediasüsteemis sõnumi avada, vajutades nupule „Ava“ **8** või vastata sõnumile, vajutades nupule „Vasta“ ja vaadata SMS-i üksikasju.

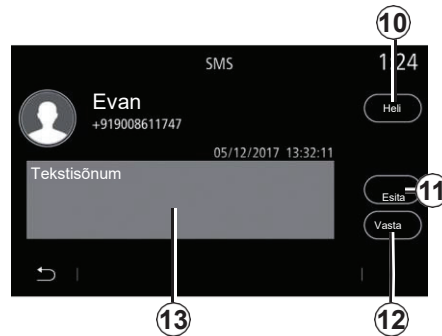

### Sõnumi üksikasjad

Kontaktile on võimalik helistada, vajutades nupule „Helista“ **10**, kui number on salvestatud telefoniraamatusse.

Alal **13** olevat sõnumit võib kuulata multimeediasüsteemi tehishäälega, vajutades nupule „Esita“ **11** või vastata, vajutades nupule **12**.

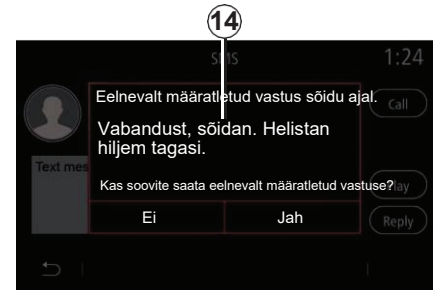

**Märkus:** sõitmise ajal, soovib multimeediasüsteem saata eelnevalt määratletud sõnumi **14**.

# TELEFONI SEADISTAMINE (1/2)



## „Seaded“

Kui telefon on ühendatud süsteemiga, vajutage põhimenüüs nupule „Telefon“ või vajutage ükskõik millises menüüs otseteele **A**.

Hüpikmenüüs valige „Seaded“, et pääseda juurde järgmistele seadetele:

- „Kõneposti seaded“;
- „Telefoniraamatu automaatne allalaadimine“ („ON“/„OFF“);
- „Sorteeri nime/eesnime järgi“;
- „Kõneautomaatne ootele panek“ („ON“/„OFF“);
- „Telefoni helin“ („ON“/„OFF“);
- „SMS“ („ON“/„OFF“);
- „Privaatne režiim“ („ON“/„OFF“);
- „Nutitelefoni abi“.



## „Kõneposti seaded“

Selle valiku abil saate kohandada oma telefonivastaja seadeid.

Kui kõnepost ei ole seadistatud, kasutage seadistusekraanil klaviatuuri **B**, et valida kõneposti number ja vajutage nupule „Salvesta“.



Ohutuse huvides tehke kõik seadistused sõiduki seistes.

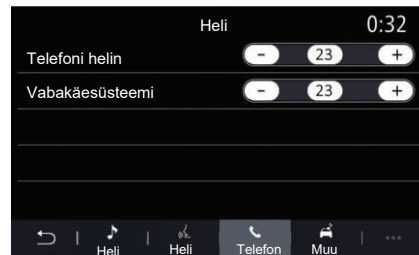

## „Telefoni helin“

Vajutage põhimenüüs nupule „Seaded“, seejärel hüpikmenüüs „Heli“. Vahelehel „Telefon“ on võimalik seadistada helitugevust funktsioonidel:

- „Telefoni helin“;
- „Vabakäesüsteemi helin“.

Lisateavet leiate peatükist „Süsteemi seaded“.

## TELEFONI SEADISTAMINE (2/2)

### „SMS“

Võimalik on tekstisõnumid sisse ja välja lülitada.

### „Privaatne režiim“

Kasutage seda valikut, et võimaldada diskreetne helisignaal, mis teavitab sissetulevast kõnest või sõnumist, ilma et seda kuvatakse multimeedia-ekraanil.

### „Nutitelefoni abi“

Kasutage seda valikut, et multimeedia-süsteemi abil lugeda, kuidas kasutada telefoni kõnetuvastussüsteemi.

Sõltuvalt telefoni margist ja mudelist võivad mõned funktsioonid mitte töötada.

# JUHTMEVABA LAADIMINE

(1/2)



## Juhtmevaba laadimise ala

### Tutvustus

Kasutage juhtmevaba laadimise ala **1**, et laadida nutitelefoni ilma laadimis-kaabliga ühendamata.

Kui see on sõiduki varustuses, on laadimisala tähistatud, sõltuvalt sõidukist:

- vastav sümboliga ja/või
- kuvatakse laadimise olek ekraanil kuni telefon on laadimisalas.



2

1

### Märkus:

- lisateabe saamiseks ühilduvate telefonide kohta võtke ühendust volitatud edasimüüjaga või külastage tootja kodulehekülge;
- optimaalse laadimise saavutamiseks on soovitatav enne laadimist eemaldada telefoni kaitsekorpus või ümbris;
- parimaks laadimiseks peab telefoni kogu pind olema joondatud laadimismati pinnaga.

## Laadimine

Asetage oma telefon **2** juhtmevaba laadimise alale **1**. Laadimine algab automaatselt ja selle olek **3** kuvatakse ekraanil.

Nutitelefoni laadimine **2** katkestatakse järgmistel juhtudel:

- juhtmevaba laadimise alal **1** tuvastatakse mingi ese;
- juhtmevaba laadimise ala **1** muutub tuliseks. Kui laadimisala temperatuur langeb, jätkub laadimine **2**.

## JUHTMEVABA LAADIMINE (2/2)

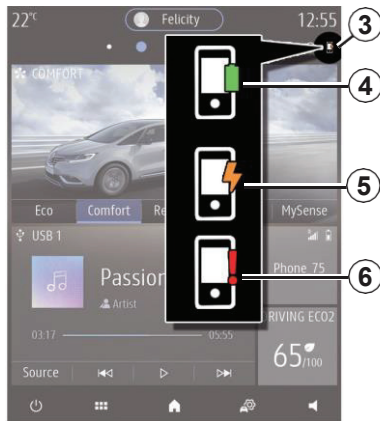

### Laadimine

Multimeediasüsteem teavitab teid telefoni **2** laadimise olekust **3**:

- laadimine on lõpetatud **4**;
- toimub laadimine **5**;
- ese laadimisalal/ülekuumenemine/ laadimine katkestatud **6**.

**Märkus:** multimeediasüsteem annab teada, kui telefoni **2** laadimine katkeb.

Oluline on, et telefoni laadimise ajal ei jäetaks mistahes esemeid, näiteks USB-mälupulk, SD-kaart, krediitkaart, ehted, võtmed, mündid jmt juhtmevaba laadimise alale **1**. Eemaldage kõik magnetkaardid või krediitkaardid telefoni ümbriseist, enne kui asetate telefoni juhtmevaba laadimise alale **1**.

Juhtmevaba laadimise alal **1** olevad esemed võivad üle kuumeneda. Soovitatav on need paigutada teistesse sobivatesse kohtadesse.

# *Rakendused*

Android Auto™, CarPlay™ .....	5.2
Rakenduste haldamine .....	5.6
Süsteemi ja kaartide värskendamine .....	5.8

# ANDROID AUTO™, CARPLAY™ (1/4)

## Android Auto™ tutvustus

Android Auto™ on rakendus, mis võimaldab teil oma nutitelefoni rakendusi kopeerida multimeediasüsteemi ekraanile.

### Märkus:

- Android Auto™ töötab ainult siis, kui nutitelefoni on ühendatud sõiduki USB-liidesse või juhtmevabalt Bluetooth® kaudu, võimaldades automaatse WIFI-ühenduse süsteemiga;
- rakenduse nõuetekohaseks toimimiseks peab kasutatav USB-kaabel olema tunnustatud nutitelefoni tootja poolt ja ei tohi olla pikem kui 1,5 meetrit;
- et rakendus töötaks korralikult koos WIFI-ga, peab nutitelefoni olema seotud multimeediasüsteemiga.

Lisateavet leiate peatükist „Telefoni sidumine, sidumise lõpetamine“.

## Esmakordne kasutamine

Laadige alla ja installige rakendus Android Auto™ oma nutitelefoni rakenduse allalaadimisplatvormi kaudu.

Ühendage oma nutitelefoni multimeediasüsteemiga USB-liidese või Bluetoothi® abil, et luua WIFI-ühendus.

Rakenduse kasutamiseks nõustuge päringutega oma nutitelefonis.



Rakendus käivitatakse multimeediasüsteemis ja see peaks olema nähtav alal 1.

Kui ülalkirjeldatud protseduur ei õnnestu, korrake toimingut.

# ANDROID AUTO™, CARPLAY™ (2/4)

## CarPlay™ tutvustus

CarPlay™ on nutitefonis olev teenus, mis võimaldab kasutada mõnda nutitelefoni rakendust multimeedia-süsteemi ekraanil.

### Märkus:

- CarPlay™ töötab ainult siis, kui teenus SIRI on aktiveeritud ja nutitefon on ühendatud sõiduki USB-liidesesse või juhtmevabalt Bluetooth® kaudu, võimaldades automaatse WIFI-ühenduse süsteemiga;
- rakenduse nõuetekohaseks toimimiseks peab kasutatav USB-kaabel olema tunnustatud nutitelefoni tootja poolt ja ei tohi olla pikem kui 1,5 meetrit;
- et rakendus töötaks korralikult koos WIFI-ga, peab nutitefon olema seotud multimeediasüsteemiga.

Lisateavet leiate peatükist „Telefoni sidumine, sidumise lõpetamine“.

## Esmakordne kasutamine

Ühendage oma nutitefon multimeediasüsteemiga USB-liidese või Bluetoothi® abil, et luua WIFI-ühendus.

Multimeediasüsteem käivitub kui:

- lubate ühenduse ja andmete jagamise;
- salvestate seadme eelistused.

Rakenduse kasutamiseks nõustuge päringutega oma nutitefonis.

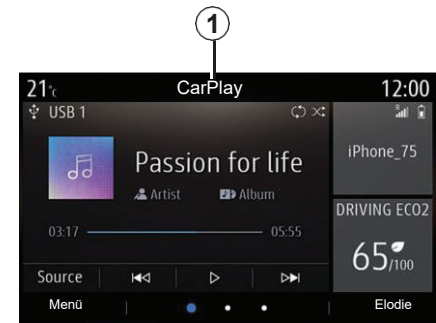

Rakendus käivitatakse multimeediasüsteemis ja see peaks olema nähtav alal 1.

Kui ülalkirjeldatud protseduur ei õnnestu, korrake toimingut.





### Häältuvastus

Kui rakendus Android Auto™ või teenus CarPlay™ töötab multimeediasüsteemiga, on nupule **2** vajutades võimalik kasutada sõidukis asuvat häältuvastust, et juhtida teatud nutitelefoni funktsioone oma häälega:

- lühike vajutus: multimeediasüsteemi häältuvastuse sisse/välja lülitamine;
- pikk vajutus: telefoni häältuvastuse sisse/välja lülitamine, kui telefon on ühendatud multimeediasüsteemiga.

**Märkus:** kui kasutate rakendust Android Auto™ või CarPlay™, saate juurdepääsu oma nutitelefoni navigeerimis- ja muusikarakendustele.

Need rakendused asendavad teie multimeediasüsteemis olevaid juba töötavaid sarnaseid rakendusi.

Kasutada saab kas:

- Android Auto™;
- CarPlay™;
- või multimeediasüsteemis olevat navigeerimisprogrammi.

**Märkus:** kui kasutate rakendust Android Auto™ või teenust CarPlay™, jätkub mõnede multimeediasüsteemi funktsioonide töö nende taustal. Näiteks kui käivitate Android Auto™ või CarPlay™ kui multimeediasüsteemi raadio on parajasti mängimas, jätkab raadio mängimist.

## ANDROID AUTO™, CARPLAY™ (4/4)



### Naasmine multimeedia kasutajaliidesesse

Pöörduge tagasi multimeediasüsteemi kasutajaliidesesse:

- vajutage nupule „Menüü“ **3** multimeediasüsteemi avalehel või keskpaneelil;

või

- vajutage nupule **2** multimeediasüsteemi ekraanil.



Android Auto™ ja Yandex.Auto™ rakenduste ning CarPlay™ teenuse funktsioonid sõltuvad teie telefoni margist ja mudelist. Lisateabe saamiseks külastage telefoni tootja veebilehte.

Kasutades rakendusi Android Auto™ ja Yandex.Auto™ või teenust CarPlay™, võivad mobiil- andeside kasutamisel rakenduda lisatasud, mis ei sisaldu teie mobiilpakettis.

# RAKENDUSTE HALDAMINE (1/2)



## Menüü „Rakendused“

Vajutage põhimenüüs nupule „Rakendused“, et pääseda juurde järgmistele seadetele:

- navigatsioonisüsteemi paigaldatud rakendused;
- „Foto“;
- „Video“.

**Märkus:** mõned teenused on prooviperioodi jooksul kasutatavad tasuta.

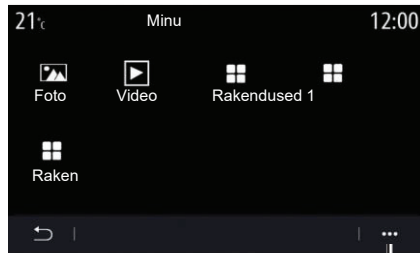

## Hüpikmenüü

Kasutage hüpikmenüüd **1**, et:

- korraldage oma rakendusi lohistamise abil;
- kustutada rakendus, vajutades nupule „X“. Kui rakendust ei saa kustutada, siis kustutamispuppu ei kuvata.
- aktiveerida teavitusi;
- siseneda menüüsse „Rakenduste haldur“.

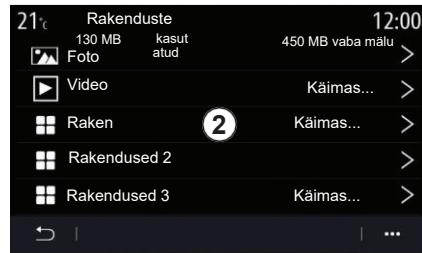

## „Rakenduste haldur“

Kasutage seda menüüd **2**, et vaadata multimeediasüsteemis hetkel töötavaid rakendusi.

### **Märkus:**

- Rakendused „Foto“ ja „Video“ ei ole halduris käsitletavad;
- töötavad rakendused peatuvad niipea kui multimeediasüsteem välja lülitatakse;
- rakenduste arv on piiratud, sõltudes süsteemi salvestusvõimekusest.

## RAKENDUSTE HALDAMINE (2/2)

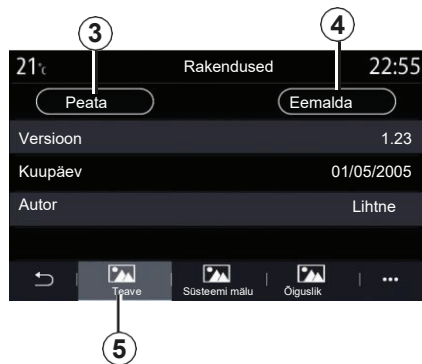

Valige üks rakendustest **2**. Vahekaardil „Teave“ **5**, näete teavet rakenduse kohta, näiteks versioon, loomise ja aegumise kuupäev, nimi jne.

Võimalik on ka:

- peatada rakendus **3**;
- eemaldada rakendus **4**.

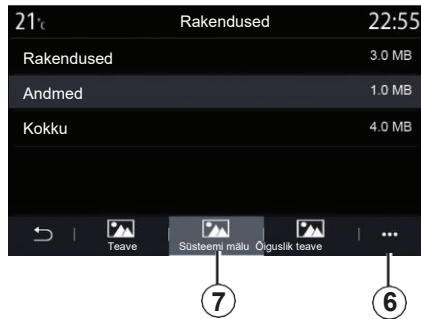

Vahekaardil „Mälu“ **7** on võimalik juurdepääs järgnevale teabele:

- rakenduse salvestusruumi suurus;
- rakenduse andmete, näiteks muusika, fotod jne salvestusruumi suurus;
- rakenduse salvestusruumi kogusuurus.

Hüpikmenüüs **6** on võimalik rakenduse andmed kustutada.

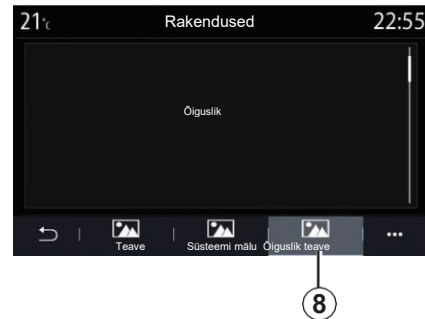

Vahekaardil „Õiguslik teave“ **8** on võimalik juurdepääs õigustega seotud teabele, kui see on olemas.

# KAARDI JA SÜSTEEMI VÄRSKENDAMINE (1/2)



## Menüü „Andmed“

Menüüs „Andmed“ valige vahekaart „Süsteem“.

Kasutage seda menüüd erineva teabe vaatamiseks ning multimeediasüsteemi ja navigatsioonikaartide uuendamiseks.

Multimeediasüsteemi ja/või navigatsioonikaartide uuendamiseks võtke ühendust volitatud edasimüüjaga.

Mõne uuenduse paigaldamine võib ajutiselt piirata sõiduki kasutamist. Sel juhul jälgige ekraanil kuvatavat teavet.



## „Süsteemi teave“

- 1 „Tarkvara värskendus“.
- 2 „Kaardi värskendus“.
- 3 „Litsents“.
- 4 „Tootjalähtestus“.



Ohutuse huvides tehke kõik seadistused sõiduki seistes.

# KAARDI JA SÜSTEEMI VÄRSKENDAMINE (2/2)

## Multimeediasüsteemi värskendamine

### „Tarkvara värskendus“ 1

See menüü lubab:

- vaadata multimeediasüsteemi praegust tarkvaraversiooni ja seeria- numbrit;
- leida viimase värskenduse kuupäev;
- kontrollida, kas värskendus on saadaval.



## Navigatsiooniseadme kaartide värskendamine

### „Kaardi värskendus“ 2

Saate vaadata navigatsioonisüsteemi sisestatud riikide loendit 5.

# Sõiduk

Juhiabisüsteemid .....	6.2
Parkimisabi süsteemid .....	6.6
Tagurduskaamera.....	6.8
MULTI-SENSE.....	6.9
Ümbrusvalgustus .....	6.14
Rehvirõhk .....	6.15
Ökonoomne sõitmine .....	6.16
Elektrisõiduk .....	6.20

## JUHIABISÜSTEEMID (1/4)



### Menüü „Juhtimis-assistent“

Vajutage põhimenüüs nupule „Seaded“, seejärel vahekaardile „Sõiduk“. Selles menüüs saate seadistada juhiabisüsteeme.

Mõnda seadistust tuleb muuta mootori töötamise ajal, et multimeediasüsteem saaks need salvestada.



Ohutuse huvides tehke kõik seadistused sõiduki seistes.

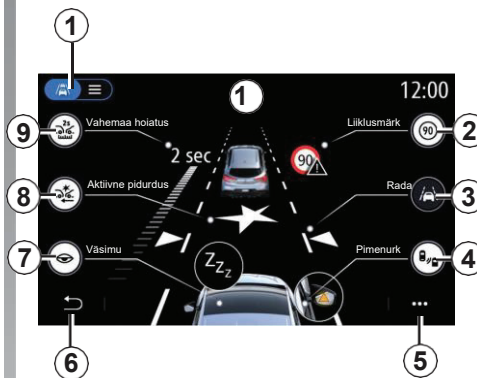

### Ekraan „Juhtimisassistent“

- 1 „Kuvamisrežiim“.
- 2 „Liiklusmärk“.
- 3 „Rada“.
- 4 „Pimenurk“.
- 5 „Hüpikmenüü“.
- 6 „Tagasi eelmisele lehele“.
- 7 „Väsimus“.
- 8 „Aktiivne pidurdus“ või „Täiendav ohutus“, sõltuvalt sõidukist.
- 9 „Vahemaa hoiatus“.



### „Kuvamisrežiim“

Kui valite kuvamisrežiimi **1**, saate valida interaktiivse režiimi **10** või nimekirjarežiimi **11**, mis võimaldab näha kõiki juhiabisüsteeme.

Sisse või välja lülitamiseks liigutage nupp asendisse „ON“ või „OFF“.



## JUHIABISÜSTEEMID (2/4)



### „Liiklusmärk“

See funktsioon teavitab teekonna ajal kiiruspiirangutest, ohtlikest piirkondadest ja ohualadest:

- multimeedia ekraanil ja näidikute paneelil;
- hoiatusheliga.

### „Liiklusmärgid“

See funktsioon võimaldab valida teavet, mida soovite saada. Vallige „ON“ süsteemi sisse lülitamiseks.

### „Kiiruse ületamise hoiatusheli“

See funktsioon tuvastab kiiruse ületamise ja hoiatab juhti, kuvades hoiatuse näidikute paneelile hoiatusheliga. Lülitage see funktsioon sisse, vajutades nupule „ON“.

**Märkus:** hoiatusheli ei ole võimalik eraldi sisse lülitada kui kiiruse ületamise hoiatus on välja lülitatud.

### „Ohuala kuvamine“

See funktsioon teavitab juhti näidikute paneelil, kui sisenetakse ohualasse või ohtlikku piirkonda. Lülitage see funktsioon sisse, vajutades nupule „ON“.

**Märkus:** teenused peavad olema aktiveeritud, et kuvada ohualad. Lisateabe saamiseks võtke ühendust volitatud edasimüüjaga.

### „Ohuala hoiatusheli“

See funktsioon teavitab juhti hoiatusheliga, kui sisenetakse ohualasse või ohtlikku piirkonda.

Lülitage see funktsioon sisse, vajutades nupule „ON“.

**Märkus:** Kui ohuala kuvamine on välja lülitatud, on välja lülitatud ka hoiatusheli.

### „Väsimus“

See funktsioon tuvastab juhi reageerimisvõime vähenemise. See võtab arvesse järske ja juhuslikke liigutusi rooliga, sõidurajalt kõrvalekaldumise hoiatuste sagedust ja sõitmist ilma peatusteta rohkem kui kaks tundi.

See funktsioon teavitab hoiatusheliga ja kuvab näidikute paneelil hoiatussõnumi, soovitades juhil teha puhkepaus.

Vallige „ON“ süsteemi sisse lülitamiseks. Lisateavet leiate sõiduki käsiraamatust.

## JUHIABISÜSTEEMID (3/4)

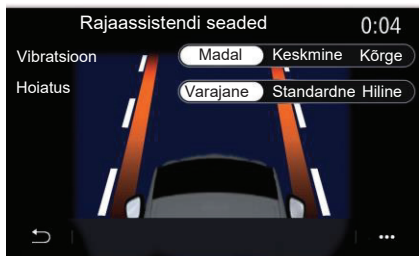

### Rajaassistendi seaded

See süsteem teavitab juhti, kui ta kogemata ületab pidevat või katkendlikku teekattemärgist.

Võimalik on muuta rooliratta vibratsiooni intensiivsust või, sõltuvalt sõidukist, hoiatusheli tugevust või sõidurajalt kõrvalekaldumise hoiatuse tundlikkust.

Lisateavet leiate sõiduki käsiraamatust.

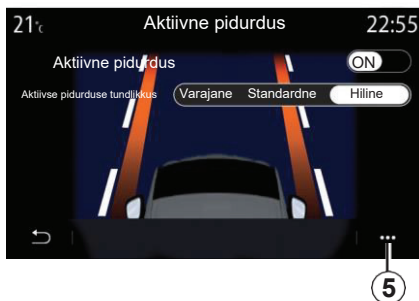

### „Aktiivne pidurdus“

See funktsioon hoiatab juhti avariiohu eest. Lülitage see funktsioon sisse, vajutades nupule „ON“. Võimalik on valida aktiivse pidurduse hoiatuse tundlikkust:

- „Varajane“;
- „Standardne“;
- „Hiline“.

Lisateavet leiate sõiduki käsiraamatu peatükist „Aktiivne pidurdus“ või, sõltuvalt sõidukist, „Täiendav ohutus“.

„Täiendav ohutus“  
(sõltuvalt varustusest):

See süsteem koosneb järgmistest funktsioonidest:

- „Aktiivne pidurdus“;
- „Hädaolukorra rajahoidja“: see funktsioon hoiatab ja muudab sõiduki liikumise suunda, kui:
  - tee äär on rikutud;
  - on oht pörgata kokku vastasuunast tuleva sõidukiga tema sõidurajal;
  - on oht pörgata kokku pimealasse jääva sõidukiga (sõltuvalt varustusest);

Lisateavet leiate peatükist „Täiendav ohutus“ sõiduki käsiraamatust.



Ohutuse huvides tehke kõik seadistused sõiduki seistes.

## JUHIABISÜSTEEMID (4/4)

### „Pimenurga hoiatusüsteem“

See funktsioon hoiatab, kui teine sõiduk on alas, mida juht ei näe. Lülitage see funktsioon sisse, vajutades nupule „ON“. Lisateavet leiate peatükist „Pimenurga hoiatus“ sõiduki käsiraamatust.

### „Vahemaa hoiatus“

See funktsioon hoiatab juhti, kui ollakse liiga lähedal teisele sõidukile. Lülitage see funktsioon sisse, vajutades nupule „ON“. Lisateavet leiate peatükist „Pikivahe hoiatus“ sõiduki käsiraamatust.

### Hüpikmenüü

Hüpikmenüüs **5** on võimalik lähtestada iga menüü vaikeseadistused.



Ohutuse huvides tehke kõik seadistused sõiduki seistes.

# PARKIMISABISÜSTEEMID



## Menüü „Parkimis-assistent“

Vajutage põhimenüüs nupule „Seaded“, seejärel vahekaardile „Sõiduk“. Kasutage seda menüüd, et pääseda parkimisabi seadistustesse. Lisateavet leiate peatükist „Parkimisabi“ sõiduki käsiraamatust.

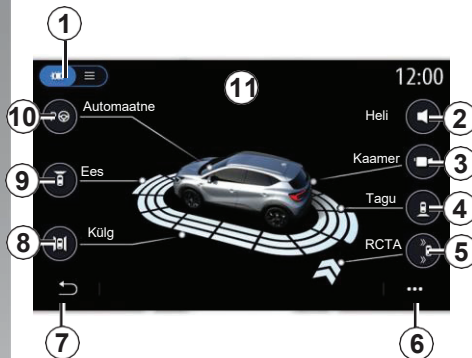

## Ekraan „Parkimisassistent“

- 1 „Kuvamisrežiim“;
- 2 „Heli“.
- 3 „Kaamera“.
- 4 „Takistuste tuvastamine taga“.
- 5 „Parkimiskohalt väljumise hoiatus“.
- 6 „Hüpinkmenüü“.
- 7 „Naasmine eelmisesse menüüsse“.
- 8 „Takistuste tuvastamine küljel“.
- 9 „Takistuste tuvastamine ees“.



## Hüpinkmenüü

Hüpinkmenüüs **5** on võimalik lähtestada iga menüü vaikeseadistused ja pääseda multimeediasüsteemi juhendisse.

Valides kuvamisrežiimi **1** on võimalik valida interaktiivne režiim **11** või nimekirjarežiim **12**, et vaadata saadaolevaid parkimisabisüsteeme.

Sisse või välja lülitamiseks liigutage nupp asendisse „ON“ või „OFF“.



Ohutuse huvides tehke kõik seadistused sõiduki seistes.

# PARKIMISABISÜSTEEMID

## „Takistuste tuvastamine“

Vajutage „ON“ või „OFF“ parkimisabi sisse või välja lülitamiseks:

- tagumised andurid **4**;
- külgmised andurid **8**;
- eesmised andurid **9**.

## „Heli“

Vajutage „ON“ või „OFF“ parkimisabi hoiatusheli sisse või välja lülitamiseks;

Järgnevaid seadeid on võimalik muuta:

- „Heli tüüp“: valige üks pakutavatest hoiatushelidest;
- „Heli tugevus“: seadistage hoiatusheli tugevus, vajutades „+“ või „-“.



Ohutuse huvides tehke kõik seadistused sõiduki seistes.

## Parkimiskohalt väljumise hoiatus 5

See juhiabisüsteem tuvastab parkimiskohalt välja tagurdamisel külgedelt lähenevad sõidukid.

See lülitub sisse tagurpidikäigu sisse lülitamisel ja siis kui sõiduk seisab või liigub aeglaselt.

Lähenevatest sõidukitest teavitatakse pideva hoiatusheliga, hoiatusega multi-meediaekraanil ja hoiatusega küljepeeglis.

**Märkus:** liikumatuid takistusi ei tuvastata.

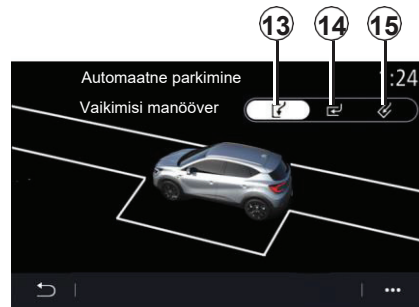

## “Automaatne parkimine” 10

Parkimiseks valige üks kolmest võimalusest:

- „Paralleelne“ **13**;
- „Risti“ **14**;
- „Nurga all“ **15**.

Lisateavet automaatse parkimise kohta leiate peatükist „Parkimisabi“ sõiduki käsiraamatust.

# TAGURUSKAAMERA



## Menüü „Tagurduskaamera“

Vajutage põhimenüüs nupule „Seaded“, seejärel vahekaardile „Sõiduk“ ja edasi „Parkimisassistent“.

Kasutage seda menüüd tagurduskaamera seadete muutmiseks.

### Märkus:

- veenduge, et kaameral ei oleks pori, lund, udu vmt;
- sõltuvalt kohalikest seadustest asendub tagurduskaamera kuva pimedaga ekraaniga kui sõiduki kiirus kasvab suuremaks kui umbes 10 km/h. Ekraanil kuvatakse hoiatusteade, kui kiirus on liiga suur.

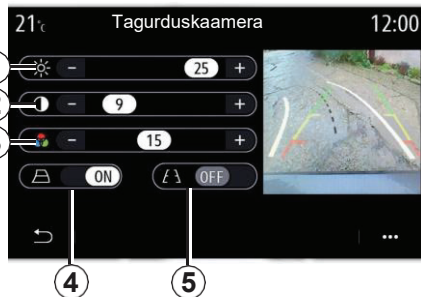
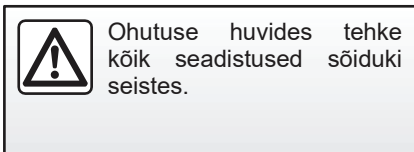

### „Juhtjooned“

Võimalik on sisse ja välja lülitada:

- fikseeritud juhtjooned **5**, mis näitavad kaugust sõiduki taga;
- muutuvad juhtjooned **4**, mis näitavad sõiduki liikumissuunda vastavalt rooli asendile.

### „Kaamerakuva kohandamine“

Võimalik on muuta järgmisi seadistusi:

- ereduse tase **1**;
- kontrastsus **2**;
- värvid **3**.

## MULTI-SENSE (1/5)



### „MULTI-SENSE“

Vajutage põhimenüüs nupule „Seaded“, seejärel vahekaardile „Sõiduk“, et pääseda menüüsse „MULTI-SENSE“. See menüü võimaldab kohandada mõningaid süsteeme.

#### Sõidurežiimi valimine

Võimalikud režiimid sõltuvad sõiduki mudelist ja varustusest. Menüüs „MULTI-SENSE“ **1** on võimalik valida:

- „My Sense“;
- „Sport“;
- „Comfort“;
- „Save“;
- „Eco“;
- ...

**Märkus:** Viimati kasutatud režiimi süsteem meelde ei jäta. Vaikimisi on käivitamisel sõiduk alati režiimis „My Sense“. Lisateavet nende režiimide kohta leiata sõiduki käsiraamatust.

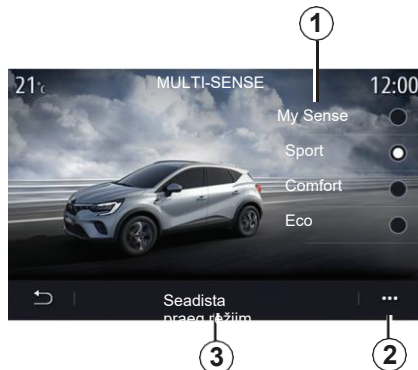

#### Režiimi seadistamine

Vajutage nupule „Seadista praegune režiim“ **3**, et muuta erinevaid sõiduki süsteemide parameetreid:

- „Rool“;
- „Kliima“;
- „Ekraan“;
- „Mootori heliefekt“;
- „Ümbrusvalgustus“;
- ...

#### Märkus:

- mõned „MULTI-SENSE“ konfiguratsioonimenüüd on piiratud vastavalt sõiduki kategooriale ja varustustasemele. Need menüüd jäävad multimeediaekraanil nähtavaks, kuid ei ole saadavad;
- erinevatele režiimidele on võimalik juurde pääseda ka vajutades korduvalt nupule „MULTI-SENSE“. Lisateavet leiata sõiduki käsiraamatust.

#### Hüpikmenüü

Hüpikmenüüs **2** on võimalik lähtestada praeguse režiimi vaikeseadistused.



Ohutuse huvides tehke kõik seadistused sõiduki seistes.

## MULTI-SENSE (2/5)

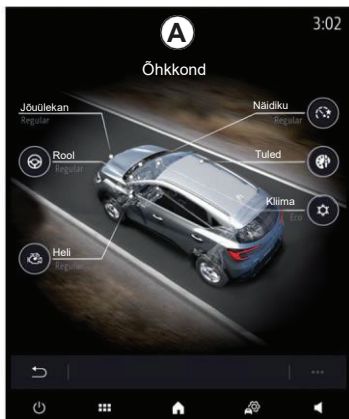

### „MULTI-SENSE“ ekraan

Sõltuvalt multimeediaekraanist võivad erinevad „MULTI-SENSE“ režiimi konfiguratsioonid olla kas ühel vahekaardil ekraanil **A** või vahekaartidel „Sõit“ **4** ja „Õhkkond“ **10** ekraanil **B**.

**Märkus:** juurdepääs seadetele sõltub sõiduki mudelist ja varustustasemest.

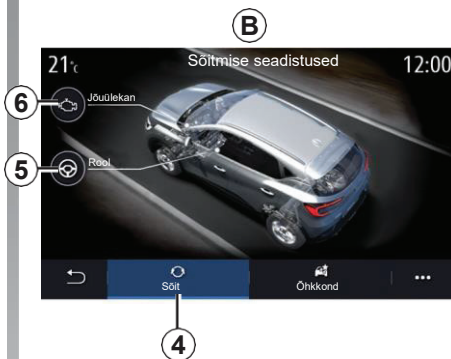

### Sõitmise seadistused

Vahekaardil „Sõit“ **4** on võimalik konfiguratsioonid järgnevaid süsteeme:

- „Roof“ **5**;
- „Jouülekanne“ **6**;
- „Elektroniline stabiilsusprogramm“
- „Gaasipedaal“;
- ...

**Märkus:** juurdepääs seadetele sõltub sõiduki mudelist ja varustustasemest.



### Keskkonna seadistused

Vahekaardil „Õhkkond“ **10** on võimalik konfiguratsioonid järgmisi funktsioone:

- „Ümbrusvalgustus“ **7**;
- „Mootori heliefekt“ **8**;
- „Kliima“ **9**;
- „Näidikute paneel“ **11**;
- ...

**Märkus:** juurdepääs seadetele sõltub sõiduki mudelist ja varustustasemest.



## MULTI-SENSE (3/5)



### „Rooli“ 5

See menüü pakub mitmeid juhtimisrežiime:

- „Comfort“;
- „Regular“;
- „Sport“;

Sõltuvalt valitud režiimist on rooli tundlikkus raskem või reaktiivsem, et tagada optimaalne tasakaal sujuva ja täpse roolimise vahel.

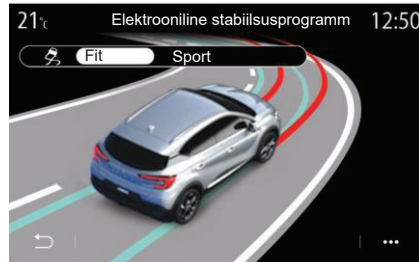

### „Elektrooniline stabiilsusprogramm“

See menüü pakub mitmeid elektroonilise stabiilsuskontrolli režiime:

- „Fit“;
- „Sport“;

Sõltuvalt valitud režiimist, võrdleb süsteem juhi valitud suunda ja sõiduki tegelikku suunda ning korrigeerib seda vastavalt, pidurdades teatud rattaid ja/või reguleerides mootori võimsust.



### „Ümbrusvalgustus“ 7

Kasutage seda menüüd salongis ümbritseva valgustuse valimiseks. Lisateavet leiate peatükist „Ümbrusvalgustus“ sõiduki käsiraamatust.

## MULTI-SENSE (4/5)



### „Mootori heliefekt“ 8

See menüü pakub salongis erinevaid mootoriheli efekte:

- „Comfort“;
- „Sport“;
- „Regular“;

Helitasemetest saab valida: „Madal“ või „Kõrge“. Efekti väljalülitamiseks valige „OFF“.



### „Kliima“ 9

Selles menüüs on võimalik valida kliimaseadme töörežiimid:

- „Eco“;
- „Regular“;

Sõltuvalt valitud režiimist, pakutakse salongis optimaalset tasakaalu mugava temperatuuri ja kütuse säästmise vahel.

Lisateavet kliimaseadme kasutamise kohta, sõltuvalt sõidukist, leiate peatükist „Kliimaseade“ sõiduki käsiraamatust.



### „Näidikuploki stiil“ 11

Selles menüüs on võimalik valida näidikute paneeli kuva erinevate stiilide vahel.

Sõltuvalt valitud stiilist on ekraan erinev:

- Praegune heliallikas;
- Kompas;
- Võimsus ja mootori pöördemoment;
- Hetke kütusekulu;
- Teekonna suund.

## MULTI-SENSE (5/5)

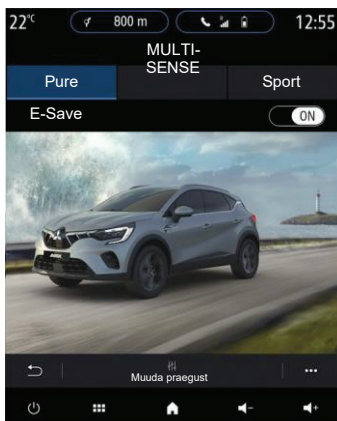

### Hübrid- ja elektrisõiduk

Menüüs „MULTI-SENSE“ on hübrid- ja elektrisõidukil võimalik pääseda režiimidesse „Pure“, „My Sense“ (ainult hübrid) ja „Sport“, milledes saab seadeid configureerida.

**Märkus:** juurdepääs seadetele sõltub sõiduki mudelist ja varustustasemest.

### „Pure“

See režiim pakub täiselektrilist sõitmist. Sõiduk liigub ainult elektrimootori jõul. Kui sõiduaku laetuse tase on madal, lülitub sõiduk automaatselt režiimi „My Sense“ ja sise põlemismootor käivitub. Suurim kiirus režiimis „Pure“ on umbes 125 km/h.

Võimalik on režiim „Pure“ otse sisse lülitada, vajutades lülitile EV.

### „My Sense“

„My Sense“ on hübriidrežiimis sõitmine. Sõltuvalt sõidustiilist ja aku laetusest kasutab „My Sense“ kas täiselektrilist või kahe mootori kombineeritud sõidurežiimi, kus eelistatud on sõiduakudest saadav energia. Sõltuvalt sõidukist võib käivituda sise põlemismootor, et laadida sõiduakusid.



Ohutuse huvides tehke kõik seadistused sõiduki seistes.

### „Sport“

See režiim võimaldab mootori suurendatud reageerimist. Sõltuvalt sõidustiilist töötavad elektrimootor ja sise põlemismootor koos, et anda parim tulemus. Pedaali reageerimine on suurendatud ja roolimine on kindlam.

### Sõiduakude laetuse taseme säilitamine: „E-save“

Saadaval multimeediasüsteemi ekraanil kahel viisil:

- sisse/välja lülitades menüüs „Sõiduki seaded“;
- paigutatava vidinana avalehel.

See režiim võimaldab säilitada sõiduakude piisava laetuse taseme mägitel või pikalt ülesmäge kulgeva maanteelõigu eel.

**Märkus:** mõned funktsioonid lülitatakse välja, et optimeerida elektrimootori jõudlust.

# ÜMBRUSVALGUSTUS



## Menüü „Ümbrus- valgustus“

Vajutage põhimenüüs nupule „Seaded“, seejärel vahekaardile „Sõiduk“ ja edasi „MULTI-SENSE“.

Vajutage „Konfigureeri“, seejärel vahelehele „Tuled“.

Kasutage seda menüüd salongis ümbritseva valgustuse valimiseks.

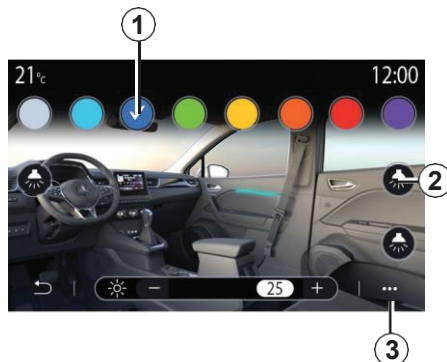

### Värvide valik

Ümbrusvalgustuse värvi muutmiseks salongis valige pakutavate hulgast sobiv värv **1**.

### „Eredus“

Võimalik on muuta ümbrusvalgustuse eredust. Selleks vajutage lülitile „+“ või „-“.

### Salongi valgustus

Valitud värvi ja valgustuse tugevust on võimalik valida järgmistes piirkondades salongis:

- armatuurlaud;
- salongi esiosa;
- salongi tagaosa.

Vajutage ühele nupule „Valgustus“ **2**, et ümbrusvalgustus soovitud salongiosas sisse või välja lülitada.

**Märkus: B** näidikute ja ekraani paigutuste muutmiseks sisenege menüüsse „Seaded“, seejärel vahelehele „Süsteem“ ning edasi jaotisesse „Ekraan“.

### Hüppikmenüü

Lähtestamiseks ja algseadetesse naasmiseks sisenege hüppikmenüüsse **3**, seejärel vajutage „Lähtesta“.



Ohutuse huvides tehke kõik seadistused sõiduki seistes.

# REHVIRÕHK



## Menüü „Rehvirõhk“

Vajutage põhimenüüs nupule „Andmed“, seejärel vahekaardile „Sõiduk“.

Ekraan näidikute paneelil teavitab igast rehvirõhu langusest.



Ohutuse huvides tehke kõik seadistused sõiduki seistes.

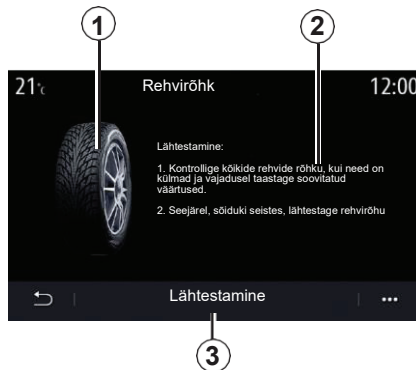

## Rehvirõhu olek

Multimeediasüsteemist on võimalik kontrollida rehvide rõhku, aga ka järgida ekraanile kuvatud juhiseid. Kujutis 1 näitab rehvide rõhku värvides:

- roheline = rehvirõhk on õige ja ei ole muutunud pärast viimast lähtestamist;
- oranž = rehvirõhk ühes rehvis on madal.
- punane = üks rehvi on katki või väga tühi.

## Lähtestamine

Lähtestamiseks vajutage nupule **3**. Kui lähtestamine on edukalt lõpetatud, kuvatakse vastav teade ekraanil.

Lisateavet rehvirõhkude kohta leiate sõiduki käsiraamatust.

# SÄÄSTLIK SÕITMINE (1/4)



## Menüü „Driving Eco“

Vajutage põhimenüüs nupule „Andmed“, seejärel vahekaardile „Driving Eco“, et pääseda funktsioonidesse:

- „Üldine“;
- „Üksikasjad“;
- „Juhendamine“;



## „Üldine“

Selles vaates **1** kuvatakse teave hetkel sõidetava teekonna kohta:

- „Punktisumma kokku“;
- „Skoori ajalugu“;
- „Vahemaa tarbimiseta“ või „Vahemaa kiirenduseta“, sõltuvalt valitud konfiguratsioonist.

## „Punktisumma kokku“

Kuvatakse kogutud punktide summa.

Teave muutub jooksvalt, vahemikus 1-100 punkti.

## „Skoori ajalugu“

Siin kuvatakse tulemus tulpdiaagrammina.

- tulemus ülalpool rohelist joont (75%): säästlik sõitmine;
- tulemus allpool oranži joont (45%): dünaamiline sõitmine.

## „Vahemaa tarbimiseta“ või „Vahemaa kiirenduseta“

Siin on võimalik näha sõidu ajal läbitud vahemaa, mille jooksul kütust ei kulutatud.

## SÄÄSTLIK SÕITMINE (2/4)

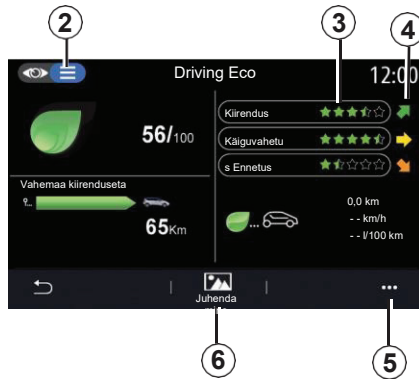

### „Üksikasjad“

Selles vaates **2** on võimalik näha käimasoleva teekonna üksikasju:

- „Punktisumma kokku“;
- „Punktide jaotus“;
- „Vahemaa tarbimiseta“ või „Vahemaa kiirenduseta“, sõltuvalt konfiguratsioonist;
- „Eco Drive“ andmeid.

### Sõidu andmed

Kuvatav teave arvutatakse viimase teekonna lähtestamise alusel.

- läbitud vahemaa;
- keskmine kiirus;
- keskmine kütusekulu;

### Tulemuse arvutamine 3

Tähtede arv, kuni 10 tähte, antakse reaajas vastavalt tulemusele ja põhineb:

- kiirendamisel;
- käiguvahetusel;
- ennetaval sõitmisel.

### Tulemuste suundumused 4

Nooled näitavad tulemust reaajas järgmiselt:

- kui käimasoleva teekonna tulemus on parem kui varem salvestatud sõidu tulemus, näitab nool ülespoole;
- kui käimasoleva teekonna tulemus on madalam kui varem salvestatud sõidu tulemus, näitab nool allapoole;
- kui käimasoleva teekonna tulemus on samaväärne varem salvestatud sõidu tulemusega, näitab nool küljele;

### „Juhendamine“

See menüü jälgib juhi sõidustiili ja annab üldisi nõuandeid ökonoomseks sõitmiseks, et optimeerida energia kasutust või kütusekulu, näiteks vastavad tegevused, pagasi paigutamine, rehvirõhud, teekonna planeerimine jmt.

Juurdepääsuks menüüle vajutage nupule „Juhendamine“ **6** ja lugege hoolikalt juhiseid.

Sirvige lehekülgi, vajutades „Üldine“, „Kiirendus“, „Käiguvahetus“ ja „Ennetamine“.

**Märkus:** „Juhendamine“ lülitatakse välja, kui sõiduki kiirus ületab vastava künnise.

Vaikimisi on „Juhendamine“ künnisväärtus umbes 12 km/h.

„Juhendamise“ sisu võib olla vähendatud, kui läbitud vahemaa pärast viimast lähtestamist on ebapiisav.

# SÄÄSTLIK SÕITMINE (3/4)

## Hüpikmenüü

Kasutage hüpikmenüüd **5**, et pääseda seadetesse:

- „Uus reisiEco“;
- „Näita salvestatud andmeid“;
- „Kustuta eelmised tulemused“;
- „Teekonna aruanne“ / „Peida teekonna andmed“.

## Uue teekonna alustamine

Varasemate teekondade lähtestamiseks vajutage „Uus reisiEco“. Süsteem küsib kinnitust andmete lähtestamiseks. Vajutage „Jah“ kinnitamiseks või „Ei“ loobumiseks.

**Märkus:** samaaegselt lähtestatakse pardaarvuti sõiduandmed.



## Minu lemmikteekonnad

Salvestatud teekondade vaatamiseks vajutage nupule „Näita salvestatud andmeid“.

Hüpikmenüüs **7** on võimalik salvestada või kustutada teekondade andmed.

Erinevad teekonnad liigitatakse järgmistesse kategooriatesse:

- „Tööle-Koju“;
- „Teekond“;
- „Isiklik“;

## Skoori ajaloo kustutamine

Lähtestamiseks vajutage nupule **3**, seejärel „Kustuta eelmised tulemused“. Selle kinnituseks kuvatakse teade ekraanil. Vajutage „Jah“ kinnitamiseks või „Ei“ loobumiseks.

## Teekonna aruanne

Vajutage nupule „Teekonna aruanne“, et vaadata kokkuvõtet teekonnast. Vajutage nupule „Peida teekonna andmed“, et kokkuvõtte reisist ära peita.



# SÄÄSTLIK SÖITMINE (4/4)



## Tarbimise muutus

Sõltuvalt sõidukist on menüüs „Driving Eco“ esitatav teave erinev:

- sise põlemismootoriga sõidukil teavitab multimeediasüsteem kütusekulust **9**;
- elektrisõiduki multimeediasüsteem teavitab elektrienergia tarbimisest **10**;

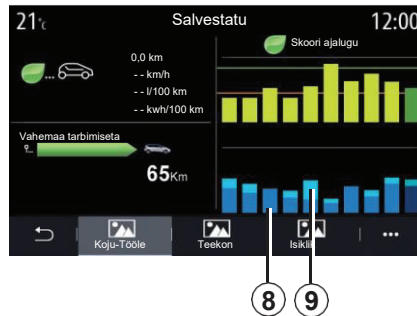

- hübriidsõidukil kuvab multimeediasüsteem keskmise kütusekulu **8** tulpdiaagrammil tumesinisena ja elektrienergia tarbimise **9** heledamana.

# ELEKTRISÕIDUK (1/5)



## Menüü „Programmeerimine“

Menüüs „Seaded“, liikuge vahekaardile „Sõiduk“, avage Menüü „Programmeerimine“, et konfigurereida sõiduki laadimist vahekaardil „Laadimine“ **4**. Vahekaardil "Kliima" **9** saab seadistada salongi temperatuuri ja vahekaardil "Kalender" **12** vaadata kõiki oma seadistusi.

Väljadel **A**, **B** ja **C** kuvatakse kuupäevad, kellaajad ja aktiveeritud programmid.

**Märkus:** laadimine algab kui mootor on välja lülitatud, sõiduk on ühendatud laadijaga ja juurdepääs laadimisele on lubatud.

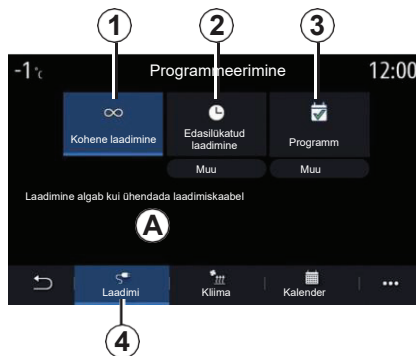

## Laadimise programmeerimine

### „Kohene laadimine“ 1

Laadimine algab, kui sõiduk on ühendatud laadijaga.

Väljal **A** kuvatakse, et kohene laadimine on aktiveeritud.

Kohene laadimine algab, kui kavatsetud laadimise aeg on käes.

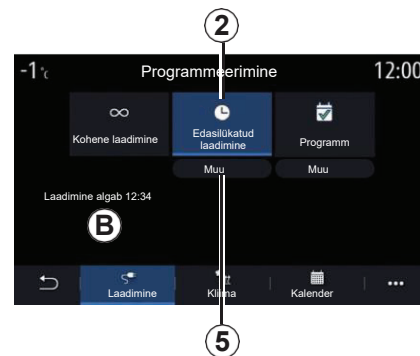

### „Edasilükatud laadimine“ 2

Ka siis, kui sõiduk on ühendatud laadijaga, on võimalik programmeerida laadimise alustamise aega.

Vajutage „Muuda“ **5**, et avada ekraan laadimise algusaja sisestamiseks.

Sisestage aeg, millal soovite laadimist alustada, kinnitamiseks vajutage „Sulge“.

Väljal **B** kuvatakse programmeeritud laadimise algusaeg.

# ELEKTRISÕIDUK (2/5)



## „Programm“ 3

Võimalik on salvestada mitu programmeeritud laadimiskorda nädalas.

Programmeeritud ajad on kuvatud väljal C.

Vajutage nupule „Muuda“ 6, et avada programmeerimise seaded.

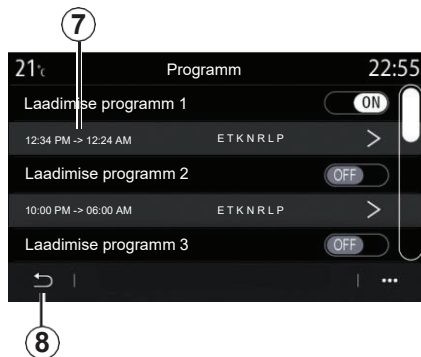

Valige laadimise programmil kellaeg 7, mida soovite muuta.

Valige laadimise alguse 9 ja lõpetamise 10 ajad, samuti päev 12, millal need laadimised toimuvad ning vajutage „Sulge“ 11.

Kinnitamiseks vajutage naasmise nupule 8, olles veendunud, et soovitud programmil on valitud „ON“.

Programmi väljalülitamiseks vajutage „OFF“.

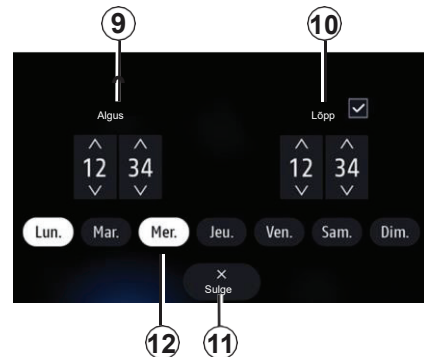

## Märkus:

- Kui alguse ja lõpetamise ajad on võrdsed, on laadimise kestuseks 24 tundi;
- programmi ei ole võimalik kinnitada, kui nädalapäeva ei ole valitud.



Ohutuse huvides tehke kõik seadistused sõiduki seistes.

# ELEKTRISÕIDUK (3/5)

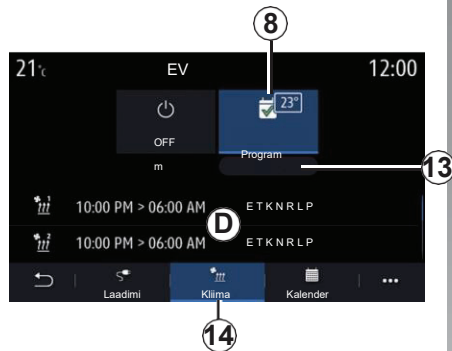

## Comfort programmid

Vahekaardil „Kliima“ on võimalik sisse/välja lülitada Comfort programmid või seadistada salongi temperatuur ja kellaage.

Programmeeritud ajad on kuvatud väljal **D**.

**Märkus:** minimaalne aeg iga programmi vahel on 2 tundi.

Seadetesse pääsemiseks vajutage nupule **13**.

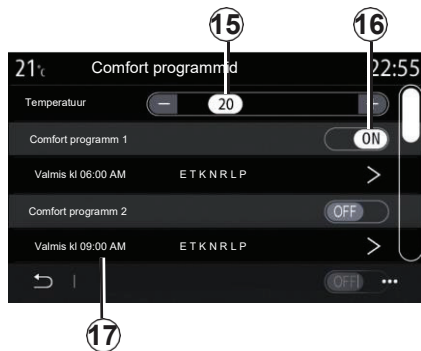

Võimalik on salvestada mitu Comfort programmi.

Selles menüüs on võimalik, sõltuvalt sõidukist, valida temperatuur **15** ja lülitada sisse/välja salvestatud Comfort programmid, vajutades nupule **16**.

Valige laadimise programmil kellaage **17**, mida soovite muuta.

**Märkus:** valitud temperatuur kuvatakse menüül **8**.

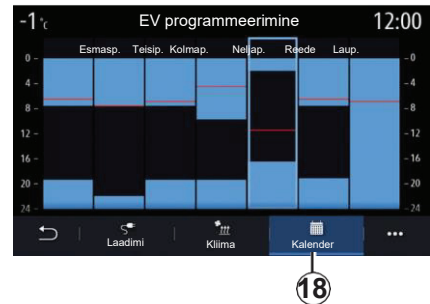

## Kalender

Vahekaardil „Kalender“ kuvatakse kõik aktiivsed laadimis- ja Comfort programmid.

Kui kohene laadimine on aktiveeritud, kuvatakse histogrammil värviliselt laadimise edenemine.

Kui aktiveeritud on edasilükatud laadimine, kuvatakse värviliselt laadimise edenemine siis, kui laadimine algab.

Vajutage kalendris päevale, et näha seadistusi.

# ELEKTRISÕIDUK (4/5)

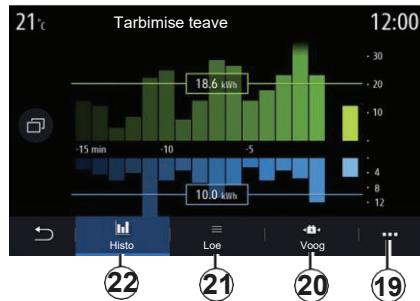

## Menüü „Energiasõiduk“

Liikudes menüüs „Andmed“ vahelehele „Sõiduk“, on pääsedes menüüsse „Energiasõiduk“ nähtav sõiduki kütuse ja/või energiakulu.

**Märkus:** kuvatav teave sõltub, kas tegemist on elektri- või hübriidsõidukiga.

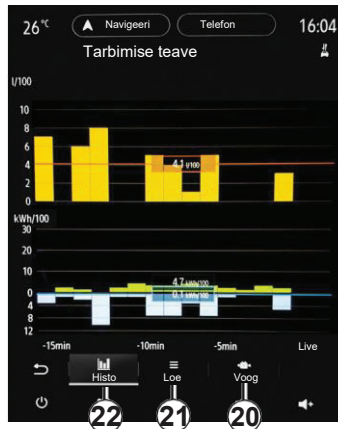

## Histogramm

Vahelehel „Histo“ **22** on võimalik näha sõiduki energiakulu sõitmisel viimase 15 minuti jooksul graafiliselt:

- energia kulutamise aeg;
- energia taaskasutamise aeg sõiduakude laadimiseks.

**Märkus:** sõltuvalt multimeediasüsteemi ekraanist, kuvatakse lisateave allpool graafiliselt.

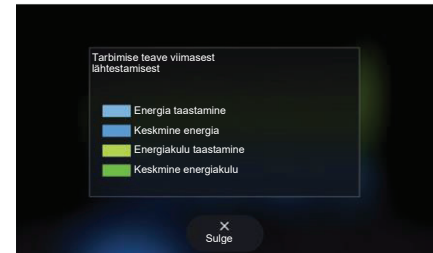

Vajutage graafikule, et näha teavet energia kasutamisest.

Multimeediasüsteemi juhend on leitav hüpikmenüüs **19**.

# ELEKTRISÕIDUK (5/5)



## „Loend“

Vahelehel „Loend“ 21 kuvab multimeediasüsteem teekondade erinevaid kulunumbreid viimasest lähtestamisest.

- „Elektrirežiimis läbitud vahemaa“;
- „Keskmine kiirus“;
- „Keskmine energiakulu“;
- Kogukulu (kütusekulu ja/või energiakulu);
- kliimaseadme energiakasutus;
- energia taaskasutus;
- ...

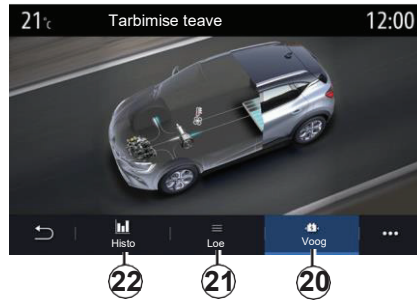

## „Voog“

Vahelehel „Voog“ 20, on võimalik multimeediasüsteemi ekraanil kuvada sõiduki diagramm, mis näitab, millal sõiduk tarbib energiat või taastab seda sõiduaku laadimiseks.

## HÄDAABIKÕNE

Kui sõiduk on selle abisüsteemiga varustatud, võimaldab see õnnetusjuhtumi või haiguse korral automaatselt või manuaalselt kutsuda päästeteenistuse, et vähendada hädaolukorras reageerimisele kuluvat aega.

Kui on helistatud päästeteenistusele, vaigistatakse heliallika/raadio heli automaatselt.

Hädaabikõne kasutamine lülitab mõned multimeediasüsteemi käsud ja menüüd peaaegu üheks tunniks välja, et anda eesõigus hädaabikõnega seotud telefonikõnedele.

Lisateavet leiate sõiduki käsiraamatust.

# ***Seaded***

Kasutaja seaded .....	7.2
Süsteemi seaded .....	7.4
Teated .....	7.12
Talitlushäired .....	7.14



## KASUTAJA SEADED (1/2)



### Menüü „Sõiduki konfigureerimine“

Menüüs „Seaded“, valige vaheleht „Sõiduk“, seejärel „Sõiduki konfigureerimine“.

Selles menüüs on võimalik juurdepääs järgmistele vahelehtedele:

- „Sõitmine“;
- „Juurdepääs“;
- „Klaasipuhastid ja valgustus“;
- „Tervitus“.

Kõikide hüpikmenüüde lähtestamiseks vajutage „Lähtesta“ 1.

**Märkus:** kasutatavad seaded võivad sõltuda varustusastmest.



#### „Sõitmine“

Kasutage seda menüüd järgnevate seadete muutmiseks:

- „Vabajooks“;
- „Käiguvahetuse näidiku märguheli“;
- „Suunatule heli tugevus“;
- „Suunatule maanteerežiim“;
- ...

#### „Juurdepääs“

Kasutage seda menüüd järgnevate seadete muutmiseks:

- „Uste automaatne lukustamine“;



- Vabakäesüsteemi võtme funktsioonid;
- „Lähenedisel lukust avamine / Eemaldumisel lukustamine“;
- „Eemaldumisel lukustamise heli“;
- „Vaikne režiim“;
- „Automaatne taaslukustus“;
- „Juhiukse lukust avamine“;
- ...

**Märkus:** mõned funktsioonid on saadaval ainult siis, kui eelmised on aktiveeritud.

## KASUTAJA SEADED (2/2)



### „Klaasipuhastid ja valgustus“

See menüü lubab sisse/välja lülitada järgmised funktsioonid:

- „Automaatsed kaugtuled“;
- Funktsiooni „See-Me-Home“;
- „Tagumine klaasipuhasti tagurdamisel“: tagumine klaasipuhasti käivitub, kui tagurpidikäik sisse lülitada

**Märkus:** see funktsioon töötab vaid siis, kui sisse on lülitatud esiklaasipuhastid.

- „Klaasipuhastite automaatfunktsioon“;
- „Klaasipuhastite uduvihma funktsioon“.



### „Tervitus“

Kasutage seda menüüd järgnevate seadete muutmiseks:

- „Tervitusvalgustus“;
- „Peeglite automaatne lahtiklappimine“;
- „Salongi tervitusvalgustus“;
- „Salongi automaatne valgustus“;
- ...

# SÜSTEEMI SEADED (1/8)



## Menüü „Süsteem“

Avalehel vajutage „Seaded“, seejärel vahelehele „Süsteem“. See menüü võimaldab järgmisi seadeid:

- „Kuvad“;
- „Heli“;
- „Keelevalik“;
- „Klaviatuur“;
- „Kuupäev ja kellaeg“;
- „Seadmete haldur“;
- „Kodumenüü“;
- „Kasutaja profiil“.



Ohutuse huvides tehke kõik seadistused sõiduki seistes.



1

### „Kuvad“

Kasutage vahelehte „Eredus“ **1**, et muuta ereduse taset:

- näidikute paneelil;
- multimeediasüsteemi ekraanil;
- ...

Muutke ereduse taset, vajutades „+“ või „-“ või lülitage funktsioon sisse/välja.



2

Vahekaardil „Stiil“ **2** on võimalik valida näidikute paneeli kuva stiil.

Samuti on võimalik valida multimeediasüsteemi ooterežiimi ekraani taustapilt.

Lisateavet piltide üleslaadimiseks leiate peatükist „Rakendused“, seejärel „Foto“.

## SÜSTEEMI SEADED (2/8)



HUD-ekraanil vahekaardil **3** on võimalik konfigureerida:

- HUD-ekraani sisse/välja lülitamist;
- automaatset ereduse taset;
- ekraani ereduse taset päeval;
- ekraani ereduse taset öösel;
- kuva asukohta HUD-ekraanil.

**Märkus:** multimeediasüsteemi ekraani ereduse tase päeval on öösel välja lülitatud ja ekraani ereduse tase öösel on päeval välja lülitatud.



### „Heli“

Selles menüüs on võimalik konfigureerida erinevaid heliseadeid.

Vahekaardil „Heli“ **4** saate määrata järgmisi heliseadeid:

- sisse/välja lülitada bassiheli;
- seadistada helijaotust vasakule/paremale või ette/taha;
- seadistada bassi-, keskmiste ja kõrgete helide tämbreid;
- seadistada helitugevuse sõltuvaks sõiduki kiirusest, vajutades „+“ või „-“.
- ...

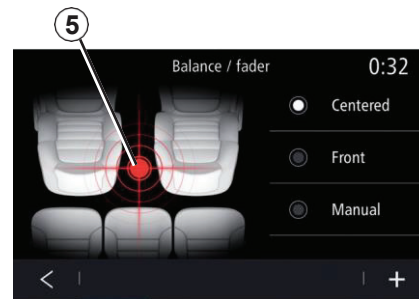

### Tasakaal / Helijaotus ees/taga

Selle funktsiooniga saab seadistada heli jaotuse tasakaalu. Vajutage „Keskelt“ või „Ees“, et optimeerida heli jaotust kõigile sõidukis viibijatele või näiteks taga istujatele mugavuse tagamiseks sellisel, et heli on salongi tagaosas vaiksem ja ees mõõdukas.

Ekraani puudutades või kui on valitud käsitsi seadistamise režiim, on võimalik seadistust muuta, liigutades sihikut **5**.

# SÜSTEEMI SEADED (3/8)

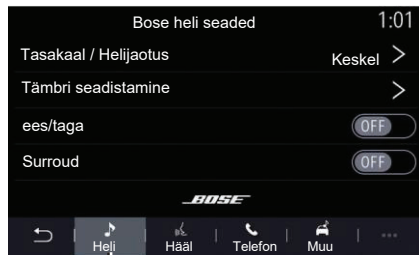

4

## Bose™ helisüsteem

Kui sõiduki varustuses on Bose™ helisüsteem, võimaldab vaheleht „Heli“ 4 täiendavaid seadistusi:

- seadistada helijaotust vasakule/paremale või ette/taha;
- seadistada bassi-, keskmiste ja kõrgete helide tämbreid;
- lülitada sisse/välja helitugevuse muutumist sõltuvalt sõiduki kiirusest.

**Märkus:** Bose™ helisüsteem muudab helitugevust automaatselt, sõltuvalt sõiduki kiirusest.

- Sisse/välja lülitada ruumilist heli „Surround“.

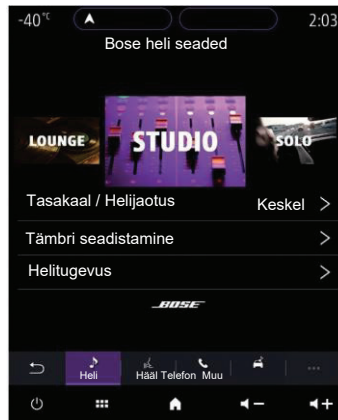

Ruumiline heli „Surround“ töötleb erinevaid helisid nii, et salongi igas osas on võimalik tunda ennast olevat heliülekande keskel.

Sõltuvalt varustusest ja meeleolust on võimalik kuulata ühte järgmistest eelseadistatud valikutest:

- Lounge;
- Studio;
- Solo.
- ...

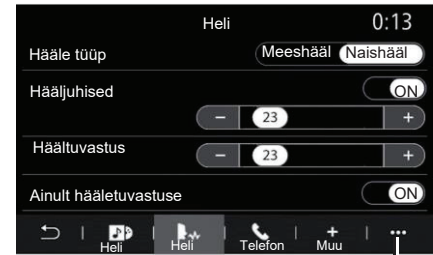

6

7

8

9

Vahekaardil „Heli“ 6 saate määrata järgmisi heliseadeid:

- navigeerimisjuhiste heli tüüp;
- lülitada sisse/välja häälega antavaid navigeerimisjuhiseid;
- seadistada navigeerimisjuhiste hääle tugevust;
- seadistada häältuvastuse hääle tugevust;
- lülitada sisse/välja häältuvastuse lüliti heli;
- lülitada sisse/välja hääljuhitust hääle abil (automaatne häälkäsklus);
- ...

## SÜSTEEMI SEADED (4/8)

Vahekaardil „Telefon“ **7** on võimalik seadistada:

- telefoni helina tugevust;
- telefonikõne hääletugevust;

Vahekaardil „Muu“ **8** on võimalik seadistada:

- parkimisassistendi heli:
  - heli sisse/välja lülitada;
  - valida heli tüüp;
  - reguleerida helitugevust.
- suunatulede heli tugevust;
- lülitada sisse/välja tervitavat efektheli salongis;
- lülitada sisse/välja lülitite ja nuppude märguheli;

Hüpikmenüüs **9** on võimalik lähtestada menüü vaikeseadistused.

### „Keelevalik“

See menüü lubab valida sõiduki süsteemide kasutatava keele. Valige sobiv keel.

Iga keele juures teatatakse häältuvastuse võimalikkusest.

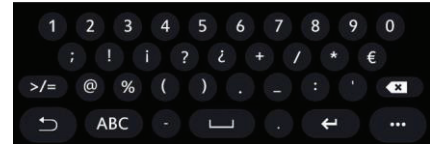
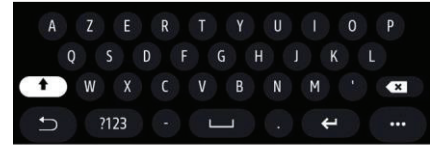

### „Klaviatuur“

Kasutage seda menüüd sobiva virtuaalse klaviatuuri valimiseks:

- „Tähestikuline“;
- „Azerty“;
- „Qwerty“;
- „Kirillitsa“;
- „Kreeka“;
- ...

Teksti sisestamisel võib multimeedia-süsteem soovitada seotud sõnu.

Klaviatuuri saab valida hüpikmenüüst.

## SÜSTEEMI SEADED (5/8)

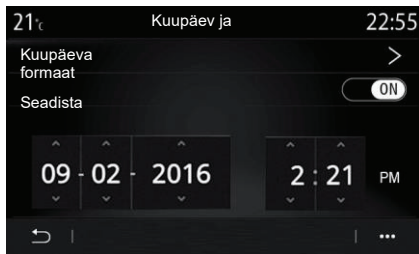

### „Kuupäev ja kellaeg“

Selles menüüs on võimalik seadistada:

- kuvamisrežiimi;
  - kuupäeva;
  - kellaaja formaati (12h või 24h);
  - kella formaati: „Analoog“ või „Digitaalne“;
- automaatset seadistamist;
- kellaaja ja kuupäeva seadistamist.

**Märkus:** soovitav on automaatne seadistamine.

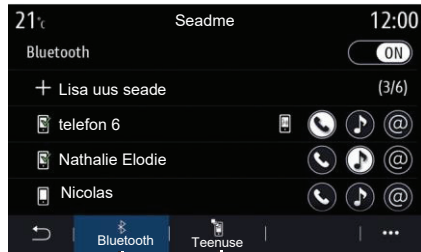

10

11

### „Seadmete haldur“

Kasutage seda menüüd ühenduste loomiseks multimeediasüsteemiga:

- „Bluetooth®“ **10**;
- „Teenused“ **11**.

Vahekaardil „Bluetooth®“ **10**, on võimalik siduda ja ühendada oma mobiiltelefon multimeediasüsteemiga. Lisateavet leiate peatükist „Telefoni sidumine, sidumise lõpetamine“.

**Märkus:** seadete loetelu võib erineda sõltuvalt varustusest.

## SÜSTEEMI SEADED (6/8)

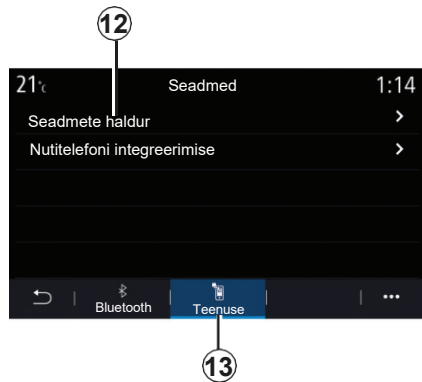

Vahekaardil „Teenused“ **13** on konfigureeritav „Seadmete haldur“ **12**, mille kaudu on juurdepääs „Nutitelefoni integreerimise juhistele“.

Ühendage oma telefon multimeediasüsteemiga. Veenduge, et nutitelefoni Android Auto™ või CarPlay™ ühilduvad multimeediasüsteemiga. Lisateavet leiате peatükist „Telefoni ühendamine, lahti ühendamine“.

**Märkus:** seadete loetelu võib erineda sõltuvalt varustusest.

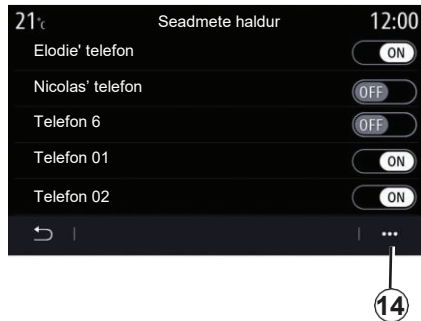

Kasutades funktsiooni „Seadmete haldur“ **12**, on võimalik valida nutitelefone, mida soovite automaatselt ühendada „Nutitelefoni integreerimisega“.

Hüppikmenüüs **14** on võimalik seadmed kustutada.

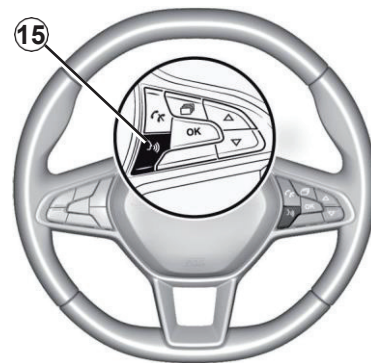

Kui rakendus Android Auto™ või teenus CarPlay™ töötab multimeediasüsteemiga, on nupule **15** vajutades võimalik kasutada sõidukis asuvat häältuvastust, et juhtida teatud nutitelefoni funktsioone oma häälega: Lisateavet leiате peatükist „Häältuvastuse kasutamine“.



# SÜSTEEMI SEADED (7/8)

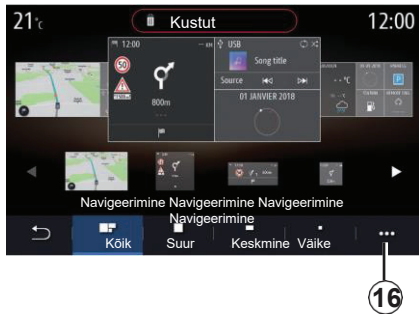

## „Kodumenüü“

Kasutage seda menüüd multimeedia-süsteemis oma avalehtede konfigureerimiseks.

Avalehti saab muuta, lisades sinna valitud vidinaid ja paigutades neid lehel vastavalt soovile. Lisateavet avalehe konfigureerimise kohta leiате peatükist „Vidinate lisamine ja haldamine“.

Kasutage hüpikmenüüd **16**, et:

- Kustutada vidinaid;
- Lähtestada või taastada vaikekonfiguratsioon.

## „Kasutajaprofiil“

See menüü lubab valida süsteemile kohaldatava kasutajaprofiili.

Valige sobiv kasutajaprofiil

### Kasutajaprofiiliga seotud funktsioonid

Kasutajaprofiiliga seotakse:

- Süsteemi keel;
- Vahemaa ühikud (kui võimalik);
- Avalehe konfiguratsioon;
- Ekraani seaded;
- „MULTI-SENSE“ seaded;

- Ümbrusvalgustuse seaded;
- Küljepeeglite asend;
- Juhiistme asend;
- Eelseadistused;
- Raadio seaded;
- Navigeerimise seaded
- Navigeerimise ajalugu
- Navigeerimise lemmikud;
- Privaatsusseaded (profiili lukustamine jne);
- ...

Isikuandmete paremaks kaitsmiseks soovitame oma profiili lukustada.

Lisateabe saamiseks isikuandmete kasutamise kohta võtke ühendust volitatud edasimüüjaga.

## SÜSTEEMI SEADED (8/8)



### Profiil „Külaline“

Külalise profiil annab juurdepääsu avamenüü funktsioonidele.

Vaheleht „Muuda“ **17** ei ole selles profiilis kasutatav. Profiil lähtestatakse süsteemi taaskäivitamisel, selle seadeid ei salvestata.

Kasutage hüpikmenüüd **18**, et:

- profiil lähtestada;
- ...

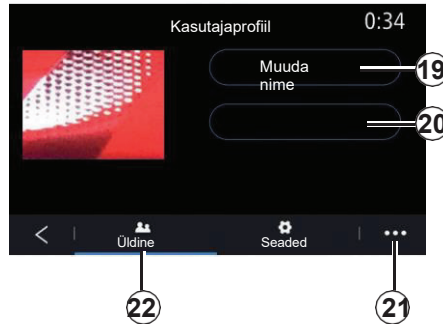

### Nime vahetamine kasutajaprofiilis

Vahekaardil „Üldine“ **22** vajutage „Muuda nime“ **19**, et profiilile uus nimi anda.

Kasutage hüpikmenüüd **21**, et:

- lukustada/avada profiil;
- dubleerida profiil;
- kustutada kõik profiiliga seotud salvestised;
- värskendada profiili;
- ...

### Foto vahetamine kasutajaprofiilis

Vahekaardil „Üldine“ **22** vajutage „Muuda pilti“ **20**, et valida foto multimeediasüsteemist või väliselt infokandjalt, näiteks USB-mälupulgalt. Lisateavet fotode vaatamise kohta leiate peatükist „Foto“.



Ohutuse huvides tehke kõik seadistused sõiduki seistes.

## TEAVITUSED (1/2)



### Soovitused & teavitused

Kasutage seda menüüd, et kuvada soovitusid ja teavitused sõidu ajal.

Iga teavitus teatab sündmustest järgmistes kategooriates:

- „Soovitused & teavitused“;
- „Navigeerimine“;
- „Multimeediasüsteem“;
- „Telefon“;
- „Sõiduk“;
- „Rakendused“;
- „Süsteem“;
- „Muu“;

Ohutuse huvides tehke kõik seadistused sõiduki seistes.

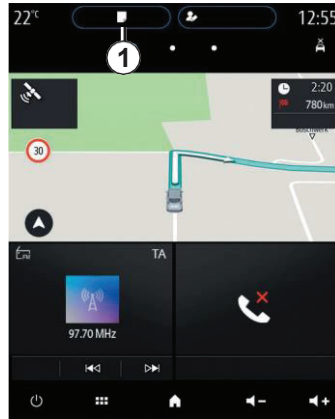

Vajutage menüüle „Soovitused & teavitused“ **1**, et saada juurdepääs saabunud teavitustele.

Saabunud teavituste arv kuvatakse väljal „Teavitused“.

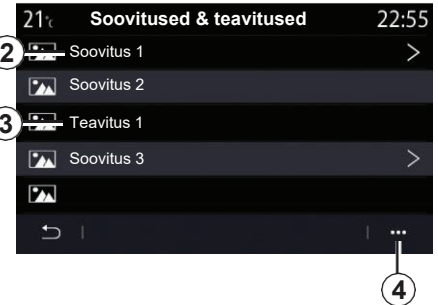

Teile võidakse kuvada kahte liiki teavet:

- soovitus **2**: teave, mis võib nõuda meetme(te) kasutuselevõtmist;
- teavitused **3**: üldine teave.

Kasutage hüpikmenüüd **4**, et:

- lülitada teavitused kategooriate kaupa sisse/välja;
- kustutada teavitused.

## TEAVITUSED (2/2)

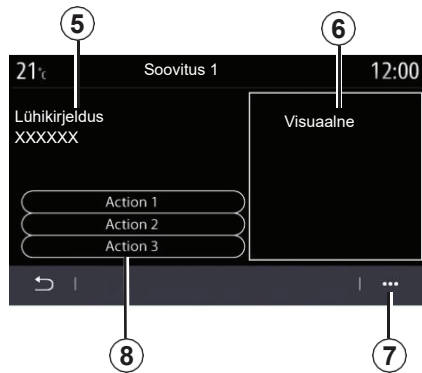

Valige üks soovitustest, et näha üksikasju:

- lühikirjeldus **5**;
- soovituse kategooria kujutis **6**, näiteks süsteem, sõiduk, telefon;
- soovitatud meede **8**, mida tuleb teha.

Hüpikmenüüs **7** on võimalik soovitus kustutada.

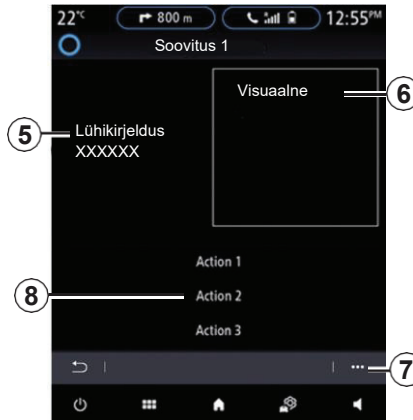

## TALITLUSHÄIRED (1/3)

<b>Süsteem</b>		
<b>Kirjeldus</b>	<b>Põhjus</b>	<b>Lahendus</b>
Pilti ei kuvata.	Ekraan on ooterežiimis.	Veenduge, et ekraan ei oleks ooterežiimis.
Heli ei kosta.	Helitugevus on seatud minimaalseks või on pausil.	Suurendage helitugevust või lülitage paus välja.
Heli ei kosta vasakust või paremast, eest või tagumistest kõlaritest.	Helijaotus vasakule/paremale või ette/taha ei ole õige.	Reguleerige helijaotust vasakule/paremale või ette/taha.
Ekraanipilt on hangunud.	Süsteemi mälu on ülekoormatud.	Käivitage süsteem uuesti, vajutades multimeediasüsteemi sisse/välja lülitamise nupule ja hoidke seda all, kuni süsteem taaskäivitub.

## TALITLUSHÄIRED (2/3)

<b>Navigeerimine</b>		
<b>Kirjeldus</b>	<b>Põhjus</b>	<b>Lahendus</b>
Sõiduki asukoht ekraanil erineb tegelikust asukohast või on GPS-signaali märgutuli ekraanil jätkuvalt hall või kollane.	GPS-vastuvõttust põhjustatud sõiduki ebaõige positsioneerimine.	Sõitke edasi, kuni GPS-signaali vastuvõtt paraneb.
Ekraanil näidatud juhised või hääljuhised ei vasta tegelikule tee asukohale.	Kaart on vananenud.	Võtke ühendust volitatud edasimüüjaga.
Ekraanil ei kuvata teavet liiklusvoo kohta.	Navigeerimisjuhised ei ole aktiveeritud. Ühendatud teenus „Liikluskaart“ ei ole aktiivne.	Kontrollige, kas navigeerimisjuhised ja ühendatud teenused on aktiivsed. Valige sihtkoht ja aktiveerige juhised.
Mõned menüüs olevad funktsioonid ei ole kasutatavad.	Sõltuvalt käimasolevast toimingust võivad mõned teised funktsioonid olla mitte kasutatavad.	
Hääljuhised ei ole saadaval.	Hääljuhised või navigeerimisjuhised ei ole sisse lülitatud.	Suurendage helitugevust. Veenduge, et hääljuhised on sisse lülitatud. Veenduge, et navigeerimisjuhised on sisse lülitatud.
Soovitatud teekond ei alga või ei lõpe soovitud asukohas.	Süsteem ei ole veel tuvastanud sihtkohta.	Sisestage maantee soovitud sihtkoha lähistel.
Süsteem arvutab automaatselt uue teekonna.	Teekonna arvutamist mõjutab piirkonna seadete või liikluspiirangute vältimise prioriteetide seadistamine.	Lülitage liiklusseadete menüüs funktsioon „Ümbersõit“ välja.

## TALITLUSHÄIRED (3/3)

<b>Telefon</b>		
<b>Kirjeldus</b>	<b>Põhjus</b>	<b>Lahendus</b>
Heli või telefoni helinat ei ole kuulda.	Mobiiltelefon ei ole süsteemiga ühendatud. Helitugevus on seatud minimaalseks või on pausil.	Veenduge, et mobiiltelefon on ühendatud multimeediasüsteemiga. Suurendage helitugevust või lülitage paus välja.
Helistamine ei ole võimalik.	Mobiiltelefon ei ole süsteemiga ühendatud. Telefoni klaviatuur on lukustatud.	Veenduge, et mobiiltelefon oleks süsteemiga ühendatud. Lukustage telefoni klaviatuur lahti.
Rakendust CarPlay või Android Auto ei kuvata multimeediasüsteemi ekraanil.	Telefon ei ole ühendatud või ei sobitu süsteemiga.	Kontrollige telefoni ühilduvust nende rakendustega. Veenduge, et mobiiltelefon oleks süsteemiga korralikult ühendatud.

<b>Häältuvastus</b>		
<b>Kirjeldus</b>	<b>Põhjus</b>	<b>Lahendus</b>
Süsteem ei tunne esitatud häälkäsklust.	Häälkäsklust ei tundud ära. Käskluseks ettenähtud aeg sai läbi. Ümbruses on liiga suur müra.	Kontrollige, kas hääljuhtimine on saada- val (lisateavet saab peatükist „Häälejuhtimise kasutamine“). Õelge käsklus ette- nähtud aja jooksul. Rääkige vaikes keskkonnas.